

*Хмельницька міська рада
Управління культури і туризму Хмельницької міської ради
Централізована бібліотечна система
Хмельницької міської територіальної громади
Хмельницький обласний краєзнавчий музей
Хмельницька обласна і міська організації
Національної спілки краєзнавців України*

*590-річчю першої писемної згадки про
місто Хмельницький*

**МАТЕРІАЛИ
ВСЕУКРАЇНСЬКОЇ НАУКОВОЇ
ІСТОРИКО-КРАЄЗНАВЧОЇ КОНФЕРЕНЦІЇ
«МІСТО ХМЕЛЬНИЦЬКИЙ
В КОНТЕКСТІ ІСТОРІЇ УКРАЇНИ»**

Хмельницький
2021

УДК 94 (477.43-25)

М 65

*Рекомендовано до друку Вченою радою
Центру дослідження історії Поділля Інституту історії України НАН України
Протокол №5 від 16.08.2021 р.*

Редакційна колегія:

Баженов Лев Васильович, доктор історичних наук, професор (голова); **Єсюнін Сергій Миколайович**, кандидат історичних наук (співголова, відповідальний редактор); **Адамський Віктор Романович**, кандидат історичних наук; **Блажевич Юрій Іванович**, кандидат історичних наук; **Дячок Валерій Васильович**, кандидат історичних наук; **Місінкевич Леонід Леонідович**, доктор історичних наук, професор; **Олійник Юрій Васильович**, кандидат історичних наук.

Рецензенти:

Григоренко Олександр Петрович, доктор історичних наук, професор.
Трембіцький Анатолій Михайлович, доктор історичних наук, старший науковий співробітник.

М 65 **Матеріали Всеукраїнської наукової історико-краєзнавчої конференції «Місто Хмельницький в контексті історії України»** / Ред.кол. Баженов Л.В. (голова), Єсюнін С.М. (співголова, відповід. редактор) та ін. – Хмельницький : ФОП Стрихар А.М., 2021. – 534 с.

Збірник містить матеріали Всеукраїнської наукової історико-краєзнавчої конференції «Місто Хмельницький в контексті історії України», яка відбулась 24 вересня 2021 року та присвяченої 590-ї річниці першої писемної згадки про місто Хмельницький.

Матеріали друкуються в авторській редакції.

© Автори публікацій, 2021

Організаційний комітет
Всеукраїнської наукової історико-краєзнавчої конференції
«Місто Хмельницький в контексті історії України»,
присвяченої 590-річчю першої писемної згадки про місто
Хмельницький

Голова оргкомітету:

Ромасюков Артем Євгенійович начальник управління культури і туризму
Хмельницької міської ради

Співголова оргкомітету:

Блажевич Юрій Іванович кандидат історичних наук, голова міської
організації
Національної спілки краєзнавців України

Члени оргкомітету:

Барабаш Галина Іванівна директор Хмельницького музею історії міс-
та Хмельницького

Брицька Олена Миколаївна директор Хмельницького обласного краєз-
навчого музею, заслужений працівник куль-
тури України;

Єсюнін Сергій Миколайович кандидат історичних наук, учений секретар
Хмельницького обласного краєзнавчого му-
зею, заслужений працівник культури Укра-
їни;

Козицька Тамара Степанівна директор централізованої бібліотечної сис-
теми Хмельницької міської територіальної
громади;

Прокопенко Світлана Іванівна головний спеціаліст управління культури і
туризму Хмельницької міської ради

*Оргкомітет рекомендував до друку 60 статей, над якими працювало 74 автори,
з них 7 докторів наук та 25 кандидатів наук*

ЗМІСТ

Вступ

ВІТАЛЬНЕ СЛОВО ХМЕЛЬНИЦЬКОГО МІСЬКОГО ГОЛОВИ ОЛЕКСАНДРА СИМЧИШИНА	8
--	---

РОЗДІЛ 1.

Плоскирів – Проскурів – Хмельницький: аспекти історії	9
<i>Захар'єв / із Ватралів/ В.А.</i> ВАГОМІ РЕЗУЛЬТАТИ АРХЕОЛОГІЧНОГО НАГЛЯДУ ЗА ВЕДЕННЯМ ЗЕМЛЯНИХ РОБІТ У ДАВНІЙ ЧАСТИНІ м.ХМЕЛЬНИЦЬКОГО	9
<i>Вихованець Т.В.</i> ПЛОСКИРІВСЬКЕ СТАРОСТВО В ДОБУ ТОМАША-ЮЗЕФА ЗАМОЙСЬКОГО. ПОСТАНОВКА ПРОБЛЕМИ	20
<i>Любченко В.Б.</i> ДОКУМЕНТИ АКТОВОЇ КНИГИ ПЛОСКИРІВСЬКОГО МАГІСТРАТА 1770 РОКУ ПРО НАСЛІДКИ ЧУМИ	48
<i>Єсюнін С.М.</i> ПРОСКУРІВ НАПРИКІНЦІ ХVІІІ – У ПЕРШІЙ ПОЛОВИНІ ХІХ ст.	56
<i>Западенко Л.П.</i> СПРАВИ ХІХ ст. ПРО ВСТАНОВЛЕННЯ В ПРОСКУРОВІ ЯРМАРОК	70
<i>Байдич О.В., Байдич В.О., Байдич А.О., Лавринчук В.О.</i> МАТЕРІАЛИ НОТАРІАЛЬНОГО СТОЛУ ПРОСКУРІВСЬКОГО ПОВІТОВОГО СУДУ ПРО МІСТО ПРОСКУРІВ 1845-1849 РОКІВ	80
<i>Кульбаба Л.М.</i> МІСЬКА ЗАБУДОВА ПРОСКУРОВА У ХІХ-ХХ ст.: МОДЕРНІЗАЦІЯ МІСЬКОГО ПРОСТОРУ ЗУСИЛЛЯМИ ВЛАДИ ТА ГОРОДЯН (за малодослідженими архівними документами)	83
<i>Муляр А.М.</i> ПРОСКУРІВСЬКИЙ ПОВІТ ТА М. ПРОСКУРІВ: ОСОБЛИВОСТІ ДЕМОГРАФІЇ НА ПРОМІЖКУ З 1819 ПО 1897 рр.	94
<i>Адамський В.Р.</i> ВИБОРИ ДО УКРАЇНСЬКИХ УСТАНОВЧИХ ЗБОРІВ У ПРОСКУРОВІ	99
<i>Завальнюк О.М.</i> ДІЯЛЬНІСТЬ УРЯДУ УНР НА СТ. ПРОСКУРІВ, У М. КАМ'ЯНЦІ-ПОДІЛЬСЬКОМУ В УМОВАХ ПОЛЬСЬКО-УКРАЇНСЬКО- РАДЯНСЬКОЇ ВІЙНИ (ЧЕРВЕНЬ-ЛИПЕНЬ 1920 Р.)	112
<i>Солтис Н.І.</i> ПЕРЕБУВАННЯ ДИРЕКТОРІЇ У ПРОСКУРОВІ: СУСПІЛЬНО-ПОЛІТИЧНИЙ АСПЕКТ	122
<i>Байдич В.Г.</i> ДОКУМЕНТИ АРХІВНИХ УСТАНОВ УКРАЇНИ ТА ПОЛЬЩІ ПРО ПРОСКУРІВСЬКИЙ ПОГРОМ В ЛЮТОМУ 1919 РОКУ	128
<i>Олійник Ю.В.</i> РЕЛІГІЙНЕ ЖИТТЯ ПРОСКУРІВЩИНИ В 30-Х РОКАХ ХХ ст.	134
<i>Бабій Т.М., Трачук М.Д.</i> МІСТО ПРОСКУРІВ (ХМЕЛЬНИЦЬКИЙ) В РОКИ ДРУГОЇ СВІТОВОЇ ВІЙНИ (<i>За мотивами автобіографічної повісті німецького лютеранського пастора Альбрехта Гоеса «Неспокійна ніч»</i>).	140
<i>Петрунін А.В.</i> СИСТЕМА ТАБОРІВ ДЛЯ ВІЙСЬКОВОПОЛОНЕНИХ МІСТА ПРОСКУРІВ	145

<i>Айвазян О.Б., Прокопчук В.С.</i> БІБЛІОТЕЧНА СПРАВА В М. ХМЕЛЬНИЦЬКОМУ У 50-І РОКИ ХХ СТ.	152
<i>Синиця Н.М.</i> СПЕЦФОНД ХМЕЛЬНИЦЬКОЇ ОБЛАСНОЇ БІБЛІОТЕКИ ЯК ПРОЯВ ПОЛІТИЧНОЇ ЦЕНЗУРИ	161
<i>Марценюк В.В.</i> ДЕРЖАВНОМУ ПІДПРИЄМСТВУ «НОВАТОР» – 55 РОКІВ	166
<i>Слободянюк П.Я.</i> ХМЕЛЬНИЦЬКОМУ ТРОЛЕЙБУСНОМУ РУХОВІ – 50 РОКІВ!	171
<i>Матвеев А.Ю., Гоменюк О.М., Шведовська Марія.</i> ХМЕЛЬНИЦЬКА СЕРЕДНЯ ЗАГАЛЬНООСВІТНЯ ШКОЛА І–ІІІ СТУПЕНІВ № 18 ім. В. М. ЧОРНОВОЛА: НАВЧАЛЬНИЙ ЗАКЛАД ІЗ УКРАЇНСЬКИМИ ТРАДИЦІЯМИ	178
<i>Слободянюк П.Я.</i> ЕСТАФЕТА ВОГНЮ ХХІІ ОЛІМПІЙСЬКИХ ІГОР 1980 р. У ХМЕЛЬНИЦЬКОМУ (спогади головного режисера культурної програми супроводу вогню Олімпіади-80 у м.Хмельницькому).....	186
<i>Манзюк С.М.</i> ЛЕЗНЕВО: ВІД МАЛЕНЬКОГО СЕЛА ДО МІКРОРАЙОНУ ОБЛАСНОГО ЦЕНТРУ	189
<i>Сінькова С.В.</i> «СЛОВО ЄДНАЄ!»: ХМЕЛЬНИЦЬКИЙ МІСЬКИЙ ЛІТЕРАТУРНИЙ ФЕСТИВАЛЬ ОБ'ЄДНУЄ УКРАЇНЦІВ	
<i>Міхалевський В.Ц.</i> ХМЕЛЬНИЦЬКИЙ ЛІТЕРАТУРНО-МИСТЕЦЬКИЙ АЛЬМАНАХ «ПІВДЕННИЙ БУГ»	203
<i>Івахова К.П.</i> МУЗИЧНИЙ ПОТЕНЦІАЛ МІСТА ХМЕЛЬНИЦЬКОГО (СТРУКТУРНО-ФАКТОЛОГІЧНИЙ АСПЕКТ)	209
<i>Сердуніч Л.А.</i> ФІРМОНІМИ НА ВУЛИЦЯХ ХМЕЛЬНИЦЬКОГО	216

РОЗДІЛ 2.

Хмельницька область: історія краю	223
<i>Бакалець О.А., Лемків В.А., Бакалець О.А.</i> НОВІ ЗАХІДКИ РИМСЬКИХ МОНЕТ І–ІІІ СТ. Н.Е. НА ТЕРИТОРІЇ СІЛ ТЕРЕШВІЦ, РЕДВЕНЦІ, МОЛОМОЛИНЦІ, ГНАТІВЦІ ХМЕЛЬНИЦЬКОГО РАЙОНУ ХМЕЛЬНИЦЬКОЇ ОБЛАСТІ	223
<i>Семенчук С.О., Нечитайло П.О.</i> НОВІТНІ ДОСЛІДЖЕННЯ КАМ'ЯНОГО АНТРОПОМОРФА З ЛІТОПИСНОГО ГУБІНСЬКОГО ГОРОДИЩА	238
<i>Старенький І.О., Болтанюк П.А.</i> ПОХОВАННЯ № 2 З БАКОТСЬКОГО СКЕЛЬНО-ПЕЧЕРНОГО МОНАСТИРЯ	245
<i>Демидко С.Ю.</i> ГЕНЕЗИС ТОРГІВЕЛЬНИХ ЗВ'ЯЗКІВ ТА МИТНИХ ВІДНОСИН НАСЕЛЕННЯ ВОЛИНИ ТА ПОДІЛЛЯ У 6 ТИС. ДО Н.Е – 16 СТ. Н.Е.	256
<i>Рева Л.Г.</i> ПЕРЕСОПНИЦЬКЕ ЄВАНГЕЛІЄ – САКРАЛЬНИЙ СКАРБ УКРАЇНИ	283
<i>Коржук С.А.</i> ГРАФИ МОРКОВИ В ІСТОРІЇ ЛЕТИЧІВЩИНИ	289
<i>Скрипник А.Ю.</i> СТАНОВИЩЕ ТА РОЗВИТОК МЕДИЦИНИ НА ПОДІЛЛІ НАПРИКІНЦІ ХVІІІ – ПОЧАТКУ ХХ СТ.	295

Кундельський В.В. ЄВРЕЇ ТА РЕКРУТСЬКА ПОВИННІСТЬ У ПРАВОБЕРЕЖНІ УКРАЇНИ В ПЕРШІЙ ПОЛ. XIX СТ. (на основі архівних матеріалів Поділля та Південно-Східної Волині)	303
Лукашук О.В. З ІСТОРІЇ ОЗДОРОВЧОГО ЗАКЛАДУ МІНЕРАЛЬНИХ ВОД У МІСТЕЧКУ ШЕПЕТІВКА	308
Казанцев Д.Ю. ІСТОРІЯ РОЗВИТКУ ФОТОГРАФІЇ В СВІТІ І УКРАЇНІ. ФОТОГРАФИ НАШОГО КРАЮ	311
Трембіцький А.М. ПОДІЛЛЯ У ПЕРІОД ПЕРШОЇ СВІТОВОЇ ВІЙНИ В МАЛЮНКАХ ЛЕОНІДА СЛОГУБА (СОЛОГУБА)	320
Карнатовський А.Л. АНАЛІЗ СТРУКТУРИ ТА ЗАЙНЯТОСТІ НАСЕЛЕННЯ ПОДІЛЛЯ НА ПОЧАТКУ 20-Х РОКІВ ХХ СТОРІЧЧЯ	342
Мазурок О.А. ШЕПЕТІВСЬКИЙ ТАБІР 1939 РОКУ ЗА СПОГАДАМИ ПОЛЬСЬКИХ ВІЙСЬКОВОПОЛОНЕНИХ	355
Долінська Л.Й., Кохановський О.Б. ОСВІТА НА ДЕРАЖНЯНЩИНІ НАПРИКІНЦІ XIX – 50-ТИ РР. ХХ СТ.	359
Дзівінський М.С., Шпак А.В. РАДЯНСЬКЕ ПОВСЯКДЕННЯ СІЛЬСЬКОЇ МОЛОДІ НА ХМЕЛЬНИЧЧИНІ У 1970 – ПОЧАТКУ 1980-Х РР. (за спогадами Гой Ганни Василівни)	368
Янчишина Я.В. МІКРОТОПОНІМІКОН СЕЛА ЧЕРЕПОВА ХМЕЛЬНИЦЬКОГО РАЙОНУ ХМЕЛЬНИЦЬКОЇ ОБЛАСТІ	370
Напиткін В. М. СУЧАСНА ГЕРАЛЬДИКА ХМЕЛЬНИЦЬКОЇ ОБЛАСТІ	373
Баженів Л.В. ВІДРОДЖЕННЯ І РОЗВИТОК КРАЄЗНАВЧОГО РУХУ, РЕГІОНАЛЬНИХ ДОСЛІДЖЕНЬ ТА ТУРИСТСЬКО-ЕКСКУРСІЙНОЇ СПРАВИ НА ХМЕЛЬНИЧЧИНІ В ДРУГІЙ ПОЛОВИНІ 50-х – НА ПОЧАТКУ 70-х РОКІВ ХХ ст.	380
Шпаковський С.М. ВІДДІЛ ОХОРОНИ ПАМ'ЯТОК У СИСТЕМІ ПАМ'ЯТКООХОРОННИХ УСТАНОВ ХМЕЛЬНИЦЬКОЇ ОБЛАСТІ. ВІХІ ДІЯЛЬНОСТІ ДО 50-РІЧЧЯ СТВОРЕННЯ	385

РОЗДІЛ 3.

Видатні постаті 395

Балабуст Н.Ю., Блажевич Ю.І., Ващук Н.І. СВІТ ЗАХОПЛЕНЬ НАРОДНИХ УМІЛЬЦІВ ХМЕЛЬНИЧЧИНИ: СУЧАСНИЙ ЕТАП	395
Григоренко О.П., Григоренко В.В. ХМЕЛЬНИЧАНИ – ВИЗНАЧНІ ДОСЛІДНИКИ ВІТЧИЗНЯНОЇ ІСТОРІЇ	404
Кокус В.В. БОРИС ПАВЛОВИЧ БРУХАНСЬКИЙ – ВИДАТНИЙ ПЕДІАТР ПЕРШОЇ ПОЛОВИНИ ХХ СТОЛІТТЯ	425
Кохановський О.Б., Чоренький В.І. ДАНИЛО ГОЛОВЧУК ТА ПОВСТАНСЬКА БОРОТЬБА ПРОТИ ЧЕРВОНИХ ОКУПАНТІВ У РАДІВЦЯХ	432
Кравчук О.М. Т.Г. МАСАРИК НА ВОЛИНІ (СЕРПЕНЬ 1917 Р.)	440
Куфльовський В.І. СРІБНИЙ ГОЛОС ОЛЕНИ ЛЕОНОВОЇ: НА СЦЕНАХ ХМЕЛЬНИЦЬКОГО ТА ЄВРОПИ	442
Прокончук В.С. ХМЕЛЬНИЧАНИН З ПРИБУЗЬКОЇ	449

Радецька А.Ю. «ДРЕВО ТРИЄДИНЕ» МИКОЛИ МАЧКІВСЬКОГО: ПОЄДНАННЯ ЖИТТЯ І ТВОРЧОСТІ ПИСЬМЕННИКА	458
Рекрут В.П. НОВІ ШТРИХИ ДО ІСТОРІСПИСАННЯ ЖИТТЯ ТА ДІЯЛЬНОСТІ ПОДОЛЯНИНА В.Д. КОВАЛЯ	462
Собко О.М. ДО ПИТАННЯ ПРО ПОЛІТИЧНІ ПОГЛЯДИ КОСТЯ МІСЕВИЧА	471
Старенький І.О. ШТРИХИ ДО БІОГРАФІЇ РЕЛІГІЙНОГО, ГРОМАДСЬКОГО ТА ЛІТЕРАТУРНОГО ДІЯЧА КИРИЛА СТИРАНКЕВИЧА (до 170-річчя від дня народження)	492
Ткач Б.В. МЕДИКИ ПОДІЛЛЯ В УКРАЇНСЬКІЙ НАЦІОНАЛЬНІЙ РЕВОЛЮЦІЇ 1917–1921 РР.	498
Трубчанінов С.В., Єрмакова Д.В. УЛЬРІХ ФОН ВЕРДУМ: УЧЕНИЙ, МАНДРІВНИК, ПИСЬМЕННИК (до 350-річчя подорожі Поділлям)	509
Філінюк А.Г. ВИКЛАДАЧІ ТА ВИПУСКНИКИ КАМ'ЯНЕЦЬ-ПОДІЛЬСЬКОГО НАЦІОНАЛЬНОГО НІВЕРСИТЕТУ ІМЕНІ ІВАНА ОГІЄНКА В КУЛЬТУРНО-ІНТЕЛЕКТУАЛЬНОМУ ПРОСТОРІ СУЧАСНОГО м. ХМЕЛЬНИЦЬКОГО	520
Флентін В.В. УКРАЇНА НА ХХХІІ ОЛІМПІЙСЬКИХ ІГРАХ	527
Наші автори	530

Шановна наукова спільното!



Вітаю вас із черговою непересічною подією для краю – видання збірника за результатами роботи Всеукраїнської наукової історико-краєзнавчої конференції «Місто Хмельницький в контексті історії України»!

Краєзнавчі дослідження – робота, що вимагає бути трохи істориком, трохи археологом, трохи слідопитом і завжди скептиком.

Історія нашого краю переписувалася стільки разів, що інколи знайти серед стереотипних фактів зерно правди зовсім нелегко. Але ви, як справжні детективи, відшукуєте невидимі непрофесійному оку сліди, виловлюєте головне і важливе з моря інформації. Щиро вдячний за цю велику працю!

Разом з вами ми спільними зусиллями не лише відкриваємо всьому світу нові сторінки історії краю, але й формуємо його обличчя на науковому і туристичному пластах країни. Проскурів-Хмельницький з'являється у ретролітературі, на мапах туристів-дослідників, стає цікавим і мешканцям міста, і гостям. Впродовж кількох років тримаємо чіткий курс на популяризацію нашої історії і культурної спадщини, реалізували низку проєктів, що охоплюють максимально широке коло людей – від дітей, для яких створили комікс «Тасмніці Хмельвіля», молоді, що слідкує за проєктом «Оголені», до хмельничан зрілого віку, котрим полюбилися вуличні ретро-перформенси, експозиції і тематичні вистави.

Роботи ще багато. Питання захисту старовинних будівель досі залишається болючим. Але ми робимо все, щоби захистити інтереси громади.

Маємо не соромитися голосно заявляти про свою малу Батьківщину, бути видимими, але справедливими у висновках!

З повагою міський голова Олександр Симчишин

РОЗДІЛ 1.

Плоскирів – Проскурів – Хмельницький: аспекти історії

Захар'єв / із Ватралів/ В.А.

м.Хмельницький

ВАГОМІ РЕЗУЛЬТАТИ АРХЕОЛОГІЧНОГО НАГЛЯДУ ЗА ВЕДЕННЯМ ЗЕМЛЯНИХ РОБІТ У ДАВНІЙ ЧАСТИНІ м.ХМЕЛЬНИЦЬКОГО

Йдеться про сліди міської забудови першої половини-середини XVIII ст. м.Плоскирова і артефакти, що виявлені 2020 року в процесі археологічного нагляду за веденням земляних робіт у котловані по вул. Кам'янецькій 11/1 неподалік перетину вул. Соборна і Староміська.

Ключові слова: Поділля, Хмельниччина, Плоскирів, XVIII ст., залюднення, міська архітектура, вулиця, підвальні приміщення, корчма.

З історичних джерел відомо, що давнє ядро теперішнього обласного центру Хмельницької області у XV- XVI ст. розташовувалася на острові між Південним Бугом та його притоками Пласкою і Ровом [1].

На рубежі XVII ст. володарем міста, яке тоді носило назву Плоскирів, Станіславом Влодеком, закладено і побудовано за голландським принципом укріплення другої частини міста: між струмком Рів із заходу і яром зі сходу, де тепер початок вул. Проскурівського підпілля; та р. Південний Буг з півночі і теперішньою вул. Староміською з півдня [2].

Події середини XVII ст. призвели до того, що місто було майже знищене ворогуючими між собою поляками та українцями і їхніми поперемінно соратниками татарами-кримчаками, волохами і московітянами, а населення знищене або забране у рабство [3].

Подальшій деградації міста сприяла і окупація Поділля османами у 1672 р. Незважаючи, що воно отримало статус центру нахії, ця адміністративна одиниця займала невігідне становище, бо з півночі вона межувала із територією Речі Посполитої, а із заходу від Польщі її прикривала лише Черноострівська нахія. І, зрозуміло, сюди часто з рейдами навідувалися загони жовнірів. Проте за умовами Карловицького миру наприкінці 1699 р. турки повернули загарбані території полякам [4].

Зауважимо, що цього весь час очікували юридичні володарі міста Замойські: на першому етапі аж до своєї смерті у 1689 р. Мартин, на другому – його дружина Анна Францішка. У 1703 р. вона взагалі передала Плоскирівське староство сину Томашу-Юзефу. Саме останній був змушений, попри масивне козацько-селянське повстання у першому десятилітті 18 ст. та відносно молодий вік, дбати про відродження Плоскирова, хоча сам безпосередньо тут не мешкав. Тим займалися управителі [5].

Першими до Плоскирова були переселені подаровані Мартину Замойському королем селяни-мазури [6]. Вони зайняли «острів», назвавши його Кемпою. Ця територія на той час певно була пустою, бо українці, що раніше мали там будинки і церкву, що зафіксував на рубежі 70-х років XVII ст. мандрівник Ульріх фон Вердум,

в основному були знищені турками та хворобами. Євреї взяли в оренду ту частину, що була оточена міським валом, ровом і залишками бастіонів, і де, певно, жили їхні предки. Вперше про представників цього народу згадано у документах за 1627 р. [7].

Заманені обіцянкою широкої «слободи» – несплати податків терміном 6-12 років, українці втікали на Поділля з Карпат, Волині і навіть Лівобережної України [8]. Безперечно, вони були задоволені, що їм дали поселитися на південній околиці Плоскирова – поруч з землею, яку обробляли. З часом вони побудували тут уніатську церкву, а коли ґрунтом зі старого валу засипали рів, зробивши вільний простір вулицею – тепер центральна частина вул. Староміська, то задля безпеки новим валом та ровом обвели і територію українців – від теперішньої вул. Староміської майже до вул. Подільської. Усі ці зміни можна простежити, порівнявши інформацію мандрівників та карти, зокрема, 1650 та 1670 рр. (Боплана), 1798 р., 1800 р., 1806 р. і 1824 р. [9].

Оскільки досі у архівах не знайдено тогочасної містобудівної документації, то найоптимальнішим джерелом для встановлення істини можуть бути археологічні сліди, які завжди залишаються в місцях життєдіяльності людей. Вони і зафіксовані під час земляних робіт по вул. Кам'янецькій 11/1 у квітні-липні 2020 року (*ил. 1, 2*).

Археологічний нагляд за копанням котловану під черговий торгово-офісний центр проводив автор, відповідно угоди між Хмельницьким обласним науково-методичним центром культури і мистецтв та ТОВ «Гранат і К⁰». До речі, це був перший в історії міста випадок довгострокової та особливо результативної співпраці між забудовниками і науковцям. Попередньо – у 2018 р. – археолог ХОКМ С.Ю. Демидко лише провів зачищення стінок у сусідньому котловані цього ж замовника [10, с.16-19].

Ділянка, що досліджувалася, дозволяла перевірити наукову гіпотезу про етапи розростання Плоскирова. Головною метою роботи була спроба встановлення південної межі зображених на картах Г.Боплана 1650 та 1670 рр. обрисів міста (*ил. 3*), а також, коли саме розпочато будову кварталів південніше того укріплення, що донедавна залишалося дискусійним в середовищі місцевих істориків та краєзнавців [11].

Котлован новобудови сягав довжини 36 м паралельно вул. Староміській та 18 м у ширину – паралельно вул. Соборній (*ил. 4*).

Верхній шар до глибини 0,8-1,0 м складали залишки наземних споруд ХХ-поч. ХХІ ст. У західній, центральній та південній частинах до відмітки – 2,2 м простежувалися підземні комунікації другої пол. ХХ стол., а також комплекс ям для зберігання вапна і технічні об'єкти як то септик, обмуровані цеглою емкості-накопичувачі вугілля для коцегарки трикотажної фабрики і твердих відходів його горіння, громадські вбиральні підприємства, двоповерхового прибуткового будинку і сусідніх житлових будинків. Окремі з них заглиблювалися в суглинок і материкову глину – до глибини –5,0 м від сучасної поверхні. Суглинок розпочинався на глибині бл. – 3,6 м, глина-цілець, відповідно, бл. – 4,0 м.

Вище перераховане, разом з фундаментом магазину «Ритуальні послуги», підвалом двоповерхового прибуткового будинку, добудовами до нього, фундаментами двох неідентифікованих приміщень у північній і західній частинах котловану, суттєво попусувало культурний шар ХІХ ст., а також в окремих місцях і навіть першої пол.-серед. ХVІІІ ст. Останній розпочав проявлятися на глибині – 2,2 м і поза межами виявлених пізніших об'єктів фіксувався коричневою смугою товщиною до 0,2 м з фрагментами кераміки та дерев'яних будівельних відходів, чому сприяла структура та перезволеність місцевого ґрунту.

В результаті дослідження у нижньому антропологічному шарі котловану було виявлено відрізок ґрунтової вулиці, що була фрагментом попередньої міської забудови Плоскирова. Її орієнтування – з південного сходу на північний захід – вказувало, що вона оминала якийсь існуючий об'єкт. На карті Боплана – таким був середній бастион «*urbs munita Ploskyroff*».

Вулиця протягала між оборонним ровом і новим районом міста, що розширювалося на південь. Її побудова стала можливою лише після повернення Поділля турками до Речі Посполитої, тобто, з настанням XVIII ст. і черговим залюдненням Проскирова. Адже згідно принципів оборонної стратегії попередніх століть перед будь-якими укріпленням мав бути незабудований простір.

Проте процес забудови спочатку тривав не гладко. З червня 1707 р. управитель Плоскирівського староства Антоній Віжховський у листі від жалівся своєму роботодавцеві Томашу-Юзефу Замойському, що піддані серйозно не забудовуються, а «туляться по халупках, в яких що друга не варта і злогого» Хоча насправді це спричиняла визискувальна практика господарів містечок і сіл краю, які повсюдно зменшували терміни дії привілею, через що переселенці стали шукати деінде кращі варіанти. Протистояння землеволодарів і поселенців у воеводстві тривало усе наступне десятиліття. Це навіть ставало темою обговорення на подільському сеймику в 1709 і 1717 рр. [12, с.422].

Отже, капітальні будівлі на нових вулицях Плоскирова потенційно могли з'явитися не раніше середини другого десятиліття XVIII ст., що й підтверджують виявлені 2020 р. артефакти.

У котловані зафіксовано три об'єкти (згідно наскрізної нумерації, №4, №5, №6), які використовувалися як житла чи торгівельна інфраструктура. В усіх випадках це були підвальні приміщення.

Центральним із виявлених був об'єкт №4. Його залишки простежувалися у південній частині котлована і частково виходили за його межі. У перезволоженому ґрунті збереглося 10 стовпів (далі – ст.), які підтримували перекриття між підвалом і надземним поверхом (*ил.5*). Глибина залягання їх нижніх частин сягала – 4,5 м. Тобто, висота підвалу була 2,2-2,3 м.

Найпівденніший стовп №1 притискав до ґрунту виставлені вертикально дошки, тлін яких зберігся від дна на висоту 1,2-1,3 м. За 1,5 м північно-східніше знаходився ст. №2. За бл. 1,5 м східніше ст. №2 виявлено ще два вертикальних стовпи (ст.№3 та ст.№4), що розташовувалися за 1,1 м один від іншого. Їх начебто поєднувала між собою горизонтальна перегородка, яка могла бути арчабом для дверей, що використовувалися у підвалі.

За бл. 1,5 м східніше у від них простежувався фундамент будинку «Ритуальних послуг». Під час копання траншеї для нього будівельники теж натрапили на вертикально вкопаний стовп (ст. №5), який вони не змогли витягти із землі, тому елементарно забутували камінням та піском, завдяки чому він і посередньо зберігся дотепер. За бл.1,5 м південніше нього впритул до західного боку цього фундаменту стояв стовп №6.

Стовп №7 швидше всього був кутовим, бо розташовувався за бл. 3 м північно-східний згаданого вище фундаменту і ст. №5. Посередині між ними містився ст. № 8, за яким простежувалися сліди дощок.

За 2,5 м південно-східніше ст. №6, на межі котловану виявлено ст. №9, який притискав вертикально встановлені дошки та обаполи, що виходили за межу кот-

ловану, у напрямку ст.№1. Відтак за бл.1,5 м від ст. №9 у тому ж напрямку – за однією із залізних тавр, що утримували ґрунт довкола трансформатора від обсіпання, було виявлено ст. №10.

Таким чином, залишки споруди мали довжину бл. 6,0-6,5 м та ширину бл. 3,0-3,5 м. Її стіни складені з дощок та обаполів товщиною до 0,15 м (*ил. 6*). Але північно-західну частину об'єкта було знищено септиком трикотажної фабрики, тому, зрозуміло, розміри не остаточні.

У центральній та східній частинах об'єкта простежено ще й заповнені ями двох пересипаних зверху сміттям ХІХ-поч. ХХ ст. туалетів.

Зібрані у нижній частині об'єкта №4 фрагменти горщиків, мисок та глечиків, на думку консультанта зі Львова доктора історичних наук С.В. Терського, датовані першою половиною-серединою ХVІІІ ст.

Більш повнішим в інформаційному плані був, розташований за 1,0 м південно-східніше об'єкт №5, хоча відкрито лише північно-західний кут та фрагменти частини північної і західної стінок його підвалу, які, як і у об'єкті №4, склалися з дощок та обаполів товщиною до 0,15 м (*ил. 7*).

За 3,0 м східніше від північно-західного стовпа №1 стояв стовп №2, що зберігся на висоту 1,3 м і зверху згорів у пожежі. Ще сильніше знищила вона ст. №3, адже потужність її, очевидно, була досить сильною, бо перегоріли навіть обаполи північної стінки. Однак нижній з них розмірами 3,2x0,26x0,12 м зберігся повністю і забраний для експонування в музеї історії м. Хмельницький.

Як і у попередньому приміщенні, дно підвалу лежало на глибині – 4,5 м від сучасної поверхні або –2,1-2,3 м від тогочасної денної поверхні. Воно було встелено дошками підлоги товщиною 0,1-0,12 м.

Приміщення мало житлово-технічне призначення. Біля середнього стовпа північної стінки простежувалися залишки складеної з плоских кам'яних пластин розміром до 0,12x0,08x0,04 м кухонної пічки, один з боків пластин був опалений вогнем. Поруч лежали роздавлені перегорілими рештками верхнього поверху кухонні та столові посудини. Зокрема, вкрита білою поливою таріль-піднос діаметром 0,30 м з фігурною ручкою у вигляді п'ятилисника, дві ринки для випікання хліба, діаметром 0,30 м та 0,31 м, чорнолощена тарілка та сіра глибока миска, відповідно, діаметром 0,26 та 0,24 м (*ил. 8*).

У шарі наземного поверху, що провалився у підвал, були потужні залишки печі. Під цеглинами зводу цього головного елементу кухні лежав дуршлаг діаметром 0,30 м, який на Поділлі, в основному використовувався у процесі виробництва сиру.

На думку С.В. Терського, керамічний комплекс об'єкта презентує середину ХVІІІ ст.

Найпівнічнішим із виявлених був підвал об'єкту №6 в центрі котловану (*ил. 9*). За фрагментами стін встановлено, що він мав такі ж розміри і принцип побудови, як і об'єкт №4. Однак мав ще й внутрішній поперечний перестінок, а частина стінки біля північно-східного кута була сформована з п'яти вертикально вкопаних колод товщиною до –0,15 м.

В процесі розчищення цього підвалу склалося враження, що після завершення його функціонування, частину міцніших дерев'яних стовпів, що краще збереглися були забрані для повторного використання, як і залізні обручі бочок, напівперетрухлі клепки яких без порядку лежали шаром на його дні. Серед фрагментів

днищ і стінок діжок, кадубів та козубів, виявлено також пробку ємкості для вина, пива чи квасу (*ил. 10*). Це натякає, що підвал використовувався як склад для продукції специфічного асортименту, а фрагменти десятків розбитих скляних келихів, чарок, склянок, бокалів, штофів для спиртного і чашечок для кави у нижньому шарі засипки підвалу вказують, що це приміщення було закладом громадського харчування, по-тодішньому – корчмою Переконливим підтвердженням цієї версії був і смітник (об'єкт №3) у затиллі приміщення, де окрім ідентичних скляних виробів знайдено сотні фрагментів битого глиняного посуду та кісток ВРХ, овець, кіз, свиней і свійської птиці, які піддані впливу окропу (*ил. 11*).

Об'єкт №6, очевидно, спіткала така ж доля, як і №5. Один зі знайдених поруч з розвалом кахельної грубки у центральній частині підвалу потужних стовпів був обгорілим зверху.

Отримана із засипки підвалу кераміка, за д.і.н. В.С. Терським, відповідає тому ж періоду, що й з підвалів об'єктів №4 та №5.

Гутне скло, яке обстежила учениця професора, кандидат історичних наук, Ю.М. Курдіна, датувала корчму першою половиною-серединою XVIII ст.

Неординарною знахідкою сезону-2020 стала половина гало – тогочасного предмету для розгладжування тонких тканин та мережив діаметром 9,8 см із зеленого гутного скла, яке знайдено у смітнику корчми (*ил. 13*).

У другій половині того ж XVIII століття, напевно через псування дерев'яних конструкцій у перезволоженому ґрунті, від популярних раніше підвалів під будинками, в основному, відмовилися. На таку думку наштовхує наземне житло №1 з кахельною грубкою, що частково перекривало об'єкт №6 (*ил. 14*). Однак орієнтування будівлі залишилося незмінним, а територію за житлом й далі використовували для господарських цілей. На місці смітника збудували конюшню /об'єкт №2/, сліди і запахи якої збереглися на час розкопок, тобто, через більш як 200 р.

Окрім того, у котловані на вул. Кам'янецькій 11/1 знайдено свідчення, що цей останець правобережжя П.Бугу цікавив людей і раніше. У західній частині котлована на глибині –3,6 м трапився фрагмент стінки ліпної посудини зі слідами затирання травою, який за типологією датується 6-8 ст. н.е. (*ил. 15*). Але культурний шар поселення ранніх слов'ян у цьому котловані не простежувався. Можливо, люди у той час жили тут не постійно, а лише навідувалися сюди з вищих територій на рибалку чи полювання. Залишається сподіватися на перспективу подальших дослідження, адже є інформація про те, що у найближчі роки буде збудована нова сучасна будівля на місці автостанції №3.

Джерела та література:

1. Михайловський В. Джерельні згадки про Проскурів // Український археографічний щорічник. – вип 8-9. – Київ; Нью-Йорк, 2004. – С. 771–772.; Вихованець Т. Плоскирів: кілька штрихів до історії першої половини XVI ст./ Матеріали III науково-краснознавчої конференції «Місто Хмельницький в контексті історії України»: Хмельницький, 2011.– С. 49-57.; Єсюнін С. Плоскирів: давня історія. – Хмельницький, ПП Мельник А.А, 2015. – 62 с.
2. Захар'єв В. Захар'єва З. Давні карти та шоденники про Хмельниччину XVI-XVIII століть. – Хмельницький, ФОП Цюпак А.А., 2017. – 168 с.; В.Захар'єв, І.Старенький, С.Шпаковський. Замки, фортеці, пізньосередньовічні міські укріплення Хмельницької області. – Хмельницький, ФОП Цюпак А.А., 2017. – 216 с.;

- Захар'єв /із Ватралів/ В.А. «Ploskyrof urbs munita» або укріпленнь Пlosкирова та їхніх досліджень. – Хмельницький, ФОП Стрихар А.М., 2021. – 116 с.
3. Ulrich von Werdum. Reisen durch Ober- und Niederdeutsch-land, Preussen, Frankreich, England, Dänemark, Schweden in den Jahren 1670-1677. – Leipzig. 1786-1789. – Т.8. – С. 100-101.; Трубочаніов С. Пlosкирівське староство в другій половині XVII-XVIII ст. // Культура Поділля: історія і сучасність. – Хмельницький, 1993. – С.11-12.
 4. Історія міст і сіл Української РСР в двадцяти шести томах. Хмельницька область. – Київ-Харків, 1971. – С. 17.
 5. Вихованець Т. Пlosкирівське староство в добу Томаша-Юзефа Замойського. Постановка проблеми. //Хмельницькі краєзнавчі студії. Науково-краєзнавчий збірник. – Хмельницький: ФОП Стрихар А.М., 2021. Випуск 31. – С.85-125.
 6. Орловский М. Историческое описание уездного г. Проскурава Подольской губернии//Прибавление к «Подольским Епархиальным Ведомостям». Часть неофициальная. – 1863. – №5. – С.181-187.
 7. Єсюнін С. Пlosкирів: давня історія. – Хмельницький, ПП Мельник А.А, 2015. – 62 с.
 8. Крикун М. Колонізація Подільського воєводства у I половині XVIII століття // Подільське воєводство у XV-XVIII століттях. Статті і матеріали. – Львів, 2011. – С. 419-448.
 9. Захар'єв /із Ватралів/ В.А. «Ploskyrof urbs munita» або укріпленнь Пlosкирова та їхніх досліджень. – Хмельницький: ФОП Стрихар А.М., 2021. – 116 с.
 10. Захар'єв /із Ватралів/ В.А. Пlosкирів XVIII століття (за слідами у котловані на вул. Кам'янецькій 11/1) – Хмельницький: ФОП Стрихар А.М., 2020. – С. 16-19.
 11. Історичні витoki Пlosкирова обговорили під час наукової дискусії у музеї історії міста. 13.02.2020. <https://khm.gov.ua/uk/content/istorychni-vytoky-ploskyrova-obgovoryly-pid-chas-naukovoyi-dyskusiyi-u-muzeyi-istoriyi-mista>
 12. Крикун М. Колонізація Подільського воєводства у I половині XVIII століття//Подільське воєводство у XV-XVIII століттях. Статті і матеріали. – Львів, 2011. – С. 422.

Ілюстрації:

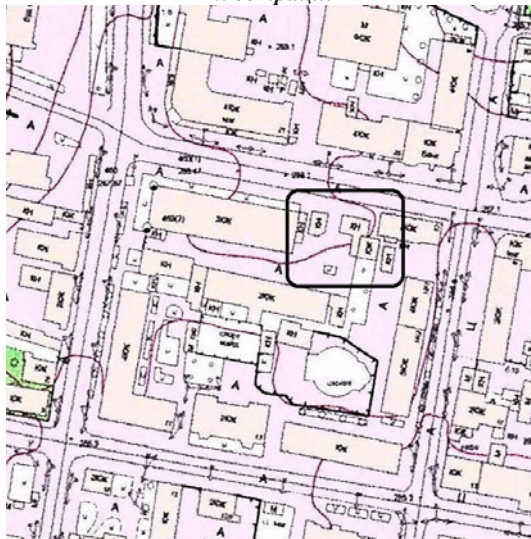

Іл.1. Ділянка будівництва на Генеральному плані м. Хмельницький



Лл.2. Ділянка, де велося будівництво на фото кінця ХХ ст.



Лл.3. Плоскирів на карті Г.Боплана 1670 р.

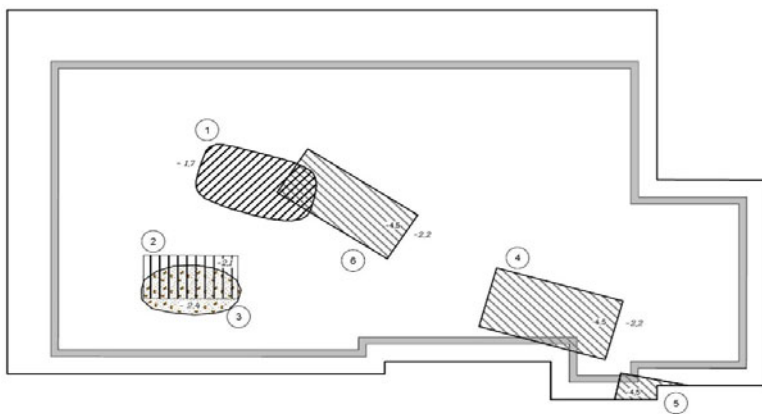

Лл.4. Схема розташування об'єктів ХVIII-поч.ХІХ ст. у котловані на Кам'янецькій 11/1



Лл.5. Стовни дерев'яної конструкції об'єкт №4 (справа) та об'єкт №5 (зліва)



Лл. 6. Фрагмент дерев'яної стінки об'єкта №4 і слід від стовпа, що їх притискав



Лл. 7. Слїди житла №5



Лл. 8. Типи керамічного посуду з об'єкту №5



Лл. 9. Слїди підвалу об'єкту №6 – корчми



Лл. 10. Дерев'яні вироби з об'єкта №6



Лл. 11. Фрагменти скляних штофів та посуду з підвалу та смітника корчми



Лл.13. Фрагмент гало для розгладжування тканин і мережева з котлована на Кам'янецькій 11/1



Лл.14. Сліди згорілого наземного житлового приміщення поч. XIX ст. (об'єкт №1) під залишками будівлі XX ст.



Лл.15. Фрагмент кераміки VI-VIII ст. з котлована на Кам'янецькій 11/1 у м. Хмельницький

ПЛОСКИРІВСЬКЕ СТАРОСТВО В ДОБУ ТОМАША-ЮЗЕФА ЗАМОЙСЬКОГО. ПОСТАНОВКА ПРОБЛЕМИ¹

Королівський маєток над Південним Бугом потрапив до рук Замоївських гербу «Єліта» у другій половині XVII ст. 14 березня 1665 р. плоскирівський староста Ян-Кароль Белецький² отримав монарший дозвіл поступитися ним на користь львівського стольника Марцина Замоївського³. Згодом у якомусь із судів мали спорядити формальну відмову від староства на користь останнього та здійснити юридичне введення (ув'язання) нового старости в користування королівщиною. Про те, чи дотрималися сторони правної процедури, джерела мовчать.

Монарший документ із «натяжкою» міг би стати відправним пунктом, початком господарської присутності цього магнатського роду на Плоскирівщині. Однак, на заваді стоїть одне-єдине, відоме нам, джерело – лист Марцина Замоївського від 9 березня 1663 р., у якому він уже іменує себе плоскирівським старостою⁴. Знаємо, що Белецький із титулом плоскирівського старости ще виступає в одному з офіційних текстів за 1664 р.⁵, а всі інші згадки про Замоївського як плоскирівського старосту розпочинаються з 1665 р.⁶ Можна гадати, що магнат у той час тримав Плоскирівську королівщину на якихось особливих умовах. Однак, лише поступка (цесія) попереднього господаря чи королівське розпорядження могли дозволити йому іменуватися старостою. Тож, ситуація потребує додаткового з'ясування.

Схоже на те, що впродовж майже десятиліття львівський стольник користувався прибутками з маєтку, не маючи щодо нього жодних адресованих саме йому монарших розпоряджень. Нарешті, 11 травня 1674 р. король Ян III Собеський видав

¹ Автор дякує проф. Петру Кулаковському (НауОА, м. Острог) за консультацію в ході написання цієї статті.

² Про нього див.: Єсюнін С. Плоскирів: давня історія. – Хмельницький, 2015. – С. 38; Вихованець Т. Плоскирівське староство в 2-й половині XVII – 1-й половині XVIII століть: причини до історії // Матеріали І Міжнародної наукової історико-краєзнавчої конференції «Місто Хмельницький в контексті історії України». – Хмельницький, 2016. – С. 17-18.

³ Chlapowski K. Starostowie niegrodowi w Koronie 1565 – 1795 (materiały źródłowe). – Warszawa, 2017. – S. 251. В книзі коротких відомостей про документи, що вийшли з польської королівської канцелярії, про цей документ зазначено таке: «*Consensus cedendi capneatu ploskirouien. in palatinatu Podoliae sito gnoso Ioanni Bielecki in personam gnosi Martini Zamoyski dapiferi leopolien. et colonelli S. R. Mtis datu. Varsaviae die 14 men. Marty Ao 1665*» (Archiwum główne akt dawnych w Warszawie (далі скорочення: AGAD w Warszawie) (Polska), Metryka Koronna, Sigillata, sygn. 9, k. 31 v.).

⁴ AGAD w Warszawie, Archiwum Zamoyskich, sygn. 455, s. 1-2. Навіть припускаючи можливість описки в цифрах року (замість 1665 – 1663), пам'ятаємо, що дозвіл на передачу королівщини попередній староста отримав щойно 14 березня 1665 р., а лист Марцина Замоївського датований 9 березня. Див. також реґести листа від 9 березня 1663 р.: AGAD w Warszawie, Archiwum Zamoyskich, sygn. 11, s. 3; Львівська національна наукова бібліотека України ім. В. Стефаника (далі скорочення: ЛННБ України), відділ рукописів, ф. 4: Зібрання рукописів Бібліотеки Баворовських, опис 1, спр. 1069, арк. 162).

⁵ ЛННБ України, ф. 91: Архів Радзимицьких, спр. 244, арк. 16-17.

⁶ AGAD w Warszawie, Archiwum Zamoyskich, sygn. 455, s. 4-5; Ibidem, Metryka Koronna, dział XVIII, sygn. 74, s. 326; Єсюнін С. Місто Хмельницький: історія, події, факти. – Хмельницький, 2004. – С. 21; Вихованець Т. Плоскирівське староство в 2-й половині XVII – 1-й половині XVIII століть... – С. 18.

Марцинові Замойському та його дружині Анні з Гнінських привілей на староство при Південному Бузі⁷. Сталося це тоді, коли Подільське воєводство внаслідок Бучачького мирного договору (1672) вже перебувало під владою Османської імперії⁸. Геополітична ситуація й утрата королівщини не завадили магнатові надалі титулуватися плоскирівським старостою⁹. Марцин Замойський ступив за межу 1689 р.¹⁰, так і не дочекавшись повернення маєтку.

Після смерті Замойського уряд плоскирівського старости, можливо, короткий час перебував у руках його малолітнього сина Марціна-Леопольда¹¹. На початку XVIII ст. Плоскирівську «державу»¹² тримала Марцинова вдова – Анна-Францішка. 28 червня 1701 р. вона отримала королівський дозвіл поступитися староством на користь свого сина Томаша-Юзефа¹³. Невдовзі, 14 липня 1703 р. Анна Замойська мала монаршу згоду й на те, щоб передати тому ж синові сусіднє Плоскирову с. Гречани з околицями¹⁴. (Воно, хоч нібито потім і входило до староства, проте виступає як окремий королівський маєток).

В 1703 р. у Грабовецькому гродському суді, неподалік Замостя, Анна з Гнінських формально передала право на Плоскирівське староство синові, замойському ординату Томашу-Юзефові¹⁵. 27 лютого 1703 р. він уже фігурує в документі як плоскирівський староста¹⁶. А завершився процес процедурою ув'язання – про нього засвідчив документ, уписаний 27 червня 1704 р. до книг Летичівського городу¹⁷.

21 серпня 1718 р. польський король Август II видав привілей, згідно з яким друга дружина Томаша-Юзефа Замойського, Антоніна з Загоровських отримала право управляти Плоскирівською королівщиною в тому випадку, якщо її чоловік помре раніше від неї¹⁸. Наступного дня, 22 серпня 1718 р., Антоніна Замойська

⁷ AGAD w Warszawie, Archiwum Zamoyskich, sygn. 3, s. 508.

⁸ *Kołodziejczyk D.* Podole pod panowaniem tureckim: Ejalet Kamieniecki. 1672 – 1699. – Warszawa, 1994. – S. 134-135. Поділля повернулося до Польщі в 1699 р. (*Колодзейчик Д.* Кам'янецький еялет: турецькі джерела до історії Поділля 1672 – 1699 років // Український археографічний щорічник. — Київ, 1992. — Нова серія. Вип. 1. — С. 113-118).

⁹ *Zychliński T.* Złota księga szlachty polskiej. – Poznań, 1892. – R. 14. – S. 156; *Volumina legum.* – Petersburg, 1860. – T. 5. – S. 138; *Hundert Z.* Siły ordynacji zamojskiej w latach 1674 – 1676 – przyczynek do badań nad funkcjonowaniem wojsk ordynacji rodowych w XVII wieku // *Studia nad staropolską sztuką wojenną.* – Oświęcim, 2015. – S. 204; *Kłodziński A.* O archiwum Skarbcza Koronnego na zamku krakowskim // Archiwum Komisji Historycznej. – Kraków, 1923. – Ser. 2. – T. 1. – S. 511.

¹⁰ *Zielińska T.* Poczest polskich rodów arystokratycznych. – Warszawa, 1997. – S. 470; *Witusik A. A.* O Zamoyskich, Zamościu i Akademii Zamojskiej. – Lublin, 1978. – S. 212.

¹¹ В проповіді єзуїта Станіслава Калуського, виголошеній у Замості в 1694 р. та опублікованій того ж року в Любліні, сини М. Замойського поійменовані так: Томаш-Юзеф – ординатом, Міхал(-Здислав) – старостою болімівським, а Марцин(-Леопольд) – плоскирівським (*Streicher K.* Bibliografia polska. – Kraków, 1903. – Ogólnego zbioru T. 19. – S. 69. Порів.: *Zielińska T.* Poczest polskich rodów arystokratycznych. – S. 470). Приведений факт потребує додаткового розгляду.

¹² Від слова «держати» – управляти, користуватися прибутками.

¹³ AGAD w Warszawie, Metryka Koronna, Sigillata, sygn. 15/II. – S. 88. Порів.: *Ibidem*, Archiwum Zamoyskich, sygn. 3, s. 508.

¹⁴ AGAD w Warszawie, Metryka Koronna, Sigillata, sygn. 16. – S. 68. Порів.: *Ibidem*, Archiwum Zamoyskich, sygn. 3, s. 508.

¹⁵ AGAD w Warszawie, Archiwum Zamoyskich, sygn. 3, s. 508.

¹⁶ Архив Юго-Западной России (далі скорочення: АЮЗР). – Киев, 1868. – Ч. 3: Акты о козаках (1679 – 1716). – Т. 2. – С. 551-552.

¹⁷ AGAD w Warszawie, Archiwum Zamoyskich, sygn. 3, s. 508.

¹⁸ *Ibidem*, s. 509.

одержала від короля ще й довічне право на с. Гречани¹. (Обидва документи 1719 р. було внесено до книг Летичівського гродського суду)².

Плоскирівський староста Томаш-Юзеф Замойський помер 26 грудня 1725 р.³

Державці. Вповноважені особи. Урядники. Традиційно, староста не господарював у маєтку особисто, а доручав це довіреним людям або на певних умовах передавав управління королівщиною стороннім особам – державцям (посесорам). Невдовзі по тому, як Плоскирівське староство повернулося до Замойських, схоже, управителем маєтку був *Адам Бельовський*⁴. Останній від свого та від імені плоскирівського старости Томаша-Юзефа Замойського 1703 р. заніс до Кам'янець-Подільського суду скаргу про напад на плоскирівську винокурню й пограбування майна⁵.

Невдовзі по тому Плоскирівське староство відійшло у державу *Антонію Віжховському*. В листі до Замойського від 3 червня 1707 р. він згадав, що разом із дружиною тримав маєток на той час уже протягом двох років за умовами трирічного контракту⁶. В історіографії фігурує особа з таким самим ім'ям, що жила в середині – другій половині XVIII ст. і мала титули венденського чашника, венденського підстоля. Однак, суттєвий часовий відрив між цими згадками змушує сумніватись у тому, що йдеться про одну людину⁷.

Після Віжховського державцею Плоскирівської королівщини, ймовірно, став *Маріуш (Марк) Лігенза Мінор* (пом. 1709), холмський підстоля у 1699 – 1709 рр. Його дружиною була Анна Курдвановська⁸. Збереглося два листи Замойського до Лігензи Мінора від 1708 і 1709 рр., пов'язані з фінансовими потребами старости⁹. Не виключено, що після смерті чоловіка королівщиною певний час розпоряджалася його вдова Анна¹⁰.

Приблизно в цей час вповноваженими особами, що мали стосунок до Плоскирівського староства, були новгородський підстоля *Ян Юрковський* (зг. 7 липня

¹ Ibidem, s. 509.

² Ibidem, s. 509.

³ *Chłapowski K.* Starostowie niegrodowi w Koronie... – S. 252; *Zielińska T.* Poczet polskich rodów arystokratycznych. – S. 470.

⁴ Урядники видання, присвяченого подільським урядникам, особі з таким ім'ям приписують титул летичівського скарбника та зазначають, що він помер у 1736 р. (Urządnicy podolscy XIV – XVIII wieku. Spisy / Opr. *E. Janas, W. Kłaczewski, J. Kurtyka, A. Sochacka.* – Kórnik, 1998. – S. 191). Однак, Адам Бонецький, на якого вони покликаються, не зазначав чітко ні про те, що Адам Бельовський був летичівським скарбником, ні про те, що він помер 1736 р. (*Boniecki A.* Herbarz Polski. – Cz. 1: Wiadomości historyczno-genealogiczne o rodach szlacheckich. – Warszawa, 1899. – T. 1. – S. 234).

⁵ АЮЗР. – Ч. 3. – Т. 2. – С. 551-552.

⁶ AGAD w Warszawie, Archiwum Zamoyskich, sygn. 1658, s. 2, 7.

⁷ *Machynia M.* Wojskowość ordynacji ostrożskiej za Sanguszków (1720 – 1766). Wybrane elementy // *Ostrożська давнина.* – 2019. – Вип. 6. – С. 65, 73, див. також покажчик до т. 6 «Острожської давнини», с. 367; *Urządnicy inflancy XVI – XVIII. Spisy / Opr. K. Mikulski, A. Rachuba.* – Kórnik, 1994. – S. 283.

⁸ *Urządnicy województwa belskiego i ziemi chełmskiej XIV – XVIII wieku. Spisy / Opr. H. Gmiterek, R. Szczygiel.* – Kórnik, 1992. – S. 180; *Uruski S. Kosiński A. A. Włodarski A.* Rodzina. Herbarz szlachty polskiej. – Warszawa, 1914. – T. 11. – S. 107; AGAD w Warszawie, Metryka Koronna, Sigillata, sygn. 17, s. 44.

⁹ AGAD w Warszawie, Archiwum Zamoyskich, sygn. 552, s. 132-133; sygn. 1669, s. 23.

¹⁰ Ibidem, sygn. 553, s. 18-21.

1710 р.)¹¹ та мозирський скарбник *Ян Хосцький* (зг. 24 квітня 1711 р.)¹². 7 липня 1710 р. як майбутній губернатор королівщини згадується *пан Томашовський*¹³.

28 березня 1713 р. королівщина над Південним Бугом відповідно до річного орендного контракту відійшла в управління летичівському хорунжому *Станіславу Кавецькому* і його дружині Агнешці Ташицькій¹⁴. Подання маєтку здійснював комісар староства, брацлавський підстолий *Феліціан Михайловський*¹⁵. Відомо, що Кавецький був вінницьким гродським суддею, полковником Його Королівської Милості. Протягом 1710 – 1715 рр. обіймав уряд летичівського хорунжого¹⁶. Тримав королівські маєтки на Поділлі, як от: Шийнці, Козярове, Шелехів і війтівство в Йолтушкові¹⁷. Вважається, що помер у 1715 р.¹⁸, хоча це могло статися й наприкінці 1714 р.¹⁹ Його управління Пłosкирівським староством позначилося, серед іншого, надуживаннями, порушенням умов контракту²⁰. Врегулюванням стосунків зі Станіславом Кавецьким у березні 1714 р. займався зумисне призначений комісар, жидачівський чашник *Войцех Поплавський*²¹.

Можливо, після Станіслава Кавецького королівщина деякий час перебувала під орудою вже відомого нам комісара *Войцеха Поплавського* (зг. 1715 р.)²² та адміністратора *пана Сікорського* (зг. 1715 р.)²³.

3 липня 1716 р. у м. Кам'янци-Подільському замойський канонік *кс. Чарковський*, уповноважена особа від пłosкирівського старости й комісар староства, уклав щодо Пłosкирівського староства дворічний контракт із Анджесом Гловером і його дружиною Ельжбетою Грушецькою²⁴. *Арчибальд-Анджей Гловер із Глейдена* (пом. 1738) був оберштерлейтенантом коронного війська. За воєнні заслуги²⁵ отримав на сеймі 1726 р. індигенат. Обіймав уряд інфлянтського стольника (1726 – 1738)²⁶. У квітні 1717 р. шукав також можливості взяти в заставу чи оренду маєтки в Жовківському ключі на Львівщині²⁷.

Певне, «співпраця» Замойського із Гловерами виявилась ефективною, бо 25 липня 1718 р. з'явилися чергові «пункти» до контракту з цією родиною щодо по-

¹¹ Ibidem, sygn. 553, s. 18; sygn. 554, s. 72.

¹² Ibidem, sygn. 563, s. 68.

¹³ Ibidem, sygn. 553, s. 18. Про нього див. також: sygn. 566, s. 11.

¹⁴ Ibidem, sygn. 3, s. 508; sygn. 554, s. 3; *Boniecki A. Herbarz Polski. – Cz. 1. – Warszawa, 1906. – Т. 9. – S. 351.*

¹⁵ AGAD w Warszawie, Archiwum Zamoyskich, sygn. 554, s. 3.

¹⁶ Urzędnicy podolscy XIV – XVIII wieku. – S. 209.

¹⁷ AGAD w Warszawie, Metryka Koronna, Sigillata, sygn. 17, s. 252; sygn. 18, s. 113; Libri inscriptionum, sygn. 247, k. 121 v.-122; *Boniecki A. Herbarz Polski. – Cz. 1. – Т. 9. – S. 351.*

¹⁸ Urzędnicy podolscy XIV – XVIII wieku. – S. 209.

¹⁹ В одному з королівських маєткових надань від 22 січня 1715 р. Станіслав Кавецький вже фігурує як покійний (AGAD w Warszawie, Metryka Koronna, Sigillata, sygn. 18, s. 113; Libri inscriptionum, sygn. 247, k. 121 v.-122).

²⁰ AGAD w Warszawie, Archiwum Zamoyskich, sygn. 572, s. 24-27.

²¹ Ibidem, sygn. 554, s. 3.

²² Ibidem, sygn. 575, s. 146-147; sygn. 3, s. 512.

²³ Ibidem, sygn. 3, s. 512.

²⁴ Ibidem.

²⁵ Про воєнні заслуги А. Гловера див.: AGAD w Warszawie, Archiwum Radziwiłłów, dz. V, sygn. 4261, s. 7-9.

²⁶ *Boniecki A. Herbarz Polski. – Cz. 1. – Warszawa, 1903. – Т. 6. – S. 89-90; Urzędnicy inflancy XVI – XVIII. – S. 229.*

²⁷ AGAD w Warszawie, Archiwum Radziwiłłów, dz. V, sygn. 4261, s. 4-5.

дальшого тримання королівщини¹. Схоже на те, що 5 вересня 1719 р. із Гловерами уклали наступний договір²; 6 липня 1620 р. – ще один³. Виходячи з кореспонденції, Анджей Гловер тримав Пłosкирівське староство ще й у перші місяці 1722 р. і, попри труднощі, мав намір робити це далі⁴.

У 1722 р. у Кам'янець-Подільському гродському суді з боку Замойського до Гловерів звучали якісь претензії⁵. Можливо, заключним акордом у цих фінансово-господарських взаєминах стали документ від 3 листопада 1723 р. щодо погодження претезій від Гловерів до Замойського, пов'язаних із держанням Пłosкирівської королівщини⁶, та перспектива виплати державцеві деякої заборгованості⁷. У цей період в одному з джерел від 30 червня 1721 р. фігурує летичівський чашник *Домінік-Марек Залеський* як особа з повноваженнями щодо Пłosкирівського староства⁸. Протягом 1721-1722 рр. згадується й *А. І. Липчинський*, один раз як губернатор королівщини над Південним Бугом⁹.

Згодом маєток відійшов у тримання до рук подружжя *Н Крушинського* та Анни Кавецької. Якщо тільки укладач регестів «пłosкирівських» документів не припустився помилки, то 28 січня 1724 р. в Замості між Томашем-Юзефом Замойським і подружжям Крушинських було споряджено контракт щодо тримання цього староства¹⁰. А того ж самого року, але аж 28 грудня, польський король Август II видав пłosкирівському старості дозвіл віддати королівщину в оренду Крушинським¹¹.

Територія. Населення. Окреслення земельних обширів Пłosкирівської королівщини упродовж її історії могло б стати предметом спеціальної дослідницької уваги. З ілюстрації монарших маєтків на Поділлі від 1665 р. відомо, що до Пłosкирова як головного населеного пункту староства належали сусідні сс. Голишин, Лешнів (Глезнів), Мацьківці, Волиця й Заріччя¹². В першій половині XVIII ст. до складу маєтку разом із головним містом вже входили сс. Заріччя, Гречана, Шаровечка, Голишин, Іванківці та Глезнів¹³. Коли й за яких обставин відбулися зміни в «особовому складі» господарства – ще потрібно з'ясувати.

Відкритою залишається й проблема детальних кордонів маєтку. Навряд чи вони були чітко окреслені в передосманську добу. Після ж Карловицького договору (1699), з поверненням Поділля до Речі Посполитої потреба у їх верифікації постала по-особливому гостро. В історичних джерелах натрапляємо на численні спроби «пригадати» й узаконити межі Пłosкирівської королівщини.

¹ Ibidem, Archiwum Zamoyskich, sygn. 3, s. 512.

² Ibidem, s. 513.

³ Ibidem.

⁴ Ibidem, sygn. 1500, s. 5-8; sygn. 566, s. 97-98.

⁵ Ibidem, sygn. 3, s. 513.

⁶ Ibidem.

⁷ Ibidem, sygn. 556, s. 35.

⁸ Ibidem, sygn. 582, s. 10-11.

⁹ Ibidem, sygn. 3, s. 509; sygn. 570, s. 49.

¹⁰ Ibidem, sygn. 3, s. 509.

¹¹ Ibidem.

¹² Ibidem, Metryka Koronna, dz. XVIII, sygn. 74, s. 326-327.

¹³ ЛННБ України, відділ рукописів, ф. 5: Рукописи бібліотеки Національного закладу ім. Оссолінських, спр. 3268/І: *Cerenowicz Szymon Jerzy*. Plac prawnych prac..., t. 1, s. 264.

Так, 8 грудня 1715 р. з'явилося два свідчення якогось Левка Темного щодо границь Пłosкирівського староства¹⁴. 29 червня 1716 р. у Пłosкирові спорядили опис кордонів усього староства згідно зі свідченнями людей, «*гідних віри*»¹⁵. 17 вересня 1717 р. записали якісь «*пункти*» Левка з Глезнева щодо пłosкирівських меж¹⁶. 25 липня 1718 р. відбулось означення деяких границь Пłosкирівського староства та сусідніх земських маєтків¹⁷.

Потребу врегулювати межі королівщини над Південним Бугом відзначив у своєму листі до Томаша-Юзефа Замоїського від 11 серпня 1718 р. державця маєтку Анджей Гловер¹⁸. Наступного року, 20 червня, у Пłosкирові створили опис границь староства з уст тамтешніх старих людей¹⁹. Про ймовірну перспективу визначення кордону з маєтками київського воєводи Юзефа Потоцького той самий державця написав у листі від 22 січня 1722 р.²⁰

Демаркаційна лінія між Пłosкирівським староством та сусідньою Меджибізькою волостю, належною родині Сенявських, відбилась була на спорядженій 1718 р. спеціальній мапі²¹. Через два роки врегулювання тутешніх приграничних «контроверсій» мало продовжитись. До участі в цьому власник Меджибіжчини, краківський каштелян Адам-Миколай Сенявський у червні запросив київського стольника Яна-Самуеля Воронича. Однак, від пłosкирівського старости для такої справи чомусь ніхто не прибув²². Нарешті, 15 листопада 1723 р. було здійснено об'їзд кордонів Пłosкирівського староства у присутності шляхти й судового урядника – возного²³.

Брак історичних джерел не дає змоги належно оцінити і ступінь залюдненості Пłosкирівської королівщини в першій чверті XVIII ст. В добу османського панування, близько 1681 р., за гіпотетичним підрахунком Даріюша Колодзейчика, населення Пłosкирівської нахії (округи) становило 1 542 особи, тоді як людність усього турецького Поділля дослідник лічить у 37 596 осіб, не беручи до уваги війська²⁴. Про те, якою була кількість тутешнього населення у перші «постосманські» десятиліття, могли б розповісти відповідні джерела з історії цього староства. На жаль, вони або ж не збереглись, або ще не потрапили в поле зору зацікавлених дослідників.

Чи не найраніший «перепис населення» Пłosкирівської королівщини тієї доби було створено вже відомим нам державцею Антонієм Віжховським²⁵. 25 березня 1713 р. уклали інвентар староства²⁶, у якому теж мав би бути вміщений перелік

¹⁴ AGAD w Warszawie, Archiwum Zamoyskich, sygn. 3, s. 514.

¹⁵ Ibidem.

¹⁶ Ibidem.

¹⁷ Ibidem.

¹⁸ Ibidem, sygn. 1500, s. 2-4. Див. також: *Трубчанинов С.* Пłosкирівське староство в II-й половині XVII — XVIII ст. // *Культура Поділля: історія і сучасність. М-ли другої науково-практичної конференції, присвячної 500-річчю м. Хмельницького (27-29 серпня 1993 р.).* — Хмельницький, б. р. — С. 12-13.

¹⁹ AGAD w Warszawie, Archiwum Zamoyskich, sygn. 3, s. 514.

²⁰ Ibidem, sygn. 1500, s. 7-8.

²¹ ЛННБ України, відділ рукописів, ф. 5, спр. 3268/1, т. 1, s. 264. Порів.: Там само, спр. 3268/1: *Cerenowicz Szymon Jerzy.* Plac prawnych prac..., t. 2, s. 406.

²² Там само, спр. 3268/1, т. 1, s. 265.

²³ AGAD w Warszawie, Archiwum Zamoyskich, sygn. 3, s. 514.

²⁴ *Kołodziejczyk D.* Podole pod panowaniem tureckim... — S. 142-143.

²⁵ AGAD w Warszawie, Archiwum Zamoyskich, sygn. 3, s. 508.

²⁶ Ibidem.

тутешніх міщан і селян. Теоретично, кожного разу, коли староство відходило в користування черговому державцеві, до його рук мав потрапити й інвентарний опис маєтку з переліком, принаймні, голів родин тутешніх підданих. На жаль, про ці матеріали ми маємо або тільки згадки, або ж здогадки. Виходячи з відомих нам історичних джерел, вважаємо, що на початку XVIII ст. громада Пłosкирівського староства не була численною. Для того, щоб привабити сюди нових поселенців, пłosкирівський староста дозволив прибульцям осідати в королівщині на пільгових умовах – користуючись т. зв. «слободою».

Період після повернення Поділля до Польщі не без підстав вважається часом потужної колонізаційної хвилі, що рухалась у ці краї з-над Вісли, а також від Санока та Перемишля¹. Тоді, коли пłosкирівським старостою був Томаш-Юзеф Замойський, з метою залюднення спустошених територій із населених пунктів Замойської ординації до староства було переселено 900 родин². На думку Миколи Крикуна, ця цифра є трохи завищеною, *«але навряд чи слід сумніватися в тому, що вона була значною»*³.

Соціальна історія Пłosкирівської королівщини першої чверті XVIII ст. позначена не тільки рухом нових поселенців «до» староства, а й у зворотньому напрямку. Державця Антоній Віжховський скаржився старості про те, що піддані *«в інші господарства то на оренди, то з інших причин перебираються, і за ними йде увесь пожиток»*⁴. В історичних джерелах у цей час згадуються утечі пłosкирівських підданих до маєтків Рожична⁵, Чорний Острів, Мелешівці, Осташки⁶ та ін.⁷

Господарство. Тогочасний маєток у широкому сенсі цього слова – це, насамперед, джерело прибутку для його господарів – короля, магната чи збіднілого шляхтича. Пłosкирівське староство як маєток, що належав до земельного домену очільника Польської держави, повинне було слугувати для утримання найманого державного війська, а також поповнювати особистий скарб старости – особи, котрій монарх офіційно передавав маєток у користування та управління.

Воєнні кампанії, геополітична ситуація Поділля середини – другої половини XVII ст. від’ємно вплинули на стан господарства у Пłosкирівському старостві⁸. З реінтеграцією терену в кордони Речі Посполитої та поверненням королівщини над Південним Бугом до рук Замойських у черговий раз окреслилось непросте завдання – відновити економічний потенціал староства, перетворити спустошену територію на механізм отримання прибутку. При цьому, господарські потогуи

¹ Osadczy W. Podole w polskiej historii i kulturze // TeKa Kom. Pol.-Ukr. Związ. Kult. – OL PAN, 2007. – S. 8-9. Порів.: Компан О. Міста України в другій половині XVII ст. — Київ, 1963. – С. 132-133.

² ЛННБ України, відділ рукописів, ф. 5, спр. 3268/І, т. 1, с. 267.

³ Крикун М. Переселення в Подільське воєводство у першій половині XVIII століття // М. Крикун. Подільське воєводство у XV – XVIII століттях. Статті і матеріали. – Львів, 2011. – С. 409.

⁴ AGAD w Warszawie, Archiwum Zamoyskich, sygn. 1658, s. 8.

⁵ Ibidem, sygn. 3, s. 508.

⁶ Ibidem, s. 509.

⁷ Ibidem.

⁸ Вихованець Т. Пłosкирівське староство в 2-й половині XVII – 1-й половині XVIII століть... – С. 18-19; Трубочанінов С. Пłosкирівське староство в II-й половині XVII – XVIII ст. – С. 12; Петров М. Яков'юк О. Пłosкирів – старовинне містечко Поділля XV – XVIII ст. // Матеріали XI Подільської історико-краєзнавчої конференції. – Кам'янець-Подільський, 2004. – С. 423.

очільників королівщини та її державців ускладнювались новими політичними подіями, військовими переходами тощо.

Рушійну силу економічного піднесення території становили піддані. Для того, щоб привабити до староства нових поселенців, Замойські вимушені були звільняти їх на деякий час від традиційних податків та обов'язків⁹. Про цю ситуацію яскраво й емоційно написав у листі від 3 червня 1707 р. державця Антоній Віжховський. Почавши з того, що застав тут *«велику руїну, власне пустиню, тільки протягом усього часу забудовуватися й городитися заледве був у змоззі»*, управитель скаржився старості: *«Бо зваж собі ваша милість милостивий пане добродію, як я тут маю показати прибуток вашій милості добродієві, звідки може бути, коли люди тут постійно мають слободу, за якої, насамперед, нічого не роблять, тільки особливий день шарварку, по-друге, податку жодного ані на єдиний шеляг до прибутку скарбу вашої милості милостивого пана добродія не дають, ані однієї зернини. А кожному з них дозволено курити горілку, ситити мед, варити пиво і скільки хочеш використовувати і поля, й лісів, від того усього нічогосінько не даючи до скарбу...»*¹⁰.

Державця, зважаючи на деяке поліпшення добробуту підданих, спонукав їх до того, щоб, принаймні, належним чином будувалися, *«як те є в інших містечках»*. Але це йому не вдавалося – *«тільки по халутках, кожна друга з яких не варта й злого, туляться»*. Більше того, громадячи протягом тривалого часу пожитки, піддані утікали до інших господарів, забираючи майно з собою. *«Я ж тут не як державця, але як осадчий і будівничий сиджу, живуци з однієї тільки оренди, з котрої й видатки з наказу вашої милості милостивого добродія сплачую»*, – зазначав Антоній Віжховський¹¹.

З обуренням і розпачем державця продовджував: *«Бо вже досить тієї слободи, а радше свавілля, бо хоча б тут, як бачу, й на сто років дав їм слободу, то ваша милість милостивий пане добродію повір мені, що так жодного пожитку до скарбу не буде, тільки їм же самим»*. Пан Віжховський просив у старости розпорядитися запровадити оренду у виробництві горілки та пива, *«як те діється тут по всьому воєводству»*, а також встановити інші податки. *«То допіру за згодою вашої милості мого милостивого пана добродія дозволю собі [це зробити. – Т.В.] й покажу вашій милості милостивому панові добродію протягом першого року прибуток»*¹².

Шкода, але, як і в попередніх випадках, брак історичних джерел не дає змоги детально охарактеризувати стан господарства у Плоскирівському старостві у першій чверті XVIII ст. В цілому подана нижче картина нагадує мозаїку з окремих сентенцій, документів, деякі місця у якій ще потрібно з'ясувати й заповнити. Залишається сподіватися, що в майбутньому цю картину-мозаїку вдасться поліпшити, удосконалити.

⁹ Трубочанінов С. Плоскирівське староство в II-й половині XVII — XVIII ст... – С. 12; Петров М. Яков'юк О. Плоскирів – старовинне містечко Поділля XV – XVIII ст. – С. 424.

¹⁰ AGAD w Warszawie, Archiwum Zamoyskich, sygn. 1658, s. 7-8.

¹¹ Ibidem, s. 8.

¹² Ibidem, s. 3-4. Див. також: Крикун М. Колонізація Подільського воєводства в першій половині XVIII століття // М. Крикун. Подільське воєводство у XV — XVIII століттях. Статті і матеріали. — Львів, 2011. — С. 422; Трубочанінов С. Плоскирівське староство в II-й половині XVII — XVIII ст... – С. 12; Петров М. Яков'юк О. Плоскирів – старовинне містечко Поділля XV – XVIII ст. – С. 425.

Важливою статтею поповнення старостинського скарбу були прибуткові об'єкти. Впродовж першої декади XVIII ст. на території Пłosкирівської королівщини згадується лише одна винокурня (1703)¹. За урядування Антонія Віжховського у старостві з огляду на перманентний суспільний неспокій ще не було викопано ставу, не поставлено млинів. Державця повідомляв старості про те, що «нам вже набридло за п'ять, за шість миль до млинів їздити, без яких уже другий рік сидимо»². Томаш-Юзеф Замойський у листі до Яна Юрковського від 7 липня 1710 р. просив, аби на території староства запровадити «млини, ставки, греблі і що тільки може здатися прибуткового»³.

Схоже, що того часу в королівщині ще не було і шляхетського господарства – фільварку. Замойський у тому ж листі від 1710 р. наказував: «...трапиться бути фільваркам, і ти, і взагалі запроваджувати прошу, наказавши їй підданим, щоб у всьому допомогли»⁴. Тут же прозвучала й інша важлива фраза: «Панищину також постановити й інвентарем подати...»⁵, що свідчило про закінчення «слободи», принаймні, частині підданих. І хоча оформленого повноцінного панського господарства попервах ще не було, Антоній Віжховський вже згадував про тамтешнє «стадо», яке через небезпеку московського війська змушений був відправити за межі староства⁶. Пłosкирівський староста волів, аби в королівщині розвинулося і бджільництво: «Пасіку якнайліпше закласти, і хоча б із неї в цьому році (1710. – Т.В.) й не мати користі, прошу, щоб її якнайбільше примножити, якби її і на кілька місць розділити»⁷.

В другій декаді XVIII ст. на теренах Пłosкирівської королівщини з'являється ще один господарський об'єкт – селітряний майдан. Про нього довідуємося з листа Феліціана-Казимира Михайловського від 27 травня 1713 р. Наголошуючи на важливості об'єкта для подальшого отримання прибутків зі староства й натякуючи на небезпеку розкрадання, автор переконливо просить пłosкирівського старосту, щоб він приставив до підприємства свого «дозорцю»⁸. Чергові відомості про майдан походять зі ще одного листа Михайловського до Замойського від 29 липня 1713 р. У ньому брацлавський підстолій розповідає про суттєві надуживання тогочасного державці, летичівського хорунжого Станіслава Кавецького, зокрема, що «привласнив собі його милість не тільки те, що йому подане, але й майдан, і все...». «Селітри вже напаковано шість бочок, котрі привласнив собі його милість пан державця і хоче їх кудись вивезти. Взяв два камені⁹, щоб показати вашій милості милостивому панові, котрі знаю, що ані не дійшли, ані не дійдуть до вашої милості панан»¹⁰. Попри труднощі, селітряне виробництво в Пłosкирівському старості, як видається, тривало й протягом наступних років. Згадку про тутешню селітру знаходимо і в одному з документів від 1724 р.¹¹

¹ АЮЗР. – Ч. 3. – Т. 2. – С. 551-552.

² AGAD w Warszawie, Archiwum Zamoyskich, sygn. 1658, s. 6.

³ Ibidem, sygn. 553, s. 20.

⁴ Ibidem, s. 19-20.

⁵ Ibidem, s. 20.

⁶ Ibidem, sygn. 1658, s. 6.

⁷ Ibidem, sygn. 553, s. 20.

⁸ Ibidem, sygn. 1561, s. 1-3.

⁹ Камінь – старопольська міра ваги = 12,96 кг.

¹⁰ AGAD w Warszawie, Archiwum Zamoyskich, sygn. 572, s. 24, 26.

¹¹ Ibidem, sygn. 556, s. 35.

З цитованого щойно епістолірного джерела довідуємося й про інші аспекти тамтешнього господарювання. Зокрема про те, що на території староства вже було кілька ставків, і що державця, всупереч контракту, *«скрині на рибу наказав зробити й ловити в усіх ставках»*. Більше того, *«побільшив панцину над угоду і так поневолив людей, що не тільки скаржитися, а й писка відкрити побоюються з огляду на важке биття, калічення й нечуване тиранство, через що, впевнений, мусять розійтись»*, – пише Михайловський і додає: *«Тому волій ваша милість милостивий пане і добродію сам розпорядитися щодо своєї власності, бо ж то ваша милість пан вовка впустив до вівчарні»*¹².

Паралельно з передаванням у посесію всього Пłosкирівського староства практикувалася й оренда окремих прибуткових об'єктів на території королівщини. Схоже, здебільшого це входило до компетенції державців. У 1714 р. згадується оренда водяних млинів¹³. Під 24 червня 1718 р. фігурує відомість про укладення у Пłosкирові контракт із євреями Менделем Марковичем і Манашком Захаровичем на пłosкирівську корчемну оренду¹⁴. Під 1723 р. є коротка нотатка про побиття пłosкирівських орендарів¹⁵.

Подальшого пошуку документальних свідчень і скрупульозних досліджень потребують тогочасне міське життя, зокрема його господарський бік, економічні взаємини між підданими, сплата державних податків. З кількох відомих нам згадок про пłosкирівських вїтїв – N Жезавського (1720), NN (1722) і Лешка N (1724) приходимо до висновку, що у Пłosкирові функціонував міський уряд¹⁶. Під 1720 роком згадується і проведення міського ярмарку (*«nundinae»*)¹⁷. Лише один раз вдалося натрапити на повідомлення про внесення кварти: 21 березня 1717 р. датується квит, виданий Анджео Гловєрові зі сплати цього війського податку¹⁸.

Насамкінець, серйозною проблемою, ба навіть завадою господарському розвитку Пłosкирівської королівщини в першій чверті XVIII ст. стали військові переходи та постої. Антоній Віжховський у 1707 р. писав про те, що *«люди дуже стривожені і рідко хто сидить вдома, бо тут якраз Москва вибирає страшенну контрибуцію, котра дотепер на нас не поширювалась, але зараз побоюємось, після відходу хоругви, котра тут у нас стояла, на котру ми також потратились кілька тисяч з мізерного староства»* й додає: *«Про стадо повідомляю вашу милість добродію, що йому тут було небезпечно, бо тут скрізь не тільки у селян коней Москва забирає..., а ще більше по шляхетських дворах їздять і забирають всюди»*¹⁹. Кілька років тягнулася справа про незаконне вибрання 12 000 злотих з Пłosкирівського староства панцирною хоругвою подільського стольника Станіслава-Пйотра Телефуса²⁰. 4 червня 1715 р. великий коронний гетьман Адам-Миколай Сенявський наказав панцирній хоругві берестейського старости Яна-Фридерика Сапіги, аби вийшли з Пłosкирівського староства й учинили підданам компенсацію за кривди²¹.

¹² Ibidem, sygn. 572, s. 24-27.

¹³ Ibidem, sygn. 554, s. 3-5.

¹⁴ Ibidem, sygn. 3, s. 512.

¹⁵ Ibidem, s. 513.

¹⁶ Ibidem; sygn. 556, s. 35; sygn. 1500, s. 7.

¹⁷ Ibidem, sygn. 3, s. 513.

¹⁸ Ibidem, s. 512.

¹⁹ Ibidem, sygn. 1658, s. 5-6.

²⁰ Ibidem, sygn. 2969, s. 2; sygn. 575, s. 146-147.

²¹ Ibidem, sygn. 3, s. 512.

До цього додавалися й легальні військові видатки, що вибиралися, до прикладу, на військові потреби замойського ордината і плоскирівського старости Томаша-Юзефа Замойського. Так, 30 серпня 1709 р. Замойський звернувся до холмського підстоля Маріуша (Марка) Лігензи Мінора з проханням видати 500 зл. зі староства на потреби пішого відділу ордината¹. Іншим разом, 19 серпня 1716 р. ординат писав до новгородського підстоля Яна Юрковського щодо утримання пішого відділу війська, належного Замойському, з прибутків Плоскирівського староства².

Позірне багатство відомостей не дозволяє, однак, зробити жодних системних висновків із життя Плоскирівської королівщини впродовж першої чверті XVIII ст. Це спонукає зацікавлених істориків і краєзнавців до подальших джерельних пошуків. Сподіваємося, дане дослідження, марковане як «постановка проблеми», стане у пригоді кожному, хто продовжить справу вивчення минувшини Плоскирівського староства на Поділлі.

ДОДАТКИ³

№ 1.

1707 р., червня 3. Плоскирів. – Лист державці Плоскирівського староства Антонія Віжховського до плоскирівського старости Томаша-Юзефа Замойського з повідомленням про стан справ у королівщині.

Iasnie wielmozny mci dobrodzieiu.

Usilniem sie starał, abym był sam za nogi scisnął wmm. pana dobrodzieia y ustnie o tuteyszym tu prodcierze moim wespoł z poddanstwem z starostwa tego opowiedział. Ale nie podobna mi się ztąd y na piędź oddalić dla ustawicznych przechodzących roznych woysk. Osobliwie teraz ktorych się co dziennie spodziewamy, iako to kozakow, ktorzy iusz nie daleko od nas są.

Maiąc tedy list || [s. 2] od wmcі pana y dobrodzieia mego, w ktorym wm. mcm. pan dobrodziey piszesz, ze wmm. pan dobrodziey, maiąc doskonałą od kogos relację, ze mi sie iusz z łaski wmm. panstwa dobrodzieystwa za dosc stało według kontraktu wmmc panstwa y dobrodzieystwa, nam danego na lat trzy. Ia zas maiąc summienie, przy ktorym staraiąc się o dalszą łaskę wmc panstwa dobrodzieystwa, gdy bym iusz odebrał łaskę wmmc panstwa, pewniebym się znał na tym, abym nad to nic na osobe moię nie zabrał, nic łaski wmmc. panstwa dobrodzieystwa.

Kiedy zas do tąd nie widząc przy tuteczney słobodzie y teraznieyszych rozruchach zadnego sposobu, || [s. 7] abym mógł y wmmcm. pana rozkazom, y expensom zadosć uczynic, y sobie odebrać z tuteczney intraty, bo przez te dwie lecie nic tu nie robie, tylko zastawszy tak wielką ruginę, własnie pustynią, tylko przez wszytek czas obudować

¹ Ibidem, sygn. 1669, s. 23.

² Ibidem, sygn. 554, s. 61.

³ Тексти публікуються близько до оригіналу. При цьому написання великої літери подане відповідно до сучасних вимог. Додано розділові знаки. Місця, які не вдалося прочитати, позначені [...]. Елементи тексту, відчитання яких викликає сумнів, марковано (?). Суттєві описки підкреслено (!). Закінчення сторінки позначено ||. Номер нової сторінки в документі подано у []. Літери «l» та «i» у значенні «J» і «j» залишено як є. Літери, схожі на «J» і «j» у значенні «J» і «j» передано як «l» та «i». Реконструйовані фрагменти подано у квадратних дужках []. Надрядкові літери передані курсивом, надрядкові фрагменти тексту – звичайним шрифтом із відповідним коментарем.

sie y gorodziec ledwom mogli, co się wszytko pokazę za zesłaniem od wmcmm. pana dobrodzieia na lustracyę tego tu starostwa, o com iuz nie raz upraszał wmm. pana dobrodzieia.

Bo uwaz wmcmm. pan dobrodziey sobie, iak ia tu mam pokazać intratę wmc dobrodzieiowi, zkąd moze bydz, kiedy ludzie ustawicznie tu slobodę maią, przy ktorey na samprzod nic nie robią, tylko szczegulny dzien szarwarku, druga (!) podatku zadnego ani za szeląg ieden do intraty skarby (!) wmm. pana dobrodzieia niedaią, [s. 8] ani tez ziarna iednego. A kazdemu z nich wolno gorzałki kurzyć, miody sycić, piwa warzyć y pola co chcec zazywać, y lasow, od tego wszytkiego nic a nic nie daiąc do skarbu tak żydom, iako y chrzescianom.

Y kiedy ich widząc pozytki, przywodzę do tego, aby sie przynamniej budowali nalezycie, iako to przy inszych miasteczkach. Ale do tego przywiesc nie mogę, bo sie tylko po chałupkach, co druga y zlotego niewarta, przytulaią, y w nich przez tak długi czas pozytki biorąc tak wielkie, w insze panstwa to na arędy, to roznie wynoszą sie, y za nimi wszytek pozytek idzie. Ia zas tu nie iako dzierzawcza, ale iako osadca y budowniczy siedzę, z iedney tylko arędy zyiąc, z ktorey y expensa wmm. dobrodzieia rozkazu wyplacam, na co wszytko przy zenie moiey rejestrami y kwitami pokaze sie, com tu z tego wziął (y com, y na com wydał z tego), bo choc bym [s. 3] bym chciał podniec arędy y insze wynalesc do skarbu intratę, to nie moge nic czynić bez konsensu wmcmm. mmc pana y dobrodzieia mego, bo mi zaraz suplikami grożą, y udaia mię nie slusnie do wmcmm. pana dobrodzieia. Co się y teraz pokaze, iak zona moja scisnie za nogi wmm. panstwa dobrodzieiestwa. Bogiem tylko iednym swiadczę, ktory niech mie karze na wszytkim, osobliwie na duszy, iezeli się nie sczyrzę staramy o łaskę wmm. panstwa dobrodzieiestwa.

Zaczmy mci dobrodzieiu, prosze wmm. pana dobrodzieia mego, chcey mie wmm. pan dobrodziey rzetelnie resolwować. Iezeli wmm. pan zyczysz sobie, abym tu dluzey był na tym tu mieyscu, i komu mam naybarzies sprzyiać, y pozytek pokazać, iezeli nie samemu wmm. panu dobrodzieiowi memu. Boć iusz dosć tey slobody, a barzies sweywoli, bo choeby tu, iako widzę, y na sto lat dał im slobodę, || [s. 4] to wmm. pan dobrodziey wierz mi, ze przez to pozytku zadnego do skarbu nie będzie, tylko im ze samym.

Zaczmy zyczę mci dobrodzieiu, rozkaz mi wmcmm. pan dobrodziey aręde iedne na gorzałkę y na piwo postanowic, iako się tu w całym w[oiewo]ldzwie dzieie, y insze podatki. To dopiero za konsensem wmcmm. mm pana dobrodzieia pozwole sobie y pokaze wmm. panu dobrodzieiowi w pierwszym roku intrate. Wiem, ze oto będą suplikować do wmc pana dobrodzieia, gdzie wolno będzie wmcmm. dobrodzieiowi co chcec z tym czynić, bo oni tylko na mnie zli będą.

Co zas wmm. pan dobrodziey piszesz o pogorzenie drzewa, ktos to nieslusznie udał, bo ia mam wszytkie drzewa pod rachunkiem, iakim od traczow odebrał: z tych ani trzaska zadna nie zgorzała. Bo sie to pokaze, wielem odebrał, tylko pokaze, komu będzie nalezało. Ale to omyłką ktos czynił relacyę wmcmm. dobrodzieiowi, || [s. 5] bo to nieszczęście Bog dopuscil na nas przy ludziach wmm. pana dobrodzieia, ktorzy na ten czas ze stadem przysli, gdzie patrzyli nato. Cokolwiek miałem z wystugi z dziecinnych lat moich, tom to wszytko na ten czas stracił. Co powiedziano, ze drzewo zgorzało wszytko, to wmm. pan dobrodziey będziesz wiedział za zesłaniem kogo tu, iako nas nie slusznie nie slusni w łasce wmm. panstwa dobrodzieiestwa ruginią.

Strony zas doniesienia roboty około stawu, to teraz żadną miarą być nie może, bo ludzie barzo potrozeni y rzatko kiedy kto w domu siedzi, bo tu okolicznie Moskwa straszne wybiera kontrybucye, ktorey my do tąd nie podlegli byli, ale sie teraz obawiamy, po wysciu chorągwi, która tu u nas stała, którą także wydalismy na kilka tysięcy z mizernego starostwa. Dla tego, mci dobrodzieiu, ludzie nie mogą być bezpieczni, bo im y sam to perswaduję, aby iak mogli, tak tey biedy uchodzili, poki się od nas nie oddali[li]. Barzo by to rzecz była dobra y łatwa do zaięcia, gdyby || [s. 6] to spokojniejszych czasow, bo y nam się iuz naprzykrzyło o pięć, o szesć mil do młynow iezdzic, bez ktorych iuz drugi rok siedziemy. Dla tego wszyscy bysmy się szczerze wzięli do sporządzenia y zastawienia tego stawu.

O stadzie oznaymię wmc dobrodzieiowi, ze mu tu niebezpieczno było, bo tu wszędzie nie tylko u chłopow konie Moskwa zabiera pod piechoty, ale ieszcze barziej po szlacheckich dworach iezdzą y zabierają wszędzie. Dlatego odesłałem go do imc dobrodzieia do Horodunki, bo y sam tu tylko iednego konia pod kulbaką trzymać musze.

Co wszytko doniozszy wmmcm. panu dobrodzieiowi memu, tym konczę, zem iest

wmmcm pana y dobrodzie-
ia mego nazawsze szczerze życzli-
wym sługą y naynizszym podnozkim
Antoni Wirzchosky (!).

Z Płosk[ierowa]¹, die 3 Iunÿ,
anno 1707.

AGAD w Warszawie, Archiwum Zamoyskich,
sygn. 1658, s. 1-8 (порушення в пагінації). Оригінал.

№ 2.

1708 р., січня 3. Львів. – Лист плоскирівського старости Томаша-Юзефа Замойського до холмського підстоля, регіментаря війська Речі Посполитої Маріуша (Марка) Лігензи Мінора щодо вибирання 1 000 злотих із прибутків Плоскирівського староства.

We Lwowie², d[ie] 3 Ianua[r]ii 1708.

Wielmożny mci panie stolniku chełmiński³,
moy wielie mci panie y bracie.

Według deklarowanego dnia wczorayszego słowa wmm. pana posełam po ten tysiąc złotych, który, proszę unizenie, racz wmm. pan exnunc wyliczyć. Odbierzesz go wmm.

¹ Нині – м. Хмельницький, обласний центр в Україні.

² Нині – м. Львів, обласний центр в Україні.

³ Йдеться про *Маріуша (Марка) Лігензу Мінора* (пом. 1709), холмського підстоля (1699 – 1709), помилково поименованого в листі хелмінським стольником (Urządnicy województwa bełskiego i ziemi chełmskiej. – S. 180; *Uruski S. Kosiński A. A. Włodarski A.* Rodzina. Herbarz szlachty polskiej. – T. 11. – S. 107; AGAD w Warszawie, Archiwum Zamoyskich, sygn. 552, s. 133; *Ibidem*, *Metryka Koronna, Sigillata*, sygn. 17, s. 44).

pan z prowentow z starostwa płoskirowskiego. Zatym siebie braterskiemu wmm. pana affektowi zaleciwszy, piszę się

w. wmm. pana
uprzejmie zyczliwym
bratem y unizonym
sługą
Thomasz Zamoyski [...]⁴.

[PS.] Upraszam m[ilościwego] d[obro]dz[ieia] o tę łaskę.

AGAD w Warszawie, Archiwum Zamoyskich,
sygn. 552, s. 132-133. Оригінал.

Перест листа: Ibidem, sygn. 12, s. 32.

№ 3.

1709 р., серпня 30. Замостя. – Лист плоскирівського старости Томаша-Юзефа Замойського до холмського підстоля Маріуша (Марка) Лігензи Мінора з проханням видати 500 зл. із Пłosкирівського староства на потреби пішого відділу ордината.

Wielmożny mci panie podstoli chełmiński⁵,
moy wielce mciwy panie y bracie.

Sama mię potrzeba do tego przywodzi, ze się muszę przykrzyc wm. wm. panu in defectu meo, wielce upraszając wm. wm. pana, abys ze starostwa płoskirowskiego pochodzących wydac rozkazał imc panu Koszelowskiemu, kapitanowi męmu, na ludzi moich regimentu pieszego, w obozie zostających, złotych pięćset. Oco iterate upraszam. A sam się dawney zalecam łasce, zostając

wmm. pana
uprzejmie zyczliwym
bratem y unizonym
sługą
T[omasz] Zamoyski [...].

W Zamosciu⁶, die 30 Aug[usti],
1709.

AGAD w Warszawie, Archiwum Zamoyskich,
sygn. 1669, s. 23. Оригінал.

⁴ Тут напис, схожий на: «SPYKM». Можливо, s[tarosta], p[ółkownik] Y[ego] K[rólewskey] M[ilości]. Схожі абрєвіатури (?) вміщені й на інших листах за підписом цієї особи.

⁵ Йдеться про Маріуша (Марка) Лігензу Мінора. Див. примітку 3, додаток № 2.

⁶ Нині – м. Замосць (Замостя) у Люблінському воеводстві в Польщі.

1710 р., липня 7. *Замостя*. – Лист плоскирівського старости Томаша-Юзефа Замойського до новгородського підстоля Яна Юрковського з розпорядженнями щодо ведення господарства у Плоскирівському старостві.

Mci panie podstoli nowogrodzki¹.

Wszelka wm. wm. pana actiuitas w utrzymaniu interessow moich y constituciey starostwa ploskirowskiego iest mi tym większą obligacją do recompensy y regratificaciey wm. wm. panu, którą sobie biorę pro confirmatione doswiadczoney wm. wm. pana zyczliwosci.

Poniewaz im. x. officyal non comparuit propter interesse pryncypała swego, więc poddaię libero arbitrio wmm. pana wziąć sobie in socium kogo wm. wm. pan rozumiec bedziesz. Sufficiet mi dexteritas wmm. pana, ze cum emo lumento (?) mei, iako wyrozumiam z listu aukciey prowentow tameyszych, pana Tomaszowskiego na gubernią tameyszą posyłam, bo p. Dubanskiego niemogę, mając go tu sobie potrzebniejszego. || [s. 19]

Z którym panem Tomaszowskim, lubo ieszcze nie doswiadczonym, proszę, racz wm. wm. pan constituere solarium, ordynaryą, inwentarz nalezyty redukowawszy iemu podac salva tamorz (?) [...] Substituere człeka niespodzianego a wiernego, aby miał po nim oko, iego zyczliwosci y rzadu. A iemu zas to iniungere, aby sie pytał ludzi y informował z naywiększym profitem moim, zeby pokazał dokument zyczliwosci swey, iezeli sobie chce na dalszy moý zasłużyć respekt.

Kociel piwny nowy y porzanny posyłam. Trzy banie ze wszystkim nowę, zelaza snopow dziesięć, kos trzydziesci, co wszystko ad dispositionem wmm. pana remitto. A poniewaz sie zdadzą bydz y folwarki, y te, y owszem constituere proszę, nakazawszy y poddan- || [s. 20] stwu, aby dopomogli do wszystkiego. Pasiękę iak naylepiey ugruntowac y chochy z niey w tym roku me profitowac, aby ią iako naywięcey rozkrzewic proszę, gdyby ią y na kilka mieysc rozdzielic. Panszczyzne takze postanowic y inwentarzem podac P. Tomaszowskiemu proszę. Młyny, stawy, groble y cokolwiek tylko in proficuum zdac się bedzie wmm panu, proszę constituere. A u mnie wszystko [...] na osm kol zelaza deponowane w Grodeczczyźnie² posyłam. Inwentarz oborny y domowý, iakowý wm. wm. pan mozesz naylepszy aedificare, czyli z arendy, czyli od ieymci pani podstoliný chełminskiey³ z pochodzacych mi prowentow, czyli tez protunc z nayduiących się prosze wm. wm. pana, abyś postanowił, skupił y ufundował, aby mi się || [s. 21] tez mogło co y na kuchnią okroic.

Nie pretendeuie profitu z tamdą y pieniadzy⁴, tylko dobrej wm. wm. pana fundaciey. Plenipotencya imu panu Młodzieiowskiemu regentowi latyczowskiemu posyłam.

¹ Ян Юрковський з титулом новгородського підстоля фігурує в листі від 27 вересня 1716 р. (AGAD w Warszawie, Archiwum Zamoyskich, sygn. 554, s. 72). Згадується як слуга Терези з Потоцьких Замойської, першої дружини Томаша-Юзефа Замойського (Ibidem, sygn. 616, s. 16, 27, порів.: s. 69).

² Городочина. Назва походить від міста Городок. Нині – місто у Хмельницькому р-ні Хмельницької обл. в Україні.

³ Йдеться про Анну Курдвановську, вдову після смерті холмського підстоля Маріуша (Марка) Лігензи Мінора (пом. 1709) (Uruski S. Kosiński A. A. Włodarski A. Rodzina. Herbarz szlachty polskiej. – Т. 11. – S. 107; AGAD w Warszawie, Метрыка Koronna, Sigillata, sygn. 17, s. 44).

⁴ Вираз «у *pieniadzy*» написаний над рядком.

Areszt na Fedora Sienkiewicza zleciłem im p[an]u Pawłowskiemu, aby się postarał, który on sam odeszłę. Co wszystko wm. wm. panu activitati et aedeaeiteritati cokolwiek inwencya sposob (?), iako to choćby też y poddanstwo udało na obory (?) zapomosenie były bez ich przykrosci zmanczenia czoło przyszło. Wszystkie recomenda rege constitue, wszystko ut sit in proficuum mei a obligacyą możę dalszą wm. wmm. panu. Przy tym się zwykłemu [...] affectowi y zostaię

wmwm. pana
zycziwym bratem
y służą
T. Zamoyski [...].

PS. Proszę sie wmm pan ztamtađ pospieszay, a o Knyszynie⁵ pamiętay.

Z Zamosci[a], die 7 Iuly 1710.

AGAD w Warszawie, Archiwum Zamoyskich,
sygn. 553, s. 18-21. Оригінал.

Перест листа: Ibidem, sygn. 12, s. 35.

№ 5.

1711 р., квітня 24. Плоскирів. – Лист Яна Хоєцького до плоскирівського старости Томаша-Юзефа Замойського, у якому адресант погоджувався стати слугою останнього.

S Proskirowa, di[e] 24 Aprilis,
An[n]o 1711.

Iasnie wielmozny mosci dobrodzieiu.

Zaszedł mnie roskaz pana y dobrodzieia mego, abim sie tytułowal bic slugo iw. pana y dobrodzieia mego. Mam sobie za honor y szczenscie osobliwe. Tylko sie obawiam przy terazniejszym wielkim zamieszaniu w tuteiszych naszych kraiach, abim mug wistarczic uslugami memy. Wien (!) za błogosławienstwem Stwurci mego y za powolno protekcio pana y dobrodzieia mego bende sie oto starał, abim uslugami memi mug ukontentowac wienci nietrudnione blaho. Litero moio pana y dobrodzieia mego istem (!) nazawsze zicliwim

i unizonim slugo.
Ian Choiecki,
s[karbnik] m[ozyrski]⁶.

⁵ Нині – м. Книшин у Підляському воєводстві в Польщі.

⁶ З урядом мозирського скарбника Ян Хоєцький фігурує в документі від 5 березня 1714 р. (AGAD w Warszawie, Archiwum Zamoyskich, sygn. 554, s. 5).

AGAD w Warszawie, Archiwum Zamoyskich,
sygn. 563, s. 68. Оригінал.

Регест листа: Ibidem, sygn. 12, s. 69.

№ 6.

1712 р., березня 13. Радом. – Розпорядження великого коронного гетьмана Адама-Миколая Сенявського у справі про незаконне забрання 12 000 злотих з Пłosкирiвського староства панцирною хоругвою подiльського стольника Станiслава-Пiйотра Телефуса.

Adam Mikołaj z Granowa¹ Sieniawski², hrabia na Szkwowie³
у Myszy⁴, kasztelan krakowski, hetman wielki koronny].

Na instancją iw. imsci pana ordynata zamoyskie[g]o wydaię ten moy areszt do Skarbu R[zec]z[y]p[ospo]l[i]tey Koronnego, aby z zasług nayspierwszych Radą warszawską immediate uchwalanych zatrzymac у niewydawac chorągwi panczerney imsci pana Telefusa⁵ stolnika podolskiego zł[oty]ch dziewięciu tysięcy, ato vigore decretu woyskowego w Radomiu⁶ die 1ma Marty Anno 1712 o zabraną nienalezycie summę dwunastu tysięcy z starostwa płoskirowskie[g]o ferowanego. Inqantum by zas chorągiew stante hoc aresto nieuspokoila pomienionego imsci, tedy satisfactionem tych dziewięciu tysięcy per medium ze Skarbu z zasług, a per medium ex ultima consentientia iuxta obloquentiam [...] temuz imsci panu ordynatowi do odebrania w tym ze Skarbie Koronnym przekazuię, ktory to potraci (?) chorągwi w zasługach wyzey mianowanych. Działo się w Radomiu, die 13 Marty Anno D[omi]ni 1712.

A[dam] M[ikołaj] Sienia[w]ski,
k[asztelan] k[rakowski], h[etman] w[ielki] k[oronny].

AGAD w Warszawie, Archiwum Zamoyskich,
sygn. 2969, s. 2. Оригінал.

№ 7.

1713 р., липня 29. Бахматiвцi. – Лист Фелiцiана-Казимира Михайловського до пłosкирiвського старости Томаша-Юзефа Замойського з донесенням про

¹ Нині – с. Гранів у Гайсинському р-ні Вінницької обл. в Україні.

² Адам-Миколай Сенявський (пом. 1726), краківський каштелян (1710 – 1726), великий коронний гетьман (1706 – 1726) (Urządnicy województwa krakowskiego XVI – XVIII wieku. Spisy / Opr. S. Cynarski, A. Falniowska-Gradowska. – Kórnik, 1990. – S. 63, 257).

³ Нині – м. Шклов, райцентр у Могилівській обл. в Білорусі.

⁴ Нині – с. Нова Миш у Барановицькому р-ні Брестської обл. в Білорусі.

⁵ Станiслав-Пiйотр Телефус (пом. 1748), теребовельський підчаший (1695 – 1702), летицький стольник (1702 – 1706), кам'янецький стольник (1706 – 1729), кам'янецький хорунжий (1729 – 1746) (Urządnicy podolscy XIV – XVIII wieku. – S. 241. – S. 237).

⁶ Нині – м. Радом у Мазовецькому в-ві в Польщі.

свавілля та порушення контракту державцею плоскирівського староства летичівським хорунжим Станіславом Кавецьким.

29 Iulij, z Bachmatowiec⁷, A[nn]o 1713.

Iasnie wielmozny msci panie ordynacie zamoyski,
moy wielce msciwy panie y dobrodzieiu.

Iuz potrzecie moje ordinuie do iwwm. pana y dobrodzieia litere w interessach starostwa ploskirowskiego, na ktorą avidissime czekałem noty iakiey kolwiek od wm. pana. Y zatrzymałem imsci p. Złotnickiego dla dozoru Maydanu, który także czeka na ordynans wmm. pana, czyli go ma dozirac, czyli iechac do boku panskiego wm. pana. Bo go tu gwałtem imsc p. dzierzawca wygania y konfuzą go ciężką nakarmił przy dozorze dobra wm. pana, ba y zabic chciał, obaczywszy zywy pozytek z Maydanu, który bez dozorce wm. pana assecuruie, ze przepadnie. Appropriat sobie imść nie tylko to, co mu podaną, ale y Maydan, y wszystko, powiadaiąc, ze dał || [s. 25] wmm. panu 70 tysięcy na starostwo.

Skrzynie na ryby kazał robic y łowic we wszystkich stawach, czego mu kontrakt niepozwoilił, tylko rybakom w rzece na posty kazał się starac dla imsci. Pansczyzne podwyższył nad kontrakt y tak zniewolił ludzi, ze nie tylko suplikowac, ale gęby się otworzyc obawiaią dla ciężkiego bicia, kaliczenia y niesłychanego tyranstwa, przez co pownikiem rozyść się muszą.

Dla czego chciey wmm. pan y dobrodziey sam radzic o swoiey fortunie, bos to wm. pan wilka do owczarni wpuscil. Iam mu dość z woli wm. pana sufficientem intrate wynoszącą dług imscim (?) puscil, zeby nie ciemniżył ludzi. A imscie sobie tak || [s. 26] siłę pozwoil. Zebym tedy nie był w suspicyey o conniwencyą z imscią, donosze wmm. panu, bo ia chce byc sine nota wmm. pana sługą, iakom zawsze kazdemu zwykl słuzyc godnemu.

Salitry iuz beczek sześć napakowaną, ktore appropriat sobie imsc p. dzierzawca y chce ią wywieść do kąd inąd. Wziol dwa kamienie na pokazanie wmm. panu, ktore wiem ze ani doszły, ani doydo wm. pana. Stawom przypadają spusty, więc wm. pan chciey kogo ordynowac dla dozoru ich y rozporządzenia. Moze w tym im. p. Złotnicki usłuzyc wm. panu, iako się tu iuz przezyrał (!) poczęści we wszystkim. Ktory y rzetelniey wszystkie doniesie actus imsci p[an]a dzierzawcy.

Ia zas nie dla zadnego awantazu donosze wmm. panu y dobrodzieiowi, tylko ze mi ciężko || [s. 27] zal krzywdy ubogich ludzi y ich oppressyey, y wm. pana y dobrodzieia uszczerbku, y zebym nie był na potym incubiatus donosze wm. panu. Gdzie więcy iuz mi nic nie zostaje, tylko pod nogi panskie moią scieląc submissią, iestem na zawsze

mwwm pana y dobrodzieia
uprzeymie zyczliwym
sługą

Felicjan Kaz[imierz] Michałowski,
p[odstoli] b[raclawski], m[anu] p[ropria]⁸.

⁷ Нині – с. Бахматівці Хмельницького р-ну Хмельницької обл. в Україні.

⁸ Як брацлавський підстолий *Феліціан-Казимир Михайловський* фігурує в документі від 5 березня 1714 р. (AGAD w Warszawie, Archiwum Zamoyskich, sygn. 554, s. 5).

№ 8.

1714 р., березня 5. Пłosкирів. – Погодження претензій між пłosкирівським старостою Томашем-Юзефом Замойським і державцею Пłosкирівського староства, летицьким хорунжим Станіславом Кавецьким щодо тримання останнім Пłosкирівського староства у 1713-1714 роках.

Między iasnie wielmożnym imcią panem Thomaszem ordynatem zamoyskim, płoskirowskim, kneszynskim, grodeckim starostą przez wielmożnego imci pana Woyciecha Popławskiego czesnika zydaczowskiego, tegosz wzwyż mianowanego iasnie wielmożnego imci pana ordynata zamoyskiego, do starostwa płoskirowskiego specjaliter ordyńowanego kommisarza, a wielmożnym imcią panem Stanisławem z Kawieczyna na Hermakach¹ Kawieckim chorążym latyczowskim².

My, nizej podpisani, y z obudwoch stron do pomiarkowania pretensyi respektem arędownego kontraktu starostwa płoskirowskiego uproszeni przyiaciele, taką czyniemy dyspozycyą. A naprzod, kontrakt roczni o wzwyż pomienione starostwo przeczytawszy, lubo od srodoposcia kalendarza rzymskiego w roku przeszłym tysiäcznym siedmsetnym trzynastym do takowegoz czasu srodoposcia w roku teraznieyszym tysiäcznym siedmsetnym czternastym kurrencyą swoią opiewa. A wielmożny imc pan Kawiecki possessyą starostwa y posłuszenstwo poddanstwa dnia dwudziestego osmego marca od wielmożnego imci pana Felicyana Michałowskiego podstolego braclawskiego, na ten czas kommisarza, odebrał. Tedy tegoz wzwyż mianowanego imci pana chorążego latyczowskiego do takowegoz dnia, to iest do dnia dwudziestego osmego marca przy spokojney possessyi zostawuiemy. Po ktorym wytrzymanym czasie punktualnie w imc pan chorąży latyczowski starostwo oddac powinien będzie.

A ze na expensa maydanu salitrzanego, ktory na iasnie w. imci pana ordynata robiono w Płoskirowie, wydane złotych tysiäc dziewięćset czterdzięci y pięć y groszy dwadziesciä, tak ze na inne expensa, iako z rachunkow znajduie sie, złotych dwiescie piędziesiät y dwa y groszy dziesiäć swoiey summy w imc pan chorąży || [s. 4] wydał, więc w. imc pan Popławski kommisarz pomienionemu w imci panu chorążemu przywrocic ma.

Ze zas arędarze według kontraktu swego arędarskiego temuz w. imci panu chorążemu summę nie wypłacili zupełney, przeto w. imc pan kommisarz onych wszelkim sposobem do wypłacenia nachylic, y iezeliby tego była potrzeba sequestrowac, aby przed expiracyą kontraktu rzetelną uczynili satysfakcyą, deklaruie. Ktory to to uczyniony na pomienionych arędarzow rigor zadney w imci panu chorążemu latyczowskiemu niema przynieśc urazy, ze to za iego dziec sie będzie possessyi. Ciz arędarze kartę, na złotych

¹ Нині – с. Гармаки Жмеринського р-ну Вінницької обл. в Україні.

² Станіслав Кавецький (пом. 1715), вінницький ґродський суддя, полковник Його Королівської Милості, летицький хорунжий (1710 – 1715) (Urzednicy podolscy XIV – XVIII wieku. Spisy / Opr. E. Janas, W. Klaczewski, J. Kurtyka, A. Sochacka. – Kórnik, 1998. – S. 209).

tyśiąc z osobna w. imci panu chorążemu latyczowskiemu daną, także za possessyi imci wypłacie będą powinni. Do czego w. imc pan kommisarz przywodzie onych powinien będzie. A wniedosyc uczynieniu w. imci panu chorążemu wydac ich ze wszytkim deklaruie.

A poniewaz iw. imc pan ordynat poddanym tegoz starostwa ploskirowskiego z miłosierdzia swego dla zruinowanych pasiek dziesiecinę darował, która w. imci panu chorążemu latyczowskiemu w intracie położona złotych trzysta, tedy w. imc pan kommisarz te kwote kompensowac oblige sie.

Te tedy summy wraz zebrane tak na maydan y inne expensa wydane, y za intratę miodową wynoszą złotych polskich dwa tysiące czterysta dziewiędziesiąt (!) y osm. W zas imc pan chorąży latyczowski miodu pułbeczek z pasieki panskiey nabyty zostawic powinien będzie. Takze zboza iare w tey kwocie, iako odebrał ze szpiklerza, y zyta ozimego czetwerykow ploskirowskich dwadziescia y inne sobie inwentarzem podane ruchomosci oddac oblige sie. Item karte i. w. imci pana ordynata Zamoyskiego na talerow bitych trzysta y druga, w Warszawie daną, poniewaz przez dzierzawę starostwa ploskirowskiego staie sie onych satysfakcyja, ten ze w. imc pan chorąży latyczowski || [s. 5] do rąk w. imci kommisarza oddac powinien.

Poniewaz w kontrakcie specyfikuię się styrtta siana, która na potrzebe w. imci chorążego latyczowskiego wyszła, więc w rekompense oney pomieniony w. imc pan chorąży na Hermanszczyźnie ukoszoney połowe styrtty wielkiey w. imci panu kommisarzowi w rekompense oddaie.

Maiąc zas kompassyją nad tymiz arędarzami, ze przez niedziel dwadziescia y kilka dla zatopienia młynow w arędzie defekt mieli, y, iako z poboczney relacyi bierze się informacyja, w intracie swey upadac musieli. Za tymiz wnieslismy nasze instancyą tak do w. imci pana chorążego latyczowskiego, iako y w. imci pana kommisarza, maiącego zupełną władzą dyspozycyi tegoz starostwa, aby onym cokolwiek defalki uczynił. Wiec, widząc ichmc ostatnią ich utratę, w. imc pan chorąży latyczowski z swoiey percepty, od arędarzow należącey, na expostulacyą nasze ustępuie złotych dwiescie. W. zas imc pan kommisarz dla dalszey konserwacyi poddaných i w pryncypała swego władzą swą kommisarską przeymuie za nich ze złotych trzysta y w. imci panu chorążemu latyczowskiemu kompensowac deklaruie.

Ktore to punkta y pretensye stron obudwoch my, przyiaciele, pomiarkowawszy, dla większey wagi rękami naszemi przy pieczęciach zwyczajnych podpisuiemy się.

Działo się w zamku ploskirowskim dnia piątego marca roku Panskiego 1714.

Stanisław Kawiecki, ch[orąży] l[atyczowski], p[odsędek] (?) g[rodzki] (?) w[innicki] (?), m[anu] p[ropria].

Woyciech Popławski.

Dominik Marek Zaleski³, pis[arz] g[rodzki] laty[czowski], do tey complanacyey uproszony przyiaciel.

Felicyan Michałowski, podstoli bract[awski], przyiaciel.

Ian Choiecki, skarb[nik] mozyrski, przyiaciel.

³ Можливо, то він згодом обіймав уряд летичівського чашника (Urządnicy podolscy XIV – XVIII wieku. – S. 241).

Antoni Iozef Włodkowski¹, w[oiski] l[atyczowski], do kombinacji przyjacielskiej uproszony przyjaciel.

Piotr Rzyszczowski, ch[orąży] (?), przyjaciel.

AGAD w Warszawie, Archiwum Zamoyskich,
sygn. 554, s. 3-5. Копія.

Перест документа: Ibidem, sygn. 3, s. 508.

№ 9.

1715 р., квітня 12. Пłosкирів. – Лист Войцеха Поплавського до пłosкирівського старости Томаша-Юзефа Замойського щодо фінансових справ, пов'язаних із Пłosкирівським староством.

Iasnie wielmożny mosci dobrodzieiu.

Była pierwszą razą kompania chorogwi iego mosci pana Telefusza stolnika podolskiego, y teraz powtornie był iego mosc pan porucznik z kompanią, to iest iego mosc pan Choiecki, skarbnik mozierski, traktuiąc zemno, abym z arestu wypuścił zasługi chorogwiane, o ktore się z panami exaktorami pozywam.

Życzyłbym iasnie wielmożny msci dobrodzieiu zgodzić się z chorogwią, byle na dobrým fundamencie, bo z exaktorami podatku, do których assignacye maia, wielka trudnosc będzie. Gdys iego mosc pan Micha[y]ło[w]ski pierwszy ma praetensyą do starostwa y z osobna pretendeie sobie za komissyą, ktoren był proszoný od i.w.w. dobrodzieia. || [s. 147] Takze u iegomosci pana Łąkuczeskiego burgrabiego kamienieckiego iesce trudniejsze będzie odebranię, bo nietylko ten interesz miał bydz wypłacony, ale y woiewustwo niewi z nim co ma robic, a panowie żołnierze swoiemi sposobami mogliby co u ichmosciow wyciagnąc.

W tym interessie iedzie iegomosc pan porucznik tey chorągwy do p. w. waseci dobrodzieia dla zakonczenia tego interessu. Ia zas, będąc sługą pana y dobrodzieia moiego, wszystką prawde donosze iakoten,

ktoren iest nazawszę iasnie
wielmożnemu panu męmu
y dobrodzieiowi nainyszym
sługo
W[oyciech] Popławski.

Z Płoskirowa, – 12 – 1715 kwietnia.

AGAD w Warszawie, Archiwum Zamoyskich,
sygn. 575, s. 146-147. Оригінал.

Перест документа: Ibidem, sygn. 12, s. 84.

¹ Антоній-Юзеф Влодковський (пом. 1735 чи 1738), летичівський війський (1714 – 1727) (Ibidem. – S. 240).

№ 10.

1716 р., серпня 19. Звіринець. – Лист плоскирівського старости Томаша-Юзефа Замойського до новогродського підстоля Яна Юрковського щодо утримання належного ординатові пішого відділу війська з прибутків Плоскирівського староства.

Mospanie podstoli nowogrodzki.

Za ordynansem iw. im. pana krakowskiego² wychodzi regiment moy pieszy z Zamoscia do Kamieńca³ na praesidium. Dla ktorego regimentu starostwo moie Ploskierowskie na prowiant iest ordynowane. Proszę tedy unizenie, aby ten list do im. pana kommandanta miedzybozkiego iak nayprędzey odesłać, zeby więcey iuz nie aggrawował tego starostwa y zaraz ustąpili ztamtąd ludzie. Ktory list volanti aquillo (?) posełam wmm. pana, bytnosci wmm. pana прędkо się spodziewam. Zostaięc

wmm. pana
zycziwym bratem
y służą niskim
T. Zamoyski [...]

W Zwierzyncu⁴, die 19 Aug[usti] 1716.

AGAD w Warszawie, Archiwum Zamoyskich,
sygn. 554, s. 61. Оригінал.

Регест документа: Ibidem, sygn. 12, s. 44.

№ 11.

1718 р., серпня 11. Кам'янець-Подільський. – Лист державці Плоскирівського староства Анджєя Гловера до плоскирівського старости Томаша-Юзефа Замойського щодо господарських справ та потреби верифікувати кордони королівщини.

Iasnie wielmoznÿ mosci dobrodzieiu.

Przÿ oddaniu winney weneracÿeÿ, nie szerzę pisaniem, gdÿsz imc xiądz Czarkowski obszernieÿ (iako inwentarze swiadczą) da relacÿę o aukcÿi poddanstwa ÿ intratÿ w starostwie ploskirowskim. Luboc tego roku urodzaie wielce słabÿ na Podolu. A do tego ze dokolicznie bydło odchodzi, iakos ÿ poddanstwa w Szarawce⁵ ÿ Maczkowcach⁶ mało iuz. Bydło zostało się iednak, tych calamitates nie uwazaięc.

² *Адам-Миколай Сенявський* (пом. 1726), краківський каштелян (1710 – 1726), великий коронний гетьман (1706 – 1726) (Urządnicy województwa krakowskiego XVI – XVIII wieku. Spisy / Opr. S. Cynarski, A. Falniowska-Gradowska. – Kórnik, 1990. – S. 63, 257).

³ Нині – м. Кам'янець-Подільський, райцентр у Хмельницькій області в Україні.

⁴ Нині – м. Звєжинець у Люблінському воєводстві в Польщі.

⁵ Певне, йдеться про с. Шаровечку Хмельницького р-ну Хмельницької обл. в Україні.

⁶ Нині – с. Мацьківці Хмельницького р-ну Хмельницької обл. в Україні.

Chętnie iako w najlepszym depozicie dał bym większej summy, alecz pro interesse Kamienca spenduiąc kilka lat, w cały iestem exhaustus, chýba || [s. 2] da Bog na seýmie będe mógł dochodzić expensa de proprio pro publico interesse wyłożonych ý swoje retenta. Atoli po drodze w Zamoście będe się starał, abým mógł doliczyć złotych 4 tysięcy do tych zł. 16 tysięcy, które są na mieýscia werifikowane ad complementum tych zł. 16 tysięcy in paratis (?) dałem w Płoskirowie zł. 2321.

Według informacýę imci xiędza kanonika Czarkowskiego posyłam relacýi pozwow ý arresztow sztuk № 16 o poddanych panskich. Protestacýę o granicý informacýę odda imci x. Czarkowski. Aze summa necessitatas requirit, abý było pomiarkowanie || [s. 3] granic, do tego uwazaiąc koszt na commissieý particularneý optandum na przod, abý na seým mogła bydz postanowana (!) commissýa trzy letnia dla całego woiewodztwa podolskiego. Poniewaz przez lat 27 kraię te będąc in possessione Turków, granicý wszędy sub diseromiene (?) in controwersia zostaię. Iezeli od seýmu nie będzie ta commýssia dla woýwodztwa podolskiego, bez wielkiego kosztu moze bydz pomiarkowanie per lokationem przýjacioł salten do czasu az do commissieý, która sola ma potestatem definitiue granic dobr krolewskich dislimitare. Do Warszawy pisałem nie raz ý spodziewam || [s. 4] z Metryki granic abo przýnamnieý lustracýą starostwa, ý ta wielce potrzebna, poniewaz pp. Bleszýnsci pretenduią, ze Wolka¹ do ich dziedzictwa (!) należý.

Co doniosszy y lasce się panskiey cum omni zelo et debita ueneratione (?) oddawszy iestem

iasnie wielmoznego pana
pana y dobrodzieia
naynizszym słuęą
A[ndrzej] Glouer²
m[anu] p[ropria].

W Kamieńcu, 11me
Augusti 1718.

AGAD w Warszawie, Archiwum Zamoyskich,
sygn. 1500, s. 1-4. Оригінал.

№ 12.

1721 р., червня 30. Замостя. – Лист Домініка-Марека Залеського до плоскирівського старости Томаша-Юзефа Замойського щодо виданої на користь першого пленипотенції а також господарських справ Плоскирівського староства.

Iasnie wielmozny młsciwy dobrodzieiu.

¹ Можливо, це с. Волиця Хмельницького р-ну Хмельницької обл. в Україні.

² Ім'я цієї людини ідентифікується за документом від 3 липня 1716 р. (AGAD, Archiwum Zamoyskich, sygn. 3, s. 512). *Арчибальд-Анджей Гловер з Глейдена* (пом. 1738), оберштерлейтенант коронного війська. Інфлянтський стольник (1726 – 1738) (*Вонієcki А.* Herbarz Polski. – Cz. 1. – Т. 6. – S. 89-90; *Urządnicy inflanccy XVI – XVIII.* – S. 229).

Według dyspozycyi panskiey po plenipotencyą in personam mei służącą w interessach wmm. pana y dobrodzieia do Krasnostawu³ wstępowałem, ale ob absentem im. pa[na] regenta nie odebrałem. Chyba mi wmm. dobrodziey kazesz odesłać przy deklarowaney informacyi o interessie starostwa płoskirowskiego iezeli cedet en tenutam komu, iakos mię wmm. dobrodziey uwiadomił. Potrzebna rzecz przysłać kontrakt pana Głowera y inwentarz, według ktorego odbierzę się starostwo y poda alio possessori osiadłość, gdzie patebit deces v. auctio poddanstwa. Wyglądam wszelkich panskich rozkazow. || [s. 11]

Wszak lubo wmm. pan y dobrodziy nie zeslesz kogo drugiego do dyspozycyi starostwa, to y ia potrafię, aby nie było z uszczybiem skarbu panskiego, y z konserwacyą poddanstwa, y według zwyczaiu tantecznego mieysca et dabo probam virtutis, zem na zawsze

iasnie wielm[oznego] wmm. pana
y dobrodzieia zyczliwy y nay-
nizszy sługa
Dominik Marek Zaleski cz[esnik latyczowski]⁴
ma[nu propria] (?).

Z Zamoscia die 30 Iuny 1721

AGAD w Warszawie, Archiwum Zamoyskich,
sygn. 582, s. 10-11. Оригінал.

Регест документа: Ibidem, sygn. 12, s. 92.

№ 13.

1722 р, січня 29. Кам'янець-Подільський. – Лист Анджея Гłowера до плоскирвського старости Томаша-Юзефа Замойського щодо стану справ у Пłosкирвському старостві.

Iasnie wielmoznŷ mosci dobrodzieiu.

Przy oddaniu winney weneracyeŷ donoszę, iz do Płoskierowa zapuszczwyszŷ się dla koncludowania z iego mcią panem Szanskim⁵, nie zastałem iego mci, który infectis rebus odiechal był do Szarogroda⁶. Zastałem tam imc pana Iurkowskiego. A uiszczaiąc się assygnacyeŷ panskieŷ, naznaczyłem imci złotych tysiąc. A imc panu (?) von der Mulbe obersterleŷtnantowi na złotych 4 000 assygnowanych stala się satifycą. Z porachowania się będzie mi należało incirca złotych 9 000. Lecz tego nie oddaią, a wszytkie dispozycye mi odebrano. Lub in peius, bo imc pan Szanski mmc pan lub ekonom dobrŷ, ŷ dawney experientieŷ, iednak nazbyt prawa naszego podolskiego postponuie. Pierweŷ podczas

³ Нині – м. Красностав, повітовий центр у Люблінському воєводстві в Польщі.

⁴ Urzędnicy podolscy XIV – XVIII wieku. – S. 241.

⁵ *Александр Шанський*. В 1719 р. фігурує як уповноважений Томаша-Юзефа Замойського (AGAD, Archiwum Zamoyskich, sygn. 3, s. 513). Про нього див. також: Ibidem, sygn. 616, s.81-82.

⁶ Нині – м. Шаргород Жмеринського р-ну Вінницької обл. в Україні.

seymu warszawskiego, gdzie na ten czas ia się znyadowałem, w Warszawie¹, a imc na ten czas w Płoskirowie, dał kondemnaty otrzymać od nieboszczyka pana Konarzewskiego. A zona teraz pretenduie fl. 1 300².

Mieszczan || [s. 6] dwoch uciekło, którzy tego piwa nawarzyli. Ieden tylko krawczyk, który szablą nieboszczyka płazował, ieszcze się został, Ten krawczyk potym complex był spalenia dwoch mieszczanow. Ieden sam zgorzał na węglŷ y syn iego. Lecz wywiązał się tym, iz zmŷsłał na Leszka, ktorego domostwo spalono, iz czerwonych złotych znalazł, y tak spalonego, ŷ sprawiedliwości proszącego w kaydanach osadzał. Na tey sprawŷ zasiadali imc pan Michałowski sędzia winicki ŷ imc pan Zaleski pisarz latyczowski. Y dekret, y poena stanęła na calumniatores, którzy mię uczynili participem skarbu zmŷszonego. Daią tedy na wole iasnie wielmoznego mwnci pana, iezeli ten dekret ma bŷdz pro rato, czyli powtornie dekretu mam na tych obwinionych calumniatores szukać.

Pan Nazaraki, który siedzi w dobrach xcia imci we wsi Kolobanie, do klucza Czarnego Ostrowa³, otrzymał dekret w sądach ziemskich barzo ostry na Płoskirow, aby dwoch chłopow traczone, a trzech abŷ rok w kaydanach robŷli. Meritum sprawŷ iest taki. Zona pana Nazarakiego prowadziła przez Płoskirow chłopa mazura w dybkach. Co wiekszą powiedaią, iz ten mazur iest poddany || [s. 7] dziedzicny pański. Kilka tedŷ chlopow z instinctu pana woŷta w polu (?) zastąpiły, zle traktowali panią Nazarakową ŷ wieznia odbili. Rozumiem, iz xiąze imc, będąc informowanŷ od iasnie wielmoznego mwnci pana, napisze do imc pana Nazarakiego, aby od rigoru tego dekretu odstąpił⁴.

Drugi stanął dekret, aby wydać imc panu staroście mogiłnickiemu poddanego na imie Borysa, ktorego ocieć iest poddanym dziedzicznym panskim. Lecz sam miał się urodzić zagranicą, za Dnieprŷm, a z Ukrainŷ przyszedzŷ, pomieszkał kilkanaście lat u pana starosty y tam z wdową się ozenił. Tandem przed lat kilka przŷszedł na mieszkanie do Płoskirowa. a⁵ W dobrach⁶ tegoz pana starosty iest poddanych dziedzicznych panskich⁷ koło 20, y u⁸ pana Nazarakiego iest ich z dziesięc. Zyczyłem imc panu Szanskiemu ich arrestować ŷ o nich dac pozew do Tribunalu, lecz nondum factum.

Tymi czasŷ administrator Zielinca⁹, to iest klucz Xięstwa Zbarazskiego¹⁰, 5 koni w lesie in fundo controverso zabrał, kilkadziesiąt wozow siana. Spodziewać tedy mamy graniczic z imcią panem woiedodą kiіowski¹¹. Lecz granicę powinni || [s. 8] iść y procedere¹² in forma iuris, nie takim sposobem. Dla wszelkich tych trudnoścŷ ŷ impeticy chętnie odbiore reszty mi z Płoskirowa należącej. A gumno kazałem oddać na dispozŷcyą imci pana Szanskiego mwnci pana. Niech sproubie pozytek tameczneŷ crescentiey.

¹ Нині – м. Варшава, столиця Польщі.

² Див. також: AGAD, Archiwum Zamoyskich, sygn. 3, s. 513.

³ Нині – смт Чорний Острів Хмельницького р-ну Хмельницької обл. в Україні.

⁴ Див. також: AGAD, Archiwum Zamoyskich, sygn. 3, s. 513.

⁵ Літера «а» в тексті закреслена.

⁶ Вираз «w dobrach» у тексті написаний над рядком.

⁷ Слово «panskich» у тексті написане над рядком.

⁸ Літера «и» в тексті написана над рядком.

⁹ Певне, йдеться про нинішнє с. Дзеленці, Хмельницького р-ну Хмельницької обл. в Україні. Порів.: Інвентар Збаразького князівства від 1756 р. (ЛННБ України, відділ рукописів, ф.: 4: *Зібрання рукописів Бібліотеки Баворовських*, оп. 1, спр. 1366, арк. 41зв.-42).

¹⁰ Нині – м. Збараж Тернопільського р-ну Тернопільської обл. в Україні.

¹¹ *Юзеф Потоцький* (пом. 1751), київський воєвода (1702 – 1744) (Urządnicy województw kijowskiego i czernihowskiego XV – XVIII wieku. Spisy / Opr. E. Janas, W. Kłaczewski. – Kórnik, 2002. – S. 68, 312).

¹² Вираз «y procedere» написаний над рядком.

Co przÿ nanizczeÿ moieÿ submissieÿ doniozszÿ, cum omni zelo ac cultu iestem

iasnie wielmoznego mwmci
pana y dobrodzieia
naynizszym sługã
A[ndrzej] Glouer,
m[anu] p[ropria].

W Kamieñcu, die
29na Ianuary 1722.

AGAD w Warszawie, Archiwum Zamoyskich,
sygn. 1500, s. 5-8. Оригінал.

№ 14.

1722 р., березня 28. Кам'янець-Подільський. – Лист державці Пłosкиривського староства Анджея Гловера до пłosкиривського старости Томаша-Юзефа Замойського щодо можливості надалі тримати королівщину.

Jasnie wielmoznÿ mości dobrodzieiu.

Dla doskonaleÿ informatieÿ panskieÿ o intratÿ ÿ prowentow starostwa płoskirowskiego, skoro tam stanãł imc pan Szanski commisarz, kazałem iego mci oddãć ÿ crescentiã, ÿ wszÿtkich prowentow, ÿ czekam patienter summę, co się pokaze z liquidacyi, mi należąca. Osobliwie imci panu Iurkowskiemu iako wielce potrzebnemu dalem czerwonych 25.

Ze mi przÿchodzi z cięszkością wÿiechac z Kamieñca, ieszcze nie widziałem się z iego mciã panem commisarzem, ÿ czasem raz w rok ledwie mi przyidzie bÿdz w Płoskirowie. Dla czego nie mialem intencyã || [s. 98] daley trÿmac. Lecz ze mi się trafia spolnik imc pan Kiczewski, który moze na mieysciu mieszkac. Iezeli będzie wola iasnie wielmoznego pana ÿ dobrodzieia, niech imc pan commisarz da nam kontrakt od s. Iana, a intraty teraznieÿszego roku niech odbiera in usus panskich. Co na rok ieden pokaze się intrata, dolicze się in paratis do summÿ, mi restuiąceÿ.

Upraszam tedÿ o deklaracyã panskã, a z winnã weneracyã iestem

iasnie wielmoznego pana
mwmc. pana y dobrodzieia
naynizszym sługã
A[ndrzej] Glouer
m[anu] p[ropria].

W Kamiencu, die
28wa Martÿ 1722.

AGAD w Warszawie, Archiwum Zamoyskich,
sygn. 566, s. 97-98. Оригінал.

Регест документа: Ibidem, sygn. 12, s. 73.

№ 15.

1722 р., вересня 7. Пłosкирів. – Лист А. І. Лїпчинського до пłosкирївського старости Томаша-Юзефа Замойського щодо стану оренди в Пłosкирївському старостві.

Iasnie wielmoznŷ miłosciwy panie ŷ dobrodzieiu.

Donoszę iasnie wielmoznemu panu ŷ dobrodzieiowi, ze dotąd w Płoskirowie arenda do wiernŷch rąk idzie. Bo arendarze przeszli kontraktu nie wzięli, y ten blankiet, ręką iw. pana ŷ dobrodzieia podpisany, został przy wielmoznŷm im. panu podstolim chełmskim¹.

Po kontrakt mieli teraz wyjezdzac kilka zydow, albo tesz dla prawa, aby się mogli budowac. Ale ich święta zaszły, tak się przytrzymali. Ale ze tak oziębło około tego chodzą, tak mi się widzi, ze się czegoś obawiają. Naŷwięcey tego, ze niema zkąd co brac, kiedŷ miasto pogorzało. Y tak czas będzie uchodził, a w skarbie panskim szkoda będzie. ŷ w. im. pan oberszterleŷtnant dał im dyspozycyą, aby się starali o kontrakt, a oni cale uporem idą.

To wŷraziwszy, iezdem (!)

iasnie wielmoznego wm. pa-
na y dobrodzieia naŷniz-
szym podnozkim
A. I. Lipczŷnski.

Dat[um] w Płoskirowie,
die 7 7bris A[nn]o 1722.

AGAD w Warszawie, Archiwum Zamoyskich,
sygn. 570, s. 49. Оригінал.

Перест документа: Ibidem, sygn. 12, s. 77.

№ 16.

1724 р., серпня 23. Кам'янець-Подільський. – Розпорядження пłosкирївського старости Томаша-Юзефа Замойського пłosкирївському війтові Лешкові видати Анджею Гловерові певну кількість селїтри у якості компенсації боргу.

Lesko, woicie płoskierowski. Iako iuz pisał do ciebie ze Zwierzynca imc p. Wierzbowski, ekonom moi, abŷs odwazył saletry kamieni sto ieden wielmoznemu iegomosci panu Gloworowi obeszteuleitnantowi artyleryei koronnei. A to za należącą się певną kwote odemnie iegomości, to iest za złotych тисяч двісті дзiesięć.

Ktorą saletrę pozwalam imci p[an]u obeszteuleitnantowi na moim burtaku litrowac, tylko kosztem iegomosciny. Z odebrania zas tey saletry odbierz kwit od iegomosci pana obeszteuleitnanta.

¹ Антоній-Людвик Бонецький, холмський підстолій (1718 – 1736) (Urządnicy województwa bełskiego i ziemi chełmskiej... – S. 219).

T. Zamoyski [...]

D[a]t[u]m w Kamiencu Podolskim, die 23 Augusti 1724 Anno.

AGAD w Warszawie, Archiwum Zamoyskich,
sygn. 556, s. 35. Оригінал.

Регест документа: Ibidem, sygn. 12, s. 54.

№ 17.

1725 р., квітня 3. Дубно. – Лист князя Павла Сангушка до плоскирівського старости Томаша-Юзефа Замойського щодо підданих першого, що перебували на території Плоскирівського староства.

Monseigneur.

Nie pierwsza to iuz moia requizycya o tych dwuch poddanych, to iest jednego Miska Boyczenka, drugiego Leszka Wendzego z bratem Moysieiem, nayduiących się w starostwie poskirowskim. O ktorych iuz od kilku lat locies wmwm. panu przykrzyłem się. Y teraz recentissime miasto finalney rezolucy odbieram w responsie indyferencyą y protrakcyą do dalszey o tych ludziach cognity. W ktorych bym się cale niewpierał indebite, gdybym nie miał doskonałej wiadomości, ze są moi dziedziczni y gdzie się nayduią.

A iako ia przez obserwancyę przyiazni y łaski wmwm. pana nie trudniłem extradycy kilkudziesiąt poddanych z dobr moich, reciproce unizenie upraszam wmwm. pana o ordynans, aby ci poddani || [s. 110] moi dziedziczni z starostwa ploskirowskiego byli wydani, nie wchodząc w prawne processae, czego sobie nie zycząc, chcą być perenni aestimacione et cultu

wmwm. pana
uprzejmie zyczliwym bratem
y unizonym sługą
P[aweł] xiąże Sanguszko²
m[arszałek] n[adworny] W[ielkiego] x[ięstwa] L[itewskiego].

Z Dubna³ die 3tia Aprilis
1725

AGAD w Warszawie, Archiwum Zamoyskich,
sygn. 578, s. 109-110. Оригінал.
Регест документа: Ibidem, sygn. 12, s. 87.

² Князь *Павел-Кароль Сангушко* (пом. 1750), литовський надвірний маршалок з 1713 р., великий литовський маршалок з 1734 р. (Urzednicy wołyńscy XIV – XVIII wieku. Spisy / Opr. M. Wolski. – Kórnik, 2007. – S. 180).

³ Нині – м. Дубно, райцентр у Рівненській області в Україні.

МІЩАНИ І МАГІСТРАТ ПЛОСКИРОВА ПІД ЧАС ЕПІДЕМІЇ ЧУМИ 1770 Р. І В ПЕРШІ РОКИ ПО НІЙ (за документами Пłosкирівського магістрату 1771-1772 рр.)

Серед природних катаклізмів, з якими доводиться стикатися людству, найбільш страшними за наслідками завжди були епідемії різних інфекційних хвороб, що інколи набували форм пандемій, які могли брати у полон не лише окремі міста, регіони чи країни, а й цілі континенти. В історії Європи найстрашнішим «бичем Божим», безумовно, були епідемії чуми, здатні, якщо зазирнути у минуле, «переполовинити» населення, на що спромоглася пандемія «чорної смерті» в середині XIV ст.

На українських теренах особливо частим «гостем» чумні епідемії були у XVII-XVIII ст. Вважається, що лише протягом останнього з них чума навідувалась до нас 15 разів¹. Серед яких найстрашнішим був її «візит» 1770-1771 рр. – історично останній такого значного масштабу сплеск епідемії чуми у Східній Європі. Поділля судилося витримати її удар одним із перших, оскільки поширювалася вона з півдня – з театру воєнних дій між Російською та Османською імперіями. Територією Брацлавського та Подільського воєводств Речі Посполитої постійно пересувалися підрозділи російських військ, які і занесли збудника чуми з Молдови і Волощини, де епідемія мала свій початок. Вже влітку (в червні-липні) 1770 р. чума була у Летичівському повіті, але розмах справжньої епідемії вона набула тут у серпні, після чого продовжувала лютувати до кінця року, місцями захопивши і початок наступного. Якщо частині сіл, завдячуючи відносно низькій мобільності населення, вдалося петрворитися на рятівні острівці посеред вируючого моря епідемії, то у міст і містечок з їх мобільним торгово-ремісничим населенням, постоем військ, зосередженням адміністративного апарату – шансів урятуватися практично не було.

Не міг оминати сумної долі 1770 р. і Пłosкирів – порівняно невелике тоді королівське місто і адміністративний центр однойменного староства, що тривалий час перебувало у посесії представників магнатського роду Замойських. Вперше про чумну 1770 р. трагедію Пłosкирова принагідно згадав 1890 р. у своєму дослідженні, присвяченому переписам єврейського населення Волинського, Подільського, Брацлавського та Київського воєводств у XVIII ст., Іван Каманін, який навів статистичні дані (516 померлих від моровиці пłosкирівських міщан, порохованих за десятьма різними категоріями) невеличкого документа з актової книги Пłosкирівського магістрату, що зберігалася у тодішньому Київському центральному архіві під номером 5749².

¹ *Бородій М.К.* До історії боротьби з чумою на Україні в XVIII ст. // УІЖ. – 1984. - № 5. – С. 82.

² Див.: *Каманін І.* Статистические данные о евреях в Юго-Западном крае во второй половине прошлого века (1765-1791 г.) // АЮЗР. – Ч. V, Т. II. – Вып. 1-й: Переписи еврейского населения в Юго-Западном крае в 1765-1791 гг. – К., 1890. – С. 98-99. Варто зазначити, що оригінальний документ не підсумовує розбиті за категоріями демографічні втрати пłosкирівських міщан. Це зробив вже сам І. Каманін («Еfficit 516»), забувши вказати на це, коли наводив у своїй праці текст зазначеного документа.

На наше щастя, актова книга, на документ з якої посилався І. Каманін, збереглася, не розділивши у минулому столітті сумної долі значної частини зібрання актових книг колишнього КЦА³. Це дійсно велика удача, бо з іншими альтернативними джерелами, наприклад, з метричними книгами XVIII ст. унійної та римо-католицької парафій, які могли б містити дані про перебіг та наслідки епідемії чуми, Пłosкирову – Проскурову – Хмельницькому – відверто не пощастило (вірогідно, вони не пережили нищівної пожежі 1822 р.). Досліджувана нами актова книга Пłosкирівського магістрату у певному сенсі є унікальним джерелом про епідемію чуми 1770-1771 рр., бо має суттєву перевагу перед парафіяльними джерелами, оскільки містить не вузько конфесійну інформацію, а охоплює своїми даними всі основні групи населення міста (детально – українців і поляків, в загальних рисах – також і євреїв).

Будучи порівняно (особливо як для актової книги) невеликою (всього 51 аркуш, з яких понад десять – чисті) вона, серед інших, містить декілька важливих документів (І. Каманін згадував лише про перший з них), складених у 1771-1772 рр., які стосуються демографічних втрат населення міста та дій Пłosкирівського магістрату для подолання наслідків епідемії (врегулювання майнових справ, прийняття і розподіл спадку, вирішення питань, пов'язаних із приватними борговими зобов'язаннями). Власне, ось перелік дотичних до питання, яке нас цікавить, документів з цієї справи:

1) «Реєстр міщан, померлих у місті Пłosкирові під час зарази повітря 1770 р., складений у 1771 р.»⁴.

2) «Реєстр речей, що залишились по смерті міщан, померлих під час повітря 1770 р., складений у 1771 р.»⁵.

3) «Реєстр боргів померлого Войцеха П'ясецького, ставкового Пłosкирівського [1771 р.]»⁶.

4) «Реєстр боргів померлих під час повітря 1770 р., що їх було сплачено в 1772 р. із зазначенням ким і за кого»⁷.

Перший з них, який свого часу увів в науковий обіг І. Каманін, подає деперсоніфікований реєстр 516 (у сумі) померлих від чуми пłosкирівських міщан за десятьма категоріями:

«1) Господарів тяглих і поєдинкових померло 36;

2) господинь тяглих і поєдинкових померло 35;

3) господарів піших померло 30;

4) господинь піших померло 27;

5) парубків дорослих померло 24;

6) дівчат дорослих померло 28;

7) вдів померло 18;

³ Центральний державний історичний архів України у м. Київ (далі – ЦДІАУК), ф. 42, оп. 1, спр. 1, арк. 1-51.

⁴ Regestr zmarłych mieszczan w mieście Płoskirowie podczas zarazy powietrza w roku 1770, zspisane w roku 1771 // Там само, арк. 1 зв.

⁵ Regestr pozostałych rzeczy po śmierci mieszczan, zmarłych w powietrze w roku 1770, spisane w roku 1771 // Там само, арк. 2-4 зв., 7-9, 10 зв.-16 зв.

⁶ Regestr długow po zmarłym Wojciechu Piaseckim, stawniczym Płoskirowskim, spisane // Там само, арк. 9 зв.-10.

⁷ Regestr długow wypłaconych po zmarłych w powietrze w roku 1770, ktore wypłacone od kogo w roku 1772 // Там само, арк. 49 зв. – 50 зв.

- 8) комірників померло 16;
- 9) комірниць померло 12;
- 10) дітей, як хлопців так і дівчат, померло 290»¹.

Одразу на себе звертає увагу дуже висока дитяча смертність від моровиці: 290 померлих – це 56,2% від усіх померлих плоскирівчан. А якщо до них додати ще нежонатих парубків (24) і ще незаміжніх дівчат (28), то вийде, що на частку дітей і дошлюбної молоді (разом 342 душі) припадає 66,27% усіх померлих містян.

Надзвичайно важливий зі списку другий документ розпадається на низку менших, кожен з яких присвячено детальному опису майна, що зосталось після смерті конкретного небіжчика, оцінюванню цього майна для продажу (там де була у цьому потреба, якщо не було прямих спадкоємців або якщо спадок був обтяжений боргами померлого власника), персоніфікованому розподілу майна або отриманих з його продажу грошей. Зазначений документ важливий не лише в контексті досліджуваної теми, але й відкриває широкі можливості для студіювання господарського життя (містить опис споруд, реманенту, начиння, коней, худоби, свиней, збіжжя, пасік тощо) побуту (детальний опис одягу, прикрас), родинних взаємин, повсякденного життя.

Третій документ, хоч і присвячено лише одній померлій людині – Войцеху П'ясецькому, але людині «шляхетно уродзоній» і «при посаді» – ставкового, з широченним колом зафіксованих соціальних контактів, значним майном і з не меншими борговими зобов'язаннями.

Четвертий документ було складено найпізніше – наприкінці 1772 р. і у ньому детально зафіксовано механізм відшкодування за посередництвом представників міської влади за борговими зобов'язаннями померлих міщан.

Зазначимо, що більшість малих документів, на які, за винятком третього, розпадаються перелічені нами, не мають точного датування конкретних записів, проте подекуди дати ставились (часто – під протоколами оцінювання майна, які завірялися як підписами міщан, що брали участь в таксації, так і представників міського і старостинського урядів). Наприклад, крайні зафіксовані дати з блоку документів, що стосуються опису майна померлих – це 6 січня 1771 р. і 15 червня 1771 р.² Той факт, що вже на початку січня 1771 р. владою міста почали здійснюватися кроки у напрямку усунення юридичних колізій, що виникли внаслідок численних смертей міщан від чуми, опосередковано свідчить, що активна фаза епідемії у Плоскирові закінчилась з кінцем попереднього року.

Представники міського уряду, що засвідчували своїми підписами акти оцінювання міщанами майна померлих, робили це за типовою формулою з незначними варіаціями: «Це все відбувалося при нас, уряді, у Ратуші його королівської милості міста Плоскирова», після чого йшло від одного до п'яти (зазвичай, не менше трьох) підписів таких посадових осіб:

- «славетного Вавжинця Бексяка, війта;
- славетного Домініка Гриковського, бурмістра;
- славетного Якуба Гарчинського, лавника;
- славетного Якуба Ладобурського, лавника;

¹ Там само, арк. 1 зв.

² Див.: Там само, арк. 2 зв., 17, 17 зв.

Матеуша Янковського, писаря»³.

Зазначимо, що більшість дій за правочинами, що стосувалися розподілу майна померлих та відшкодувань заборгованостей, відбувалися за участі і посередництва вїйта – Вавжинця Бексяка.

Сукупно документи дослідженої архівної справи дозволяють встановити імена (повні або неповні) 32-х плоскирівських міщан (подаємо їх, формуючи своєрідний, хай і не повний, мартиролог, нижче у тому ж порядку, як вони зустрічаються в справі), що стали жертвою чумної моровиці 1770 р.⁴:

1) Іванова Чернишка, вдова / Iwanowa Czerniszka, wdowa (треба думати, вдова Івана Черниша)⁵;

2) Мацей Колдун / Maciej Kaldun⁶;

3) Шимон Щебржейський / Szymon Szczebrzeski⁷;

4) Томаш Хржановський / Tomasz Chrzanowski⁸;

5) Адам Духовський / Adam Duchowski⁹;

6) Войцех П'ясецький, ставковий / Wojciech Piasecki, stawniczy¹⁰;

7) Крива / Krzywa¹¹;

8) Кохан / Kochan¹²;

9) Гудзиха, вдова / Gudzicha, wdowa¹³;

10) Юзеф Топоровський / Jozef Toporowski¹⁴;

11) Павло Кислюк / Paweł Kisluk¹⁵;

12) Стефан Григель, бурмістр / Stefan Grygiel, burmistrz¹⁶;

13) Лесько Мовчан / Lesko Motczan¹⁷;

14) Шинкаренко / Szynekarenko¹⁸;

15) Блажей Бексяк / Błażej Beksiak¹⁹;

16) Адам Бексяк / Adam Beksiak²⁰;

17) Матеуш Зволяк / Mateusz Zvolak²¹;

18) Матеуш Флонзь / Mateusz Flonz²²;

19) Варфоломій Крупка / Bartłomiej Krupka²³;

³ Див., напр.: Там само, арк. 7.

⁴ Встановлено за: Там само, арк. 2-4 зв., 7-9, 10 зв.-18, 49 зв.-50 зв.

⁵ Там само, арк. 2.

⁶ Там само, арк. 2 зв.

⁷ Там само, арк. 3-3 зв.

⁸ Там само, арк. 4-4 зв., 7.

⁹ Там само, арк. 7 зв.-8.

¹⁰ Там само, арк. 8 зв.-10.

¹¹ Там само, арк. 10 зв.

¹² Там само, арк. 11 зв.

¹³ Там само, арк. 12.

¹⁴ Там само.

¹⁵ Там само, арк. 12 зв.

¹⁶ Там само, арк. 13.

¹⁷ Там само, арк. 13 зв.

¹⁸ Там само.

¹⁹ Там само, арк. 14.

²⁰ Там само.

²¹ Там само, арк. 14 зв.

²² Там само.

²³ Там само, арк. 15.

- 20) Блажей Щебржейський / Włazej Szczebzeski¹;
- 21) Павло Бресь / Paweł Bresz²;
- 22) Мацейова Ружилця / Maciejowa Rużyłca (треба думати, Ружилця – вдова Мацея)³;
- 23) Марцін Куфка / Marcin Kufka⁴;
- 24) Войцех Кобцюх / Woyciech Kobciuch⁵;
- 25) Ян Імилінський / Jan Imilinski⁶;
- 26) Єнджей Співак / Jędrzej Spiewak⁷;
- 27) Вавжинцева Свідерська / Wawrzyncowa Swiderska (треба думати, Вавжинця Свідерського вдова)⁸;
- 28) Зеліско Хвейлько / Zelisko Chweylko⁹;
- 29) Єнджей Жолкевський / Jędrzej Żółkiewski¹⁰;
- 30) Ян Пальонка / Jan Palonka¹¹;
- 31) Курницька / Kurnicka¹²;
- 32) Федір Гарасимчук / Chwedor Harasymczuk¹³.

Оскільки документи, яким ми завдячуємо встановленням вище наведених імен померлих, стосуються правочинів щодо майна, яке залишилось без своїх власників, а подекуди також було обтяжене борговими зобов'язаннями, то очевидно, що 32 з'ясованих імені належать головам відповідних димів-господарств, що позбулися, внаслідок чумної моровиці, усіх своїх дорослих членів (в окремих випадках зі всієї родини пощастило уникнути смерті комусь з малолітніх дітей, хто сам потребував опіки). А отже, на встановлені нами 32 родини має припадати, гадаємо, десь від 20 до 25 відсотків усіх смертей від чуми серед плоскирівчан із загальної кількості в 516 душ померлих.

Вже самі по собі абсолютні цифри демографічних втрат від моровиці, яка тривала не більше 5-6 місяців серед міщан Плоскирова – не можуть не вражати увагу. Проте дійсний масштаб трагедії стає зрозумілим, коли звертаємось до цифр (показників) відносних, що неможливо зробити, не з'ясувавши попередньо питання про вірогідну чисельність населення Плоскирова на момент спалаху у ньому повітря.

На жаль, найближчі до часу сумної події дочумні трирічні (1762-1764 рр.) люстраційні інвентарі Плоскирівського староства (яке включало у себе Плоскирів і низку передміських сіл) нам відшукати не вдалося. Найближче що є з «того» боку – це поборовий «Реєстр ухвали подимного на посліпство міста Плоскирова в 1741 р.», який зовсім не враховує єврейське населення, а лише фіксує за іменами

¹ Там само.

² Там само, арк. 15 зв.

³ Там само, арк. 16.

⁴ Там само, арк. 16 зв.

⁵ Там само.

⁶ Там само, арк. 17.

⁷ Там само.

⁸ Там само, арк. 17 зв.

⁹ Там само, арк. 18.

¹⁰ Там само, арк. 50.

¹¹ Там само.

¹² Там само, арк. 49 зв.

¹³ Там само.

голів християнських родин наявність у місті 94-х господарств повноцінних і ще 45-ти родин комірників, тобто разом – 139-ти¹⁴. Застосовуючи усереднений мультиплікатор 5 душ на родину (господарство), дійдемо висновку, що навряд чи тоді чисельність християнського (разом українців і поляків) населення міста дуже відчутно відрізнялась від цифри 695 душ.

Із часів недовзі по чумі 1770 р. маємо детальний «Інвентар староства Пłosкирвського..., укладений у 1775 р.», який враховує як єврейське населення міста – 112 домів, так і християнське – 144 доми, а разом – 256 домів¹⁵. Як бачимо, кількість християнських домів-господарств змінилась у Пłosкирові незначно, втім, не підлягає сумніву, що внаслідок чумної моровиці мав би суттєво (чи не у двічі) зменшитися усереднений мультиплікатор кількості душ на господарство. Також стає очевидним, що 516 жертв моровиці серед пłosкирвських міщан не можуть припадати лише на християнське населення (за кількості християнських домів-господарств у 144, якби це були б тільки християнські жертви, то християнське населення мало б практично зникнути як таке).

Могли б нам дуже допомогти дані поголового (не враховувалися лише діти молодші за рік) перепису єврейського населення 1765 р., але по Пłosкирову, як і по всьому Летичівському повіту, вони збереглися лише як сумарні дані – без розрізнення населення міст і містечок (центрів кагалів) з одного боку і сільського єврейського населення з численних прикагалків – з іншого. Так, у 1765 р. у Пłosкирвському кагалі разом з усіма прикагалками було враховано 750 душ єврейського населення, з яких сільське єврейське населення, ймовірно, складало від чверті до третини¹⁶. Перші два постчумні – 1775 та 1778 рр. – переписи єврейського населення Летичівського повіту не збереглися, маємо лише дані наступного – 1784 р. Відповідно до них, у самому Пłosкирові чисельність єврейського населення віком старше за один рік складала 551 душу, тоді як в усьому Летичівському повіті частка сільського єврейського населення (від усього єврейського населення повіту) становила тоді 28,25%¹⁷.

Отже, якщо екстраполювати дані господарського інвентаря 1775 р. щодо чисельності домогосподарств у Пłosкирові (112 – єврейських, 144 – християнських, разом 256) на 1770 р., то за найоптимістичнішого сценарію (візьмемо усереднений мультиплікатор 6 душ на домогосподарство для християн і 7 душ для юдеїв), отримаємо максимальну чисельність населення Пłosкирова напередодні початку чумної моровиці у 1648 мешканців: 784 юдея (112 x 7) та 864 християнина (144 x 6). У цьому разі, демографічні втрати населення міста склали б майже третину – 31,31%, що вже жахає. Якщо ж узяти більш реалістичний сценарій (з усередненими мультиплікаторами 5 і 6, відповідно – для християн та юдеїв), то отримаємо ще страшнішу картину. У цьому разі, розрахункова чисельність населення міста дорівнюватиме 1392 мешканцям: 672 юдея (112 x 6) і 720 християн (144 x 5), а сукупні демографічні втрати складатимуть 37,06%. Зайвим, певно, буде казати, що якщо реальні мультиплікатори (коефіцієнти) в силу різних обставин тоді були

¹⁴ Regestr uchwały podymnego na pospultstwo miasta Płoskirowa w roku 1741 // Archiwum Narodowe w Krakowie, ZZG 668, sygn. 511, s. 17-18.

¹⁵ Inwentarz starostwa Płoskirowskiego, ... 1775 spisany // Archiwum Głowne Akt Dawnych w Warszawie, ASK LVI, sygn. 221, s. 5 v-7 v.

¹⁶ Каманин И. Указ. соч. – С. 750.

¹⁷ Там же. – С. 133-134.

ще нижчими (обидва або тільки один з них), то це автоматично збільшуватиме масштаб катастрофи.

Звісно, ми нічого не знаємо про розподіл смертей (чи була приблизно однаковою смертність під час моровиці?) серед християнського та юдейського населення міста. Ми взагалі не маємо жодних даних про смертність від чуми серед плоскирівчан-євреїв. Головна причина – брак відповідних джерел. Магістратські джерела – тут нічим не можуть зарадити (окрім загальної сукупної статистики), бо польсько-український магістрат не мав юрисдикції щодо єврейського населення у внутрішніх справах останнього, які залишалися цілковитою прерогативою автономних органів єврейського самоврядування у Речі Посполитій – кагалів. Тому, наприклад, магістратські справи не містять, поряд із описом майна, що залишилось по смерті міщан-християн, аналогічного опису майна померлих євреїв. Юдеї з'являються на сторінках магістратських книг лише як сторона міжконфесійних ділових взаємин з християнами – головню як позичальники чи постачальники різного роду товарів.

І все ж, з одного боку, чинник традиційно більш високої скупченості розселення євреїв у містах у порівнянні з українцями та поляками – точно мав грати не на користь юдеям з точки зору епідеміологічної безпеки. З іншого боку, більш високий рівень культури особистої гігієни серед євреїв, пов'язаний з приписами юдейської релігії, міг успішно нівелювати для них потенційно шкідливу дію першого чинника.

На особливо постраждалому від чумної моровиці 1770 р. Поділлі у багатьох містах склалися по завершенні епідемії місцеві християнські практики поминання жертв повітря, часто – з певною супутньою їм меморіалізацією місць масових (як правило – братських) поховань. Так, за свідченням Юзефа Ролле, в обрядовій практиці парафії кафедрального костелу святих апостолів Петра і Павла у Кам'янці-Подільському доволі довгий час відбувалось урочисте відзначення трьох дат, пов'язаних з моровицею 1770 р.: 20 січня – жалобна меса за померлих в часи повітря; 16 серпня – процесія зі святими дарами навколо ринку на відзначення завершення моровиці; 17 серпня – жалобна відправа (впроваджена 1814 р. з волі єпископа Мацкевича) за душі семи кам'янецьких вікарних капланів, які померли, до останнього виконуючи свої пастирські обов'язки¹. У Жванці десь до середини XIX ст. у день святої Трійці з місцевої церкви щороку виходила процесія на чумний цвинтар, що лежав при дорозі до Ісаківців, де промовлялися молитви за душі померлих (початково той обов'язок належав до католицьких священників)².

Чи мало місце щось подібне у Плоскирові – Проскуріві? І де, власне, було поховано померлих у повітря плоскирівських міщан? На щастя, завдяки дослідженій справі, маємо можливість відповісти на ці вкриті товстим шаром забуття вкрай важливі питання. З документу про розподіл спадку Юзефа Топоровського між чотирма спадкоємцями дізнаємося, що троє з них (окрім того, що від усіх чотирьох було дано на костел килим і «кавал» камлотової тканини) – Ян Коба, Антоній Колдун і Гжегож Пазь – дали (перші двоє по 10, а третій – 8 злотих) гроші «до рук пана

¹ Antoni J. Zameczki Podolskie na kresach Multańskich / Wyd. drugie. – Т. 2: Kamieniec nad Smotrzczem. – Warszawa; Kraków; 1880. – S. 218-219.

² Ibid. – Т. 3: Żwaniec. Paniowce. Czarnokoźńce. Bar. Mohylów. Szarogród. – Warszawa; Kraków; 1880. – S. 30.

війта» «на встановлення статуї святого Яна Непомука за містом, де тіла лежать померлих під час повітря»³.

Отже, ховали померлих від чумної моровиці 1770 р. плоскирівчан за містом, а не на існуючих на той час міських цвинтарях (залишається, щоправда, відкритим питання: з огляду на надзвичайні обставини, ховали усіх – і християн, і юдеїв – разом чи все ж нарізно?), і місце масового поховання з високою вірогідністю було позначене статуєю святого Яна Непомука – популярного чеського святого, остаточно канонізованого Папським престолом у 1729 р. (зазвичай, статуї святого Яна Непомука за постамент мали високий стовп).

Чи відомо щось про реальне існування коли-небудь у Плоскирові – Проскурові такої статуї? Таке поважне видання як «Звід пам'яток історії та культури України. Хмельницька область. м. Хмельницький» та виконаний групою дослідників проєкт «Історико-архітектурний опорний план м. Хмельницький з визначенням меж і режимів використання зон охорони пам'яток та історичних ареалів» – нічого не кажуть про це⁴.

Проте, Сергію Єсюніну (висловлюємо йому щирі вдячність за надану інформацію) відомий архівний документ – матеріали топографічної зйомки Проскурова 1810 р. (отже, ще до нищівної пожежі 1822 р.) з коментарями, де в напрямку Кам'янецького шляху (нинішньої Кам'янецької вулиці) згадано і позначено на плані статую святого Яна Непомука, що відкриває можливість для встановлення точного місця масового поховання померлих у 1770 р. від чуми плоскирівчан і, як наслідок, актуалізує питання належної меморіалізації цієї локації, пов'язаної з однією з найбільш трагічних сторінок в історії міста.

Залишається висловити надію, що міська влада м. Хмельницький та небайдужі громадяни, об'єднавши зусилля, знайдуть можливість гідно вшанувати (меморіалізувати) пам'ять про щонайменше 516 померлих у чумну моровицю 1770 р. плоскирівчан, що у відносних цифрах (від 31,31% до 37,06% усіх мешканців міста) становить найвищі в історії Хмельницького демографічні втрати від будь-яких природних катаклізмів.

³ ЦДІАУК, ф. 42, оп. 1, спр. 1, арк. 12.

⁴ Див.: Звід пам'яток історії та культури України. Хмельницька область. м. Хмельницький. – Кн. 1. – Хмельницький: ФОП Мельник А.А., 2019. – 280 с.; Історико-архітектурний опорний план м. Хмельницький з визначенням меж і режимів використання зон охорони пам'яток та історичних ареалів. / У 2-х томах. – К., 2016.

ПРОСКУРІВ НАПРИКІНЦІ XVIII – У ПЕРШІЙ ПОЛОВИНІ XIX ст.

У статті розглянута історія міста Хмельницький (Плоскирів, Проскурів) у період кінця XVIII – першої половини XIX ст., коли відбулась інкорпорація Поділля до Російської імперії та перетворення старостинського містечка Плоскирів у повітове місто Проскурів.

Ключові слова: інкорпорація, містечко. повітове місто, повіт, Плоскирів, Проскурів, Поділля

Глибока суспільно-політична криза у Речі Посполитій призвела наприкінці XVIII ст. до зникнення цієї держави. В результаті другого поділу її земель у 1793 році, Поділля відійшло до Російської імперії. Під час інкорпорації нових територій царська влада перевела королівські маєтки у власність російської держави, отож Плоскирів та староство стали державними (казенними) маєтностями. Але, для колишніх володарів-державців Плоскирівського староства – родини Замоїських, й зокрема Констанції Чарторийської (Замоїської), була зроблена тимчасова поступка – визнані права на тримання сіл староства, але без права передачі його нащадкам. Цей привілей доволі скоро скасували – 26 червня 1796 році всі населені пункти староства¹, крім Плоскирова, імператорським указом Катерина II віддала у володіння вірного їй генерал-аншефа, графа Івана Гудовича². Перед тим, 5 липня 1795 року, старостинське містечко Плоскирів указом імператриці отримало статус повітового міста новоствореної Подільської губернії. У цьому указі Плоскирів був названий Проскуровим. Якоїсь спеціальної постанови про перейменування Плоскирова в Проскурів не знайдено і нам тепер залишається лише гадати: чи свідомо, чи помилково в російських документах з'явилась нова назва міста. Цікаво, що деякий час дві назви існували одночасно, але з 1801 року остаточно утвердилася нова – Проскурів, яка була співзвучна із словом «проскура» – так українці іменують хлібець, котрий вживається у християнських обрядах.

22 січня 1796 року вийшов указ «Про герби міст Мінської, Волинської, Брацлавської та Подільської губерній», згідно якого затверджено Герб м. Проскурова: *«В голубом поле три стрели крестообразно положенные, средняя острием вниз, а две другие оным вверх. Употребление сего там герба видно по актам Судебных мест»*³.

Після отримання Проскуровим статусу повітового міста, тут були відкриті присутствені місця: дворянська опіка, повітовий суд, нижній земський суд, повітове казначейство, встановлені посади городничого, повітового землеміра, повітового стряпчого, повітового лікаря тощо. Найвищим державним посадовцем був городничий, який очолював адміністративно-поліцейську владу повітового міста. У Проскурів 1795 року на цю посаду спочатку призначили секунд-майора

¹ Села Гречани, Заріччя, Іванківці, Лезневе, Мацьківці, Олешин, Шаровечка із загальною кількістю кріпаків – 1884 душ.

² Держархів Хмельницької обл., ф.227, оп.1, спр.1951, арк.399.

³ Полное собрание законов Российской империи (далі – ПСЗРИ), собр.1, т.XXIII, №17435

Олександра Пишчевича, але вже за кілька місяців його замінив інший військовий російської армії – секунд-майор Василь Тихонов⁴. Саме під керівництвом В. Тихонова у 1796 році відбулось облаштування присутствених місьць (більшість установ і урядовців, у т.ч. сам городничий, розмістились у одному з козельських будинків) та проведено поділ міста на чотири квартали, у травні 1797 року почалось створення пожежного обозу, для якого організовано виготовлення інвентаря (9 металевих багрів та 14 діжок). Від середини 1797 року проскурівським городничим став досвідчений чиновник, колезький асесор, капітан, барон Миколай-Густав фон Левендаль. Одразу по призначенню на посаду, барон спрямував свої зусилля на посилення *«смотрения в сем городе за порядком»*. Перш за все, у лютому 1798 року він дав вказівку Проскурівському магістрату обрати від кожних 100 дворів по одному соцькому – так називали вибраного з місцевих мешканців садовця, що виконував поліцейські функції. Місто мало 219 християнських та 179 іудейських дворів, отож було обрано два соцьких від християн та два – від євреїв. З цих осіб 1 листопада 1799 року була сформована міська поліція, яка підпорядковувалась городничому. По-друге, фон Левендаль у 1798 року ініціював будівництво караульних приміщень, будок та шлагбаумів біля стратегічно важливих для Проскурова місьць (на в'їздах до міста, біля греблі, провіантського магазину, ратуші та ін.), організував ремонт приміщення для арештантів та будинку штатної військової команди⁵. Саме ця команда здійснювала караульну службу з охорони важливих цивільних і військових об'єктів та вартувала в будках біля шлагбаумів. Проскурівська штатна військова команда була сформована з непридатних для польової служби солдат, підпорядковувалась городничому та нараховувала 26 осіб: прапорщик, сержант, три капрали, барабанщик та 20 рядових⁶.

Органом міського самоврядування в Проскурові залишився магістрат, на який поширили чинність російської *«Жалуваної грамоти містам Російської імперії 1785 року»*, а його діяльність підпорядкували губернському магістрату та губернському правлінню. Правда, зробили це не зразу. У травні 1793 року відбулись вибори міської влади ще за польськими законами: обрали на три роки вїта, двох бурмістрів, чотирьох ратманів, чотирьох лавників та писаря до магістрату. У 1795 році, після створення Подільської губернії та перетворення Проскурова у повітове місто, вибори міського самоврядування провели вже згідно російських норм *«Жалуваної грамоти містам...»*, за якою не передбачалось посад вїта та лавників, натомість вводились тожозні – міський голова та словесні судді. Відтепер представниками самоврядування мали стати міський голова, члени магістрату – два бурмістра та чотири ратмани (по два від християн та іудеїв), два словесні судді, секретар. Як і раніше, цих урядовців городяни обирали на загальних міських зборах: голову і магістрат – на три роки, інших – на рік. Відомі прізвища осіб, які очолили місто у 1795 році: міський голова (іменувався у документах – «президент») – Мацей Качоровський, бурмістри – Якуб Випішко та Яцек Завадський, ратмани – Варфоломій Домбровський, Павло Соєцький, Юдель Пейсахович, Манашко Абрамович,

⁴ Месяцеслов с росписью чиновных особ в государстве на лето от Рождества Христова 1795. – С. 415; Месяцеслов с росписью чиновных особ... 1796. – С. 444.

⁵ Держархів Хмельницької обл., ф.29, оп.1, спр.3, арк.6, 15, 24, 70.

⁶ Філіпюк А.Г. Проскурів наприкінці XVIII – в першій половині XIX ст. // Місто Хмельницький в контексті історії України. Матеріали наукової конференції. – Хмельницький, 2006. – С.25

секретар – Василь Дорошенко¹. Зазначимо, що лише бурмістри та ратмани мали казенне грошове забезпечення, інші утримувались з міських прибутків. Проскурівський магістрат та міські урядовці, як і за польських часів, продовжували бути органом місцевого самоврядування, вести міське господарство, виконувати судові та нотаріальні функції.

Серед інших державних установ, особливу увагу було приділено впорядкуванню роботи пошти. У вересні 1795 року вийшов указ «Про влаштування пошт і утримання їх в губерніях Мінської, Волинської, Подільської та Брацлавської»², з якого можна з'ясувати, що після приєднання Поділля до Російської імперії, здебільше була збережена мережа поштового зв'язку (поштові дороги, станції та ін.), яка склалась за роки перебування краю в складі Речі Посполитій. Вона була адаптована до російського законодавства та включена до імперської мережі. Усього в Подільській губернії було затверджено чотири головні поштові шляхи, два з яких перетинались у Проскурові: від Кам'янець-Подільського до Брест-Литовського (у межах міста т.зв. Кам'янецька поштова дорога) та від Кам'янець-Подільського «к обоим столицам» (у межах міста т.зв. Летичівська поштова дорога). У 1795 році було підтверджено функціонування у Проскурові поштової станції на 16 коней та 8 поштарів. Згодом, у 1798 році, сформували міську поштову експедицію, для якої наступного року затвердили штат з 6 посадовців (експедитор, помічник експедитора, 4 поштарі). Також, наприкінці XVIII ст. на Проскурівській поштовій станції була збільшена кількість коней до 24. Для потреб станції губернська влада викупила у місцевого міщанина Абрамки Овшівевича окреме подвір'я з міцним будинком, стайнею та сараєм для повозок³.

Одночасно з утвердженням російської адміністративно-владної системи, царизм розпочав реформатування православної церкви, на яку була покладена важлива ідеологічна функція у підтримці самодержавства. Перш за все, уніатські церкви, яких на Поділлі була більшість, перевели у православні. Проскурівський храм Різдва Богородиці «*обращен из униатского в грекороссийский*» у 1795 році, його настоятелем став 62-річний Іоанн Ролинський. Натомість, уніатський священник Михайло Чеховський залишився без парафії⁴. По-друге, храм отримав статус соборної церкви, за якою імператорським указом 1799 року були залишені всі його будівлі, подвір'я та землі, а також додано додатково на утримання священнослужителів 110 рублів на рік⁵. У січні 1796 року створене Проскурівське духовне правління, яке перше півріччя розміщувалось у Чорному Острові, але вже у липні того ж року було переведено у Проскурів⁶.

Враховуючи прикордонне положення Поділля та поки не стійке серед місцевого населення відношення до нової імперської влади, регіон був насичений військами. У 1794-1797 роках у Подільській губернії були розквартировані 23 польових полки Російської армії. Проскурів не мав можливості прийняти на постій цілий

¹ Держархів Хмельницької обл., ф.29, оп.1, спр.3, арк.1, 3, 38-38зв.

² ПСЗРИ, собр.1, т.ХХІІІ, №17382

³ Держархів Хмельницької обл., ф.227, оп.1, спр.433, арк.2-4; Там само, ф.227, оп.1, спр.449, арк.1, 78, 86.

⁴ Держархів Хмельницької обл., ф.226, оп.1, спр.2690. арк. 2-3.

⁵ ПСЗРИ, собр.1, т.ХХV, № 19070

⁶ Троицкий П. Учреждение духовных правлений в Брацлавской епархии // Подольские епархиальные ведомости, 1873. – №9. – С.326, 331.

полк, тому в місті деь наприкінці 1796 року розмістили лише пів-роти Володимирського мушкетерського полку, який дислокувався у Кам'янець-Подільському. Цей полк виступав базовим для укомплектування Проскурівської штатної військової команди⁷.

Яким був соціально-економічний стан Проскурова сповіщає здійснений 1797 року «Камеральний і топографічний опис Подільської губернії Проскурівського повіту»: *«Повітве місто Проскурів розташування має на рівному місці, на правому березі річки Бога і впадаючої до неї річки Плоскої... В ньому є дерев'яна невелика греко-російського сповідання обернена з уніатської... соборна церква, в якій іконостас неабиякого живопису. Єврейська дерев'яна мала школа (синагога – авт.) з пришколком. Посеред міста в гостинному старому дворі дерев'яних лавок 68, із яких деякі пусті, а в інших продаються євреями дрібні товари. Із заводів тшварний старий великий завод, в якому виварюється легке пиво з ячмінного солоду... Жидівських гуралень дві малі дерев'яні, в яких горілки з давніх часів не виробляється. На річці Бог на двох греблях млинів два...»⁸. Там само зазначено, що серед мешканців-християн, крім хліборобів, були «майстрові» люди: різники – 79, бондарі – 19, кушніри – 10, ткачі – 8, ковалі – 3, шевці – 2. Серед євреїв, які отримували прибутки переважно гуральництвом та шинкуванням, були також ремісники: кравці – 24, мідники – 12, шевці – 9, пекарі – 6, різники – 6, цирульники – 5. В місті відбувалось щорічно 13 ярмарок.*

У камеральному описі не згадано про парафіяльний костюл Св. Анни, який наприкінці XVIII ст. хоча і перебував у «ветхому» стані, але об'єднував доволі велику громаду поляків міста. Проте, з інших джерел відомо, що у 1796 році в Проскуріві мешкало 717 католиків, парафіяльним ксьондзом був Августин Погорельський (з 1774 до 1800 року), при костюлі діяли шпиталь (притулок) для бідняків та католицька парафіяльна початкова школа⁹. Ця школа, заснована на початку 90-х років XVIII ст. ще за польських часів, була єдиним навчальним закладом на все місто. У візитаціях костелу Св. Анни є відомості про діяльність школи, її викладачів та кількість учнів. Так, у 1804 році вона мала 28 учнів та була однією з найбільших (після Дунаєвської) з 17 подібних шкіл Подільської дієцезії¹⁰.

Стислі свідчення про Проскурів знаходимо у описі подільського губерньського землеміра Карла Екстера, який зазначав, що 1806 року в місті було: 487 будинків, з яких лише один мурований, а інші глинобитні та дерев'яні, крамниць кам'яних – 7 та дерев'яних – 68, млинів – 2, греко-російська церква, католицька каплиця, дві єврейські школи (синагоги) дерев'яні. Населення становило 2022 мешканці (992 чоловіка і 1030 жінок)¹¹.

Відомості стосовно характеру забудови Проскурова на початку XIX ст. подають картографічні матеріали. Перший, найдавніший з відомих планів Проскурова,

⁷ Філіпюк А.Г. Правобережна Україна наприкінці XVIII – на початку XIX століття: тенденції розвитку і соціальні трансформації: монографія. – Кам'янець-Подільський, 2011. – С.180, 194.

⁸ Держархів Хмельницької обл., ф.115, оп.1, спр.12, арк.1-4зв.

⁹ Держархів Хмельницької обл., ф.685, оп.3,спр.2, арк.2-8.

¹⁰ Jan Szczepaniak. Szkoły parafialne na Podolu ok. 1830 roku / Analecta Cuacoviensia, 49 – 2017 – s. 288.

¹¹ Описи Подільської губернії кінця XVIII-XIX ст. / Укл. С.Копилов, А.Задорожнюк. – Кам'янець-Подільський, 2011. – С.86.

був виконаний у 1798 році під час підготовки камерального опису повіту¹, другий план зроблений повітовим землеміром Дятловим 1800 року², третій – зустрічаємо в роботі подільського губернського землеміра К. Екстера, який у 1801-1806 роках працював над географічним, гідрографічним, топографічним та економічним описом Подільської губернії³. Всі плани складені майже одночасно, отож є практично ідентичними, але з певними відмінностями у деталізації об'єктів.

На початку XIX ст. Проскурів, який хоча й мав статус повітового центру, був містом маленьким та не мав регулярної забудови. В місці злиття Бугу та Плоскої був розташований острів. Причому Буг, перегорджений греблею трохи далі по течії, розливався тут, утворюючи став. Острів мав назву – Кемпа⁴ або «Старе місто» та мав щільну забудову (показана на планах 1798 та 1806 рр.). На ньому мешкали переважно представники польської громади міста. Домінуючою спорудою на острові був парафіяльний костюл Св. Анни, який на початку XIX ст. рихтався у ветхому стані. У 1801 році його настоятель ксьондз Войцех Юрковський (з 1800 до 1826 року) та парафіяни розпочали збір коштів на перебудову дерев'яного костюлу на мурований. Кошти збиралися не один рік, і більшу частину грошей вніс поміщик села Книжківці Мацей Журавський. Того ж 1801 року старий дерев'яний костюл розібрали, ікони та інше начиння перенесли у розміщену поруч капличку, а вже 1808 році розпочали мурувати нове приміщення храму. Завершили будівництво кам'яного костюлу лише 1821 року⁵. У планувальній структурі острова виокремлюється площа, на якій розміщувалися згаданий костюл Св. Анни, будівля ратуші та урядовий будинок. Останній був доволі великим та міцним, збудований наприкінці 80-х років XVIII ст. коштом Констанції Чарторийської, дружини плоскирівського старости Анджея Замойського, для потреб початкової католицької школи та притулку жебраків, які діяли при костелі. Проте, у 1796 році цей будинок за розпорядженням губернської влади був відданий у користування урядовців новоствореного Проскурівського повіту (городничого та ін.). Від площі у східному напрямку йшла вулиця (нині – вул. Староміська), що з'єднувала острів з «материковою» частиною міста. Для зручного сполучення через Плоску був споруджений довгий міст, замість якого ближче до середини XIX ст. була насипана земляна гребля.

«Материкова» частина на планах обмежена позначенням земляних валів – залишків стародавніх міських укріплень, що зберегались принаймні до останньої чверті XIX ст. Ще з середини XVI ст., коли Плоскирів отримав міські права, тут почав формуватися торгово-ремісничий центр. В ньому осіли здебільше євреї-ремісники та торговці, які тікали на землі Поділля від нищівних релігійних війн, що вирували в Західній Європі. Вулиць у цій частині міста фактично не існувало, забудова була хаотичною, серед якої на планах виокремленні будівлі синагоги та православної церкви. Перед церквою був торговий майдан, який оточували дерев'яні та муровані лавки. Східна околиця міста проходила приблизно по лінії телеріш-

¹ Российский государственный военно-исторический архив, ф.ВУА, д.21528, ч. ГВ

² Геометрический специальный план города Проскурова // Хмельницький обласний краєзнавчий музей. – Дк.7453.

³ Описи Подільської губернії кінця XVIII-XIX ст... – С.98.

⁴ Кемпа – слово має латиномовний корінь, який має відповідник у польській мові й означає «купа», «насип».

⁵ Держархів Хмельницької обл., ф.685, оп.2, спр.22, арк.163.

ної вулиці Соборної, а його південною межею було перехрестя поштових доріг на Летичів (нині – вул. Проскурівська) та на Кам'янець (нині – вул. Кам'янецька). На плані 1800 року на цьому перехресті позначене «казенное каменное строение, в сем казначейство». Відомо, що збудували його у 1798-1799 роках на кошти від Проскурівської економії графа Івана Гудовича, тодішнього військового губернатора Поділля. Вів будівництво шляхтич Ян Климкевич – довірена особа графа⁶. Кам'янецька дорога проходила скрізь місто у північному напрямку до греблі, далі перетинала Буг та йшла через село Заріччя вже як дорога на Старокостянтинів. На бузькій греблі позначені водяні млини – два із чотирьох міських млинів. Інші два знаходились у приміських урочищах – Раковом та Дубовом. Зазначимо, що бузька гребля була найдавнішою гідротехнічною спорудою міста, а міські урядовці уважно стежили за її станом, періодично ремонтуючи. Зокрема, у 1802-1810 роках був споруджений новий міст і заново насипана гребля⁷.

На початку XIX ст. розпочались поступові позитивні зміни у економічному розвитку міста. Передусім цьому процесу сприяло те, що після інкорпорації краю до Російської імперії, змінилися напрямки товарних потоків. У нових умовах Проскурів став важливим пунктом на транзитних шляхах для товарів, що перевозили з країн Європи до Одеського морського порту, та у зворотному напрямку. Транзитні шляхи, їх розклад та інше було затверджено двома імператорськими указами у 1804-1805 роках⁸. Головний шлях йшов з Одеси через Балту до Проскурова, звідси у Волинську губернію і далі розділявся на два напрямки – один в Австрію, другий у Пруссію. Встановлення т.зв. «Одеського транзиту» сприяло перетворенню Проскурова на великий перевалочний пункт товарів, у місті почав зростати прошарок купців, стали з'являтися великі склади і магазини. До потоку транзитних товарів, що йшли в напрямку Європи та Одеси, додавались товари місцевого виробництва, як-то збіжжя, мед, віск, сало, поташ, спирт, полотно та ін., які щорічно відправляли з Проскурова сотнями возів за межі губернії. Про розвиток торгівлі свідчить зростання чисельності городян купецького стану: у 1806 році було усього 23 особи, у 1846 році – 144⁹. Відтак, Проскурів почав набувати рис не лише адміністративного, але й перспективного торгово-промислового центру Поділля і загалом Правобережної України.

Наполеонівські війни, які охопили Європу, а з 1812 року дійшли до Російської імперії, безпосередньо Поділля не торкнулись, але зумовили збільшення військової присутності у краї. Частина підрозділів було введено із придніацьких країн, частина сформована на місці. Зокрема, 1803 року на Поділлі почалось формування кількох полків, серед яких Галицького мушкетерського, місцем квартирування якого визначили Проскурів¹⁰. Він встав на постій замість пів-роти Володимирського полку, яка на той час залишила місто. У 1810 році Галицький мушкетерський полк перейменований у 38-й егерський полк, а вже з наступного року взяв участь у наполеонівських війнах. Після повернення з театру бойових дій цей полк доволі

⁶ Кам'янець-Подільський державний міський архів, ф.226, оп.79, спр.1436, арк.153-154зв.

⁷ Держархів Хмельницької обл., ф.226, оп.80, спр.1520, арк.6.

⁸ ПСЗРИ, собр.1, т.ХХVIII, №№ 21530, 21864

⁹ Описи Подільської губернії кінця ХVIII-XIX ст... – С.53, 80; Военно-статистическое обозрение Российской империи, т.XI, ч.1. Подольская губерния. – СПб., 1849. – табл.5.

¹⁰ ПСЗРИ, собр.1, т.ХХVII, №20764

скоро змінив місце дислокування – у 1817 році став квартирувати у Ямполі. На- томість, у Проскуріві у 1818 році розмістилась артилерійська рота¹.

19 липня 1822 року сталось найбільше лихо для Проскурова XIX ст. – пожежа, яка повністю знищила майже всі споруди міста (у т.ч. православний храм Різ- ва Богородиці, міські крамниці, два бузьких млини та ін.)². Як було зазначено у листах місцевої влади до вищих інстанцій: «...по причине загоревшегося в городе Проскурове еврейского дома и бывшего в то время сильного ветра, в один час рас- пространился по всему городу сильный пожар и все бывшее того города домовое и прочее строения совсем погорели»³. Від вогню не постраждала лише «острівна» частина міста, а от «материкова» частина з єврейськими кварталами вигоріла до- щенту. Саме це лихо дало поштовх докорінної перебудови міста.

За розпорядженням виконуючого обов'язки Подільського цивільного губерна- тора графа М. Грохольського від 5 серпня 1822 року до згорілого Проскурова був відряджений губернський землемір Вікентій Рудлицький з двома повітовими зем- лемірами⁴. За короткий час вони розробили проектний план забудови міста, позначивши на місцевості рівчакми заплановані квартали, вулиці, провулки, ділянки для забудовників. Дієву допомогу землемірам надали представники міської вла- ди – президент Петро Купиш та городовий Тимофій Носалевський. 22 листопада 1822 року В. Рудлицький подав готовий проектний план та відповідний рапорт По- дільському губернаторові на затвердження. Ухвалений 29 листопада на місцевому рівні та доопрацьований у Петербурзі головним містобудівничим імперії архітек- тором Вільямсом Гесте, план забудови Проскурова 22 січня 1824 року був затвер- джений імператором Олександром I⁵. Таким чином, Проскурів став першим серед міст Подільської губернії, для якого був розроблений генеральний план забудови та який був «Височайше» затверджений царем. Набагато пізніше були розроблені та затверджені імператором плани інших міст: у 1839 році – Вінниці та Летичева, у 1845 – Кам'янець-Подільського та Нової Ушиці⁶.

Для складання плану Проскурова В. Рудлицьким та В. Гесте була застосована популярна на той час прямокутно-променева структура планування. За нею місто отримало чіткий поділ на вулиці, вся міська територія була розбита на 31 квартал та 403 садибні ділянки⁷. Була приблизно збережена структура старої частини міста, й разом з тим заплановане розширення міста у східному (вздовж Летичівської пошто- вий дороги, нині – вул. Проскурівська) та південному (вздовж Кам'янецької дороги) напрямку. Ці східно-південні межі міста були окреслені напівкілцем бульвару (нині вул. Гагаріна – Європейська – Свободи) та ровом. Згідно плану була визначена інша головна торгова площа міста – Хлібна (нині – квартал з кінотеатром та сквером ім. Шевченка). Також план нормував типи забудови: одним кольором були позначені квартали «под каменные строения», іншим – «под деревянные и прочие строения».

¹ Філіпюк А.Г. Правобережна Україна наприкінці XVIII – на початку XIX століття... – С.184.

² Держархів Хмельницької обл., ф.227, оп.1, т.1, спр.1260, арк.7.

³ Держархів Хмельницької обл., ф.739, оп.1, спр.83, арк.3, 18

⁴ Держархів Хмельницької обл., ф.227, оп.1, т.1, спр.1260, арк.39.

⁵ Держархів Хмельницької обл., ф.227, оп.1, т.1, спр.1260, арк.1; Там само, ф.115, оп.2, спр.694, арк.2; ПСЗРИ, собр.1, Книга чертежей и рисунков (планы городов). – СПб., 1839.

⁶ Wiraszka M. Rozwój przestrzenny i zabudowa miast guberni podolskiej w czasach Imperium Rosyjskiego. – Warszawa: Neriton, 2008. – s.329

⁷ План города Проскурова 1824 года // Хмельницький обласний краєзнавчий музей. – Дк.5787

До плану були додані збірки проектів рекомендованих типових фасадів будинків, з яких забудовники повинні були вибирати для будівництва один із варіантів фасаду споруди. «Зразкові» фасадів для забудови приватними будівлями міст всієї Російської імперії були розроблені столичними архітекторами В. Гесте, А. Руска і А. Стасовим в 1809-1812 роках та видані окремими альбомами⁸.

Таким чином, місто вперше отримало перспективний план забудови. Але, чітка реалізація цього плану в перші роки мала чимало проблем. Найголовнішою стало те, що поки план два роки проходив процедуру затвердження, проскурівчани-погорільці розпочали відбудову своїх помешкань без плану та без належного нагляду міських урядовців (магістрату, поліції, землеміра). Як результат, забудова 1822-1823 років вийшла хаотичною. Так, на 1 липня 1823 року в Проскурові міщани побудували 96 будинків, з них: єврейських – 20 дерев'яних, 60 глиняних та 1 цегляний, християнських – 15 глиняних, й майже всі ці будівлі не відповідали типовим вимогам як за фасадами, так й за плануванням. Більше того, були порушені проміжки між будинками та лінії запроектованих вулиць. Губернській землемір В. Рудлицький у квітні 1823 року та у вересні 1824 року направляв приписи проскурівському повітовому землеміру Івану Боярському з вимогою слідкувати за дотриманням забудовниками виконання плану. Але, чисельні порушення та самовільна забудова у Проскурові тривали. Справа в тому, що проскурівський землемір, по-перше, часто бував у службових виїздах у повіті, отож не мав можливості постійного нагляду за забудовою у місті, по-друге – йдучи на зустріч малозабезпеченим міщанам, він самовільно почав видавати їм спрощені плани будівель, які не відповідали плану. 7 листопада 1824 року В. Рудлицький рапортом на ім'я Подільського цивільного губернатора графа М. Грохольського повідомив про ситуацію, що виникла у зв'язку з незадовільним виконанням генерального плану забудови Проскурова⁹.

До Проскурова спорядили губернського землеміра В. Рудлицького для з'ясування обставин порушень забудови. У його рапорті від 19 травня 1825 року знаходимо таке пояснення: *«По предмету допущенных по городу Проскурову отступлений от Высочайше утвержденных фасадов и плана, отдаления промежутков между домами и проч. сообщая следующее.*

Проскуровский землемер Боярский в истребованном объяснении, почему в Проскурове строятся не по плану и фасадам Высочайше утвержденным, пишет, что в постройки происходило отступление от образцовых фасадов от того, что жители не состоятельны, и по сей причине, он давал желающим строится планы и фасады по своему усмотрению... По моему мнению, действительно, Высочайше утвержденные образцовые фасады, по большей части сделаны для каменных строений с этажами. Город же Проскуров в близости не имеет каменных гор для ломки камня, и в расстоянии почти 50 верст хотя находятся каменные горы в помещичьих владениях, которого доставка сухим путем, стоила бы большие издержки, превышающие нынешнее состояние жителей по пожару. Город же Проскуров состоящий в безлесных местах, по большей части жители строят из глины мазанки. И хотя имеют на городских землях партикулярный кирпичный завод, но так как кирпич выжигают соломою, то он некрепкий и едва с него на

⁸ Ожегов С. Типовое и повторное строительство в России в XVIII-XIX веках. – М., 1984. – 166 с.

⁹ Держархів Хмельницької обл., ф.227, оп.1, т.1, спр.1260, арк.8-17

трубы доставит потребное число могут. По этим причинам дома с этажами строены быть не могут...»¹.

Губернська влада вперше зіткнувшись з подібною проблемою та не маючи досвіду щодо практичної реалізації виконання регулярних планів забудови міст (як наголошувалось вище – Проскурів був першим таким містом на Поділлі), звернулось у будівельну комісію Міністерства внутрішніх справ за поясненнями – хто має наглядати та відповідати за дотриманням забудови? Реакція Петербургу була скорою – 16 червня 1825 року вийшов імператорський указ, у якому обов'язки нагляду за забудовою відповідно до плану були покладені на поліцію: *«...Проскуровской Градской полиции подтвердит Указом неусыпное и строгое наблюдение за постройкою в городе Проскурове, производимую с тем, чтобы жители не отступали от планов и фасадов Высочайше апробованных...»².*

На виконання Указу проведено ряд заходів: була складена відомість будинків, побудованих не за планом та з них визначені ті, що потребують негайного *«исправления фасадов»*, зобов'язали знести самовільні прибудови до будинків, що виходять фасадами на вулиці, заборонили будувати тимчасові напівземлянки замість будинків, вирівняли ширину вулиць тощо.

Зазначимо, що владі такими рішучими мірами здебільше вдалося направити забудову міста згідно затвердженого плану. До липня 1827 року проскурівчани побудували 150 єврейських та 72 християнських будинків³. З 1830 року почали забудовуватися квартали високої частини Проскурова, що розміщувалася на південь від поштової дороги на Летичів, яка на заході обмежувалась Кам'янецькою дорогою, а на півдні та сході півкільцем Бульвару. Все це будівництво йшло за проектами із згаданих вище альбомів 1809-12 років пропонували 225 «зразкових» фасадів, але у Проскурові з них було використано лише близько десяти. Найчастіше мешканці обирали проекти невеличких будинків із скромним архітектурним оформленням, за якими можна було спорудити й мурований, й дерев'яний будинок. Ремісники, торговці, нижче чиновництво віддавало перевагу надавали проектам №87 (із четвертого альбому) – *«мелочная лавка на один отвор»*, № 9 і 10 (із третього альбому) – одноповерхові дерев'яні будинки на три та п'ять вікон по головному фасаду. Купецтво та промисловці обирали переважно проекти №39 (із першого альбому) – будинок мурований або дерев'яний на фундаменті, №23 (із першого альбому) та №86 (із другого альбому) – двоповерхові будинки *«каменные или деревянные на погребном этаже»*.

Відбудова міста сприяла розвитку виробництва будівельних матеріалів. Перший в Проскурові цегельний завод заснував міщанин Лейзор Котляр ще до пожежі – у 1820 році. Але, попит на цеглу, призвів до відкриття у 1830 році ще одного заводу – його заснував купець Меїр Горенштейн⁴. Також у місті з'явилися підприємства з виготовлення черепиці, якою після пожежі вимагали покривати дахи замість очерету і соломи.

¹ Держархів Хмельницької обл., ф.227, оп.1, т.1, спр.1260, арк.36-39

² Держархів Хмельницької обл., ф.227, оп.1, т.1, спр.1260, арк.35

³ Держархів Хмельницької обл., ф.227, оп.1, т.1, спр.1260, арк.147-151

⁴ Указатель фабрик и заводов Европейской России и Царства Польского. Материалы для фабрично-заводской статистики / Сост. П.Орлов. – СПб., 1887. – С.289

Крім житлового будівництва, у Проскуріві розгорнулось спорудження промислово-торгових, громадських та інших об'єктів. Зокрема, у 1828-1831 роках була перебудована бузька гребля, на якій спорудили нові шлюзи і міст через Буг⁵. Одночасно, у 1827-1832 роках орендар двох міських бузьких млинів купець 3-ї гільдії Йосип Блехман та його син Іцко спорудили на греблі, поруч зі старими згорілими, два нових млина. Будівництво обійшлося у 36225 руб.⁶.

На початку 30-х років XIX ст. розпочалося формування нової Хлібної площі, на якій побудували крамниці та склади (провіантські магазини).

У 1830 році було завершено будівництво мурованого тюремного замку по вул. Кам'янецькій. Тривалий час до цього проскурівський тюремний замок являв собою невеликий одноповерховий кам'яний будинок з малою кількістю тісних приміщень. У 1830 році було завершено його повну перебудову (витратили 8265 руб.) за «Образцовым проектом уездного тюремного замка», розроблений на початку XIX ст. столичним зодчим А. Захаровим та реалізований у багатьох містах імперії. Відтепер Проскурівський тюремний замок мав просторе приміщення з окремими камерами для малолітніх злочинців, карних злочинців (2 камери), боржників, для тих, хто здійснив легкі злочини, жіноче відділення з камерами для повнолітніх та малолітніх, а також лазарет. Навколо цієї будівлі було подвір'я, яке оточував високий паркан, в'їзд до замку був через браму з прибудованими по боках адміністративно-господарськими корпусами.⁷

Й нарешті, у 1835-1837 роках спорудили на місці згорілого у пожежі 1822 року дерев'яного православного храму муровану соборну Різдва-Богородицьку церкву, яка прикрасила головну на той час площу міста. Розробити проект «*новой каменной церкви с колокольней*» спочатку взявся подільський губерньський архітектор П. Корбелецький. 14 квітня 1831 року розроблені ним креслення були направлені в Святіший Синод на затвердження. Синод переслав креслення на розгляд Будівельного комітету МВС. Фахівці комітету не схвалили розроблений подільським архітектором проект, натомість запропонували інші креслення, які й затвердили 29 липня 1831 року.⁸ За основу був взятий типовий проект №XII із «Собрания планов, фасадов и профилей для строения каменных церквей», складений у 1824 році петербурзькими архітекторами А. Михайловим та І. Шарлеманом⁹. До цього типового проекту додали лише надбудовану дзвіницю з проекту №XI. Таким чином, наприкінці 1831 року проект соборної Різдва-Богородицької церкви коштовним 78594 руб. 80 коп. надійшов у Подільську губернію для реалізації. Але, одразу постала проблема фінансування – ані єпархія, ані міська влада Проскурова таких коштів не мали. Лише після кількарічного листування з різними столичними відомствами, було вирішене питання фінансової допомоги від держави у 60 тис. руб. Це дозволило у 1835 році розпочати будівництво собору в Проскуріві, й завершити його у найкоротший час: вже 15 травня 1837 року собор Різдва Богородиці

⁵ Держархів Хмельницької обл., ф.227, оп.1, т.1, спр.1951, арк.22, 401.

⁶ Держархів Хмельницької обл., ф.29, оп.1, спр.66, арк.20

⁷ Держархів Хмельницької обл., ф.227, оп.1, т.1, спр.1971, арк.23-33, 80.

⁸ Єсюнін С.М. Сторінки історії Православної Церкви у місті Хмельницькому: храм Різдва Богородиці // Хмельницькі краєзнавчі студії: науково-краєзнавчий збірник. – Хмельницький, 2017. – Вип.11. – С. 123-132.

⁹ Собрание планов, фасадов и профилей для строения каменных церквей / Сост. Шарлемань И.И., Михайлов А.А., Ухтомский А.Г. – СПб., 1824.

був освячений архієпископом Подільським і Брацлавським Кирилом за участю настоятеля храму протоієрея Михневича¹. Площу навколо храму оточувала цегельна огорожа, дзвіниця мала чотири великих дзвони. Особливою гордістю собору була стародавня, у срібно-золоченій ризі Ікона Божої Матері, яка дивом вціліла під час пожежі 1822 року – образ вважався чудодійним, і навіть католики мали особливу повагу до нього.

Проте, незважаючи на кардинальні зміни на краше, у забудові Проскурова 30-х років XIX ст. залишилися й деякі вади. Так, у 1837 році до виконання обов'язків повітового землеміра приступив Антон Рачинський, й майже одразу зіткнувся з проблемами. Він 17.09.1837 року склав рапорт на ім'я губернського землеміра К.Чайковського, з якого ми можемо дізнатись про ті порушення забудови Проскурова, що так й залишилися не виправленими з минулих від пожежі років:

«Имею честь донести. При разделении мною пустопорожней земли под застройку жителями города Проскурова, я нашел несоответствие с планом Высочайше утвержденным в размерах кварталов, наклонении между собою улиц, несоответствие в длине канавы от юга, отделяющей город от выгонных земель, от каменецкого шлагбаума к первому залому. Также, одна из улиц, назначенная по плану над берегом р. Бога при 3 и 4 кварталах, в полной длине своей не может быть строена, потому как в конце оной болотистое место... Вместе с тем, вышеописанные несоответствия не делают безобразия городу, в целом кварталы увеличиваются или уменьшаются не много, проекты по улицам применяют, кроме одной улицы по Летичевской дороге, где есть не сходность с планом и она не может быть переменена. Разве что сломать совсем дом г-на Львовича имеющийся посреди улицы в ее начале и тогда в соображении с натурой уравнивать в прямой линии почтовую дорогу.

Что касается построек в Проскурове, то имеется много делающих безобразия, заходящие на улицы, построенные произвольно не по фасадам, имеющие в самих постройках отступления от проектной линии на несколько сажень вглубь своего номера (участка), когда по плану дома должны быть на одной линии. Даже казенные строения, как-то провиантские магазины на Хлебной площади, погреб уездного казначейства и Церковь нововыстроенная на площади в центре города, не стоят строго по плану. Улицы проектные не ровные, нужно их выравнять и многие еще остаются неочищенными от самовольных построек. Еще можно сказать, что по плану значится на каждом номере (участке) постройка, а многие жители заняли по несколько номеров, построив один дом, а на оставшейся земле заводят огороды. Следует добавить, что Проскуров не разделен на части, улицы и переулки не имеют названий, бульвар как означено на плане не высажен деревьями.

Что относится к острову (так наз. Старее Место): на оном острове проект ничем пока не совершен. К совершению проекта не имеется больших препятствий, хотя некоторые старые дома тамошних жителей выходят за линии проектируемых улиц. Но главнейшим препятствием есть то, что на запроектированных по плану улице и площади возле Костела есть костельные дома прочные и не безобразные.

¹ Труды Подольского епархиального историко-статистического комитета / Под ред. Е.Сецинского. – Вып. 9. – Каменец-Подольский, 1901. – С.848

*Сие описание г. Проскурова в видимых мною неправильностях непомянет быть столь внятным, как бы это было при моем словесном объяснении плана*².

Крім проблем у забудові, чи не найбільшою вадою Проскурова тих років була повна відсутність на вулицях бруківки, що в негоду робило їх майже непрохідними. Про це свідчить священик Михайло Орловський, повідомляючи такий факт: восени 1844 року під час подорожі імператора Миколая I через Проскурів у його екіпаж було запряжені 12 пар волів, які ледь змогли перевезти царя через греблю і рухатись вулицями – настільки небруковані вулиці ставали непроїжджими під час весняних та осінніх дощів³.

У 30-х роках XIX ст. відбулось ряд важливих подій у житті Проскурова.

Зокрема, місто, яке мало велику польську громаду, сколихнуло відомості про спалах Листопадового повстання 1830 року. Активних подій під час повстання у місті не відбувалось, але після його придушення городяни відчували наслідки царської реакції. Перш за все, постраждав проскурівський ксьондз Замблудовський, одну з промов якого перед парафіянами було визнано антидержавною: він називав поляків вигнанцями і закликав долучатись до боротьби за свободу. За це його заарештували та етапом відправили на заслання до В'ятки. У 1831 році в Проскурові закрили початкову школу, яка діяла при місцевому костьолі. Цю школу, як інші подібні на Поділлі та Волині, царські урядовці визнали розплідником пропольських ідей. Отож, за розпорядженням губернатора, єдиний навчальний заклад у місті припинив існування.

Ще за кілька років перед самодержавством гостро постало питання про необхідність ліквідації у містах Київщини, Волині та Поділля залишків Магдебурзького права, яке асоціювалося із шляхетними вольностями. Набула поширення ідея відкриття у найбільших містах міських дум, які б перебрали на себе міське господарство від магістратів та ратуш. Реалізували її у 1837-1838 роках указами, за якими у містах Кам'янець-Подільському, Балті, Вінниці та Могилеві замість магістратів були створені міські думи, словесні суди та введено посаду міського старости. У Проскурові та деяких інших містах 17 січня 1838 року вирішили спочатку запровадити лише посаду міського старости та створити словесні суди, відокремлені від магістратів, ну а вже згодом вирішити питання про відкриття міських дум⁴. До того ж, відтепер очільника міста офіційно мали називати не «президент», а «міський голова».

Відбулось посилення адміністративно-поліцейської місцевої влади. Зокрема, у 1836 році на утримання проскурівського городничого та його канцелярії від казни були виділені додаткові кошти у розмірі 2000 руб. на рік: городничому оклад 1000 руб., письмоводителю – 500 руб., писарю – 300 руб., на канцелярські витрати – 200 руб.⁵. Проскурівським городничим в цей час був титулярний радник Тимофій Носалевський, який перебував на посаді понад двадцять років (1816-1836), мав славу авторитарного чиновника, образ якого увійшов навіть у народні оповідання про чортів⁶. У 1845 році у прикордонних повітових містах Віленської, Гродненської,

² Держархів Хмельницької обл., ф.115, оп.1, спр.1889, арк.4-5

³ Орловський М. Историческое описание уездного г.Проскурова Подольской губернии. // Подольские Епархиальные Ведомости, 1863. – №5. – С.181.

⁴ ПСЗРИ, собр.2, т.XIII, №10892

⁵ ПСЗРИ, собр.2, т.XI, №9240

⁶ Казки та оповідання з Поділля в записах 1850-1860-х рр. / Упоряд. М. Левченко. – Київ, 1928. – С.21

Волинської та Подільської губернії адміністративно-поліцейська влада отримала додаткове посилення – в них були сформовані жандармській команді. З'явилась така команда і у Проскуріві, вона підпорядковувалась 4-му округу Корпусу жандармів та мала штат: начальник (обер-офіцер), кінний унтер-офіцер, 4 кінних рядових, писар¹.

Відбулись певні зміни у складі місцевого гарнізону. По-перше, ще у 1811 році вивели з підпорядкування городничому та передали у військове відомство штатну військову команду, замість якої була створена повітова інвалідна команда, як підрозділ внутрішніх військ місцевого гарнізону. Формували команду з колишніх солдатів, що відслужили понад 20-25 років (слово «інвалід» у XVIII – XIX ст. відповідало сучасному слову «ветеран»). У 1850 році був затверджений новий, значно збільшений, штат Проскурівської інвалідної команди: обер-офіцер – 1, унтер-офіцерів – 10, барабанщик – 1, рядових – 130, а також писар та циркульник². Солдати інвалідної команди несли вартову службу з охорони повітового казначейства, збройних, провіантських, зернових і соляних складів, супроводжували рекрутів і арештантів, охороняли тюрму, поштові тракти, чергували на міських заставах, при шлагбаумах. По-друге, протягом першої половини XIX ст. досить часто змінювались військові частини, які квартирували в Проскуріві. Для того часу це була нормальна практика, адже регулярні війська не мали сталих квартир, дислокувались у тому чи іншому населеному пункті 3-4 роки, після чого змінювали місце перебування. Так, у 1848-1849 роках у місті квартирував Тобольський піхотний полк³, у середині 1850-х – Симбірський єгерський полк. Загальна кількість військових, що дислокувались у Проскуріві, сягала понад півтисячі. Наприклад, у 1856 році в місті квартирували: штаб та підрозділи Симбірського єгерського полку (3 штаб-офіцера, 19 обер-офіцерів та 432 рядових), повітова інвалідна команда (обер-офіцер та 134 рядових), жандармська команда (обер-офіцер та 7 рядових). Також, у місті були розміщені провіантський інтендантський магазин (обер-офіцер та 9 рядових) та кінно-етапна команда (офіцер та 20 рядових). Усього 3 штаб-офіцера, 22 обер-офіцера та 602 рядових⁴.

На початку 30-х років XIX ст. сталась важлива подія у сфері охорони здоров'я міста – відкриття аптеки. У 1831 році дворяни Людвіг Свицерський та Йосип Шульц придбали у Проскуріві в спільну власність земельну ділянку з невеличким будиночком на розі вулиці Олександрівської (нині Проскурівська) та вулиці без назви (згодом – Аптекарська, нині – Проскурівського підпілля). Маючи відповідний фах (перший – провізор, другий – гезель), вони отримали дозвіл відкрити у цьому будинку приватну аптеку – єдину на все місто⁵. У 1874 році ця аптека перейшла у володіння дворянина, провізора Михайла Янкевича, а згодом до його зятя, теж дворянина, Людвіга Деревосда⁶.

Поява аптеки сприяла покращенню стану охорони здоров'я у місті, в якому був лише один медичний заклад (не враховуючи тюрмної лікарні) – міська лікарня на 15 ліжок, служили два лікаря (повітовий та міський) з помічниками, повіто-

¹ ПСЗРИ, собр.2, т.XX, №18925

² ПСЗРИ, собр.2, т.XXV, №24774

³ Держархів Хмельницької обл., ф.227, оп.1, т.2, спр.8406, арк.1-5

⁴ Держархів Хмельницької обл., ф.115, оп.2, спр.99, арк.2-3

⁵ Держархів Хмельницької обл., ф.2, оп.1, спр.1150, арк.45

⁶ Держархів Хмельницької обл., ф.113, оп.32, спр.460, арк.15

ва повивальна бабка (акушерка). Серед проскурівських лікарів траплялись доволі кваліфіковані фахівці. Так, у 1837-1844 роках посаду повітового лікаря обіймав Йосип Бертенсон – вихованець Петербурзької медико-хірургічної академії, відомий у Південно-Західному краї медичний діяч, рідний дядько видатних лікарів XIX ст. О. Бертенсона (Одеса) та Й. Бертенсона (Санкт-Петербург)⁷. За його напором міська влада Проскурова перевела міську лікарню у більш просторе приміщення та збільшила витрати на її утримання. За статистикою 1846 року, витрати на лікарню склали 2458 руб., лікувалось 444 особи, з яких лише 5 – безкоштовно⁸.

Ближче до середини XIX ст. відбулись позитивні зрушення у стані освіти. Як зазначалось вище, після закриття у 1831 році католицької початкової школи, Проскурів залишився без жодного навчального закладу. У 1832 році губернська влада видала розпорядження щодо відкриття у Проскуріві повітового училища, але воно не було виконане, адже у місті не знайшлося підходящого приміщення і джерел фінансування. У 1838 році знову було підняте питання про відкриття навчального закладу. На цей раз міська влада і громада готові були надати потрібну підтримку в утриманні училища, в чому завіряло Дирекцію училищ Подільської губернії та губернатора⁹. Проте, прохання проскурівчан після кількарічного листування «загинуло» в бюрократичній системі владних структур імперії. Зрушення відбулись лише 1851 року, коли під час реформування єврейської освіти було прийняте рішення про відкриття на Поділлі 11 казенних єврейських училищ. Серед перших трьох училищ, які відкрили 14 жовтня 1851 року, було Проскурівське казенне єврейське училище 1-го розряду. Відомо, що училище у Проскуріві перебувало у найманих приміщеннях, у 1858 році наглядачем і вчителем був Іван Рубищук, учнів нараховувалось 36. Серед усіх подібних училищ губернії, проскурівське було найбільшим¹⁰.

Яким підійшов Проскурів до середини XIX ст., точні відомості дає статистика. У 1846 році населення Проскурова складало 5676 мешканців, у місті було: церков мурованих – 1, синагог мурованих – 4 та дерев'яних – 1, міська лікарня на 15 ліжок, мурований тюремний замок, етапний будинок, трактир – 1, харчевень – 2, винних погребів – 3, шинків – 19, крамниць – 96, дерев'яний балаган. У місті діяло 9 підприємств: свічний, миловарний, мідних виробів, 3 цегельних, 2 черепичних заводи, тютюнова фабрика, працювали 4 водяних млини, відбувалось щорічно 11 ярмарок із загальним обігом бл. 1,5 тис. рублів. Найбільше робітників працювало на заводі мідних виробів – 10. Число будинків у місті – 478, з яких: казенних мурованих – 2, дерев'яних – 2; громадських дерев'яних – 2; приватних мурованих – 37, дерев'яних – 434¹¹. Останні цифри доволі цікаві, адже свідчать, що не дивлячись на певні недоліки, на середину XIX ст. Проскурів у порівнянні з іншими подільськими повітовими містами отримав відносно непогану забудову. Якщо розглянути такий фактор якості міської забудови, як чисельність мурованих будинків, то за цим показником у 1846 році Проскурів (39 мурованих будинків) поступався лише гу-

⁷ Бертенсон, Иосиф //Еврейская энциклопедия: в 16 т. – Т. 4. – СПб., 1909. – Стлб.330.

⁸ Военно-статистическое обозрение... – табл.16

⁹ ЦДІА України, ф. 442, оп.71, спр.403, арк.1-3.

¹⁰ Каменец-Подольская гимназия: историческая записка о пятидесятилетнем ее существовании (1833-1883) / сост. И.К. Михалевич.– Каменец-Подольск, 1883. – ч. II, с.54-55

¹¹ Военно-статистическое обозрение Российской империи, т.XI, ч.1. Подольская губерния. – СПб., 1849. – С.126, 130, табл.7, 13, 14

бернському Кам'янцю-Подільському (287), випереджаючи всі інші міста Поділля – Летичів (23), Вінницю (16), Могилів-Подільський (16), Бар (15), Балту (13) та ін.

Як виглядав Проскурів у очах не місцевих мешканців, свідчить коротенький опис міста, який залишили подорожуючі у 1845 році: *«Проскуров, первый город Подольской губернии, представившийся на нашем тракте, расположен при истоках Южного Буга и при речке Плоской, обстроен правильно, содержим хорошо, и имеет значительное по числу, но бедное население из 6000 жителей, более двух третей которых составляют евреи; из них есть несколько порядочных купцов; впрочем, как торговля, так и фабричная промышленность, почти ничтожны»*¹.

*Западенко Л.П.
м.Хмельницький*

СПРАВИ XIX ст. ПРО ВСТАНОВЛЕННЯ В ПРОСКУРОВІ ЯРМАРОК

У статті подані архівні документи, що стосуються встановлення у Проскурові ярмарок у середині XIX ст.

Ключові слова: *Проскурів, ярмарок, свято, купець, євреї*

Починаючи з кінця XV ст. майже кожне український місто і містечко мало хочаби одну велику ярмарку в рік, де проходила гуртова та роздрібна торгівля різними товарами. На ці українські ярмарки, де продавали тисячі найменувань різних товарів, прибували купецькі каравани з дальніх країв. На території Поділля ярмарки мали: дванадцять – Марківка; по чотири – Копайгород, Новокопачин; по три – Бар, Гусятин, Кам'янець-Подільський, Фельштин, Чорний Острів, Шаргород; по дві – Меджибіж, Ярмолинці та ін. У багатьох цих місцях ставили заїжджії двори (вони інколи мали назву караван-сараї) та корчми для купецьких караванів. В дні ярмарок відчувалось пожвавлення життя міст та містечок.

У XIX ст. влада Проскурова намагалась відродити славні ярмарки минулих років. Про це свідчать документи Державного архіву Хмельницької області, витяги з яких подамо нижче мовою оригіналу.

Документи із справ ф. 227 оп.1. д.№ 3271

16 января 1838 года

Его Высокопревосходительству Господину Подольскому Гражданскому Губернатору Действительному Статскому Советнику и Кавалеру Григорию Сергеевичу Лашкареву Проскуровского Городового Магистрата
Рапорт

Сей Магистрат слушали во первых Прошение Города Проскурова мешчан еврейского закона Старшин, купцов и кагальных изъясняющее что за времен бывшего Польского Правления Проскуров называемый тогда КРОЛЕВИЦІЗНОЮ

¹ Подольские губернные ведомости. – 1845 г. – 24 ноября.

имел свое существование и приличные городам преимущества. По присоединении же того края к Российской империи блаженной и вечно достойной памяти покойная Государыня Императрица ЕКАТЕРИНА 2-я Манифестом своим утвердила Сей Город в прежнем его звании и бытии и все те привелегии какие только для блага обществ могут быть полезны.

На основании тех Привелегий, сколько известно Просителям, между прочего в городе Проскурове учреждены были две годовые Ярмарки, первая 27 июня в день Праздника Святых Апостолов ПЕТРА и ПАВЛА, а вторая 26 июля в День Святой Анны. Существование сих Ярмонков продолжалось торжественно до 1822 года то есть по 20 день июля (точно 19 июля), а того числа поелику всех их собратей дома от возникшего пожара, со всеми имуществами сгорели, то жители пришли в нищету, а потому от того и те ярмонки присечены.

Сим несчастным случаем пользуясь соседственные Владельцы местечек Черноострова, Николаева, Фельштына, Михамполя, а найпаче м. Ярмолинец помещик ОРЛОВСКИЙ заведенным 29 июня ярмонки привел город Проскуров в последнее разорение, ибо где прежде на тот день собирались со всех дальних мест купцы и разный народ на ту ярмонку в Проскуров, то ныне из самых ближайших селений никто даже из черного народа не бывает в оном а все стремятся в м.Ярмолинцы. Потому они от имени всех Городских Обществ Просят сего Магистрата яко обязанного пектись о благе общества принять на себя ходатайство у Вышняго Начальства о возстановлении попрежнему вышеозначенных двух ярморков в г. Проскурове которые если по прежнему будут существовать, то не только казна будет иметь с того немалые пользы ибо винный откуп каждый год возвысится с торговли от купцов придут Гильдемские доходы, но городские мельниц и прочие оброчных статей доходы знатно увеличатся, и наверно до такой степени придут как в

г. Балте от двух ярмарков огромная сумма в городскую казну поступит, а тогда жители получая от своих домов и с известных промыслов пожитки придут в лучшее состояние будут исправно уплачивать Государственные Подати и с Удовольствием несть все Городские тягости, да кроме того Город время от времени устроится, поправится и поднимется, а то ныне в каждом из вышепоименованных местечек наиболее о 26 верст от Города отстоящих, кроме Годовых каждые две недели тамо пребольния отбываются ярмонки и торги, и партикулярные местечка подносятся и наживаются, а Город приведен в упадок и кроме тягостей коими обременены никакой пользы не имеет и доведен до такой крайней нищеты и убожества, что ныне недоимки Государственных податей жители не в состоянии платить, да и городских доходов позначенные для города необходимости не достаточно и нет другого средства коими бы увеличить можно было градские доходы, а тем самым освободить жителей от означенного обременения, и что наиболее имеют ввиду, что такой пребольший сход разного наименования народа, которого исчитать можно до 50 тысяч ибо сие безопасно если в город прибывать будет, нежели в партикулярном местечке Ярмолинах такое же количество собирается в упомянутый ярманок называемый Петра и Павла, и во втором отношении Проскуровского Уездного Комитета учрежденного для уравнивания городских доходов и расходов от 20 сего сентября, коим прописывает, что при соответствии проекта положения о доходах и расходах по городу Проскурову между прочего в парагафе 27 показал что как Уездный город Проскуров при всей выгодности места положения по состоянию

почтовых и транспортных магистралей к городам Одесса и Варшава дорогах не может однако не считаться в числе беднейших городов Подольской Губернии, Комитет обращая внимание на таковое положение сего города и желая сколько можно улучшить торговлю и благосостояние онаго, а с тем вместе увеличить Городские доходы и состояние жителей улучшить в городе Проскурове сверх существующих в оном в малом количестве сих торгов две годовые главные ярманки, первую 24 июня в День Святого Предшественника и Крестителя ИОАННА трехдневную, а другую так же трехдневную 26 сентября в День Святого Апостола Евангелиста ИОАННА БОГОСЛОВА Богослова, таким образом чтобы купечество и другие промышленники от их на ярманки Проскуровского уезда в Ярмолинцы 29 июня на ПЕТРА и ПАВЛА, разنو в м. Черноостров Помещика Графа ПШИЗДЕЦКОГО 1-го числа октября на ПАОкров Пресвятой Богородицы могли останавливаться в Проскуровена три дня на ярманки с товарами и промышленники удобно и со всею выгодною могутчрез все это время помещатся в лавках здешних жителей принадлежащих каковых лавок в довольном количестве имеющимся незанятыми, с прочими же товарами и повозками могут располагаться на обширной площади в центре Города около Соборной церкви, а торговцу скота назначить на площадях именуемых Хлебной около провиянтского магазейна, пастбишного места для пригяняемого скота с водопоем назначить зха городом к востоку на грунтах прилегающих к реке Бугу, к учреждению же сих ярмонков не предвидится никакого препятствия как помещичьи местечка и Уездные города состоят от города Проскурова за 20 и 60 верст. К испрошению же на све сие разрешения от Г.Министра Внутренних Дел зависеть будет от Вашего Превосходительства.

По представлении этого Проекта Вашему Превосходительству между прочими замечаниями изъясненными в Предписании на имя онаго комитета 22 января сего года последовавшего предписать изволили, что об учреждении ярмонок местное начальство должно вступать особым представлением. О таковом предписании Вашего Превосходительства Комитет давая сему Магистрату знать требует сообразно оному и предположению Коммитета учинить об учреждении здесь ярманков кому следует и о последующем уведомить оный комитет.

Определили: Как изложенные в отношении Комитета обстоятельства Магистрат признает справедливыми, то с прописанием всего вышеписанного Вашему Превосходительству на благорасмотрение представить почтенно рапортом, покорно просить насчет учреждения в городе Проскурове в изъясненные дни Ярмонок учинить Начальническое благоуважение.

(Подписи)

21 января 1839 года

В Подольское Губернское Правление Летичевского Уездного Стряпчего Рапорт

К исполнению Его Императорского Величества Указа из Подорльского Губернского Правления ко мне последовавшего от 13 минувшего мая я относился в Летичевский Городовой Магистрат с требованием уведомить меня, не будет ли каких препятствий на учреждение в городе Проскурове двух годовых ярмарок первой 24 июня а второй 26 сентября, который сего июня уведомил меня что на учреждение прописанных ярмарок со стороны города Летичева препятствий не предвидится.

О чем оному Губернскому Правлению честь имею почтеннейше донести в исполнение означенного Указа.

Уездный Стряпчий САДОЛИН

23 мая 1839 года

В Подольское Губернское Правление Исполняющего должность Могилевского Земского Исправника

Рапорт

Губернскому Правлению в пополнение Указа от 13 мая. По рапорту Проскуровского Городового Магистрата последовавшего, честь имею рапортовать что, по состоянию города Проскурова от вверенного мне Могилевского Уезда в далеком расстоянии, ибо Уезд онаго пересекает со следственные Ущицкий и Летичевский. На заведение в оном двухярмонков в году препятствий быть не может.

В Департамент Земского Исправника ПОГАЛАЕВ

16 июня 1839 года

В Подольское Губернское Правление исправляющего должность Ущицкого Земского Исправника

Рапорт

В следствие Указа Подольского Губернского Правления от 13 истекшего мая я требовал посредством Становых Приставов сведений нет ли препятствий на учреждение в городе Проскурове двух годовых ярмарков, первый 24 июня в День Святого Предтечи и Крестителя ИОАННА и второй 26 сентября в день Святого Апостола Евангелиста ИОАННА БОГОСЛОВА я существенно рассмотрел сие дело через Становых Приставов в получении донесения что на существование в Проскурове устрояемых ярмарков препятствий нет, а Пристав 1-го Стана БУЯНОВСКИЙ доставил ко мне отзывы Помошников ОРЛОВСКОГО и БУТЯМИК изъявляющих несогласие на существование тех ярмарков. Таковые отзывы представляю Подольскому Губернскому Правлению на благоусмотрение честь имею почтенно представить, докладывая при том что более того на учреждение сказанных ярмарков препятствий икаких нет

(Подписи)

31 мая 1839 года

Его Высокоблагородию Г.Становому Приставу 2-го Стана Проскуровского Уезда Титулярному Советнику ДАБЧИНСКОМУ уполномоченному Управителя Фельштинского имения

Ответ

Сходно повестки данной мне по предмету новоимеющихся открытия ярмарков в Уездном городе Проскуров, а именно в Праздник Святого ИВАНА КРЕСТИТЕЛЯ июня 24 дня и ИВАНА БОГОСЛОВА сентября 26 дня яесть имею пояснить что в означенные числа в имени Серителей моих в м.Фельштын тех самых чисел с давних времен учреждены Годовые ярмарки, которые до ныне без препятствия в существовании и что местечко Фельштын расстоянием от Проскурова состоит только в 20-ти верстах чем явно Фельштынским ярмаркам зделается подрыв а тем самым есть препятствия в открытие в Проскурове ярмарков в выше прописанные

праздники. Для того покорнейше прошу Вашего Благородия где следует о сем представить ибо и я со стороны своей войду к началству с жалобою.

ИВАН ГРУШИНСКИЙ

Из переписки:

Кузьмин против по обеим датам

Черный Остров по первой дате не против, по второй против

Ярмолинцы против по обеим датам

Сатанов не против по обеим датам

Могилев, Бар и Могилевский Уезд по обеим датам препятствий не имеет

Со стороны Летичевского Уезда препятствий нет.

Со Стороны Каменца препятствий нет

22 сентября 1844 года

В Подольское Губернское Правление Проскуровского Уездного Предводителя Дворянства

На отношение Губернского Правления честь имею ответствовать что на учреждение двух годовых ярманок в городе Проскурове первый 15 августа а другой 6 декабря я не встречаю никаких препятствий.

Проскуровский Уездный Предводитель Дворянства БОРКОВСКИЙ

26 июня 1846 года

Управление Киевского Военного Подольского и Волынского Генерал-Губернатора

Подольскому Губернскому Правлению

Не находя в представлении Губернского Правления от сего 6 июля положительного удостоверения в том что в соседних с Проскуровом местах не производятся ярмарки в то время, в которые предполагается учредить таковые в сем городе, я предлагаю Губернскому Правлению уведомить меня в дополнение к сему представлению в каком именно разстоянии находится м.Сатанов от Проскурова и действительно ли производится в оном 6 декабря ярмарки и если таковые бывают то на каком основании.

Генерал Губернатор БИБИКОВ

из ответа: местечко Сатанов от города Проскурова по прямой менее удобной дороге в 55, а по удобной в 65 верстах

9 января 1847 года

Господин Киевский Военный Подольский и Волынский Генерал Губернатор при предложении от 10 декабря 1846 года препровождая список отношения Господина Министра Внутренних Дел об учреждении в городе Проскурове двух 4-х дневных ярмарок отдной с 13 августа а другой с 6 декабря предлагает сделать по сему предмету подлежащее решение.

Высланное отношение Господина Министра Внутренних Дел к Господину Киевскому Военному Подольскому и Волынскому Генерал Губернатору от 23 ноября 1846 года изъяснено что как предполагаемые к учреждению в городе Проскурове ярмарки не производят помешания и надрыва ярмаркам существующим уже со-

седних с ним городкам, почему представил сделать зависящее распоряжение о приведении сего предположения в исполнение, при чем присовокупил и известил что оба учрежденных сказанные ярмарки донесены Правительствующему Сенату для объявления о том во всеобщих известиях. По справе оказалось: Губернское Правление в следствие представления Проскуровского Городового магистрата об учреждении в городе Проскурове двух 4-х дневных ярмарок одной с 13 августа а другой с 6 декабря собирало нужные сведения, следствием чего оказалось: что на учреждение означенных ярмарок препятствий не имеется и жителям окрестных местечек та ярмарка не может помешать, почему Губернское правление означенные сроки ярмарки в городе Проскурове утверждает и на преведение этого наставления в исполнение 6 июня 1846 года представила на благоусмотрение Господину Генерал Губернатору.

Приказали: Согласно настоящему предложению Господина Генерал Губернатора наставление Губернского Правления от учрежденияи в городе Проскурове двух четырехдневных ярмарок привести в исполнение и для повелительного опубликования даы учреждения этих ярмарок составив статью передать в газетный стол для припечатания во втором отделе Губернских Ведомостей, и о том дать знать Проскуровскому Городовому Магистрату, градской Полиции и Земскому Суду для надлежащего со стороны их в чем следовать будет исполнения, а дело по надлежащем оформлении сдать в архив.

Документи із справ ф. 227 оп.1. спр10224

Повторно 15 мая 1868 года

**В Подольское Губернское Управление Проскуровской Городской Думы
Рапорт**

Городская дума слушала доклад: Подольское Губернское Управление в предписании от 31 января, полученном в думе 5 февраля.

Изъясняю, что в уездном городе Проскурове по имеющимся в Управлении сведениям существуют по введеному обычаю торги в воскресные дни, и кроме того годовичные торги 1 января, 2 февраля, 15 марта, 23 апреля, 29 июня, 15 августа, 1 октября, 8 ноября и 9 декабря. Торговля на воскресных торгах производится огородными и садовыми продуктами, разной птицей, съестными припасами с возов и рук, каждый раз приблизительно на сумму 100 р.с.

На годовичных торгах продаются разного рода продукты с возов и рук равно местными торговцами из лавок а также скот и лошади каждый раз приблизительно на суму от 2-х до 3-х тысяч рублей.

Также в настоящее время устраивается почта в самом гор. Проскурове, равно 2-х классная станция по Волочисско-Киевско-Одесской железной дороге, следовательно можно предполагать что с устройством железной дороги удобство сообщения г. Проскурова с другими городами и местечками, могли бы послужитьв оном развитию торговли и возвысить в оном торговый оборот, если бы в перечень ныне существующих торговых дней, в июле и октябре месяцах, или в другое более удобным по местным соображениям время были учреждены более продолжительные ярмарки, не больше одной недели всякий раз, а потому Губернское Управление, согласно резолюции Г. Губернатора предписало Город-

ской Думе объяснить согласно учреждения в гор. Проскурове ярмарок, передать на обсуждение Городского общества предложений, и если в этом городе появятся удобства, то будет полезным и выгодным учредить ярмарки, то в таком случае обязано городское общество составить по этому предмету установленный законным порядком приговор, объяснив в оном имеющиеся городские удобства к учреждению ярмарок, равно в какие именно сроки предложено будет открывать таковые, сколько времени должны таковые продолжаться, имея при том ввиду, что определенные для этих ярмарок сроки, не должны совпадать со сроками ярмарок в других ближайших местах и препятствовать торговле в оных, вместе с тем предоставлено Городскому обществу войти в ближайшее собрание о том, не окажется ли возможным обложить незначительным и каким именно оброком на сотавление капитала по устройству в гор. Проскурове мостовых и тротуаров в коих город этот весьма нуждается, или удовлетворить потребность эту на сче городских доходов, изыскав для этого необходимые новые источники, так как существующие ныне городские доходы не достаточны и попросить составить общественный приговор, который Городская Дума обязана со своим заключением предоставить в Губернское Управление для дальнейшего распоряжения.

Во исполнение этого предписания Губернского Управления Проскуровская Городская Дума по определению 16 февраля предписала Городскому Голове пригласить все общество на мирскую сходку и объявить им прописанное предписание Губернского Управления, потребовать обсуждения по всем статьям, без упущения какого либо предмета, и составить полный приговор с заверением своим о законности оного и участие в том более 2/3 обывателей города каждого сословия, передать в Думу, о чем донести и Губернскому Управлению.

В следствие чего обыватели гор. Проскурова всех сословий: чиновники, дворяне, кпцы, мещане и Граждане собравшись на мирской сход 22 сего марта в общем собрании больше 2/3 домо-хазяйств каждого сословия, при бытности Городского Головы и приглашенного Уездного Исправника Поковника и Кавалера Иванова, по прочтении выше объясненного предписания Подольского Губернского Управления рассмотрено и обсужденного в систематической последовательности обстоятельств как в статистическом положении, как в хозяйственном и коммерческом отношениях об учреждении в гор. Проскурове в замен ныне существующих по заведенному с давних времен обычаю торговых дней 1 января, 2 февраля, 15 марта, 23 апреля, 29 июня, 15 августа, 1 октября, 8 ноября и 9 декабря, более продолжительных ярмарок и по внимательным соображениям пишет, что город Проскуров по местному Статистическому положению своему находясь при река Буг находясь на почтовой проезжей дороге на пересечении трактов на Староконстантинов Волынской губернии, на Летичев и в Губернский Город Каменец Подольский, при учреждении ныне почти в самом городке 2 классной станции по Волочической- Киево-Одесской железной дороге по одному уже путевому сообщению своему представляется удобнейшим и скорым необходимым путем к учреждению в оном для развития промышленно торговых оборотов постоянных и продолжительных ярмарок, с расширением на оных торговых действий, к чему представляются все удобства как по постоянному месту жительства месту жительства в этом городе капиталистов, производящих в настоящее время разные довольно значительные торговые дома и оборот, так и по самой ровной местности

города, устройству в оном уже ныне до 200 торговых лавок, особых строений для складов.

И наконец по заслугам города. Довольно выгодно капитальными жилими и заезжими домами, сверх того вблизи города находятся выгодные во всех отношениях и изобильные пастбища и водопои принадлежащие городу и частным владельцам. А потому принимая в соображение выше изложенные местные удобства г. Проскурова для учреждения в оном продолжительных ярмарок городское общество полагало бы заменить ныне существующие по давнему обычаю торговые дни 29 июня и 1 го октября, которые совпадают с значительными ярмарками во владельческих местечках Ярмолинцах, Черном Острове и Фильштыне, определить на будущее время т.е.

29 июня, начиная с 16 числа того же месяца на восемь дней, т.е. по 24 июня с названием Иоана Предтеченского, а 2 октябрьскую, начиная с 10 по 15 число октября на пять дней, существующие же по заведенному порядку с давних времен торговые дни 23 апреля и 9 декабря изменить в годовичные ярмарки с продолжением каждой по 4 дня, а остальные торговые дни 1 января, 2 февраля 15 марта, 15 августа и 8 ноября оставить по существующему обычаю без изменения.

Обращаясь затем к средствам на устройство в г. Проскурове необходимых по местности оного мостовых и тротуаров, имея ввиду Правительственное распоряжение о расширении города, Городское общество со своей стороны находит, что на первых порах можно ограничиться только в самых низменных и потому больше других грязных местах мостовых и тротуаров, на каковой предмет употребить наличествующее количество денег из имеющихся, по установленной порядком смете, как хранящихся в Думе, так и в кредитных установлениях, а по утверждению, согласно настоящему общественному приговору объясненных продолжительных ярмарок, как с этим связаны очевидные выгоды не только местных обывателей вообще, а для домовладельцев имеющих свои особые постройки, приспособленные собственно для ярмарочной торговли в особенности, но и для самого города то, принимая во внимание общую в этом пользу и необходимость, общество признает справедливым и без обидным, по приведению предварительно в положительную известность всех статей, приносящих во время учрежденных ярмарок доходов, принадлежащих частным лицам, обложить в 5-ти годах 5%, а в последующих затем годах 3% оборот из получаемых доходов в пользу города для составления особого капитала, таким образом представится возможность не только произвести везде устройство мостовых, тротуаров, осветительных канфинных фонарей и других потребных улучшений, и значительно увеличить городские фонды на будущее время с пополнением их из этого же источника и предложенной по настоящему приговору общества к употреблению на предмет которых необходимых улучшений взаимобразно городской сумме.

Этими только средствами может исполниться благая дума Правительства относительно приведения Проскурова в лучшее устройство. Для приведения же всех объясненных предложений: как по учреждению ярмарок, набору денег, так равно по устройству в городе мостовых, тротуаров, освещения и других потребностей с назначением и распределением мест для производства во время ярмарок приезжими торговли разными продуктами и приедметами, мирской сход признает необходимым составить по примеру других торговых городов особый ярмарочный

комитет, с разрешения и утверждения Правительства, под председательством Уездного Исправника и судьи, Городского головы и особо избираемых (не меньше как на три года) общественных Депутатов, по два из каждого городского сословия. Обязанностью этого Комитета должно быть составление годичных такс на установление сбора за занятие разными торговцами на ярмарочных площадях мест под продукты, товары, скот и прочее, согласно установленному в законах порядку и взыскании во время ярмарок того сбора.

По всем этим соображениям мирской сход постановил: настоящий приговор, составленный согласно прилагаемым законным установлениям, в собрании больше 2/3 всего городского общества по обсуждению всех предоставленных оному предписаний Губернского Управления предметов, относительно учреждения в гор. Проскурове продолжительнейших ярмарок и внутреннего устройства города с указанием на то источников, утвердив подписанием бывших на сходе лиц, вручить Городскому Голове и внести таковой в Присутствие Городской Думы.

Затем поверенный помещика м. Ярмолинцев Ориевского, дворянин Иосиф Стефанович, прилагая копию служащей ему доверенности, прошением своим, полученным в думе 15 августа сего года, изъясняя между прочим что капиталисты Проскурова Маранц и Горенштейн задумали ходотайствовать о назначении в г. Проскуров ярмарки в такие сроки что ВЫСОЧАЙШЕ утвержденная в м. Ярмолинцах Петро Павловская ярмарка может уничтожиться, от чего может причиниться большой подрыв и ущерб употребляемому для выгоды торговцев на устройство лавок до 40 000 р. серебром.

Просим, чтобы в случае представления Маранцем и Горенштейном приговора составленного ими не на мирской сходке с изложением в оном сроков Проскуровской Ивановской ярмарки с 16 по 28 июня не принимать в утверждение как несообразного с законом и предписанием Подольского Губернского Управления последовавшим в Городскую Думу и домогающей подрыва ВЫСОЧАЙШЕ утвержденной Ярмолинецкой Петра-Павловской ярмарки и интересов верителя его и самый приговор испытать посредством отобрания голосов, точно ли оный подписан жителями по их желанию, так как ему, Стефановичу известно, что большая часть народонаселения г. Проскурова не желает учреждения в оном ярмарки, которая не может принести их решительно никакой выгоды.

Из дел же Думы видно, что г. Проскуров имеет капитал 2 703 рубля, на которые имеется в сей Думе расчетный капитал Каменецкой Конторы Государственного Банка на 2 500 рублей и Киевского Банка на 203 рубля.

ОПРЕДЕЛИЛИ: По рассмотрению обстоятельств выведенных выше в докладе Городская Дума находит, что в следствие предписания Губернского Управления насчет учреждения ярмарки в уездном городке Проскурове на разных сроках, но не совпадающих в сроках с ярмарок существующих в местечках Проскуровского уезда, предложено было обществом г. Проскурова всех сословий обсудить на мирской сходке в какой торг и какими средствами можно будет устроить все в г. Проскурове для открытия ярмарок и на каких сроках могут быть открыты ярмарки, то общество в приговор составленный 22 марта и вошедший в законную силу, предоставить в сию Думу Г.Городским Головою общества эти изложили обсуждения свои, полагая в замене ныне существующих по давнему обычаю торговых дней в г. Проскурове 29 июня и

1 октября, которые совпадают с значительными ярмарками во владельческих местечках Ярмолинцах, Черном Острове и Фельштыне, определить на будущее время 1-го (т.е. 29 июня), начиная с 16-го того месяца на 8 дней именно по 24 июня с названием Иоанна Предтеченского, а 2-го октябрьскую, начиная с 10 по 15 октября на 5 дней, существующие торговые дни 23 апреля и 9 декабря заменить в годичных ярмарках с продолжением каждой по 4 дня, а остальные оставить по существующему обычаю без изменений.

Относительно же средств на устройство в г. Проскурове предполагаемых по местности оного мостовых и тротуаров, то общество имея ввиду Провителственное распоряжение о расширении города, что на первых порах можно ограничиться устройством ярмарок на базарной площади при Летичевской дороге, как значится по ВЫСОЧАЙШЕ утвержденному плану, которая местность довольно возвышена, при том общество изложило соображения свои на счет устройства в свое время тротуаров и мостовых и какими средствами могут быть устроены с пособием городу в сооружении мостовых и предержании их предполагая в первые пять лет со времени учреждения продолжительных ярмарок, взыскивать с домовладельцев по 5%, а с того времени в течении последующих пяти лет по 3% ежегодно от дохода получаемого собственно во время продолжительных ярмарок с домов и строений выстроенных до открытия ярмарки, построенные же с открытием ярмарки, в первые пять лет должны иметь льготу от сего сбора, и при всем том общество, имея в виду что предполагаемое устройство мостовых требует громадных издержек и никак не может быть исполнено, предложенным сбором с ярмарочных доходов, по сему полагает просить разрешения Правительства об отнесении этого сооружения к Городским доходам могущим значительно увеличиться с устройством предлагаемых ярмарок, каковы все соображения общества и обсуждение статей

Дума находит со своей стороны правильными и неподлежащим никакому изменению, кроме насчет ярмарки названной Петро-Павловского, которую общество предполагает к открытию с 16 числа по 24 июня, Дума предполагает чтобы ярмарка эта была открываема с 14 по 22 июня дабы не делать помешательства ярмарке существующем в помещенском местечке Ярмолинцах с 24 по 30 июня, для того все выведенные обстоятельства и подлинный общественный приговор представить на благоусмотрение Подольскому Губернскому Управлению во исполнение предписания от 31 января, подвергнув причать на благоустроение и разрешение прошение повторенного Помещика Ориевского как по мнению Думы не подлежащего разрешению сей Думы, именно по тому уважению, что дано о учреждении ярмарки в гор. Проскурове, возникло с распоряжением Губернского Управления и согласно тому исполняется Думою.

Городской Голова Гордиенко, Гласный Савицкий, Ратман Горенштейн, Ратман Гонигер

И скрепил секретать Михальский.

Джерела:

1. Держархів Хмельницької обл., ф. 227 оп.1. д.№ 3271
2. Держархів Хмельницької обл., ф. 227 оп.1 № 10224

*Байдич О.В., Байдич В.О.
с.Кузьмин Хмельницького р-ну Хмельницької обл.*

*Байдич А.О.
м. Сєверодонецьк Луганської обл.
Лавринчук В.О.
м. Красилів*

МАТЕРІАЛИ НОТАРІАЛЬНОГО СТОЛУ ПРОСКУРІВСЬКОГО ПОВІТОВОГО СУДУ ПРО МІСТО ПРОСКУРІВ 1845-1849 РОКІВ

В цій статті розповідається про нотаріальні дії мешканців м. Проскурова у середині та другій половині 40-х років XIX століття.

Ключові слова: 1845-1849 рр., м. Проскурів, Проскурівський повітовий суд, документи, купівля-продаж, майно, будинки, земля, нотаріат.

Одним з важливих джерел вивчення історії м. Проскурова XIX ст. є документи, зосереджені в фонді Проскурівського повітового суду. І ми маємо констатувати факт, що їх практично не торкалися руки дослідників. А обсяг матеріалів у ньому величезний, і може добре послугувати для покращення нашого розуміння історії нашого обласного центру.

Нами вже характеризувалися в загальному плані документи цього фонду, але тоді увага була зосереджена переважно на відомостях кримінального і, частково цивільного столів цього суду [1].

У цій же статті ми намагаємось охарактеризувати і подати дані, які знаходяться у справах нотаріального столу. Саме в них зосереджено більше половини всіх документів про Проскурів зазначеного вище фонду. Основна маса – це купчі кріпості і деякі інші правові документи і пов'язані з ними дії.

Для повідомлення ми вибрали період з 1845 по 1849 роки, оскільки саме на цей період припадає більшість документів, що стосуються нотаріальних дій мешканців Проскурова.

До 1845 року відносяться прохання проскурівського єврея Дувида Купершляка про здійснення купчої кріпості на продану ним землю секретарю земського суду Генріху Дембовському [2], прохання євреїв Сіми Гелтманової та Янкеля Шварцмана про здійснення купчої кріпості на продану ними землю в урочищі Дубовій єврею Нудельману [3], прохання єврея Гершика Шільмана щодо купчої кріпості на ім'я міщанки єврейки Хаї Ебштейнної [4], прохання єврея Еля Дороривиха стосовно купчої кріпості на продану ним дерев'яну крамницю від імені спадкоємців євреїв Хорохів єврею Арію Елерштейну [5].

Найбільша кількість прохань про оформлення купчих кріпостей та інших документів по м. Проскурову відноситься до 1846 року:

- купча кріпость єврея Лейзорвізеля про продаж ним будинку сатанівському єврею Лахтейбуду [6]
- купча кріпость міщанина Якова Малінського на продаж будинку губернської секретарці Марії Кімашевській [7]

- купча кріпость спадкоємців титулярного радника Кузьми Коцовського Тимофія та Леонтія Коцовських на продаж будинку соборному священику Кіпріянну Доманському [8]
 - купча кріпость єврея Шльоми Ушеровича Рубіна на продаж ним крамниці єврею Лейбі Вільке [9]
 - його ж купча кріпость на продажу ним крамниці єврею Лейбі Похасюку [10]
 - прохання єврейки вдови Гінди Хенісової про видачу їй данної на придбаний нею у єврея Абрама Неруса цегельний завод [11]
 - купча кріпость міщанина Марка Миколайовича Вадьковського на продану ним землю титулярному раднику Антону Юрійовичу Лісовському [12]
 - купча кріпость єврея Мортка Дерезнера на продану ним крамницю єврею міста Старокостянтинова Нуїку Умерберковичу Шнерману, і його сину Юкелю [13]
 - купча кріпость колезького регістратора Григорія Івановича Зубрицького унтер-офіцера проскурівської інвалідної команди Василю Прокофієву на 1126 кв. сажнів землі [14]
 - купча кріпость єврея Шмуля Герш-Магіловича Натанхана на землю продану ним єврею Срулю Кисьмановичу Борштейну з містечка Зінькова [15]
 - прохання єврея Еля Марковича Ідмре про відміну купчої кріпості єврею Срулю Зератину, допоки той не розрахується з ним за борг [16]
 - купча міщанина Олександра Марценковича жванецькому єврею Хаїму Хельштейнеру на продану землю з недобудованим будинком за 150 р. сріблом [17]
 - уступна угода колишнього третьої гільдії купця Мойше Ель Іцковича Ервіца дружині своїй Песі Гарандовій на крамницю [18]
- До 1847 року відносяться наступні справи нотаріального столу:
- купча кріпость дворянки Фекли Іванової Богуцької на будинок проданий єврею Арону Дувидовичу [19]
 - купча кріпость єврея Гершуна Лейбовича Тетельбойма на проданий ним дім із землею під ним на суму 150 р. сріблом єврею Герш Янкелю Морковичу Ройзентулеру [20]
 - купча кріпость єврея Лейби Гейнерховича Шлахмана на продаж ним будинку за 140 р. сріблом єврею Борух Йосьовичу Дерманеру [21]
 - купча кріпость вдови єврейки Шейнк Менделєвої Шаміс на продаж нею незабудованої землі за 70 р. сріблом єврейкам – вдові Гінді Томиловій та Лібі Мортковій [22]
 - купча кріпость єврея Сруля Рувима Веригіна на будинок, проданий ним єврею Арону Воловичу Бакалейнику [23]
 - купча кріпость міщанина Йосипа Шмегельського на проданий йому дворянкою колезькою регістраторшою Варварою Іванівною Кербновською дерев'яний будинок [24]
 - прохання держслужбовця Якова Мойсєєва Гросмана про зняття заборони з будинку чиновниці Теофілі Секановської за 550 р. сріблом [25]
- Дещо менше справ фіксується в нотаріальному столі за 1848 рік:
- купча кріпость дворянина Івана Осиповича Ружицького Шмулю Меєррову Цукербляну на проданий будинок із землею за 200 р. сріблом [26]

- купча кріпость міщанина Олександра Антоновича Марценковича єврею Дуvidу Герш Лейбовичу Гервішу на проданий будинок [27]
- купча кріпость міщанина Флоріана Жуковського дочці наглядача Проскурівської тюрми Войцеха Мордзюлевського Ользі [28]
- переуступна угода єврейки Лесі Дубиної купцю Шах Пінсовичу Берештейну на кам'яну криницю [29]
- уступна угода дворянина Демковича провізору проскурівської вільної аптеки Михайлу Тиковичу на половину будинку і аптеки [30]

А в 1849 році спостерігається досить різке падіння укладання нотаріальних документів по місту Проскурову:

- купча кріпость дворянки Катерини Шумакової на користь провізора Михайла Янкевича на половину будинку [31]
- купча кріпость Мошка Мордера на користь Міхеля Штонігейтера будинку із землею [32]
- купча кріпость предводителя дворянства повіту на продану писарю повітової дворянської опіки Шимону Клопецькому землю [33]
- заставна угода єврея Матмана Перкіна на користь купця Шаї Ганолштейна на цегляну крамницю і льох [34]

Що нам дають всі вищезгадані документи?

З них ми можемо дізнатися про особи міських чиновників, духовенства, офіцерів військових частин, купців, аптекарів, лікарів і багатьох інших мешканців Проскурова. З купчих кріпостей ми можемо почерпнути певну інформацію про економіку міста, зокрема, про власність на землю, маєтності, крамниці, житлові будинки, інші споруди, торгіві та промислові підприємства, а також ціни на товари та майно. Сюди ж відносяться і різноманітні остаточні відомості про Проскурів ХІХ ст., поповнюються наші знання про взаємовідносини між різними категоріями його мешканців тощо.

В цілому вважаємо, що наявний у цьому фонді, й зокрема у нотаріальному столі інформаційний матеріал заслуговує на значно більшу увагу дослідників, ніж це в даний час. його опрацювання дозволить нам значно розширити наші знання про наш обласний центр періоду ХІХ століття.

Наведені ж вище дані нехай послужать читачам як ілюстрація до нашого бачення важливості документів Проскурівського повітового суду в контексті дослідження історії міста Проскурова.

Джерела та література

1. Про джерела з історії м. Проскурова ХІХ ст. (Документи Проскурівського повітового суду) / О.В. Байдич // Матеріали І-ї Міжнародної історико-краєзнавчої конференції «Місто Хмельницький в контексті історії України». - Хмельницький: ПП Мельник А.А., 2016. С. 29-33
2. Держархів Хмельницької області. ф.2, оп.1, спр.1560
3. Держархів Хмельницької області. ф.2, оп.1, спр.1561
4. Держархів Хмельницької області. ф.2, оп.1, спр.1562
5. Держархів Хмельницької області. ф.2, оп.1, спр.1563
6. Держархів Хмельницької області. ф.2, оп.1, спр.1570
7. Держархів Хмельницької області. ф.2, оп.1, спр.1571
8. Держархів Хмельницької області. ф.2, оп.1, спр.1572

9. Держархів Хмельницької області. ф.2, оп.1, спр.1580
10. Держархів Хмельницької області. ф.2, оп.1, спр.1582
11. Держархів Хмельницької області. ф.2, оп.1, спр.1586
12. Держархів Хмельницької області. ф.2, оп.1, спр.1587
13. Держархів Хмельницької області. ф.2, оп.1, спр.1588
14. Держархів Хмельницької області. ф.2, оп.1, спр.1591
15. Держархів Хмельницької області. ф.2, оп.1, спр.1596
16. Держархів Хмельницької області. ф.2, оп.1, спр.1598
17. Держархів Хмельницької області. ф.2, оп.1, спр.1599
18. Держархів Хмельницької області. ф.2, оп.1, спр.1605
19. Держархів Хмельницької області. ф.2, оп.1, спр.1610
20. Держархів Хмельницької області. ф.2, оп.1, спр.1611
21. Держархів Хмельницької області. ф.2, оп.1, спр.1612
22. Держархів Хмельницької області. ф.2, оп.1, спр.1615
23. Держархів Хмельницької області. ф.2, оп.1, спр.1617
24. Держархів Хмельницької області. ф.2, оп.1, спр.1620
25. Держархів Хмельницької області. ф.2, оп.1, спр.1631
26. Держархів Хмельницької області. ф.2, оп.1, спр.1634
27. Держархів Хмельницької області. ф.2, оп.1, спр.1635
28. Держархів Хмельницької області. ф.2, оп.1, спр.1639
29. Держархів Хмельницької області. ф.2, оп.1, спр.1644
30. Держархів Хмельницької області. ф.2, оп.1, спр.1645
31. Держархів Хмельницької області. ф.2, оп.1, спр.1650
32. Держархів Хмельницької області. ф.2, оп.1, спр.1652
33. Держархів Хмельницької області. ф.2, оп.1, спр.1654
34. Держархів Хмельницької області. ф.2, оп.1, спр.1659

*Кульбаба Л. М.
м. Хмельницький*

**МІСЬКА ЗАБУДОВА ПРОСКУРОВА У XIX-XX СТ.:
МОДЕРНІЗАЦІЯ МІСЬКОГО ПРОСТОРУ
ЗУСИЛЛЯМИ ВЛАДИ ТА ГОРОДЯН
(за малодослідженими архівними документами)**

Введено в обіг документи Державного архіву Хмельницької області про заходи міської влади у питаннях забудови міста Проскурова наприкінці XIX - початку XX ст. та про діяльність організацій, які займалися питаннями благоустрою в місті. Зміни були поставлені під контроль спеціальних установ та землемірів Міської Думи. Впроваджувалися плани забудови міста, здійснювався контроль в питаннях будівництва. Описані процеси перетворення Проскурова на місто з органічною міською забудовою.

Ключові слова: *планувальний каркас, плани забудов, землевпорядкування, дозвільні документи на будівництво, благоустрій міста.*

На території Хмельницької області розташовано 341 пам'ятка архітектури та містобудування, з них – 230 національного значення. До Списку історичних на-

селених пунктів України, затвердженого Постановою Кабінету Міністрів України від 26.07.2001 р. за №878, внесено місто Хмельницький. Збереження історичного простору міста, органічне поєднання сучасного планування з плануванням історичним, створення архітектурної візитівки міста неможливе без вивчення проблем міського планування та забудови Проскурова XIX ст.

Історіографія досліджуваної проблеми є досить обмеженою. Дослідженням проблем міського планування займається подільський краєзнавець, провідний спеціаліст Хмельницького обласного музею Єсюнін С.М. [6-12]. В останні роки інтерес до цієї теми виявляли інші науковці, зокрема Тимофєєва Л.О., Рибак І.В., Задорожнюк А.Б. У Державному архіві Хмельницької області (далі ДАХО) зберігаються неопрацьовані матеріали пов'язані з дослідженням формування та розвитку міського простору наприкінці XIX – на початку XX ст. Залучення матеріалів ДАХО вимагає великих затрат праці дослідників у зв'язку зі складністю, а інколи і неможливістю, читання документів, через складний почерк діловодів. Оприлюднення будь-яких архівних матеріалів можна вважати досягненням у досліджуваній проблемі.

Основним напрямом практичного містобудування наприкінці XIX століття стала комплексна забудова міських територій з ретельно розробленими елементами інженерного облаштування, благоустрою та озеленення. [1, с.25] Центральною частиною міста в XIX ст. виступає планувальний каркас. У Проскуріві початку XX століття саме в центрі з'явилися перші театри і кінотеатри, аптека і банк, ліхтарі, забруковані вулиці, перший міський парк [1, с.56].

Колишнє старостинське містечко Плоскирів набуло статусу повітового міста і отримало в офіційних документах назву «Проскурів».

Перший з відомих планів Проскурова, був складений повітовим землеміром Дятловим 8 жовтня 1800 року. Другий зустрічаємо в роботі подільського губернського землеміра Екстера, який з 1801 по 1806 р. працював над ним. Після великої пожежі 1822 р., яка майже повністю знищила будівлі Проскурова, в основному, дерев'яні, губернський землемір В. Рудницький і архітектор В. Гесте розробили генеральний план забудови Проскурова, який був затверджений імператором Олександром I у 1824 р. [6, с.106].

Вперше план регламентував типи забудови: одним кольором були позначені квартали «каменные строения», іншим – «деревянные строения». До плану були додані збірки рекомендованих типових фасадів будинків, з яких, забудовники повинні були вибирати для будівництва один із варіантів фасаду споруди. Зразки фасадів для приватних будівель міст всієї Російської імперії були розроблені столичними архітекторами В. Гесте, А. Руска і А. Стасовим в 1809-1812 рр. та видані окремими альбомами [14, с.16].

Забудова м. Проскурова у першій половині XIX ст. велась без плану та без належного нагляду міських урядовців (магістрату, поліції, землеміра). Забудова 20-30 х років XIX ст. вийшла хаотичною. Майже всі будівлі не відповідали типовим вимогам як за фасадами, так й за плануванням. Були порушені проміжки між будинками та лінії запроєктованих вулиць.

В II половині XIX ст. забудовується південна підвищена частина Проскурова. Її особливості характеризує краєзнавець М.Орловський [7, с.49].

«Проскурів, оточений пагорбами, розташований на низинному, болотяному місці при р. Буг з північної сторони, а із західної – при р. Плоскої, що впадає в

Буг. Навесні й восени багнюка у місті буває непрохідна. Від чого жителі з 1830 р. почали будуватися на південній височині міста, і туди були перенесені всі державні установи», – так описує М.Орловський стан міського простору Проскурова [8, с.71].

В історії Подільської губернії друга половина XIX ст. відзначалась динамічним розвитком міських поселень. На засіданні Проскурівської міської думи 9 грудня 1886 р. йшлося про численні порушення громадянами міста обох існуючих перспективних планів [9, с.9].

«...Условия жизни и торговой деятельности г.Проскурова в течение последних 10-15 лет до того резко изменились, что проектированное распределение местности...уже не удовлетворяет потребностям города...». Таким чином, мова йде про необхідність нового плану розвитку й забудови міста, який і був розроблений у 1888 р. Він мав таку назву: «Геометрический специальный план уездного города Проскурова Подольской губернии с указанием на оном красной черты, Высочайше утвержденной в 1824 году, и зеленою краскою проекта расширения города, назначенного городскою Думою февраля 17 дня 1888 г. за №18» [10, с.15]. Склавав план землемір Подільської Палати державних маєтностей В.Осецький, копіював Проскурівський міський землемір Лезнович.

За цим планом північною межею міської території, як і раніше, залишається ріка Буг. На сучасних планах Хмельницького вона відділяє Ракове від Заводсько-го району. Приблизно по її течії і проходила східна межа Проскурова за планом 1888 р. Далі на схід позначені землі Летичівського повіту.

Тривалий час план Проскурова був єдиним документом по розмежуванню земель. В Хмельницькому обласному архіві зберігається справа за 1834 р. про тяжбу між євреєм Блехманом і графом Гудовичем про проскурівські млини, які були побудовані на Бузькому озері з порушенням кордонів Зарічанської економії графа Гудовича. Прийнято рішення про проведення суду і розмежування кордонів. Проскурівський повітовий землемір Подільської губернії просить Подільського губернського землеміра Ростана Григоровича Чайковського створити комісію і визначити, чи відноситься спірна територія до Заріччя чи до міста. На запит були надані документи, зокрема межові книги, які засвідчили записи 1800 і 1810 рр. зроблені землеміром Дятловим. Доведено було, що млин порушив межі земель графа Гудовича на 10 сажнів землі [2]. Отже, завдяки плану міста відбувались уточнення земель, судові справи, розмежування спірних територій. Єдиним документом, завдяки якому це стало можливим був план Дятлова 1800 р.

Квартали, на які була поділена центральна частина міста, були забудовані фрагментарно, в них залишилося ще досить багато вільного простору. На схід від території, обмеженої планом 1824 р., прокладено кілька нових вулиць, паралельних Бугу, вони відповідають сучасним вулицям Т. Шевченка, В. Пилипчука, Водопровідній. Вулиця Подільська була продовжена до залізничного вокзалу і сягала східної межі міста.

Більша частина плану 1824 р. відображає не існуючу на той час забудову, а перспективу майбутньої забудови, основні її території та напрямки. Навіть у 1911 році із понад 2000 десятин загальної площі міста було заселено, а отже, і забудовано, лише трохи більше 340 десятин. Тому цілком природно, що лінії сучасних вулиць міста далеко не повністю відповідають позначенням на плані. Сучасні вулиці Водо-

провідна та Подільська значно коротші, ніж було заплановано. Особливо це стосується південної частини міста за лінією залізниці, яка має назву «Новий план». Прямокутні квартали на плані вкривають місцевість ідеально рівною сіткою, яка дуже сильно «деформувалась» під час практичної забудови цієї частини міста [9, с.62-63].

Привертають увагу кілька об'єктів позначених на Новому плані. До нашого часу збереглися старовинні будівлі військового відомства та полкової церкви, споруджені в кінці XIX ст. Знаходяться ці будівлі в районі Дубове, між сучасними вулицями Гастелло та Городовікова. Це одні з найстаріших архітектурних будівель нашого міста. На фасаді Георгієвської церкви є позначка про завершення її будівництва – 1898 р. [9, с.63].

У XIX ст. на території Проскурова розпочалось активне землевпорядкування. Виконання цього завдання було покладено на штабних офіцерів російської армії та повітових землемірів, їм на допомогу були залучені чиновники земських і гродських судів. Російські чиновники констатували занепад міського життя, звертали увагу на приналежність більшості міських поселень до системи приватного землеволодіння. Загальне керівництво впорядкуванням здійснював подільський губернатор, а основним виконавцем був подільський губернський землемір. Губернському землеміру підпорядковувалися землеміри повітів краю. У 1802 р. проскурівським повітовим землеміром був призначений І.М. Боярський. Згідно штату чиновників Подільської губернії, затвердженого у 1804 р., посада губернського землеміра (з платнею 500 руб.) відносилася до канцелярії губернського правління. Повітові землеміри отримували платню у розмірі 300 руб. [13, с.312].

В першій половині XIX ст. жителі міста порушували плани забудови міста. Головною причиною цього порушення була бідність городян. Більшість планів були розраховані на будівництво кам'яних одноповерхових будинків.

Губернська влада звернулася у будівельну комісію Міністерства внутрішніх справ за поясненнями – хто має наглядати та відповідати за дотриманням забудови? Реакція Петербургу була швидкою – вийшов Указ Його Імператорської Величності від 1825 р. у якому обов'язки нагляду за забудовою, відповідно до плану, були покладені на поліцію:

«... Проскуровской Градской полиции подтвердит Указом неусыпное и строгое наблюдение за постройкою в городе Проскурове, производимую с тем, чтобы жители не отступали от планов и фасадов Высочайше апробованных...» [6, с.108].

На виконання Указу проведено ряд заходів: було складено перелік будинків, побудованих не за планом. З них визначені ті, що потребують негайного «исправления фасадов», зобов'язали знести самовільні прибудови до будинків, що виходять фасадами на вулиці, заборонили будувати тимчасові напівземлянки замість будинків, вирівняли ширину вулиць тощо.

Владі такими рішучими заходами вдалося направити забудову міста згідно затвердженого плану. З 1830 р. почали забудовуватися квартали високої частини Проскурова. Все це будівництво йшло за проектами з альбомів 1809-1812 рр., які пропонували 225 зразків фасадів [6, с.109].

Найчастіше мешканці обирали проекти невеличких будинків із скромним архітектурним оформленням, за якими можна було спорудити й мурований, й дерев'яний будинок. Ремісники, торговці, нижче чиновництво віддавало перевагу

проектам типу «мелочная лавка на один отвор» та одноповерховим дерев'яним будинкам на три та п'ять вікон по головному фасаду. Купецтво та промисловці обирали будинки муровані або дерев'яні на фундаменті, або двохповерхові з погребом внизу.

Найбільшими порушеннями у будівництві в місті був відступ від єдиної лінії забудови, самовільна забудова, займання не одного номера під забудову, а декількох. Захоплені землі жителі використовували не за призначенням – вони розкопували городи поряд з міськими будинками. В середині XIX ст. місто не було поділене на райони, вулиці і провулки не мали назв, не було озеленено бульвар, який вказаний за планом.

З другої половини XIX ст. розпочалась кропітка праця по складанню міських планів. Таке доручення мав виконати начальник міської копіювальні Степанов. Ця робота впроваджувалась по розпорядженню Подільського Губернського Правління двома організаціями – подільською будівельною і подільською городньою комісіями. У результаті роботи було видано документ від 18 липня 1860 р. «Циркуляр и указ Подольского Губернского правления; переписка с гражданским губернатором и прокурором окружного суда об издании памятной книжки сообщения сведений о количестве просмотра журналов; о своевременном ремонте стационарных домов, определении судебных исследователей, возвращенным начальниками дел и планов в губернскую чертежную и другие». В циркулярі встановлювалась судова відповідальність за порушення планів і невиконання розпоряджень органів містобудування і архітектури [16].

Будь-яка зміна планів забудови потребувала узгодження з відповідними органами. Для того, щоб побудувати трьохповерховий мезонін, потрібно було надіслати «прошення», де повинна була міститися інформація про те, хто, де і що хоче побудувати або добудувати: «Желая построить на существующем каменном моем доме в Городе Проскурове, отмеченом на плане буквою А фахверховый мезонин, для сего представляю при сем план той постройки вместе с документами и план местности г. Проскурова с показателем существующего плана домов...прошу к сему прошению дабы повелено было пост ройку разрешить по ведомствах двух экземпляров проектам и один из этих экземпляров выдать мне для руководства при строительстве. Город Проскуров, Июля 29 дня 1856 года.» Далі міститься проект «На пристройку фахверхового мезонина на существующем каменном одноэтажном доме, принадлежавшим Проскуровскому 2-й гильдии Купцу Довгию Горинштейну, в г. Проскуров Подольской Губернии» [3].

«Главное Управление путей сообщения и публичных зданий Подольской Губернии строительная и дорожная комиссия» повинні були дати письмову згоду на добудову одноповерхового будинку і О. Горенштейн отримав такий дозвіл. Цікавим є той факт, що дозвіл був виданий «Столom Искусственным», підрозділом, який не тільки видавав дозвільні документи, повинен був оцінити архітектурно – мистецьку цінність поданого проекту. Рішення приймалось після того, як було отримано відповідь від відділу мистецтва: «Стол Искусственный, 22 Августа 1856 года, №541. При рассмотрении в Искусственном Столе проекта на подстройку фахверхового мезонина на каменном доме купца Горинштейна оказалось: что он состав лен согласно правилам архитектуры и строительного искусства... и пристройка мезонина дозволена...» [3].

Впровадження єдиної системи дозвільних документів на цивільне будівництво в місті Проскуріві розпочалося наприкінці XIX ст. За матеріалами Хмельницького обласного архіву автором була відтворено процедура, яка передувала отриманню дозволу на будівництво цивільних споруд.

Власність на землю чи будівлю у місті Проскуріві підтверджувалося свідоцтвом, котре мало бути наявним у власника землі. Таке свідоцтво видавалося проскурівським повітовим землеміром. У одній з справ у архіві Хмельницької області присутній документ

(«Свидетельство»), що містить інформацію такого характеру: «1863 года, Август 2 дня, выданое это свидетельство о том, что участок Пустотнозалежной Земли в Городе Проскурове по проектному плану и Кварталу подъ Буквою (В) и по Старому Режиму составленному после большого пожара 1822 года..., такой участок в Квартале под буквою

(В)...принадлежащий городскому жителю Еврею Янкелю Импельштейну... в честь заверенному подписать.» І ось таке свідоцтво на власність землі повинен був підписати «Проскурковский уездной Землемиръ», його підписав землемір Ричинський [4].

У цій архівній справі також містяться документи, які пов'язані з земельними суперечками, що виникли через порушення плану міської забудови. Зокрема, звернення сина Соломона Маранца до імператора Олександра Миколайовича з проханням, щодо розв'язку територіальної суперечки його батька, Соломона Маранца, та городянина Ольховського [4]. Також до імператора звертався єврей Яйв Мірович з проханням дозволити йому побудувати навколо свого будинку огорожу [4].

Отже, усі питання, які стосувалися забудови приватних будинків мали бути розглянуті вищими органами – «Самодержавцем» або «Проскурвской Городской Думой». Після розгляду заяв, ці органи повинні були дати згоду, тільки тоді розпочиналось будівництво або облаштування території.

Особливою була процедура побудови промислових підприємств в міських межах. В архіві міститься справа, у якій є угода Бялогловського та Шаміса з приводу побудови пивоварного заводу у місті Проскуріві, датована травнем 1868 р.: «Члены Проскурвской Городской Думы с нижеподписывающими Евреями Г. Проскурова: Мортком Бялогловским и Симлом Шамисом заключили настоящую кондицию на следующих условиях: мы ниже подписавшееся Евреи Бялогловский и Шамисъ, устраивая на собственной земле пивоваренный завод, отказываемся тот час с открытием нашего пивоварения, уплатив в Городской доход 3 р./ три рубля и таковой же оброк должны вносить в Думу ежегодно к первому числу Января месяца; если же означенного оброка когда-либо не внесём, то в таком случае Городская Дума в праве закрыть наше заведение, с запрещением нам права пивоварения и мы за то к Думе не должны предьявить никакой претензии» [4].

При відкритті заводу приватною особою або особами, потрібно було скласти договір та внести оброк у скарбницю Міської Думи, але не можна було обійтися без дозволу на це відповідними органами.

У місті Проскуріві прибутковим було млинарство. Будівництво млинів не було безконтрольним, виконувалося за участю спеціальних органів та осіб. Прикладом такої справи є «Дело По указу Подольского Губернского правления плана на проскурвские Бужские мельницы». У ньому вміщено рапорт з приводу будівництва

млина, який звернений до подільського губерньського землеміра Кастана Грегоровича Чайковського від проскурівського повітового землеміра «О простройке в Городе Проскурове подрядчиком Евреем Бляхманом новых городских мельниц состоящих на бужском пруде, не на том самом месте где и до сех пор ещё существуют старые мельницы, но на другом, по направлению за старые к деревне Заречью помещика графа Гудовича, возли того места со старой Заречанской Економии... Февраля 24 дня, 1832 года, № 17» [5].

Для того, щоб продати будинок у місті Проскурові, потрібно було написати повідомлення в Міську Думу, де містилося прохання надати дозвіл брати участь в міській торгівлі будинками. Обов'язково потрібно було вказати, хто і де бажає продати будинок, підпис і дату. Такі прохання на дозвіл у торгівлі маєтностями містяться у справах на сторінках: 124-129, 132-137, 303 305, 424 [4]. Прикладом є зразок такого документу, який вміщений в додатку. **(ДОДАТОК А)**

Питаннями відведення земель під забудову розпоряджалося «Строительное отделение Губернского Управления Проскуровской Городской Думы». В постановках відділення вказано повноваження управління, яке встановлювало нагляд за технічним станом будівель, як приватних, так і тих, що належали установам. Зокрема документи щодо виділення земель під будівництво залізнодорожного вокзалу у Проскурові за 1865 р. Показують механізм подібних заходів [15].

Будівництво залізничної колії і вокзалу у Проскурові було узгоджено організацією «Общественный приговор» з Проскурівською Міською Думою. В ДАХО зберігаються документи щодо цього питання [15].

Указ 1864 р. регламентував повноваження нового органу Будівельного відділення Губерньського Управління Міської Думи. В поясненні вказано, що новостворений орган здійснює контроль тільки над державними будівлями. За будівлями, які утримуються за рахунок міської казни і міських організацій вони можуть тільки спостерігати. До повноважень створеного органу входила звітність не тільки про забудову, але й збереження архітектурного фонду, будівель, які можна віднести до архітектурних пам'яток міста. **(ДОДАТОК Б)**

У цей же час за наказом російського царату у містах впроваджуються посади архітекторів «...кметь как в губернском, так и в уездных городах городовых Архитекторов, причем принять в соображение, что большею частью в уездных и заштатных городах случаи надобности в техническом чиновнике бывают не часты и городское хозяйство слишком незначительно, а тем самым нет непременною необходимости назначать для каждого города особого Архитектора, тем болем, что определение для Архитектора приличного содержания могло бы обременить городскую казну, а потому было бы полезным иметь для нескольких городов одного Архитектора с определением ему от тех городов жалование, разъезды, инструменты и на наем чертежника, умеренном и соответственно средствам каждого города суммы, которая в общем не должна превышать 1500 рос. руб. В год, каковые соображения велело доставить Губерньскому Управлению с присовокуплением, оное количество городских доходов по мнению городских дум может быть уделено по каждому городу на содержание городского Архитектора...» [13]. Запровадження посади штатного архітектора ставило забудову міста під контроль. Такий крок прискорює створення креслень забудови міста. У 1866 р. Міська Дума м. Проскурова приступає до виконання цього розпорядження. **(ДОДАТОК В)**

У XIX – XX ст. посилюється розвиток соціальної інфраструктури, мета якої створити певні умови для відновлення робочої сили для міста, яке економічно швидко розвивалось. Мета формувала низькі стандарти життя міщан. Від загальної динаміки розвитку Проскурова відставав благоустрій, комунальне господарство, культурно-освітня і медична сфери.

Порівняльна характеристика показала зміну характеру забудови міста від дерев'яної нерегулярної до кам'яної регулярної. Якщо розглянути такий фактор якості міської забудови, як чисельність мурованих будинків, то за цим показником у 1846 р. Проскурів (39 мурованих будинків) поступався лише губернському Кам'янцю-Подільському (287), випереджаючи всі інші міста Поділля. Найбільшою вадою Проскурова тих років була повна відсутність на вулицях бруківки, що в негоду робило їх майже непрохідними. Вулиці і переулків у місті утворилося 38, з них лише 6 мали зелені насадження. (ДОДАТОК Г)

Одночасно з забудовою міста все більше архівних документів свідчать про піклування жителів про благоустрій міста Проскурова. У Міську Думу звертався єпископ зі скаргою на болото навкруги Соборної церкви у місті Проскуріві та просив здійснити відповідні дії щодо розчищення болота. Своє прохання він пояснював тим, що люди не можуть потрапити на службу у церкву [15].

Збереглося звернення жителя Проскурова з проханням зробити тротуари на головних вулицях. Городянин пояснює, що це значно полегшило б пересування людей в їх будинки та по головних вулицях. З цим проханням ця особа зверталася до Проскурівського повітового справника, який виконував функції виконавчої влади у місті. Документ підписаний нерозбірливо, встановити повне ім'я немає можливості, але це є свідченням того, що місто стає важливим осередком для мешканців [15].

В 1902 році відбулось позачергове засідання Проскурівської міської думи на якому розглядалось лише одне питання: «Про незадовільний санітарний стан міста». Причиною для обговорення проблеми стала публікація, яка «прославила» Проскурів на всю Російську імперію. Невелика замітка була надрукована в газеті «Київське слово» № 4934 від 4 жовтня.

У статті розповідалось про антисанітарний стан Проскурова та про множинні порушення будівельного та санітарного статутів. Автор статті описував хаотичну забудову міста, прибудови, які займають вулиці, які мають бути у спільному користуванні. У статті зазначалось «...вся эта часть города почти лишилась улиц и переулков и вместо них – одни разноформенные проемежки.....». Автор статті наголошував, що міські чиновники піклуються лише про ті вулиці, якими безпосередньо ходять. Рішення міської ради було неконкретним, справу відклали, винних і відповідальних не визначали. Захвилюватись міським чиновникам вдруге прийшлося коли у 1904 р. у газеті «Петербургские ведомости» знову з'явилась стаття подібного змісту. Цю статтю проігнорувати вже не могли. 20 липня 1904 р. міська дума приймає постанову про невідкладні заходи щодо покращення санітарного стану міста. Було здійснене очищення вулиць і площ. Дума запровадила нову посаду – санітарні попечителі. На них буде покладено відповідальність за очищення міста. Стосовно забрукування міста в постанові було записано « 4. Вопрос о замощении всех улиц пока не может быть осуществлен, так как этому не соответствует бюджет города». На наступний рік гроші були знайдені у розмірі 18 тис.руб. Цей приклад став поштовхом до поступового благоустрою міста [11].

В другій половині XIX – на початку XX ст. в місті були проведені перші заходи по благоустрою міста. У 1871 році вулиця Олександрівська (нині Проскурівська) була не тільки продовжена до залізничного вокзалу, але й була забрукована [12, с.30].

В 1900 р. було завершено роботи по благоустрою міського саду, який став головним місцем відпочинку проскурівчан [12, с.36].

В серпні 1911 року на вулицях міста вперше засяяли електричні ліхтарі, а через декілька місяців електричне освітлення вперше увійшло в будинки державних установ та міської аристократії. Улаштування та експлуатацію в Проскурові електрики проводив «Торговий дім Електра» інженера Е.Рабіновича, який побудував електростанцію на 200 кВт, встановив 52 вуличних ліхтарів, підключив до мережі 270 приватних абонентів (число останніх на 1913 р.) [12, с.39].

Введені в обіг нові архівні документи дозволяють простежити еволюціонування ставлення міщан до розбудови свого міста та до його благоустрою. Кінець XIX – початок XX ст. став часом перетворення міського простору з місця проживання у місце комфорту городян. Велику роль у цих змінах мала розбудова міста, створення архітектурного малюнка повітового м. Проскурова.

Матеріали ДАХО підтверджують зростання активності громадян у розбудові міста Проскурова. Процес будівництва був поставлений під нагляд державних органів влади. Були створені окремі підрозділи, які мали повноваження регулювати будівництво у місті. З'явилися вимоги до будівель, щорічні звіти дозволили зібрати найкращі архітектурні пам'ятки.

Джерела та література:

1. Борисова Е. А. Русская архитектура второй половины XIX в.— М.: Наука, 1971
2. Дело по указу Подольского Губернского правления о проскуровских мельницах и отмежевании г. Проскурова от имения графа Гудовича – ДАХО – ФР.115. – Оп.1 – Спр.1872 – Арк. 4
3. Дело. По прошении Проскуровской 3-й Гильдии Купца Горинштейна об утверждении проекта на постройку мезанина в городе Проскурове. – ДАХО – ФР. 33. – Оп. 1. – Спр. 579. – Арк. 1, 8.
4. Дело об аренде и продаже городской земли жителями города Проскурова» - ДАХО - ФР. 54. – Оп. 1. – Спр. 16. – Арк.120, 236, 240, 319.
5. Дело По указу Подольского Губернского правления плана на проскуровские Бужские мельники. – ДАХО – ФР. 115. – Оп. 1. – Спр. 1872. – Арк. 2-4 .
6. Єсюнін С. Розбудова Проскурова у першій половині XIX ст. // Матеріали III науково – краєзнавчої конференції «Місто Хмельницький в контексті історії України» - Хмельницький, 2011.
7. Єсюнін С. Історія забудови міста Хмельницького //Архітектурний вісник. – 2005. -№2-3.
8. Єсюнін С.М. Міста Поділля в історико-краєзнавчих описах Михайла Орловського//Видатні постаті міста Хмельницького – Хмельницький, 2007.
9. Єсюнін С. М. Вулиці Хмельницького. Історико-довідкове видання. – Тернопіль: Видавець В. П. Андрієшин, 2005
10. Єсюнін С. М. Павлова Н. М. Проскурів – Хмельницький. Подорож у часі. – Хмельницький: ПП Гонта А. С., 2006
11. Єсюнін С. Антисанитарное состояние Проскурова // «Моя газета +», 14.05 2002
12. Єсюнін С. Місто Хмельницький: історія, події, факти – Хмельницький: Хмельницький обласний краєзнавчий музей, 2008. – 126 с.

13. Задорожнюк А.Б. Описи Подільської губернії К.Екстера – важливе джерело для вивчення краю // Місто Хмельницький в контексті історії України. Матеріали наукової конференції, присвяченої встановленню дати «1431 рік» датою найдавнішої згадки про Хмельницький в історичних документах – Хмельницький: Кам'янець-Подільський, 2006.
14. Ожегов С. Типовое и повторное строительство в России в XVIII – XIX веках. – М.: Стройиздат, 1984
15. Поскуровская городская дума. Переписка об отводе земли под. построй вокзала, о составлении плана городских земель и по другим вопросам – ДАХО – ФР. 54 – Оп. 1. – Спр. 18. – Арк.25, 184-185, 41, 77, 113-114.
16. Циркуляр и указ Подольского Губернского правления; переписка с гражданским губернатором и прокурором окружного суда об издании памятной книжки сообщение сведений о количестве просмотра журналов; о своевременном ремонте стационарных домов, определении судебных исследователей, возвращенным начальниками городской съемки дел и планов в губернскую чертежную и другие. – ДАХО. – ФР. 33. – Оп. 1. – Спр. 144. – Арк. 25.

Додатки:

ДОДАТОК А

26 Мая 1864

В Поскуровскую Городскую Думу

Житель Г. Проскурова
Дворянина Викентия Мирий
Иова Копати

Объявление

Желая участвовать на торгах на отдачу городского участка назначены Поскуровской Думой на пустотном участке Земли, на отдачу участка Городской земли, покорно прошу Думу допустить меня на назначенную торговлю.

*Мая 26 дня 1867 года
Дворянин Викентий Мирий
(Подпис)*

ДОДАТОК Б

«Поскуровская городская дума. Переписка об отводе земли
под построй вокзала, о составлении плана городских земель
и по другим вопросам»

«Подольское Губернское Управление, Отделение 2, Стол 4,
31 Декабря 1865 год, Каменец-Подольськ.
15 ноября 1865 год.

Поскуровской Городской Думе.

Строительное отделение Губернского Управления отношением от 18 Октября 1865 года за № 1766 уведомило это Управление, что по правилам строительного

го устава изложенным в XII Томе свода за оное, издания 1857 года, и в особом Государственного Совета ВЫСОЕЙШЕ утвержденном в 29 день Октября 1864 года, Строительнае Отделение Подольского Губернского Управления исключительно заведывает одними только казенными зданиями; за другим же зданиями устроенными и содержимыми на счёт общественных сословий городов, Губернских Земских сборов и Приказов Общественного Призрения и другим и ведомствами, Строительные Отделения имеет только наблюдение в технически Полицейском отношении наравне с частными постройками; но как эти же отделения обязаны представить Министру Внутренних Дел ежегодно к 1 Марту особую отчетность о действиях, видах и предложениях по строительной части и по устройству Городов, с статистическим описанием всех древностей, памятников, зданий и сооружений, обращающих на себя по характеру постройки особое внимание, то для более правильного и точного соблюдения порядка, признается необходимым иметь планы и фасады в обыкновенном формате сажени в Английском дюйме: а) зданиям построенным и содержимыми на счет казны, б) древностям и памятникам, а также зданиям содержимым на счет города, в) зданиям и сооружениям устроенным на счет Губернского Земского сбора, г) зданиям устроенным на счет Приказа Общественного Призрения и наконец всем зданиям, устроенным общественными условиями и другими ведомствами...» [ДАХО - Ф. 54, оп. 1,спр. 18, стор. 30].

ДОДАТОК В

«Поскуровская городская дума. Переписка об отводе земли под построй вокзала, о составлении плана городских земель и по другим вопросам»

Подольское Губернское Управление, Отделение 2, Стол 4,
31 Декабря 1865 год, Каменец-Подольськ.
31 Август 1866 года.

Проскуровской Городской Думе.

«.... землемерам ... от 8 Ноября 1865 года и 25 Марта 1866 года дать знать всем Городским Думам (кроме Балтийской и Ольгопольской) предписать к составлению чертежей состоящих в ведении городов и обществе древностям, пам'ятникам, зданием и сооружениям, а также городским строениям, а также городским строениям пригласить вольных техников, с которыми в сем предмете войти в надлежащая условия и об издержках на то нужных донести Губернскому Управлению, с присовокуплением сведений из каких источников городских доходов когут быть покрыты предстоящая на то издержки составленные же чертежи представить прямо от себя строительному отделению Губернского Управлнгия, в которое всем передать ведение и о настоящем распоряжении дать знать Подольскому Губернскому Землемеру на рапорт № 500.»

[ДАХО – Ф. 54, оп. 1, спр. 18, стор. 44]

ДОДАТОК Г

Порівняльна таблиця зміни характеру забудови м. Проскурова у XIX- поч. XX ст.

Рік	Кількість населення	Муровані споруди	Дерев'яні будівлі	Категорії будівель
1806 р. [2, с.105]	2022 особи	487 будинків		<ul style="list-style-type: none"> • Приватний будинок – 1 кам'яний, • інші дерев'яні, • крамниць кам'яних – 7 • крамниць дерев'яних – 68, • млинів – 2, • церкви: греко-руська церква, католицька каплиця, дві єврейські синагоги (всі споруди дерев'яні).
1846 р. [2, с.111]	5676 особи	мурованих – 478	дерев'яних – 434	<ul style="list-style-type: none"> • казенних мурованих – 2, • дерев'яних громадських – 2; • дерев'яних – 2; приватних мурованих – 37, • церков – мурованих – 1, • синагог мурованих – 4 та дерев'яних-1, • міська лікарня на 15 ліжок, • мурований тюремний острог, етапний будинок, • заводів і фабрик (заводи свічний, миловарний, мідних виробів, тютюнова фабрика) — 4, • трактирів – 1, харчевень – 2, винних погребів – 3, питних закладів – 19, • торгових лавок – 96, • дерев'яний балаган.
1911 р. [10, с.155]	35771 особи.	571 кам'яні або цегляні	912 – дерев'яні, 801 – змішані матеріали, 230 – саманні.	<ul style="list-style-type: none"> • житлові будинки • крамниці • заводи і фабрики • громадські споруди(кінотеатри, готелі, державні установи, аптека, школи) • релігійні споруди

*Муляр А. М.
м. Хмельницький*

ПРОСКУРІВСЬКИЙ ПОВІТ ТА м. ПРОСКУРІВ: ОСОБЛИВОСТІ ДЕМОГРАФІЇ НА ПРОМІЖКУ З 1819 ПО 1897 рр.

У статті розглянуто особливості демографічної ситуації Проскурівського повіту та міста Проскурова у XIX ст., подані статистичні відомості та результати обчислень.

Ключові слова: губернія, повіт, демографія, квадратні сажні, десятини, приріст, величина, густанаселенням.

Одним із вирішальних чинників розвитку будь якого народу, від якого залежить економічний і соціальний розвиток країни, є чисельність населення. Саме демографічна проблема є предметом дослідження номер один в світі, але не в на-

шій державі. Це пояснюється невеликою кількістю досліджень у цій царині. Причин у цього явища може бути багато. Це відсутність комплексних документів, які б проливали світло не лише на демографічну інформацію, але й давали простір для потреб історичного пізнання. Необхідність здійснювати чимало математичних обчислень, які б стали фундаментом для подальших досліджень в різних напрямках історії.

Найважливіші проблеми народонаселення досліджували М.Володимирський-Буданов, О.Баранович, І.Ворончук, М.Крикун, А.Перковський та інші. Але проблема обчислення населення на українських землях, з якою вони зіткнулися, так і залишилася не вирішеною. І причин у цього явища чимало: різна методологія підрахунків, різні результати обчислення, фрагментарність відомостей тощо.

У даному дослідженні ми зробили спробу проаналізувати демографічну ситуацію на невеличкій території – Проскурівському повіті Подільської губернії Російської імперії на проміжку з 1819 по 1897 рр. За мету було поставлено прослідкувати динаміку руху населення як в місті Проскурів й Проскурівському повіті, так і в Подільській губернії, яка безпосередньо впливала на демографічні процеси в регіоні. Під час дослідження було проведено багато підрахунків й введено в науковий обіг чимало показників, результатів, джерел.

Головною ознакою демографічної ситуації у Подільській губернії в XIX ст. було її приналежність до Російської імперії.

Проскурівський повіт був створений в 1796 р., як складова Подільської губернії, по наказу російського царя Павла I. Станом на 1806 р. загальна площа даного утворення складала 242,345 десятин або 1.637 квадратних сажень. Площа губернії, у цей час дорівнювала 3,770,692 десятини, 2,228 квадратних сажень, 36,198 верст. Здійснивши нескладні обчислення, ми з'ясували, що Проскурівський повіт у цей час займав лише 6,427% від загальної площі губернії [5, с.32].

У Подільській губернії у даний проміжок нараховувалось: 17 міст, 107 містечок, 1,525 селищ, 360 сіл. В урядових документах також було зафіксовано 8,345 будинків у містах, 22,489 будинків у селища і 139,850 будинків у селах. На цій території, у зазначений проміжок часу, проживало 1,098,443 особи (460,911 чоловіків, 403,252 жінок, 234,280 дітей) [4, с.100]. Ця територія була однією із найродючіших в Російській імперії. Мала в надлишку хорошу воду, достатньо лісу, багато невеликих річков та вкрита сіткою доріг. Тут спостерігався достаток хліба та густа заселеність.

У повіті було 1 місто, 8 містечок, 121 селище, 63 села. У місті нараховувалось – 507 будинків, містечках – 1,776 будинків. В селах і селищах зафіксовано – 12,808 будинків. Найбільшими містечками Проскурівського повіту були м. Ярмолинці (310 дворів) – 2,765 жителів та Чорний Острів (364 двора) – 2,820 осіб.

Величина населення повіту у 1819 році складала 19,801 осіб, де чоловіків нараховувалось – 42,054 особи, жінок – 33,234 особи, а дітей – 19,513 осіб. Згідно наших підрахунків, це становило лише 1,8 % від загальної кількості жителів, що проживали в губернії [4, с.100].

Повітовим центром було місто Проскурів, яке знаходилося на правому березі річки Буг, що в гирлі річки Плоска. Будинків у населеному пункті було 487, з яких лише один був кам'яний, а всі інші дерев'яні. Кам'яних лавок нараховувалось лише 7, в той час, як дерев'яних 68. Було також 2 млина, греко – російська церква,

католицька каплиця, 2 дерев'яні єврейські школи. Всього у повітовому центрі на початку XIX ст. проживало 2,022 особи, де 992 були чоловіки і 1.030 жінки. Цей показник становив 10,21% від загальної кількості жителів повіту і 0,18% від загальної заселеності губернії [5, с.86].

У 1848 році величина населення Подільської губернії зросла на 431,878 осіб (28,22%) і відповідно становила 1,530,321 осіб (766,013 чоловіків і 764,308 жінок). Кількість чоловіків зросла в 1,6 рази, а жінок у 1,9 рази. Приріст становив 71,77% [1, с.99].

У Проскурівському повіті теж спостерігалось зростання населення. Його темпи були вражаючими. У даний час кількість проживаючих у повіті становила 126,728 осіб (62,475 чоловіків і 64,253 жінок), де приріст згідно документів становив 106,927 осіб (84,3%). Кількість чоловіків збільшилась в 1,48 рази, а жінок у 1,94 рази [1, с.99]. У розрізі заселеності губернії, даний повітовий показник вже збільшився до 8,28% проти 1,80% у 1819 році.

Майже в 2 рази зросло за 30 років населення міста Проскурів. Так в 1848 р. тут проживало 4.021 осіб (2.113 чоловіків і 1.908 жінок). Приріст становив 1,999 осіб. Кількість чоловіків збільшилась у 2,13 рази, а жінок в 1,85 рази [1, с.99]. Заселеність Проскурова у даний проміжок часу становила 3,17% від загальної кількості населення повіту і 0,26% від заселеності Подільської губернії. Такий приріст населення у губернії,можливий через збільшення чисельності російських військ у регіоні, оскільки губернія межувала безпосередньо через річку Збруч із Галицькою Україною, що була складовою Австрійської імперії. Так в 1848 р. у губернії зафіксовано 210 осіб нижчих чинів (128 чол. і 82 жін.), з них у Проскурівському повіті було зареєстровано 10 (6 чол. і 4 жін.). Відставників – 1.405 (709 чол. і 696 жін.), а у Проскурівському повіті зафіксовано – 81 особу (36 чол. і 45 жін.).

Великою була також частка єврейського населення у регіоні. Так у досліджуваний період у губернії їх було зафіксовано 34,558 особи (17,427 чол. і 17,131 жін.), а у Проскурівському повіті цей показник становив 2,858 осіб (1,477 чол. і 1,381 жін.) [1, с.99]. Вони займалися землеробством і торгівлею перекупленої фруктової, овочевої продукції та озерної риби. Торгівля у них лише оптова. Продавали врожай краю у найбільші міста південної Росії. У домашньому побуті займалися виготовленням возів, ободів,саней,дуг. Також виробляли полотна грубої пражі. Льон і коноплі сіяли на великих площах [1, с.82].

Також у 1848 році в м. Проскурів було зафіксовано 4 казенних будинки (2 кам'яних і 2 дерев'яних), 2 дерев'яні громадські будинки, 37 кам'яних приватних і 434 дерев'яних будинків, 22 будівлі вільних від постою. Всього у повітовому центрі нараховувалось 477 будинків. Для порівняння у м. Балта налічувалось – 1,421 будівель, а в м. Кам'янець – 1.304.

Через одинадцять років у 1859 р. величина населення Подільської губернії зросла на 200.226 осіб, і становила 1,730,547 осіб (847,440 чол. і 883,107 жін.). Приріст склав 88,42%, що є досить високим показником. Кількість чоловіків та жінок зросла в 1,1 рази [6, с. 177]. Величина регулярних російських військ на території губернії у цей проміжок часу становила 20,945 осіб (чоловічої статі), нерегулярних – 443 особи, безтерміново – відпускних – 14,834 особи, відставних нижніх чинів – 21,618 осіб (7,674 чол. і 13,944 жін.). Також у губернії зафіксовані російські військові поселенці чисельністю 58.839 осіб (31,040 чол. і 27,799 жін.).

Загальна кількість російських військовозобов'язаних у досліджуваній період становила – 116,679 осіб, що становило 6,74% від загальної кількості населення губернії [6, с.112].

У Проскурівському повіті у 1859 році населення зросло лише на 4,714 осіб, і становило відповідно 131,442 осіб (63,913 чол. і 67,529 жін.). Приріст населення склав 96,41%. Кількість чоловіків і жінок збільшилась в 1,0 рази. У порівнянні із загальною кількістю населення губернії, повітовий показник заселеності становитиме 7,59% [6, с.177].

Зростання населення у цей час відбулось також у м. Проскурів. У досліджуваній період тут проживало 5,952 особи (2,966 чол. і 2,986 жін.). Кількість жителів тут зросла на 1.931 особу, що в приростовому відношенні становило 67,55%. Якщо порівнювати кількість жителів міста і повіту, то частка міста по відношенню до всього населення повіту складала лише 4,52% .

У 1861-1862 рр. у м. Проскурів, очевидно внаслідок скасування кріпосного права, спостерігається зростання населення на 992 особи, що в загальній кількості становило 6,944 осіб (3,434 чол. і 3,410 жін.). Приріст склав 85,71%. [3, с.33].

Справжній демографічний вибух у місті ми спостерігаємо в 1885 році. У цей час тут проживало 16,076 осіб (9082 чол. і 6994 жін.), що на 9,132 особи більше ніж у 1862 році. Приріст склав 43,19%. Кількість чоловіків збільшилась в 2,6 рази, а жінок в 2,05 рази. На наш погляд, причиною такого зростання населення було скасування кріпосного права,що уможливило міграційні процеси в середині України, так і за її межі [7, с.110].

Збільшилась чисельність населення також і у Проскурівському повіті. Тут у зазначеному році проживало 160,976 осіб (79,775 чол. і 81,202 жін.), що на 29,534 особи більше, ніж у 1859 році. Кількість чоловіків збільшилась в 1,24 рази, а жінок 1,20 рази. Приріст склав 81,65%, що є не малим показником. Якщо порівнювати співвідношення населення м. Проскурів й Проскурівського повіту, то показник заселеності повітового центру складав лише 9,98% від загальної заселеності повіту [7, с.112]. Якщо порівнювати величину населення повітів Подільської губернії у досліджуваній період,то найбільшу кількість жителів мав Балтський повіт 265,928 осіб (131,715 чол. і 134,213 жін.), а найменшу – Летичівський – 111,127 (54,989 чол. і 56,138 жін.). Проскурівський повіт займав лише 10 місце [7, с.112].

При загальній картині збільшення жителів у м. Проскурів й Проскурівському повіті, закономірним стає очікування зростання населення і у Подільській губернії. Тенденція до зростання мала місце і в губернських масштабах В 1885 році тут проживало 2,121,990 осіб (1,051,860 чол. і 1,070,130 жін.) , що на 391.443 особи більше, ніж у 1859 році. Приріст склав 81,55%. Кількість чоловіків збільшилась у 1,24 рази, а жінок у 1,21 рази [7, с.112]. Якщо визначати частку населення Проскурівського повіту у загальній величині заселеності губернії, то цей показник становив 7,58%.

Досить цікавими, як на наш погляд, є результати демографічного зростання у короткостроковій перспективі. Для цього ми використали показники заселеності міста, повіту й губернії у проміжку в 3 роки, а саме 1888 році. У цей час у зазначеній губернії проживало 2,470,142 особи (1,231,706 ч. і 1,238,436 ж.). Приріст становив 348,152 особи, де чоловіків стало більше на 176,846 осіб, а жінок на 168,306 осіб. Провівши незначні розрахунки ми можемо побачити, що величина річного зростання населення в губернії становила приблизно 116,050 осіб [2. с.79].

Що ж до Проскурівського повіту, то тут на проміжку з 1885 по 1888 рр. активно-географічного зростання не спостерігалось. За цей час, населення зросло лише на 16,692 особи, і становило 177,668 осіб (80,005 чол. і 88,663 жін.). Різниця між статями становила у 8,658 осіб на користь жінок. Приріст населення на рік у повіті складав всередньому 5,564 особи. За три роки кількість чоловіків збільшилась на 230 осіб, а жінок на 7,461 особи. Найбільш густозаселеним повітом у цей час був Балтський, де проживало 318,327 осіб (159,558чол. і 158,769 жін.). Найменше населення жило у Летичівському повіті – 134,809 осіб (66,731чол. і 68,078жін.) [2, с.79]. Якщо зробити співвідношення часток губерньського і повітового населення, то частка останнього становила лише 7,19 % від загальної кількості.

У повітовому центрі – м. Проскурів, у зазначений час, проживало 18,777 осіб (9,740 чол. і 9,037 жін.). Приріст, у порівнянні з 1885 роком склав 2,701 осіб або на 85,61 %. Кількість чоловіків збільшилась на 658 осіб, а жінок на 2,093 особи. На проміжку трьох років, середній приріст населення складав 900 осіб в рік. Найбільш густо заселеним містом Подільської губернії у 1888 р. було губерньське місто Кам'янець, де проживало 36,160 осіб (18,185 чол. і 17.975жін.). Найменше людності проживало у м.Ушиця 4,911 осіб (2,427ч. 2.484ж.) [2, с.79]. Частка проскурівського населення у цьому році складала 10,56 % від загальної кількості проживаючих в повіті.

Великий об'єм інформації про демографічну ситуацію в Подільській губернії дає перепис населення, який у 1897 році на території Подільської губернії зафіксував 3,018,299 осіб (1,505,940 чол. (49,9%) і 1,512,359 жін. (50,1 %)). [8, с.III]. Типовою особливостю адміністративної одиниці було названо майже рівномірний розподіл населення по статям, де на 100 чоловіків припадало 100,4 жінки. тоді як на більшості території Європейської Росії зазвичай останній показник був вищим. Густота населення була однією із найбільших серед 50 губерній Європейської Росії – 81,85 осіб на квадратну версту. Якщо порівнювати з 1888 роком, то величина населення збільшилась на 548,157 осіб. Річний приріст за 9 років складав 60,906 осіб. Кількість чоловіків, за цей проміжок часу, збільшилась на 274,234 особи, а жінок на 273,823 особи.

Цікавим є те, що в російськомовному електронному ресурсі Вікіпедии, показник заселеності цієї ж території, нібито згідно Першого загального перепису населення 1897 року, подається у 3.031 513 осіб (1,516,760 чол. і 1,514,753 жін.), На перший погляд ніби близько, і різниця не дуже велика, лише в 13,214 осіб. Але подані показники не відповідають тим, що наведені у першоджерелі. Вікіпедия не містить жодних посилань і пояснень, що ставить їх інформацію під великий сумнів [9]

Проскурівський повіт у тому ж році мав площу – 2,364,6 верст, на якій проживало – 226,091 осіб (114,020 чол. і 112,071 жін.), У порівнянні з 1888 роком, величина населення збільшилась на 48.423 особи. Приріст склав 78,58 %. Кількість чоловіків збільшилась на 34,015 осіб, а жінок на 23,408 осіб. Середня густота населення на 1 версту в 1897 р. становила 95,61 осіб, Освічених людей на цій території проживало 15,2 %. Найбільш густозаселеною територією Губернії, у досліджуваний період, був Балтський повіт, де проживало 391,018 осіб (196,111 чол. і 194,907 жін.). Найменше проживало у Летичівському повіті – 184,477 осіб (92,618 чол. і 91,859 жін.) [8, с.1].

У м. Проскурові, у зазначений час, проживало – 22,855 осіб (13,730 чол. і 9,125 жін.), що на 4,078 осіб більше ніж у 1888 р. Приріст населення становив 82,15 %. Кількість чоловіків, у співвідношенні з 1888 роком, збільшилась на 3,990 осіб, а жінок на 88 осіб. Частка проскурівського населення у цьому році складала 10,10% від загальної кількості проживаючих в повіті [8, с.1].

У холостому стані перебувало 8,816 чол. і 4,960 жін. Одружених чоловіків нарахувалось 4,698 осіб та жінок – 3,312 осіб. В стані вдівців перебувало 975 осіб. У даному населеному пункті 38,1% населення були освіченими.

Таким чином, аналізуючи демографічний стан Проскурівського повіту й м. Проскурів на проміжку з 1819 по 1897 роки (78 років), слід відмітити постійне, хоч і незначне, зростання народонаселення. З 1819 р. його величина у повіті збільшилась на 206,290 осіб (71,966 чол. і 78,747 жін.), тобто в 11,4 рази. Подібну картину спостерігаємо із заселеністю і в повітовому центрі Проскурів. Кількість населення тут зросла на 20,833 особи (12,738 чол. і 8,095 жін.), тобто у 11,3 рази.

Джерела та література

1. Военно-статистическое обозрение Российской империи издаваемое по высочайшему повелению при 1-м отделении Департамента Генерального штаба [трудами офицеров Генерального штаба]. – СПб.: 1849, Т. 10, ч. 2
2. Гульдман В.К. Подольская губерния: опыт географическо-статистического описания. – Каменец-Подольский: Тип. Подольского губернского правления, 1889. – 510 с.
3. Экономическое состояние городских поселений Европейской России в 1861-1862 гг., ч.2. – СПб., 1863
4. Опис Поділля з 1819 року В. Рудлицького (До історії Поділля поч. XIX в.) / М. Карачківський. – С. 96-111
5. Описи Подільської губернії кінця XVIII – початку XIX ст. / Уклад., авт. вступ. ст. С. А. Копилов, А. Б. Задорожнюк. – Кам'янець-Подільський: Аксіома, 2011. – 124 с.
6. Памятная книжка Подольской губернии на 1859 год, изданная Редакцией Подольских Губерн. Ведомостей. Каменец-Подольск: Тип. Губернского правления ,1859.С.176
7. Памятная книга Подольской губернии. Адрес-календарь и стат.-справ. сведения – Душенькевич, VIII, XLII, 1, 77, Вып.1, Каменец-Подольск ,1885. – 115 с.
8. Первая всеобщая перепись населения Российской Империи 1897 г. – Т. 32: Подольская губерния / Под редакцией Н. А. Тройницкого. Издание Центрального статистического комитета Министерства внутренних дел. – СПб, 1904. – 306 с.
9. Подольская губерния // Википедия – Режим доступа: <https://ru.wikipedia.org/wiki>

*Адамський В. Р.
м. Хмельницький*

ВИБОРИ ДО УКРАЇНСЬКИХ УСТАНОВЧИХ ЗБОРІВ У ПРОСКУРОВІ

У повідомленні аналізується виборчий процес до Українських Установчих зборів у м. Проскурові. Показано порядок утворення повітової виборчої комісії, її персональний склад. Наведено повний перелік кандидатських списків до Установчих

зборів по Подільській виборчій окрузі, а також подано результати виборів у м. Проскуріві у розрізі кожної окремої дільниці.

Ключові слова: Українські Установчі збори, вибори, Проскурів, виборча кампанія, політичні партії, громадськість, виборчі дільниці.

Ідея скликання Установчих зборів після падіння самодержавства в Росії у лютому 1917 р. набула особливої актуальності. Її реалізація на українських теренах вирізнялася певною специфікою, оскільки тут відбулося дві загальнонаціональні виборчі кампанії – попервах до Всеросійських Установчих зборів, а за тим до Української Конституанти.

Вибори до Всеросійських Установчих зборів на теренах Поділля, зокрема у Проскурівському повіті, уже стали предметом спеціальної дослідницької уваги [1; 2; 3; 4; 5; 6]. Однак виборчий процес до Українських Установчих зборів до сьогодні фактично залишається поза увагою фахівців [7; 8; 9; 10].

У даному повідомленні ставиться за мету проаналізувати основні етапи виборчої кампанії у м. Проскуріві. Виявленні у Центральному державному архіві вищих органів влади та управління України нові джерельні комплекси дозволяють розкрити латентні процеси, пов'язані з організацією виборчої кампанії.

Попри той факт, що ідея Українських Установчих зборів активно обговорювалася в суспільному просторі відразу після падіння самодержавства в Росії, рішення про необхідність розробки спеціального закону Мала Рада ухвалила щойно 10 жовтня 1917 р. [11]. III Універсалом Центральної Рада проголосила утворення Української Народної Республіки, призначивши наразі на 27 грудня вибори до Українських Установчих зборів [12].

Закон про вибори остаточно був ухвалений 16 листопада 1917 р. Фракції Центральної Ради одностайно підтримали його, сподіваючись в такий спосіб зберегти демократичний лад на Україні [13].

Після ухвалення закону на місця була спрямована телеграма, в якій зазначалося: «Сповідіємо дві крапки центральна рада ухвалила закон вибори Українські Установчі Збори крапка Керування виборними справами законом доручається тим місцевим установам котрі проводять вибори всеросійське Учредительне зібрання крапка На чолі справи головна в справах виборів до українських установчих зборів комісія коротко голувкибори голова цієї комісії Мороз крапка Закликаю всіх жваво взятись до переведення виборів Українські установчі збори негайно щиро виконувати розпорядження головної комісії цю телеграму негайно телеграфуйте або телефонуйте повітовим городським управам комісіям волосним управам 820 Голова Секретаріату Винниченко» [14].

З метою з'ясування низки актуальних питань, пов'язаних із виборчим процесом Головна комісія запросила представників окружних комісій на нараду, яка відбулася у Києві 22-23 листопада 1917 р. На ній голова Подільської окружної виборчої комісії П. О. Самулевич заявив, що вибори до Всеросійських Установчих зборів проводилися в кредит. Друкарні виконали все замовлення в борг і тепер вимагають грошей. З огляду на це, Окружна комісія, якщо не отримає фінансового ресурсу, не зможе провести вибори [15]. Представника з Поділля підтримали інші учасники наради, в результаті чого була ухвалена окрема резолюція щодо необхідності перерахунку кожній окружній комісії по 100000 карб.

25 листопада 1917 р. Центральна Рада ухвалила постанову про строки проведення виборів. Відповідно до неї у Подільській виборчій окрузі встановлювався такий календарний план.

Щодо виборчих списків:

1 грудня – день початку складання виборчих списків;

10 грудня – перше оголошення виборчих списків;

14 грудня – останній строк подачі заяв та внесення їх в виборчий список;

18 грудня – строк оголошення додаткового списку;

19 грудня – останній строк для подачі скарг на неповність і помилки виборчих списків;

24 грудня – друге оголошення уже виправлених списків.

Щодо кандидатських списків:

10 грудня – перший день подачі кандидатських списків;

13 грудня – останній день подачі заяв про виправлення кандидатських списків;

17 грудня – день оголошення кандидатських списків;

24 грудня – останній день подачі заяв про поєднання кандидатських списків;

26 грудня – день оголошення про поєднання списків.

Щодо днів для голосування:

27 грудня – для сіл з 8 год. ранку до 8 год. вечора, для міст – з 9 год. ранку до 9 год. вечора.

28 грудня – для сіл з 8 год. ранку до 8 год. вечора, для міст – з 9 год. ранку до 9 год. вечора.

29 грудня – для сіл з 8 год. ранку до 2 год. дня, для міст – з 7 год. ранку до 2 год. дня [16].

Окружна комісія Подільської виборчої округи розпочала свою роботу 28 листопада 1917 р. Головою комісії виступав П. О. Самулевич, його заступником – Е. А. Троцький, секретарем – М. Г. Романов. Подільську губернську земську управу представляв С. М. Іваницький, а міську управу – І. І. Сиротенко та Х. А. Кіль [17].

Услід за цим голова комісії в справах виборів до Українських Установчих зборів Мороз 29 листопада 1917 р. спрямував на місця телеграму, в якій досить детально роз'яснював: «Центральная Рада признала необходимым произвести выборы в Украинское Учредительное Собрание двадцать седьмого декабря. Убедительнейше прошу принять все меры к своевременному окончанию подготовительных работ. Немедленно откройте деятельность Оквыборы Увыборы и Горвыборы, оповестив население. Днем приступа к составлению избирательных списков назначается Голуквыборами первое декабря. Разделение округов на избирательные участки вообще останется то, которое было при выборах во Всероссийское У. соб. Необходимые изменения участков желательно делать до приступа к составлению списков. Избирательными списками для гражданского населения в Украинское Учредительное Собрание должны служить окончательно исправленные списки избирателей во Всероссийское У. соб., которые должны пополняться и исправляться по заявлениям избирателей и по другим данным, если таковые будут находиться в распоряжении составляющих списки учреждений. Предложите городским, волостным, поселковым управам или заменяющим их учреждениям немедленно приступать к составлению избирательных списков в Украинское Убор. К составлению списков помимо канцелярий городских, волостных и поселковых управ

привлеките все местные интеллигентные силы: учителей, священников, псаломщиков. В случае необходимости войдите в сношение с подлежащими земствами о приостановлении занятий в школах на время составления избирательных списков. На расходы по изготовлению списков и именных удостоверений отпускается по восьми копеек на каждого избирателя, не считая бумаги и печати. Широко используйте распоряжение Генерального Секретариата от 15 ноября относительно пишущих машин. Предложите Увыборам, Горвыборам конверты, которые остались от выборов Всероссийское У. соб., сохранить для выборов в Украинское У. соб. Телеграфируйте Голуквыборам количество оставшихся после выборов во Всероссийское У. соб. конвертов. Немедленно приступите к выяснению находящегося в Вашем городе количества конвертов коммерческого образца и в случае надобности реквизируйте потребное Вашему Округу количество на основании постановления главной комиссии от сего числа, телеграфируя Голуквыборам количество излишков. Примите все меры, дабы добыть на месте необходимую для избирательных списков, карточек, именных удостоверений, кандидатских списков, бумагу, прибегая в нужных случаях к реквизиции на основании постановления главной комиссии от сего числа. О недостающем количестве бумаги телеграфируйте Голуквыборам. Немедленно распределите наряд на печатание избирательных записок и именных удостоверений между всеми типографиями округа. Желательно, чтобы каждый уезд сам отпечатал свои избирательные карточки и именные удостоверения. Размер избирательной карточки устанавливается в одну шестнадцатую долю писчего листа, на ней должно быть напечатано лишь «список №». Образец именного удостоверения высылается. Одновременно распределите между типографиями города наряд на печатание кандидатских списков. Кандидатские списки публикуются путем расклейки на видных местах и раздачи их избирателям по возможности в каждый двор в селах и каждую квартиру в городах. Закон о выборах на Украинском языке будет выслан заказной бандеролью не позже тридцатого ноября. Телеграфируйте Ваши распоряжения Голуквыборы. Мороз» [18].

На місцях терміново формувались повітові та міські виборчі комісії. До складу Проскурівської повітової виборчої комісії увійшло 4 особи. Головою комісії був М. П. Кругліков-Гречаний, секретарем – Ф. С. Ганжук, а членами М. К. Чернявський та Д. М. Білавінців [19]. Крім того, суб'єкти виборчого процесу могли делегувати до комісії своїх представників в якості спостерігачів.

Найперше завдання, яке постало перед комісією, полягало у складанні виборчих списків. Щоправда, основна робота в цьому плані була виконана ще під час організації виборчої кампанії до Всеросійських Установчих зборів. Тому тепер тільки необхідно було внести певні корективи до цих списків, записавши нових осіб. Однак для завершення цієї роботи потрібні були гроші. Позаяк Головна комісія не змогла вчасно виконати рішення наради від 22-23 листопада в частині перерахунку коштів окружним комісіям, то було прийнято рішення про використання інших джерел. Зокрема, Генеральний Секретаріат дозволив інституціям місцевого самоврядування до часу, коли вони отримають державні кошти, на видатки із забезпечення виборчого процесу позичково витратити гроші з тих капіталів, які вони мають у своєму розпорядженні [20].

За уточненими даними по м. Проскурову було занесено у виборчі списки 13852 особи [21].

У Подільській виборчій окрузі суб'єктами виборчого процесу було подано 16 виборчих списків. Кількість кандидатів у кожному з них була різною. Нижче ми подаємо їх у тому розрізі, як його оприлюднила Округна виборча комісія.

«Список № 1

Українська Соціал-Демократична робітничка Партія з селянською спілкою

1. Мартос Борис Михайлович, Київ, Педагогічний Музей.
2. Антонович Дмитро Володимирович, Київ, Жилианська, 20.
3. Вікул Сергій Павлович, Київ, Михайловський пр., 35.
4. Дудич Володимир Самійлович, Вінниця, Миколаєвський, 45.
5. Кречотень Іван Фотієвич, Вінниця, Общество оптових закупок.
6. Красовський Олександр Дмитрович, Кам'янець-Подольськ.
7. Блонський Пантілемон Осипович, Кам'янець-Под.
8. Самулевич Павло Олександрович, Вінниця, Округна Комісія.
9. Верхола Трохим Тимофієвич, Проскурів.
10. Ляшок Василь Яковлевич, Літин.
11. Лисетчук Михайло Степанович, Почта Міньківці, Ушицьк. пов., с. При-тулівка.
12. Мухин Олександр Михайлович, Вінниця, Старий город, буд. Баранова.
13. Гороховатський Борис Федорович, 8-й Гайдамацький полк.
14. Гермайзе Осип Юр'євич, Київ, Педагогічний Музей.
15. Долуд Андрій Данилович, Київ, Педагогічний Музей.
16. Горбатюк Кость Тимофієвич, Вінниця, «Ястреб», фабрика.
17. Тіхонов Мехтодій Миколаєвич, Кам'янець-Под., Біланівська вул.
18. Ткаченко Михайло Степанович, Київ, Педагогічний Музей.
19. Михайлов Леонид Дмитрович, Київ, Педагогічний Музей.
20. Марценюк Василь Тимофієвич, Вінниця, Садки, вул. Петра Могили.
21. Авдієнко Михайло Оверкович, Київ, Михайловськ. пр., 35.
22. Мироненко Юрій Яковлевич, Київ, Педагогічний Музей.
23. Гайдар Трохим Іванович, Київ, Михайловський пер. 35, пом. 1.

Список № 2

*Партії Українських Соціалістів-Революціонерів, Селянської Спілки
і Українських Вояків Селян Південно-Західного фронту*

1. Миколайчук Іван Маркович, м. Гайсин, с. Кисляк.
2. Мачушенко Володимир Сидорович, Вінниця, Українська вул., д. Яновинької.
3. Ткач Петро Дмитрович, м. Могилів-Под., Повітова Рада Сел. Деп.
4. Зборовський Іполит Чеславович, м. Ольгопіль, Продовольственна Управа.
5. Кузьминський Петро Васильович, Межирів, Літинського повіту.
6. Гаркуша Хвидот Антонович, м. Н.-Ушиця, Повітовий Виконавч. Комітет.
7. Місевич Кость Хведорович, м. Проскурів, вокзал.
8. Матвіїв Михайло Петрович, м. Летичів, Повітова Народна Управа.
9. Захарчук Ефим Харлампієвич, ст. Уладовка, Вінницького повіту.
10. Степура Григорій Калістратович, м. Вінниця, Комісаріат.
11. Любинський Микола Михайлович, м. Київ, М.-Благовіщенська, 63.
12. Григор'єв Никифір Яковлевич, м. Київ, Двірець, кімната 8.
13. Ісаєвич Дмитро Григорович, м. Київ, Обсерв. пер., 9, пом. 9.

14. Богдан Семен Кузьмич, м. Вінниця, Миколаївська вул., 70.
15. Пшенишний Іларіон Філатович, м. Гайсин, Повітова Народня Управа.
16. Саморуха Парфен Нечипорович, м. Гайсин, с. Чечелівка.
17. Шиманович Іоанікій Іванович, м. Київ, Українська Центральна Рада.
18. Дячук Авксентій Хтомович, м. Ольгопіль, Селянська Спілка.
19. Адаменко Прокіп Яковлевич, м. Могилів-Под., Селянська Спілка.
20. Босенко Іван Фотієвич, м. Ольгопіль, Шкільна Рада.
21. Косенко Іларіон Хведорович, Петроград, Петроградська Сторона, Ординарна вул. 7, пом. 6.
22. Мороз Онисько Іванович, с. Шелудьки, Брацлавського пов.
23. Щириця Юхим Онопрієвич, м. Вінниця, Учительський Інститут.
24. Циганюк Іван Микитович, м. Кам'янець, Повітова Народня Управа.
25. Огородник Яків Андрієвич, м. Гайсин, Повітова Народня Управа.
26. Ксендзюк Петро Григорович, м. Гайсин, с. Чечелівка.
27. Павличенко Тимофей Карпович, с. Бугаків, Брацлавського повіту.
28. Журавель Петро Васильович, м. Вінниця, Сінна вул., д. Підгайського.
29. Христич Іван Сергієвич, м. Бершадь, Ольгопільського пов.
30. Заїка-Петров Микола Миколаєвич, ст. Вендичани, с. Кукавка, Могилівсько-го повіту.
31. Дерімов Тимофій Данилович, м. Могилів-Под., Повітова Народня Управа.
32. Яшук Іван Власієвич, м. Проскурів, кооператив «Самопоміч».
33. Добрянський Захар Дмитрович, м. Гайсин, с. Михайлівка.
34. Бучко Степан Олексієвич, м. Н.-Ушиця, Управління Воїнського Начальника.
35. Ковальчук Кость Стахович, с. Павлівка, Вінницького пов.
36. Охота Яків Васильович, с. Тіманівка, Ямпольського пов.
37. Остапович Михайло Феофілактович, м. Чемерівці, Кам'янецького пов.
38. Король Степан Іванович, с. Шийнці, Летичівського пов.
39. Рижій Іван Петрович, м. Вінниця, Т-во Гуртов. Закуп.
40. Шаркевич Микола Львович, м. Вінниця, Микол. вул., 70.
41. Поляков Петро Яковлевич, м. Томашполь, Ямпільського пов.
42. Хижинський Павло Сидорович, с. Чечелівка, Гайсинського повіту.
43. Гончар Василь Оксентович, м. Ольгопіль, Народня Управа.
44. Дармограй Семен Спиридонович, м. Дунаєвці, Ушицького повіту, с. Заставня.
45. Змерзлий Левко Карпович, с. Бугаків, Брацлавського пов.
46. Марковський Ларіон Герасимович, с. Вовчок, Ольгопільського пов.

Список № 3

Селян Балтського Повіту

1. Крук Никифір Володимирович, м. Балта, Повітова Рада Селянських Депутатів.
2. Ведмідь Олесь Назарович, м. Балта, Повітова Рада Селянських Депутатів.
3. Парашенко Остап Дорофієвич, с. Ониського, Балтського повіту.
4. Орищенко Яким Кирианович, с. Розношинці, Балтського повіту.
5. Сікорський Орест Дмитрович, м. Балта, Комерційна школа.

Список № 4

Єврейська Соціал-Демократична Робітничка Партія (Поалей-Ціон)

1. Гольдельман Соломон Ізраїлевич, Київ, Нестерівська, 34, пом. 16.
2. Авербух (Хашин) Гірш Борисович, Київ, М. Васильківська, 11, пом. 17.
3. Брейтер Зелик Мойсеєвич, Київ, Бібіковський бульв.
4. Палатник Шмуль Бер Аврїмович, Вінниця, вул. Петра Могили.
5. Драхла Ізраїль Гершович, Кам'янець-Под.
6. Анчевський Мойсей Лазаревич, Хмільник.
7. Бейтельман Аврум Іцкович, Тульчин.
8. Гринфельд Хаїм Борухович, Проскурів, Олександрівська вулиця.

Список № 5

Загальної Єврейської Робітничої Спільки «Бунда»

1. Золотарьов Олександр Йосьович, Київ, Кузнечна, 10.
2. Гольдман Лібер Михайло Ісакович, Київ, Рильська, 6.
3. Вайсенблом Шамай Гіршевич, Київ, Левашовська, 12.
4. Рафес Мойсей Аронов Гуршевич, Київ, Тарасівська, 11.
5. Ніренберг Фейга Фроїмовна, Бердичів, Махнівська, 11.
6. Оршанський Бер Менделевич, Вінниця, Мійська Управа.
7. Каган Борис Яковлевич, Жмеринка, Графська.

Список № 6

Об'єднана Слав'янська група

1. Поваляєв Трохим Парфеньєвич, м. Бершадь, Под. губ., с. Пилипонівка.
2. Чернолуцький Григорій Петрович, Вінниця, Под. г., Брацлавська вул., власн. будинок.
3. Гусяков Артемій Артамонович, Брацлав, Под. губ.
4. Денисов Арсеній Андрієвич, Вінниця, Под. г., Донська вул.
5. Жупанов Миколай Васильович, с. Борськов, Вінницького повіту, Под. губ., пошта Ворошилівка.
6. Стрелков Євстигней Лазаревич, Вінниця, Под. губ., Брацлавська вул., власн. буд.
7. Кобзин Никифір Іванович, Гайсин, Под. губ., Пісчаний пер.
8. Іванов Конон Дементєвич, Красна, Под. г., с. Круги.
9. Мурашов Іван Микитович, Літин, Под. губ., Водяна вул., власн. буд.
10. Сірачов Митрофан Григорович, с. Красняки, Под. г.
11. Дяков Димитрій Михайлович, с. Шури-Старообрядської, ст. Юрковка, Ю.-З. Ж. Д.
12. Клаков Василь Семенович, Вінниця, Под. губ., Дубовецька слобода, власн. буд.
13. Ковальов Іван Васильович, с. Курники, Вінницького повіту, Под. губ., м. Ворошилівка.
14. Іванов Агафон Григорович, Красне, Под. г., с. Круги.

Список № 7

Об'єднана Єврейська Соціалістична Партія (СС і ЕС)

1. Зільберфарб Мойсей Іцкович, Київ.
2. Гутман Мойше Лейбович, Київ.
3. Радбиль Ефим Веніамінович, Вінниця.

Список № 8

Польський Подільський Окружний Список

1. Стемповський Станіслав Губертович, Вінниця, Романівська вул., 81.
2. Ярошинський Франц Йосипович, Вінниця, Катеринівська вул., 24.
3. Яворський Владислав Томашович, пошта Білгородок.
4. Маєвський Павло Михайлович, пошта Вінниця, с. Телепенки.
5. Токажевський Марія-Валентин Вільгельмович, м. Бар.
6. Андржевський Людвик Вікентьєвич, Вінниця, Старе Місто.
7. Станевич Антоній Маврицевич, Вінниця, вул. Льва Толстого.
8. Урбанський Антон Сігізмундович, Вінниця, готель Савой.
9. Ліщинський Гілярій Маркович, м. Гранов.
10. Обертинський Петро Іванович, пошта Вінниця, с. Гавришівка.
11. Казімірський Кароль Валентинович, м. Гайворон.
12. Орловська Ганна Леопольдовна, пошта Фрамполь, с. Удрівці.

Список № 9

Польська Партія Соціалістична (ППС)

1. Пужак Казімір Войцехович, Петроград, Рождественська, 14, п. 45.
2. Хлопецький Антон Йосипович, Київ, В. Володимирівська, 39, п. 36.
3. Домославський Казімір Станіславович, Київ, Чеховський заулук, 8, пом. 4.
4. Лисовський Мечислав Антонович, Вінниця.
5. Таргонський Станіслав Вацлавович, с. Бушинка, пошта Рахни-Лісові.
6. Гадомський Альфред Альбертович, Могилів-Под., Олександрівська вул., 51.
7. Радощ Олександр Карлович, Вінниця, Купецька вул., буд. Любанської.
8. Ужечень Йосип Леонович, с. Лемішівка, пошта Люлінци.

Список № 10

Позапартійна Група Руських Виборців і Сільських Хозяїв

1. Шульгин Василь Віталієвич, Київ, Караваївська, 5.
2. Гейден Дмитро Федорович, Київ, Терещенківська, 3.
3. Сварічовський Володимир Миколаєвич, Тульчин, Под. г., власн. буд.
4. Кисельов Сергій Іванович, Проскурів, Дворянська, 69.
5. Мейендорф Юрій Федорович, Умань, Садова, 18.
6. Заботін Лукіян Олександрович, Нижча-Кропивна, Гайсинського повіту.
7. Муха Роман Іванович, с. Мухівці, Брацлавського пов.

Список № 11

Єврейський Національний Виборчий Комітет

1. Сиркін Наум Соломонович (він же Мовша Нахман Шльомович), Київ, Костельна, 9.

2. Шлейфер Давид Шабсович, Київ, Миколаєвська, 9.
3. Лимановський Михайло Іонович, Київ, Хрещатик, 25, пом. 187.
4. Гринфальд Ізраїль Маркович, Вінниця, Монастирська, 18.
5. Гіндес Матвій Феоділович, Київ, Костельна, 9, пом. Сиркіна.

Список № 12

Партія Народньої Свободи

1. Бутенко Петро Ерастович, м. Київ, Чеховський, 6.
2. Ренненкампф Павло Миколаєвич, м. Вінниця, вул. Петра Великого, буд. Ви-
линського.
3. Кричинський Ольгерд Константинович, м. Вінниця, Катерининська вул., 39.
4. Ярошевич Андрій Іванович, м. Київ, Бібіковський, 28.
5. Доронович Михайло Антонович, м. Вінниця, вул. Богдана Хмельницького,
буд. Недільського.
6. Троцький Євген Аристархович, м. Вінниця, вул. Богдана хмельницького,
буд. Розенберга.
7. Черниш Іван Григорович, м. Київ, Никольсько-Ботаническа.
8. Беренштейн Йосип Борисович, м. Вінниця, Миколаєвський просп., власн.
буд.

Список № 13

*Блока Української Трудової Партії і Партії Соціалістів-Федералістів
по Подільському виборчому округу*

1. Маркович Дмитро Васильович, м. Вінниця, Старий город.
2. Ніковський Андрій Васильович, м. Київ, Інститутська, 32.
3. Длугопольський Петро Ананьєвич, с. Тростянич, Ольгопільського пов.
4. Шиянов Григорій Сергієвич, м. Вінниця, Окружний Суд.
5. Єфремов Сергій Олександрович, м. Київ, Гоголівська, 27.
6. Шпановський Петро Павлович, м. Хмільник, с. Білий Рукав.
7. Корчинський Михайло Агафонович, м. Київ, Панківська, 11, пом. 9.
8. Приходько Віктор Кондратович, м. Вінниця, Вознесенська вул.
9. Саліковський Олександр Фомич, м. Київ, Губернський Комісаріат.
10. Шульгин Олександр Якович, м. Київ, Благівіщенська, 89.
11. Боржковський Валеріан Васильович, м. Вінниця, Слав'янка.
12. Сіцінський Евфимій Осипович, м. Вінниця, церковно-учит. школа.
13. Лотоцький Олександр Ігнатович, м. Київ, Підвальна, 36.
14. Широцький Кость Віталіович, Київ, Вел. Волод., 57.
15. Поліщук Ефим Васильович, м. Сальниця, Подільськ. Губ.
16. Русова Софія Хведорівна, м. Київ, Педагогічний Музей.
17. Голоскевич Григорій Константинович, м. Київ, Владим., 57.
18. Шумлянський Федір Михайлович, м. Вінниця, Романовська, д. Шильмана.
19. Переговський Григорій Семенович, с. Буди, Брацлавського повіту.
20. Левандовський Ксенофонт Лукіч, м. Тульчин.
21. Голинський Демид Міхеєвич, м. Міхальполь.

Список № 14

Трудова Народно-Соціалістична Партія і співчуваючі їй

1. Одинець Дмитро Михайлович, м. Київ, Генеральний Секретаріат.
2. Лоевський Давид Абрамович, Петроград, Кронверська вул., 23, пом. 7.
3. Левченко Андрій Романович, м. Жмеринка, Под. г.
4. Зновиський Йосип Йосипович, Нова-Ушиця, Под. губ.
5. Семенов Аверкій Іванович, с. Бубнівка, Гайсинського повіту, Под. губ.

Список № 15

Партія Соціалістів-Революціонерів

1. Дешевой Михайло Семенович, м. Київ.
2. Пухтинський Микола Дем'янович, м. Київ.
3. Богданов Лавр Гаврилович, м. Вінниця, Под. губ.
4. Патинський Григорій Олексієвич, м. Балта, под. губ.
5. Лайнер Самуїл Яковлевич, м. Вінниця, Под. губ.
6. Гамов Олександр Іванович, м. Брацлав, Под. губ.
7. Журавлів Яків Максимович, м. Вінниця, Под. губ.

Список № 16

Російської Соціал-Демократичної Робітничої Партії (об'єднаних меншовиків)

1. Слуцький Ізраїль Яковлевич, м. Вінниця, Монастирська вул., буд. Лисянського.
2. Гінзбург (Наумов) Абрам Мусієвич, м. Київ, Володимирська вул., буд. 79.
3. Джугеллі Михайло Миколович, Одеса, вул. Новосельська, 57.
4. Футур'ян Борис Мусієвич, Виконавчий Комітет Південно-Західн. Фронту.
5. Градов-Матвіїв Володимир Павлович, м. Київ, Житомирська вул., 34.
6. Перес Борис Самілович, м. Проскурів.
7. Мосевич Олександр Спиридонович, м. Брацлав, Под. губ.
8. Біск Ісаак Соломонович, м. Київ, вул. Нова.
9. Харитон Марійка Марківна, м. Хмільник.
10. Поважук Іван Григорович, м. Вінниця, Окружна лікарня.
11. Ливчук Профир Захарович, с. Могильне, Гайсинського пов.
12. Ентеліс Яків Миколович, м. Київ, Володимирська, 119.
13. Барциковський Олександр Григорович, м. Тульчин, Под. губ.
14. Девяткін Володимир Григорович, Петроград, Гаванська вул., 65.
15. Набоков Ларіон Корнієвич, Комендатура 5-го тилового етапу.
16. Шіліхвостов-Дзюбич Тимофій Демидович, м. Вінниця, союз булочників» [22].

Виборчий процес у своїх організаційних заходах зазнав великих труднощів. З усього було видно, що вкластися у календарний план, затверджений Центральною Радою, не вдасться. З огляду на це, Головна комісія дозволила окружним комісіям самостійно регулювати цей процес, зокрема переносити дату голосування на більш пізній період. На Поділлі дні для голосування були визначені з 14 по 16 січня 1918 р. У селах голосування мало відбуватися з 8 год. ранку до 8 год. вечора,

а в містах – з 9 год. ранку до 9 год. вечора. У завершальний день, 16 січня, головування тривало до 2 год. дня [23].

Як і на виборах до Всерейських Установчих зборів у м. Проскурові цього разу було утворено 4 виборчі дільниці [24]:

№ избирательно-го участка	Название города или волости и определение территории участка	Место подачи голосов
ГОРОД ПРОСКУРОВ		
1	1 и 4 районы: (старый город и кварталы 1, 2, 3, 4, 12, 13, 14, 15, 16, 17).	г. Проскуров
2	2 и 3 районы (кварталы 5, 6, 7, 8, 9, 10, 11, 11 вис., 19, 20, 21 ланы при Каменецком переезде).	г. Проскуров
3	5, 6 и 7 районы (кварталы 18, 24, 27, 28, 29, 30, 31, 32, 36, 35, 34, 25, 33, 41, 42, 23, 22 и 43).	г. Проскуров
4	8, 9 и 10 районы (кварталы – земская усадьба, 37, 38, 39, 40, 47, 48, 49, 50, 51, 55, 56, 57, 58, 59, 52, 53, 63, 62, 61, 64, 65, 67, 68, 69, 70, вокзал, сахарный завод, предместья и все хутора).	г. Проскуров

Персональний склад першої виборчої дільниці був таким: голова Марко Аврамович Райгородський, секретар Феодосія Миколаївна Овсяницька, члени Шлема Лейбович Бертер та Перець Дувидович Юсим.

Крім того, до складу комісії увійшли представники груп, які заявили кандидатські списки: А. И. Киселівський, від Поалей-Ціону (№ 4), П. Ш. Бертер від Бунду (№ 5), І. Шейн від об'єднаної єврейської соціалістичної партії СС і ЕС (№ 7), М. О. Ененштейн (№ 11) [25].

Персональний склад другої виборчої дільниці був таким: голова П. М. Кафенгауз, секретар Б. Я. Гока, члени Л. Г. Ліпштейн, І. С. Оксман і А. С. Крушельницький.

Крім того, до складу комісії увійшли представники груп, які заявили кандидатські списки: від єврейського Національного Комітету (№ 11) Й. Шамштейн, від організації Поалей-Ціон П. Бліндер, від організації «СС і ЕС» Д. Глузман і А. Пекерман, від партії Бунд Ройт, Ц. Ройт та С. Дебештер [26].

Персональний склад третьої виборчої комісії був таким: голова І. А. Хаванович, секретар Л. М. Кафенгауз, члени Є. С. Волошин, А. І. Іваницький.

Крім того, до складу комісії увійшли представники груп, які заявили кандидатські списки: від об'єднаної єврейської соціалістичної робітничої партії І. Демб, від єврейського національного виборчого комітету І. Штер і кандидат М. Духовний, від єврейської соціал-демократичної робітничої організації Поалей-Ціон М. Зельманович, від робітничої партії Бунд Ш. Глузман, Естрах та Бальцер [27].

Врешті, персональний склад четвертої виборчої комісії був таким: голова Ф. С. Ганжук, секретар В. Н. Скорупський, члени М. Готлібойм, Н. П. Любчак.

Крім того, до складу комісії увійшли представники груп, які заявили кандидатські списки: від № 8 був присутнім Кароль Добровольський [28].

Слід наголосити, що вибори до Всеукраїнських Установчих зборів у м. Проскурові не викликали великого ентузіазму. На виборчі дільниці з'явилося всього лише 2456 осіб, тобто 17,7% тих, хто мав право голосу [29].

Результати голосування у розрізі кожної дільниці були такими [30]:

діль- ниці	кандидатські списки																всього	не дійсних
	1	2	3	4	5	6	7	8	9	10	11	12	13	14	15	16		
1	3	6	2	72	206	-	227	177	4	-	419	1	-	-	1	1	1119	12
2	6	4	-	5	21	-	42	75	4	11	247	3	1	-	2	6	427	13
3	27	15	-	27	43	-	54	139	6	10	213	6	-	-	6	6	552	14
4	26	23	-	2	11	-	20	168	2	12	47	2	-	-	3	2	318	1
всього	62	48	2	106	281	-	343	559	16	33	926	12	1	-	12	15	2416	40

Таким чином, у м. Проскурові до Українських Установчих зборів переконливу перемогу здобули національні партії. Передусім – це Єврейський національний виборчий комітет, значно менше голосів набрали об'єднана єврейська соціалістична партія (СС і ЕС), загальна єврейська робітничка спілка «Бунд» та єврейська соціал-демократична робітничка партія «Поалей Ціон». Вагомо серед учасників виборчого процесу за підсумками голосування виділявся польський Подільський окружний список. Такі результати в значній мірі віддзеркалювали етнічну структуру міста. Крім того, на підсумок виборів суттєво вплинув фактор абсентеїзму.

Джерела та література:

1. Протасов Л. Г. Вибори до Всеросійських Установчих зборів у Кам'янець-Подільському // VIII Подільська історико-краєзнавча конференція. Тези доповідей. Секція історії радянського періоду /Ред. кол.: Л. В. Баженов, І. С. Винокур (відп. ред.), С. К. Гуменюк, О. М. Завальнюк, М. Г. Кукурудзяк. Кам'янець-Подільський, 1990. С. 4–6.
2. Комарніцький О. Б. Містечка Правобережної України і вибори до Всеросійських Установчих зборів наприкінці 1917 р. // Краєзнавство: науковий журнал. 2002. № 1-4. С. 86–89.
3. Реєнт О. П., Рекрут В. П. Нариси життя Літинщини 1917–1921 рр.: революційні події та повсякденність /наук. ред. акад. В. А. Смолій. Київ: Інститут історії України НАН України, 2017. 298 с.
4. Рекрут В. П. Нариси життя Гайсинщини. Українська революція (1917–1921 рр.): Події. Особи. Роздуми. Книга 1: Доба Української Центральної Ради (4 березня 1917 – 29 квітня 1918 рр.). Вінниця: ТОВ «Меркьюрі-Поділля», 2018. 420 с.
5. Адамський В. Р. Вибори до Всеросійських Установчих зборів у Летичівському повіті // Історія, культура та освіта: християнський вимір: зб. наук. пр. /ред. кол.: Л. Г. Білий (гол. ред.) та ін. Хмельницький: Вид-во ХІ МАУП, 2020. Вип. 10. С. 12–19.
6. Адамський В. Р. Вибори до Всеросійських Установчих зборів у Проскурівському повіті // Хмельницькі краєзнавчі студії: наук.-краєзн. зб. / ред. кол.: Л. В. Баже-

- нов (гол.), Ю. І. Блажевич (співгол.), С. М. Єсюнін (відп. секр.) та ін. Хмельницький: ФОП Стрихар А. М., 2020. Вип. 27. С. 20–29.
7. Сторчаус В. Вибори до Українських Установчих зборів за доби Центральної Ради (грудень 1917 – поч. 1918 рр.) // Науковий часопис НПУ імені М. П. Драгоманова: Серія 6. Історичні науки: зб. наук. праць. Київ: Вид-во НПУ, 2008. Вип. 5: До 175-річчя НПУ імені М. П. Драгоманова. С. 82–86.
 8. Сторчаус В. Ідея Установчих зборів в діяльності українських та російських урядів в 1917–1918 рр. // Науковий часопис НПУ імені М. П. Драгоманова: Серія 6. Історичні науки: зб. наук. праць. Київ: Вид-во НПУ, 2010. Вип. 6. С. 93–202.
 9. Гвоздик В. С. Політична боротьба в південно-українському регіоні під час виборів до Всеукраїнських Установчих зборів (1917 р.) // Наукові праці історичного факультету Запорізького державного університету. Запоріжжя: Просвіта, 2007. Вип. XXI. С. 156–165.
 10. Гвоздик В. С. Політичні результати виборів до Українських Установчих зборів на півдні України за доби Центральної Ради // Наукові праці історичного факультету Запорізького державного університету. Запоріжжя: Просвіта, 2008. Вип. XXII. С. 51–56.
 11. Сторчаус В. Вибори до Українських Установчих зборів за доби Центральної Ради (грудень 1917 – поч. 1918 рр.) // Науковий часопис НПУ імені М. П. Драгоманова: Серія 6. Історичні науки: зб. наук. праць. Київ: Вид-во НПУ, 2008. Вип. 5: До 175-річчя НПУ імені М. П. Драгоманова. С. 82.
 12. Українська Центральна Рада: Документи і матеріали. У 2 т. / Упорядн. В. Ф. Верстюк (кер.) та ін. Київ: Наукова думка, 1996. Т. 1. С. 398–401.
 13. Сторчаус В. Вибори до Українських Установчих зборів за доби Центральної Ради (грудень 1917 – поч. 1918 рр.) // Науковий часопис НПУ імені М. П. Драгоманова: Серія 6. Історичні науки: зб. наук. праць. Київ: Вид-во НПУ, 2008. Вип. 5: До 175-річчя НПУ імені М. П. Драгоманова. С. 83.
 14. Циркуляри // Известия Подольской по делам о выборах в Учредительное Собрание Комиссии. Винница. 1917. 18 ноября.
 15. Хід виборчої роботи на Поділліу // Вісті Подільської Окружної Комісії по справах виборів до Установчих Зборів Української Народньої Республіки. Вінниця. 1918. 9 січня.
 16. Календарь выборов в Украинское Учредительное Собрание по Подольскому Округу // Известия Подольской по делам о выборах в Учредительное Собрание Комиссии. Винница. 1917. 8 декабря.
 17. Объявление // Известия Подольской по делам о выборах в Учредительное Собрание Комиссии. Винница. 1917. 14 декабря.
 18. Циркуляры // Известия Подольской по делам о выборах в Учредительное Собрание Комиссии. Винница. 1917. 30 ноября.
 19. Центральний державний архів вищих органів влади та управління України (далі: ЦДАВО України). Ф. 1174. Оп. 1. Спр. 1. Арк. 2.
 20. Циркуляри // Известия Подольской по делам о выборах в Учредительное Собрание Комиссии. Винница. 1917. 8 декабря.
 21. ЦДАВО України. Ф. 1174. Оп. 1. Спр. 1. Арк. 1а.
 22. Списки кандидатів до Установчих Зборів Української Народньої Республіки по Подільській виборчій Окрузі // Известия Подольской по делам о выборах в Учредительное Собрание Комиссии. Винница. 1917. 17 декабря.
 23. Оголошення // Вісті Подільської Окружної Комісії по справах виборів до Установчих Зборів Української Народньої Республіки. Вінниця. 1918. 9 січня.
 24. Адамський В.Р. Вибори до Всеросійських Установчих зборів у Проскурівському повіті // Хмельницькі краєзнавчі студії: наук.-краєзн. зб. / ред. кол.: Л. В. Баже-

нов (гол.), Ю. І. Блажевич (співгол.), С.М. Єсюнін (відп. секр.) та ін. Хмельницький: ФОП Стрихар А.М., 2020. Вип.27. С.21.

25. ЦДАВО України. Ф. 1174. Оп. 1. Спр. 1. Арк. 11.
26. ЦДАВО України. Ф. 1174. Оп. 1. Спр. 1. Арк. 14.
27. ЦДАВО України. Ф. 1174. Оп. 1. Спр. 1. Арк. 18в.
28. ЦДАВО України. Ф. 1174. Оп. 1. Спр. 1. Арк. 21.
29. ЦДАВО України. Ф. 1174. Оп. 1. Спр. 1. Арк. 1а.
30. ЦДАВО України. Ф. 1174. Оп. 1. Спр. 1. Арк. 2–9.

*Завальнюк О. М.
м. Кам'янець-Подільський*

ДІЯЛЬНІСТЬ УРЯДУ УНР НА СТ. ПРОСКУРІВ, У М. КАМ'ЯНЦІ-ПОДІЛЬСЬКОМУ В УМОВАХ ПОЛЬСЬКО-УКРАЇНСЬКО-РАДЯНСЬКОЇ ВІЙНИ (ЧЕРВЕНЬ-ЛИПЕНЬ 1920 р.)

Досліджується питання про склад і діяльність уряду Української Народної Республіки влітку 1920 р., на ст. Проскурів, у м. Кам'янець-Подільському за стійкої тенденції загального погіршення стратегічного становища країни в умовах польсько-українсько-радянської війни. Висвітлюються обставини праці вищого органу виконавчої влади, його найбільш важливі рішення і постанови з невідкладних питань державного управління, допомоги Діючій армії УНР, зовнішньої політики, а також організаційних, фінансово-господарських, кадрових тощо, яких вимагало тодішнє життя держави. Наголошується на обмежених можливостях реалізації урядових рішень через серйозне обмеження ресурсів, часу, механізму виконання, а ще через перехід значної частини української території під російсько-більшовицький контроль. Звернено увагу на короткочасну урядову кризу, яка призвела не до відставки керівного органу, а лише до незначного скорочення його особового складу, на організацію вимушеної евакуації уряду, міністерств і частини політичному за Збруч.

Ключові слова: польсько-українсько-радянська війна, Рада Народних Міністрів УНР, С. Петлюра, В.Прокопович, міністри, ст. Проскурів, м. Кам'янець-Подільський, державні справи, урядова криза, евакуація.

Оптимістичний початок польсько-українсько-радянської війни у квітні 1920 р. відкрив перспективи для відновлення діяльності державних органів УНР на території визволеної України. Це стосувалося передусім вищого виконавчого органу – Ради Народних Міністрів (РНМ) республіки, яка до того рідко збиралася у повному складі, враховуючи загрозливу ситуацію, що нависла над країною, і потребу пошуку союзника для визволення від більшовицьких військ своєї території. У зверненні до українського народу від 19 квітня 1920 р. Головний Отаман військ УНР С. Петлюра закликав усіх громадян до «слухняності українській владі і виконання всіх її наказів» з метою завершення визвольної боротьби, «поки не буде звільнено від ворога весь простір України, поки Українська Народна Республіка не

буде самостійною, і український нарід не буде вільним і незалежним». Вища виконавча влада мала «в найкоротшій часі скликати народне представництво – Парламент». У телеграмі на ім'я міністрів, які знаходилися у Кам'янці-Подільському (А.Лівицький, М. Шадлун, І.Огієнко), С. Петлюра поставив завдання «звернути увагу на підготовчі міри по організації влади..., а також в справі відновлення органів самоврядування» [11, с. 199, 203].

Утім український уряд на чолі з І. Мазепою, через незгоду з Варшавським договором, подав у відставку. 28 травня 1920 р. було сформовано новий склад РНМ УНР на чолі з В. Прокоповичем [2, с. 172]. 3 червня вона видала декларацію до українського народу, в якій йшлося про те, що «остаточний порядок на Україні встановить «народне представництво – парламент». А поки для його виборів немає сприятливих умов, то незабаром буде скликано тимчасовий орган – передпарламент з представників самоврядування, громадських, політичних, професійних і кооперативних організацій», із законодавчими функціями, які нині виконує РНМ УНР. Наголошувалось і на земельному питанні, яке збиралися остаточно розв'язати в інтересах селянства, що є «основою нашої державності». Дкликання парламенту «вся земля і надалі повинна залишатися в користуванні селян, котрі її обробляють і обсівають» [6, с.324].

Через несприятливий перебіг війни союзницьким військам довелося відступати з Києва під ударами Червоної армії. 9 червня уряд було евакуйовано з Вінниці до Жмеринки, а 15 червня – до Проскурова [7, с.103]. Щоправда, у «Журналах засідань Ради Народних Міністрів» вказувалося не місто, а станція Проскурів [4, с.71-89], що дає підстави вважати, що, по-перше, вищий виконавчий орган республіки знаходився у мобілізованому стані і не мав вивченості у тривалому тут перебуванні. По-друге, скоріш за все, через різні загрози (до приладу, у лютому 1919 р. у Проскуріві відбулося антиукраїнське, комуністичне повстання) і не прогнозованість ситуації, міністри проживали і працювали «на колесах». І на цей раз, як і у березні 1919 р, переїзд уряду до Проскурова пояснювався відсутністю стабільності в країні і наступом переважаючих військових сил Росії. з метою заволодіння усією територією УНР і, крім того, завдання поразки військам Ю. Пілсудського і поширення соціалістичної революції на польські етнічні землі.

На ст. Проскурів уряд провів 10 засідань, з 16 по 25 червня. Тут перебували голова уряду В. Прокопович, 9 міністрів (О.Саліковський, І.Мазепа, Х.Барановський, В.Сальський, Є.Архипенко, П.Красний, І.Косенко, О.Безпалко, А.Ніковський), керуючі міністерствами (А.Маршинський, П.Пилипчук), заступники міністрів (І.Золотницький, С.Сірополко, О.Черняхівський), головуправляючий справами мистецтва і національної культури П. Зайцев, т.в.о. державного секретаря В. Юніхівський і керуючий справами Директорії М. Миронович. Усього 18 осіб. Міністр ісповідань і за сумісництвом головноуповноважений уряду УНР І. Огієнко знаходився у Кам'янці-Подільському і виконував спеціальне завдання керівництва країни. З різних причин уряд працював майже щодня (крім 19 червня), утім у повному складі не збирався жодного разу – найбільше на його засіданнях були присутні 17 осіб, найменше – 7.

Порядок денний урядових засідань був пістрявим, залежно від ситуації. Вже 16 червня було заслухано військового міністра В. Сальського про становище на фронті. Про це він доповідав загалом тричі. Крім того, він доповідав і з інших

питань: 1) про діяльність свого міністерства у військово-організаційно-адміністративних справах і план організації Армії УНР «щляхом ступеневого доведення до повного штату в найкоротший термін (3-4 місяці) існуючих кадрів шести стрілецьких дивізій і одночасно організації для заплілля запасових бригад в кількості, не меншій кількості стрілецьких дивізій» (пропозиції військового міністра в цілому схвалили); 2) про руйнування польськими військами державного майна УНР (міністри вирішили утворити спеціальний орган для фіксування відомостей про завдані українській державі збитки); 3) законопроект про постачання Армії УНР (до тексту було внесено чимало редакційних правок, зокрема такого характеру: «Потрібні для закупки кошти передаються комісії розпорядженням військового міністра, котрий вказує комісії і ті ціни, не вище яких можуть бути зроблені закупки». Або інше: «Для координації діяльності міністерств військового, фінансів і народного господарства, оскільки вона торкається постачання армії, для затвердження загальної ціни предметів постачання, для догляду і контролю за діяльністю комісії придбання і за належним роз приділенням придбаних предметів між відповідними установами». Дивувало, щоправда, надання раді постачання права приймати односторонні рішення, без згоди комісії із придбання «в надзвичайних випадках», які не були зазначені); 4) про необхідність скасування закону про платню за працю в урядових установах у позаслужбові години (погодилися виробити відповідний законопроект); 5) про назрілу потребу скасувати місії у справах військовополонених (після двох обговорень цього питання його відклали); 6) про необхідність звільнення полковника О.Жуковського з посад військового агента в Празі і ревізора військових місій за кордоном (за це проголосували одногослосно, зазначивши дату звільнення – 16 березня 1920 р.). 20 червня військовий міністр доповів про план діяльності ввіреного йому міністерства та про перевірку відповідності вищого складу цього органу відповідно до ухваленого, але поки що не затвердженого Директорією УНР закону «Про вище військове управління» (на той час уряд не отримав офіційних висновків комісії, яка перевіряла склад військового міністерства відповідно до ухваленого закону) [4, с.71, 74, 76, 78, 82, 84, 88].

На засідання уряду, яке відбулося 22 червня, винесли законопроект «Про встановлення цивільних прифронтових комісаріатів уряду УНР при штатах армії, дивізій та рівних з ними військових груп», який був зорієнтований на організацію допомоги прифронтового населення військовим частинам. Після внесення низки поправок його було прийнято [4, с.85-86]. Утім через брак часу і дальшого погіршення стратегічної ситуації до його виконання так і не дійшло.

Розглядалися й деякі питання міжнародного характеру. Так, 22 червня міністр закордонних справ А. Ніковський доповідав про склад української делегації на міжнародну конференцію у м. Спа (Бельгія) 5-16 липня 1920 р., де Антанта за участю Німеччини збиралася вирішити питання східного кордону Польщі і хоча УНР не була запрошена на цю зустріч, члени РНМіністрів підтримали пропозицію затвердити такий склад делегації: голова – посол УНР в Франції граф М. Тишкевич, члени – послы: у Англії – А.Марголін, у Бельгії – А. Яковлів і в Швейцарії – барон М. Василько. Для відстоювання інтересів УНР делегація мала керуватися такими настановами уряду: 1)УНР визнає частину зовнішнього боргу самодержавної і демократичної Росії (його розмір буде визначено після встановлення кордонів республіки). 2)У відносинах з Польщею УНР керується двостороннім дого-

вором з нею, який спрямований на оборону її державного суверенітету і не обмежує міжнародну діяльність щодо інших держав. 3) Як член міжнародної спільноти, УНР не обмежуватиме право Росії на користування чорноморськими протоками. 4) Територіальні питання в українсько-польських відносинах УНР розглядає крізь умови Варшавського договору 1920 р. Крім того, уряд висловився за те, щоб, глибше опрацювавши джерела інформації, подати польській владі протест про гальмування роботи у Варшаві розширеної торговельно-економічної місії УНР на чолі з І. Фещенко-Чопівським [4, с. 71, 83-84].

Оскільки становище на фронті погіршувалося, то уряд подбав про збереження управлінського потенціалу, і 17 червня, на другий день після початку роботи на ст. Проскурів, заслухавши доповідь В. Прокоповича, прийняв постанову, яка стосувалася подальшого місця перебування міністрів, окремих міністерств, урядовців. Вона зобов'язувала: по-перше, повернути зі Старокостянтинова евакуйованих з Жмеринки урядовців і спрямувати їх до Кам'яня-Подільського; по-друге, туди ж спрямовувалися міністерства шляхів, народного здоров'я і опікування, пошти і телеграфу, освіти, юстиції, праці, фінансів, преси і пропаганди. Їх розташуванням мали зайнятися Рада міністрів, керуючі міністерствами і заступники міністрів під загальним керівництвом головноуповноваженого уряду УНР, міністра сповідань І. Огієнка, який продовжував працювати у Кам'янці-Подільському (з Проскурова сюди мали провести поштово-телеграфний зв'язок і налагодити автомобільне сполучення – за це відповідав міністр народного господарства). Разом з тим, до прийняття особливого рішення, у Проскурові залишалися глава уряду, державний контролер, державний секретар, міністри закордонних справ, внутрішніх справ, фінансів, народного господарства, військовий, земельних, єврейських справ, а також низка інституцій (особиста канцелярія голови Ради Народних Міністрів, державна канцелярія, генерал-квартирмейстерство і незначна кількість урядовців при них) [4, с. 72-73].

Уряд визнав за необхідне терміново розробити низку законопроектів (про форму державного устрою; скасування закону про платню за працю в позаслужбові години в урядових установах; установлення норм та представництва; допущені зловживання у київських комендатурі, карно-розшуковому відділі та контррозвідці при штабі 6 дивізії, а також про порядок позбавлення прав українського громадянства і утворення інституту уповноваженого УНР при Головній команді військ польських) [4, с.71, 79, 80, 84, 88, 89].

Не оминули міністри і болючого фінансового становища УНР. Доповідаючи з цього питання, міністр фінансів Х.Барановський назвав його «скрутним» і запропонував такі невідкладні заходи, які могли дещо поліпшити ситуацію: 1) взяти у Польської держави короткострокову позичку (0,5-1,0 млрд. польських марок); 2) організувати довгострокову позичку (2 млрд. франків або в іншій європейській валюті) для проведення земельної реформи; 3) отримати короткострокову позичку в розмірі 100 млн. франків на утримання українських закордонних місій; 4) домогтися доставки в Україну раніш надрукованої у Німеччині української гривні і домовитися про продовження її друку на німецьких потужностях; 5) одержати з рахунків Рейхсбанку Німеччини 400 млн. німецьких марок, розміщених там українським урядом Павла Скоропадського; 6) збільшити друк української валюти на вітчизняному підприємстві (експедиція заготівлі державних паперів у Кам'янці-

Подільському); 7) негайний продаж «від імені уряду удільних і інших державних земель, а також розрешення містам, посадам і містечкам продажу їх земель на біжучі видатки»; 8) залучення іноземних капіталів для «оживлення промисловості і транспорту України», залучення до цього держави; 9) пожвавити закордонну торгівлю; 10) утворити спеціальний емісійний банк з метою друку банкнот, якими замінити паперові гроші, які знаходяться у сучасному обігу.

З цього можна зробити висновок, що ставку було зроблено переважно на зовнішні запозичення, що для воюючої країни було малоімовірно. Члени уряду загалом схвалили програму міністра фінансів і додатково висловилися за оподаткування державних монополій, в першу чергу горілчаної. З пунктом 7 цієї програми не погодився І. Мазепа, який заявив, що «земельна справа повинна бути вирішена тільки в повному її масштабі після налагодження більш нормальних умовин нашого державного життя» [4, с.76-77]. Це питання розглядалося в присутності С. Петлюри, який, за свідченням «опозиціонера», дав на те свою мовчазну згоду [6, с.148].

Крім того, розглядалися десятки кадрових і господарських питань. До останніх слід віднести, зокрема, рішення про асигнування півмільйона крб. на ремонтні роботи вагонів для міністерств. Окремим рішенням уряд відрядив Х. Барановського до Польщі у державних справах і виділив на цю поїздку аванс в розмірі 1 млн. крб..

Несподівано в уряді виникла внутрішня політична суперечка, яка переросла в політичний демарш і відставку двох міністрів.. Конфлікт виник через незгоду між соціал-демократами, з одного боку, та більшою частиною урядовців (праві партії), з іншого, який стався через прийняту пропозицію міністра фінансів збільшити поточні надходження бо бюджетів через продаж удільних, міських та інших державних земель. Ось як про це згадував один із учасників демаршу – І. Мазепа: «...я і Безпалко на черговому засіданні [РНМ УНР. – Авт.] 23 червня внесли заяву про перегляд тієї постанови з огляду на те, що вона прийнята без попереднього обговорення радою міністрів справи, а головню всупереч з засадами, проголошеними в цій справі в декларації правительства. Але рада міністрів і цього разу не взяла до уваги нашої заяви і без дальшого обговорення справи перейшла до чергових справ. Тоді я і Безпалко, в порозумінні з членами ЦК УСДРП, що були в той час у Проскуріві (М.Шадлуном, П.Феденком, І.Романченком і М.Ковальським, який залишився при окремій думці), того ж дня подали Прокоповичеві заяву про свій вихід з уряду. Два інші члени уряду – соц.-демократи А. Лівичький і С.Тимошенко в цей час були у Варшаві. Тому щодо них партійна нарада ухвалила, що вони тимчасово можуть залишатися в уряді на свою персональну відповідальність до скликання ширшої партійної конференції.

Довідавшись про подання мною і Безпалком заяви про демісію, Петлюра негайно запросив мене до себе і просив поінформувати його про цю справу. Вислухавши мене, сказав, що з огляду та тяжке становище на фронті він проти нашої демісії. Тому просив хоч якийсь час затримати нашу заяву. На другий день я мав розмову з Прокоповичем. Він сказав, що ніяк не думав, що постанова ради міністрів в земельній справі може мати такі наслідки, а без такої постанови, мовляв, не можна було обійтися, бо інакше подав би на демісію Барановський. Як і Петлюра, він був проти демісії моєї і Безпалка з огляду на тяжке становище на фронті». Обидва соціал-демократи, склавши свої міністерські повноваження, по черзі виїхали до

Львова, щоб взяти участь у конференції УСДП Галичини [6, с.149, 150; 7, с.103]. Ці події в одній із сучасних узагальнюючих праць, присвячених українським урядам ХХ ст., названо «серйозними урядовими негараздами» [15, с.183]. Хоча вони і мали негативний розголос в основному сегменті українського політикуму, його зарубіжних представництвах і не збільшили підтримки чинній владі, разом з тим і не призвели до більш серйозних, негативних наслідків для керівного органу країни.

З фронту повідомляли, що станом на 21 червня польсько-українське військо закріпилося на рубежі від Яруги над Дністром, уздовж західного берега річок Мурафа і Лозової, через Шаргород і Летичів до Любара [10, с. 77]. Розраховувати, що лінія фронту стабілізувалася надовго, було не варто, оскільки у Москві у ці ж дні обговорювалося питання про створення Галицького ревкому для проведення у недалекому майбутньому радянської політики в Галичині, організації там повстань і підготовки злиття її з УСРР [9, с. 126-127].

Після домовленості з польським командуванням, 23 червня голова РНМ УНР доповів на її засіданні про проведення евакуації українських центральних державних установ з Проскурова до Кам'янця-Подільського (організацію евакуації доручили військовому міністру). Це не стосувалося самого виконавчого органу, який продовжив тут своє перебування на два дні, щоб, за І.Мазепою, «разом з Петлюрою обговорити план роботи для поодиноких міністерств». До нової/старої резиденції РНМ УНР відбула 25 червня [4, с.87; 6, с.147, 149]. На цьому завершився проскурівський період діяльності українського уряду. До цього повітового центру і важливого залізничного вузла Поділля він більше не повернеться через невтішну воєнно-стратегічну ситуацію.

Перші міністри (шляхів, пошти та телеграфу) прибули, до Кам'янця-Подільського, за повідомленням преси, ще 20 червня. Громадськість готували до приїзду того ж дня й інших міністрів, а згодом уряду загалом. Пояснювали це проведенням «стратегічних операцій» і потребою «провадити підготовчу законодатну працю» [8, с.1]. Але ні того, ні у наступні кілька днів з урядової команди більше ніхто не прибув. Лише через 6 днів сюди окремо прибув керуючий міністерством освіти П. Холодний [13, с.2]. Як встановлено дослідниками, уряд перебрався до більш звичного для себе Кам'янця-Подільському 26 червня [6, с. 103] (І.Огієнко помилково пише про приїзд 21 червня [5, с. 170]). На цей раз загальна ситуація була значно складнішою, ніж, приміром, у листопаді 1919 р., коли довелося евакуюватися з державного центру УНР через загрозу його захоплення денікінцями. Тоді польське військо, що прибуло на запрошення С. Петлюри більш, як на півроку, дало змогу національним органам, зокрема й окремим міністерствам, обмежено працювати тут, демонструючи світові факт існування української державності. У червні 1920 р. польське військо не могло бути гарантом того, що уряд затримається у цьому місті надовго.

До виконання своїх функцій на новому місці РНМ УНР приступила не відразу. Скоріш за все затягнулося вирішення проблеми з розміщенням і організацією роботи міністерств [14, с.2] та поселенням високопосадовців у зв'язку з перевантаженістю нової/старої резиденції. Це питання потребувало офіційного погодження з польською адміністрацією, що забрало чимало часу. То ж на свої перше засідання уряд зібрався тут лише 28 червня, до того ж у скороченому складі – 13 осіб: голова В. Прокопович, міністри: В. Сальський, П. Красний, А. Ніковський, І. Огієнко,

С. Архипенко, керуюючі міністерствами А. Маршинський, П. Холодний, заступник міністра В. Цівчинський, т.в.о. державного контролера І. Кабачків, т.в.о. державного секретаря В. Оніхімовський і головноуправляючий справами мистецтва і національної культури П. Зайцев [4, с. 112]. Загалом у Кам'янці-Подільському уряд збирався для вирішення державних питань 12 разів, але не щодня (з різних причин не засідали 4 і 5 липня).

На порядок денний засідань РНМ УНР виносилися питання, продиктовані тодішньою складною ситуацією в країні. Передусім розглядали питання, пов'язані з поліпшенням боєздатності українського війська (наприклад, отримання зброї від сусідньої Румунії). Крім того, ухвалили з поправками вироблені різними міністерствами такі законопроекти (проекти постанов): про заміну духовних консисторій епархіальними церковними радами; українські церковні братства; допомогу українському державному театру в Кам'янці-Подільському; утворення комісії для переведення досудового слідства щодо зловживання в київських комендатурі та карно-розшуковому відділі та в контррозвідці при штабі 6 дивізії; тимчасове заступництво інтересів УНР при Головній команді польського фронту в Україні; встановлення норм добових грошей для служачих резервної управи Подільської залізниці і резерву служачих на шосейних шляхах; асигнування 2 млн. грн. в розпорядження голови Директорії УНР на загальні потреби, а також 444 тис. грн. на господарсько-канцелярські видатки і на видання бюлетеня міністерства шляхів; надання голові закупівельної комісії І. Феценко-Чопівському права розпоряджатися кредитами усіх закупівельних комісій за кордоном та товариства «Оцукс»; асигнування з коштів державної скарбниці міністрові внутрішніх справ 5 млн. крб.. на попередбачені видатки, а також 5 млн. крб. для допомоги Українському Червоному Хресту з умовою витрати їх на медичне обслуговування на фронті і організацію евакуації поранених бійців до базових шпиталів; дозвіл міністру фінансів видати на потреби армії із суми близько 1 млрд. крб. 60% готівкою; переховування за кордоном приватних цінностей; затвердження штатів комісії із заготовлення грошових знаків у Варшаві і про асигнування 36 млн. 555 тис. польських марок на придбання необхідного майна та матеріалів для друку українських грошових знаків; негайну видачу міністрові пошти і телеграфу 100 тис. крб. в рахунок кошторису 1920 р. на видатки із встановлення зв'язку; асигнування 40 млн. грн. на фінансування цукроварень в осінню кампанію 1920 р.; асигнування в розпорядження міністра внутрішніх справ 5 млн. крб. для допомоги родинам урядовців і громадян УНР, які залишились по той бік фронту; видачу 27650 грн. на повернення втрач, понесених урядовцями під час евакуації 1919 року з м. Тернополя; поширення закону про видачу добових грошей на дорожнечу на евакуйованих служачих місцевих установ, тимчасово прикомандированих до міністерства шляхів; асигнування коштів на допомогу родинам колишнього міністра внутрішніх справ Л. Абрамовича – 200 тис. крб. та вдові колишнього комісара Ушицького повіту Подільської губернії Зновицького – 100 тис. крб.; фінансову допомогу газеті «Наш шлях»; виділення 4 млн. грн. на меливо-санітарні потреби ліквідаційної комісії колишньої Української Галицької армії та перевезення інвалідів до Галичини; асигнування 8 млн. грн. на покриття заборгованості міліції і волосних комісаріатів Могилівського повіту Подільської губернії за травень-червень 1920 р. [4, с.90, 91, 92, 94, 95, 96, 98, 104; 105, 107, 108, 109, 111, 112].

Були вирішені десятки кадрових питань (призначення кандидатів на різні державні посади). Однак в окремих випадках запропоновані кандидатури не отримували підтримки (причини цього у журналах засідань не зазначалися). 6 липня члени уряду заслухали доповіді двох міністрів – військового і народного здоров'я та опікування – про становище на фронті. Перший із них подав сумне, реальне становище, яке у підсумковому документі не зазначене. Про нього у певній мірі можна судити з таємного наказу командуючого Армією УНР генерал-поручника М. Омеляновича-Павленка і т.в.о. начальника штабу, полковника Генштабу П. Ліпка від 6 липня 1920 р., що з'явився о 18.30. «1. Ворожі роз'їзди сьогодні о 7 год. були в м. Снітково. По відомостям військової розвідки ворожа кіннота невеличкої кількості сьогодні була в м. Воньківцях і ніби то вирушила на захід. Маються неперевірені відомості про присутність ворожої кінноти і піхоти в районі м. Ярмолинці. 2. Праве крило 12 польської дивізії повинно бути на північ від с. Мурована Вербка. 3. Доручена мені армія має відсунутись, глядячи по обставинах, або на лінію Стара Ушиця-Жванчик-Дунаївці-Городок, або на лінію р. Збруча. [...] 5. Всім дивізіям, крім Окремої кінної, рух розпочати о 6 год. 7 липня. 6. Обози 2-го порядку вивести на захід від лінії Китайгород-Шатава-Маків. [...]» [15, с.81-82].

Володіючи такою ж інформацією, члени РНМ УНР розуміли, що змінити бажане співвідношення сил на користь союзних військ найближчим часом не вдасться. І того ж дня почали готуватися до неминучого залишення Кам'янця-Подільського і від'їзду у західному напрямку. У зв'язку з цим вони прийняли детальну постанову, яка охоплювала різні складові підготовки до залишення батьківщини і стосувалася не лише органів державного управління, а й інтелігенції, низки громадян. Вироблений порядок полягав у повній реалізації таких організаційних, кадрових та інших заходів: «1. Евакуацію центральних державних установ в разі потреби перевести за порозумінням з польською владою. 2. Частина членів Ради Міністрів залишити при українській Дієвій армії, причому призначення членів Ради перевести в найближчому засіданні Ради Міністрів. 3. а) всім урядовцям центральних державних, а в тому числі вільнонаємним, видати утримання з добовими за два місяці наперед; б) видача платні, зазначеної в точці а, переводиться в терміни, які призначаються відповідними міністрами; в) для II військового шпиталю і місцевих державних інституцій, які утримуються на кошти Української держави, відкрити кредит на утримання з добовими на два місяці наперед; г) надати головноуповноваженому уряду УНР право видати служачим Українського державного театру в Кам'янці допомогу за два місяці наперед, рахуючи 1.500.000 карбов. за місяць, з фонду головноуповноваженого. [...] 4. Пропонувати міністрам сьогодні ж надати уповноваженому по евакуації відомості про кількість урядовців і майна, що евакуюється, причому скласти списки тільки тих урядовців, котрі бажать евакуюватися. 5. Допомогти українській інтелігенції евакуюватися за кордон, причому питання про евакуацію тих чи інших українських громадян вирішується Національною радою, а допомога видається уповноваженим по евакуації. 6. Висловити побажання, аби міністр народного господарства, а також і інші відповідні міністри вжили заходів щодо вивозу цукру. 7. Пропонувати міністрам залишити в разі потреби своїх агентів для роботи на території УНР, зайнятії ворогом. 8. Уповноваженим по евакуації призначити міністра народного господарства Є. Архипенка, котрому надати право вирішувати остаточно всі справи щодо евакуації. При упо-

вноваженому по евакуації утворити дорадчий орган з представників міністерств внутрішніх справ і військового і головноуповноваженого уряду УНР. 9. Для вирішення питань щодо оборони внутрішнього порядку і зв'язку з українською Дієвою армією утворити нараду під головуванням голови Ради Народних Міністрів в складі міністрів військового і внутрішніх справ і головноуповноваженого уряду УНР. 10. Керування міністерством преси й пропаганди покласти на головноуправляючого справами мистецтва і національної культури п. Зайцева, а міністерством праці – на керуючого міністерством освіти п. Холодного. 11. а) видати міністрам і головноуповноваженому уряду УНР аванс на видатки по евакуації в сумі п'ятдесят тисяч карбов. кожному; б) видати уповноваженому по евакуації міністру народного господарства п. Архипенку аванс в сумі п'ять мільйонів карб. на видатки по евакуації міністерств і для видачі допомоги українським громадянам, що евакуюються за кордон, причому допомоги ці видаються за порозумінням з міністром фінансів і державним контролером» [4, с.101-104]. З'ясувати як виконувалася ця постанова і чи була реалізована у повному обсязі, на жаль, не можливо, із-за відсутності достатніх джерел. І. Огієнко у 1936 р. збирався розповісти про це в окремій статті [5, с. 242], але щось у нього не склалося.

Як свідчать окремі опубліковані документи, підготовчі заходи із перебазування органів державного управління, їхніх працівників реалізовувалися сповна. Про паніку нічого не повідомляли. 7 липня Є. Архипенко, як уповноважений в справі евакуації урядовців і державного майна, доповів на засіданні уряду про існуючі проблеми, після чого 17 присутніх урядовців одноголосно підтримали підготовлений проект рішення такого змісту: просити двох міністрів – військового та народного здоров'я і опікування вжити заходів до негайного вивезення з Кам'янця-Подільського санітарного потягу, який може потрапити до рук ворога чи недружелюбно налаштованого місцевого населення; продовжити друк грошей до останнього моменту; міністру фінансів, щоб все державне майно, яке є у розпорядженні його відомства, в разі неможливості вивезення, знищити, щоб не дісталось противнику; асигнувати в розпорядження уповноваженого з евакуації з коштів держскарбниці 3 млн. 150 тис. крб. для придбання коней і засобів пересування, а також 5 млн. крб. для видачі позички комітету співробітників центральних установ на закупівлю харчів, необхідних на період евакуації держслужбовців; просити міністрів військового і охорони здоров'я та опікування вжити заходів щодо санітарної допомоги урядовцям під час евакуації; доручити міністрам розпорядитись про те, що під час евакуації всі урядовці підпорядковуються уповноваженому з евакуації Є. Архипенку; евакуацію розпочати 8 липня [4, с. 105-106].

Вранці того ж дня на засіданні уряду виступили спочатку Є. Архипенко, а за ним військовий міністр В. Сальський. Перший доповів про виконання евакуаційного плану, інший охарактеризував ситуацію на фронті, яка ще більш ускладнилася, оскільки 8-ма кавалерійська дивізія Червоного козацтва В. Примакова, дещо раніше прорвавши оборону польської 6-ї армії в районі Бара, пішла в рейд глибокими тилами польсько-українського угруповання. Дивізія попрямувала до Проскурова, де знаходився штаб зазначеної польської армії, вищі органи державного і військового управління УНР (Головний Отаман та український Генштаб) [9, с.79]. 5 липня Червона армія зайняла Бар, 8 липня – Деражню і Старокостянтинів. Під загрозою опинилися Проскурів та Чорний Острів. Армія УНР, слідом за 6-ю

польською армією, готувалася до залишення території Правобережної України і переходу через Збруч до Галичини [7, с.117; 8, с.350-351; 10, с. 79].

9 липня о 14.00 відкрилося друге упродовж дня засідання РНМ УНР. Третім, останнім питанням порядку денного було повідомлення Є. Архипенка про евакуацію. Присутні постановили розпочати евакуацію державних установ того ж дня. Щодо самого уряду, то його виїзд призначили на 16.00 [4, с.112-113]. Ці заходи виявилися вчасними, оскільки того ж дня будьонівці атакували ст. Дунаївці, а піхотинці увійшли до Нової Ушиці. Наступного дня війська Південно-Західного фронту вийшли на лінію за 30 верст східніше Кам'яця-Подільського, а 11 липня наблизилися до міста на 10 верст. 13 липня червоноармійці вступили до вже колишньої резиденції українського уряду. Сам уряд в той час вже знаходився у Станіславові [1, с. 220, 221; 3, с. 269; 4, с.115; 8, с.351].

Отже, у червні-липня 1920 р. Рада Народних Міністрів УНР, вимушено працюючи на ст. Проскурів – у м. Кам'яці-Подільському через погіршення ситуації на фронті, зуміла розгорнути під керівництвом В. Прокоповича активну урядову діяльність, спрямовану на вирішення різних проблем. Нею розглядалися важливі для того часу організаційні, військові, зовнішньополітичні, кадрові, матеріальні, фінансові та інші питання (загалом майже 130), які часто мали невідкладне/принципове значення для продовження державного життя в умовах непримиримої, кровопролитної збройної боротьби, стосувалися зокрема підтримки збройних сил, державних структур, окремих громадян, колишніх галицьких військовиків і були реалізовані де-факто. Низка рішень стосувалася середньо- і довгострокової перспективи, то ж про їх виконання мова не ведеться. Уряд подбав про свою роботу поза батьківщиною, вдало організував евакуацію державних органів в Галичину, чим зберіг вищу виконавчу владу для продовження військового будівництва, збройного захисту польського держави і визвольної війни проти більшовицької Росії у Наддніпрянській Україні.

Джерела та література

1. Війна України проти Радянської Росії у 1920 році (документи та матеріали) / Упоряд. і автор передмови Ярослав Тинченк. Київ: Темпора, 2020. 420 с.
2. Гай-Нижник П. П. УНР та ЗУНР: становлення органів влади і національне державотворення (1917-1920 рр.). Київ: «ЩеКо», 2010. 304 с.
3. Гражданская война на Украине: сб. док. и материалов. В 3-х томах, 4-х книгах / Редкол.: Короливский С.М. (отв. ред) и др. Киев: Наук. думка, 1967. Т. 3. 911 с.
4. Директорія, Рада Народних Міністрів Української Народної Республіки. Листопад 1918 – листопад 1920 рр.: Док. і матеріали. У 2-х томах, 3-з частинах / Упоряд.: В. Верстюк (керівник) та ін. . Київ: Вид-во імені Олени Теліги, 2006. Т. 2. 744 с.
5. Іван Огієнко (Митрополит Іларіон). Рятуняня України / Упоряд., авт.. передм. і коментарів Микола Тимошик. Київ: Наша культура і наука, 2005. 404 с., іл.. вкл.
6. Мазепа І. П. Україна в огні й були революції. 1917-1921 II, Зимовий похід. III Польсько-український союз. Кінець збройних змагань УНР. Дніпропетровськ: Січ, 2002. 334 с.
7. Нариси історії Української революції 1917-1921 років. У двох книгах.: наук.-поп.. видання / О.Д. Бойко, В.Ф.Верстюк (керівник) В. І. Головченко та ін. Київ: Наук. думка, 2012. Кн. 2. 464 с.
8. Наш шлях. Кам'янець-Подільський, 1920. 20 червня.

9. Поділля в період громадянської війни (лютий 1918 р. – грудень 1920 р.): Док. і матеріали / Під ред. М. І. Мехеди. Вінниця: Вінниц. газ.-книжк вид-во, 1959. 488 с.
10. Польско-советская война. 1919-1920. (Ранее не опубликованные документы и материалы) \ Редактор И.И.Костюшко. Москва: Ин-т славяноведения и балканистики РАН, 1994. Ч. 1. 215 с.
11. Руккас А.О. «Разом з польським військом»: Армія Української Народної Республіки 1920 р. (структура, організація, чисельність, уніформа). Ніжин: Видавець ПП Лисенко М.М., 2013. 480 с.
12. Симон Петлюра. Статті. Листи. Документи / Упоряд. В. Сергійчук. Київ: Вид-во імені Олени Теліги, 1999. Т.III. 616 с.
13. Україна. Кам'янець-Подільський, 1920. 29 червня.
14. Україна. 1920. 30 червня
15. Українсько-московська війна 1920 року в документах: оперативні документи штабу Армії Української Народної Республіки / передмова і редакція генерала В. Сальського. Варшава: [б. в.], 1933. Ч. 1. 423 с.
16. Уряди України у ХХ ст.: наук.-док. видання / Від. ред. В. М. Литвин; кер. автор.. колек. С.В.Кульчицький. Київ: Наук. думка, 2001. 608 с.

*Солтис Н.І.
м. Хмельницький*

ПЕРЕБУВАННЯ ДИРЕКТОРІЇ У ПРОСКУРОВІ: СУСПІЛЬНО-ПОЛІТИЧНИЙ АСПЕКТ

У статті проаналізована воєнно-політична ситуація, яка склалась у Проскуріві в період Директорії. На основі матеріалів наукових конференцій та інших історіографічних джерел розкриті різні аспекти перебування Директорії та уряду в Проскуріві у 1919-1920 рр. Зокрема, акцентовано увагу на Проскурівському погромі та ставленні до нього Головного Отамана.

Ключові слова: Директорія, УНР, єврейський погром, українсько-радянська війна, Державна нарада, Симон Петлюра.

Після відходу з України деморалізованих австро-угорських військ, у листопаді 1918 року на заміну гетьманату прийшла Директорія УНР [8], яка повертає догетьманські органи влади УНР [6].

10 лютого Подільський губернський комітет більшовиків у Вінниці прийняв таємне рішення про організацію збройного повстання на Поділлі. Однією з цілей було поставлено захоплення проскурівського залізничного вокзалу. Троє представників губкому приїхали у місто та організували таємну нараду, де були присутні більшовики, Бунд, Поалей-Ціон, інші ліві партії. Секретар губкому Снегов переконав присутніх у необхідності збройного повстання та його успішності; він же роздав зброю єврейським загонам.

15-16 лютого 1919 р. відбувся збройний виступ. Але більшовики недооцінили кількість воїнів Директорії, що були в Проскуріві. Силами вірних Директорії військ (Запорізька бригада, 3-й Гайдамацький полк, інші війська) їм було дано потужну відсіч. Повстанці почали безладно відступати. Організатори повстання

втекли з міста. Провокація більшовиками євреїв до збройної боротьби проти УНР спричинило сприйняття євреїв як антиукраїнської сили. Ініціатори повстання втекли, а постраждало мирне єврейське населення [8].

В історичній літературі можна зустріти обвинувачення уряду УНР і Головного Отамана С. В. Петлюри в єврейських погромах. В дійсності ж уряд УНР і С.В. Петлюра ніколи не провокували і не підтримували єврейських погромів. Яскраво виявив себе захисником євреїв уряд УНР під час свого перебування на Поділлі. Численні факти говорять за себе.

Найбільшим єврейським погромом на Поділлі був погром у Проскуріві. Він розпочався виступом у ніч з 14 на 15 лютого 1919 р. пробільшовицьки настроєних робітників Проскурова, до яких приєдналися солдати двох подільських полків та агітбригади. Повстанці захопили пошту, телеграф, в'язницю, адміністративні установи, заарештували всю місцеву владу – повітового комісара, коменданта, голову місцевої поштово-телеграфної ради [5].

В ході більшовицького виступу відбулося зіткнення військ Директорії на чолі з отаманом Семосенком із представниками більшовицького підпілля і єврейським населенням. І хоча більшовики спровокували єврейський погром, це ні в якому разі не виправдує Семосенка, що спричинив своїми наказами жахливу проскурівську трагедію, віддавши наказ козакам «вирізати єврейське населення Проскурова, але не чіпати їхнього добра» [7].

Регулярна частина авіаційного парку під командуванням полковника Мурашка взяла охоплений хаосом Проскурів і припинила погром. За це Мурашко одержав від Петлюри подяку.

21 лютого 1919 р. до Проскурова прибув Головний Отаман Петлюра. В числі зустрічаючих був і Отаман Семосенко. Побачивши його, «... Петлюра змінився на лиці і крикнув: «Що Ви вчинили? Ви збесчестили Україну. Я вас покараю, як нікого ще не карав. Ви мусили вмерти, але не допустити до погрому» [5].

За наказом Голови Директорії (Петлюра 11 лютого 1919 став головою Директорії УНР) була роззброєна частина Семосенка і віддано розпорядження про створення спеціальної комісії для розслідування погрому. Семосенко було заарештовано у травні 1919 р. Дії отамана Семосенка суперечили настанові Головного отамана: «Єврейство, так само як і більшість нашого українського населення, зазнало лиха від большевицько-комуністичної навали й зрозуміло вже де правда... Час уже зрозуміти, що мирне єврейське населення – їхні діти, їхні жінки, так само, як і ми, було поневолене і позбавлене своєї національної волі. Йому нікуди йти від нас; воно живе з нами з давніх-давен, поділяючи з нами нашу долю і недолю... Всіх же, що підбурюватимуть нас на погроми, рішуче наказую викидати геть з нашого війська і віддавати під суд як зрадників Вітчизни... Уряд УНР, розуміючи всю шкоду від погромів для держави, видав до всього населення краю відозву, в якій закликає виступати проти всіх заходів ворогів, що підіймають погроми єврейського населення...» [7].

Самосенко, скориставшись безладдям, яке розпочалось, коли поляки зайняли Кам'янець-Подільський, 17 листопада 1919 р. втік з-під арешту. Але врешті-решт його було схоплено й розстріляно в жовтні 1920 р. під Городком.

За далеко не точним даними під час погрому загинуло близько 1,5 тис. осіб єврейської національності, хоча самі погромники в «своім нерозумінні хвастаються, що 6000 вирізали».

Уряд УНР та особисто сам Головний Отаман Петлюра видали ряд наказів, відоzw та постанов, які стосувались боротьби з погромами [5].

Першим урядовим документом спрямованим на захист єврейського населення, була прокламація Директорії від 12 квітня 1919 р. У ній зазначалося: «Український уряд буде всіляко боротися з порушенням громадського порядку, викриватиме і суворо каратиме заводіяк, злочинців та погромників. І, перш за все, уряд не потерпить погромів, спрямованих проти єврейського населення України... 17 травня 1919 р. було затверджено Директорією закон про Єврейське Громадянське самоврядування, згідно якого ЄГС передані самі широкі права...» Наступного дня Верховне командування українського війська видало наказ про арешт та віддання під трибунал усіх, хто підбурював козаків брати участь у погромах [7].

У своїй телеграмі до Коменданта тилу від 8 червня 1919 р. Головний Отаман наказує негайно розстрілювати тих, хто веде погромницьку агітацію, повідомивши про це населення. На підтвердження антипогромних дій С.В. Петлюри можна привести витяг з «Наказу Головної команди військ УНР» від 26 серпня 1919 р. за його підписом: «... Всіх же підбурюватимуть на погроми, рішуче наказую викидати геть з нашого війська віддавати під суд як зрадників Вітчизни. Суд же нехай судить їх по їхніх вчинках, не жалюючи для злочинців найсуворіших кар закону» [5].

В армії було заведено «інститут державних інспекторів з великими повноваженнями, котрий енергійно бореться з погромними елементами...» Але національні меншини і, перш за все, євреї, вже були в опозиції до національно-демократичної революції. Її дискредитувала і послабила отаманщина [7].

Навіть самі лідери єврейських громад визнавали бажання та спроби Петлюри припинити погроми. Однак для цього необхідно було покарати командирів української армії, які підохочували безладдя, а в деяких випадках навіть були організаторами. Погодитись на таке Петлюра не міг – йшла визвольна війна, на рахунку був кожний загін [3].

Тим часом продовжувалась українсько-радянська війна, бойові дії тривали. Після поразки військ УНР в р-ні Козятина, В березні 1919 р., а саме 6 березня (за іншими джерелами 9 березня [4]) українські державні установи переїхали до Проскурова, де перебували до 21-го числа цього місяця [6].

В театрі Бейриша Шильмана (тепер Будинок культури) відбулися державні наради УНР за участю членів Директорії, уряду, представників партій та громадських організацій [8].

11 березня в Проскурові Директорія скликала Державну нараду з метою обміркування зовнішньополітичного курсу УНР. Були присутні члени Директорії С. Петлюра, О. Андрієвський, Ф. Швець, А. Макаренко, прем'єр С. Остапенко, морський міністр М. Білінський, видні представники українських політичних партій, члени Трудового конгресу України.

Українські чиновники сподівались, що радянські війська будуть зупинені на жмеринському рубежі. Надії покладались на допомогу країн Антанти [4].

Однак, на спільному засіданні Директорії, уряду держсекретарів ЗОУНР, членів комісії Трудового конгресу України і представників центральних органів політичних партій заслухали інформацію генерала О. Грекова про хід українсько-французьких переговорів в Одесі і небажання представників Антанти визнавати Українську Народну Республіку [1].

Після промов С. Остапенка, І. Мазепи, А. Степаненка, О. Макаренка, на Державній нараді, слово взяв С. Петлюра. Він виступив проти підтримуваного з Москви українського більшовизму, закликав «опиратися на власні сили», нарікаючи що якби «центральноукраїнців» була така ж національна свідомість, як у «селян в Галичині», то можна було б з успіхом відстояти свою державність і піти на створення трудових рад. В іншому випадку вони просто недоцільні. Завершивши виступ, який так і не дав відповіді на питання про механізм нівелювання більшовицького впливу на свідомість українських мас, Петлюра залишив нараду [4].

На цій нараді, яка мала вирішити напрями подальшої політики УНР, представники двох соціалістичних партій – соціал-демократів і соціалістів-революціонерів, знову виступали за негайне припинення переговорів з антантським командуванням в Одесі і за переговори про мир з більшовиками. Після дискусій Директорія одностайно відкинула пропозиції цих партій [8]. Загалом дійти згоди не вдалося і на цей раз. Результатом незгод стала заява С. Остапенка про відставку, яку Директорія поки-що не прийняла. Прем'єр знову відбув на переговори до Одеси [1].

Учасники державної наради не дійшли згоди, але висловились за те, «щоб Директорія ще в Проскуріві остаточно вирішила питання щодо дальших переговорів з французьким командуванням в Одесі». Однак це побажання залишилося нереалізованим.

Створений 13 лютого у Вінниці кабінет С. Остапенка так і не зумів досягти потрібних результатів на переговорах з французами в Одесі [4].

Виникає цілком природне запитання, чому переговори з Антантою зайшли у безвихідь, якщо в Декларації від 17 лютого уряд засвідчив свою вдячність французькому командуванню (генерал д'Ансельм) за те, що «благородна Франція вкупі з другими державами Антанти і Злученими державами Північної Америки готова підтримати нас і спільно вступити в рішучу боротьбу з більшовиками». Ситуацію прояснює І. Карай у газеті «Україна»: «Що ж торкається взаємовідносин з Антантою, то в цім питанні цілий кабінет виявив аж забагато політичної наївності. Вже в місяці березні стало всім ясно, що Антанта накреслила свою основну лінію політики на сході Європи: вона виразилася в воєннім союзі Франції й Англії з Добровольчою армією та реальній допомозі Колчакові й Денікінові в їх змаганнях за відбудову дореволюційної Росії. Таким чином, два дорогі місяці, котрі треба було використати на організацію і зміцнення внутрішніх національних сил, пропали марно. Повне фіаско переговорів з французьким командуванням в Одесі, втрата майже всієї території України здискредитували до решти кабінет Остапенка і підірвали довір'я громадськості та армії до його дальшої діяльності».

Стало цілком очевидно, що орієнтація на Антанту була стратегічною помилкою [9].

12 березня в Проскуріві появилася президент Української Національної Ради Є. Петрушевич і два держсекретаря ЗОУНР – М. Лозинський (закордонних справ) і О. Бурачинський (судівництва). За спогадами І. Мазепи, галичани «були проти припинення переговорів з французьким командуванням. Головний аргумент, який вони висували, це був страх перед всесильною Антантою».

Того ж дня відбулося засідання керівного органу країни під головуванням С. Петлюри, на якому розглянули звернення Української Національної Ради про обрання керівника ЗОУНР кандидатом в члени Директорії УНР. Без зволікань при-

сутні директори ухвалили рішення «ввести в склад Директорії Української Народної Республіки д-ра Є. Петрушевича якo представника від Західної Облaсті Української Народної Республіки». Формально членом Директорії Є. Петрушевич був до 9 червня 1919 р., коли Державний секретаріат проголосив його диктатором ЗОУНР [4].

До і під час перебування Директорії і уряду у Проскуріві настрої українського війська невпинно політизувалися з діаметрально протилежними результатами – одні частини зраджували УНР і переходили на бік Червоної армії, інші – продовжували захищати завоювання революції, змінюючи під впливом різних політичних партій своє бачення державно-політичного устрою країни. Не залишався осторонь цих складних процесів і Корпус січових стрільців – один із найбільш боєздатних підрозділів республіканського війська. Стрілецька рада цього корпусу в особі отаманів Є. Коновальця і А. Мельника, а також д-ра О. Назарука в середині березня 1919 р. розповсюдила в Проскуріві декларацію, якою засвідчила свої політичні настрої в умовах тривалої збройної боротьби. Наголосивши на тому, що стрілецьтво стоїть на платформі самостійної УНР, визнає право українського народу вирішувати свою долю без втручання зовнішніх сил та готове і надалі боротися за суверенітет країни, вони несподівано заявили, що «з тим більшим запалом підпиратимуть радянську владу на місцях, яка заводить лад в порядок» [1].

Для припинення просування Червоної Армії на Бердичево-Житомирському напрямку 21 березня (за іншими даними 18 березня [2]) з міста вийшли частини Українських Січових Стрільців. Одночасно Проскурів покидають уряд УНР та Директорія [6].

Евакуація з Проскурова була вкрай неорганізованою, а вище керівництво державою не могло само собі дати ради. Товариш міністра продовольчих справ УНР М. Тимофіїв писав: «Реальної роботи не провадилось майже ніякої. Всі жили чутками й плітками, котрі невпинно і невтомно переносились з вагона в вагон і утворювали нестерпиму атмосферу взаємної евакуації м. Проскурова. В момент евакуації Остапенко, Мацієвич і О. Шаповал були в Одесі на переговорах з Антантою... Евакуація із Проскурова відбувалася хаотично – не було навіть призначено, до якого пункту виїхати. Називали Кам'янець, де вже були деякі міністерства, але частина міністрів спинилась в Ярмолинцях, потім – в Гусятині, а частина поїхала в Кам'янець. Тимчасовий голова Ради міністрів Попівський з Ярмолинця через Гусятин поїхав в Станіславів разом з державним секретарем Корчинським, залишивши своїм заступником в Гусятині п. Архипенка, міністра земельних справ. Директорія була розкидана – С. Петлюра їздив по фронті, А. Макаренко – по Галичині, О. Андрієвський сидів в Станіславові, а Ф. Швець з директорійським добром (борошно, цукор і проч.) сидів в Гусятині» [2].

Як наголошував І. Мазепа, саме «евакуація залізничної колії Жмеринка-Проскурів спричинилася до розпорошення самого українського центру» [1].

6 червня 1919 року, після двох місяців більшовицької окупації, Запорізький корпус Армії УНР звільнив Проскурів від московських військ, відкинувши більшовиків майже до Києва. Але загроза нового наступу зі сходу залишалася надзвичайно високою. Тому уряд вирішив оголосити першу мобілізацію на підконтрольних землях УНР. 9 червня 1919 року головний отаман С. Петлюра підписав наказ №77 про здійснення мобілізації. Призову підлягали уродженці 1889-1898 років

(тобто чоловіки від 20 до 30 років) – до рядового складу, а також підстаршини – до 35 років, старшини – до 40. Безпосереднє здійснення мобілізації покладалося на військові з'єднання: Проскурівський та Летичівський повіти – Запорізькій групі. При кожній пішій дивізії мав бути утворений запасний кіш. Також планувалося з часом при відповідній кількості мобілізованих створити армійські кінний і технічний коші. Проте вже 6 липня армії УНР довелося залишити Проскурів.

Вже 28 (29) липня 1919 р. бригади II-го Галицького корпусу полковника Арнольда Вольфа відбили місто в більшовиків [8].

16 листопада до міста прибуває уряд УНР та Директорія, які знаходились тут до 21 листопада.

Взимку 1920 р. Проскурів і прилеглий район перетворені польською владою на опорний військовий пункт. Тут зосереджено польську піхотну бригаду, 8-му дивізію, три піхотних полки 12-ї дивізії, два кавалерійських полки.

Після підписання конвенції в квітні 1920 р. між УНР та Польщею на Поділлі повертається уряд УНР.

7 червня до міста прибуває уряд УНР, який перебував у Проскуріві до кінця червня [6]. У вересні 1920 р. Чорний полк Першої Запорозької дивізії знову захопив Проскурів. У місті населення вітало Запорожців квітами [8].

В листопаді 1920 р. на Поділлі та в місті остаточно встановлена радянська влада [6].

Таким чином, опинившись в Проскуріві, Директорія і уряд продовжували аналізувати воєнно-політичне становище країни, шукати вихід із глибокої політичної і соціальної кризи [4].

Доба Директорії прийшлася на період загальної всеохоплюючої кризи Української революції. Кризи, яку визначила сукупність потужних, об'єктивних чинників, подолати які урядам та Директорії УНР виявилось не під силу [9].

Джерела та література:

1. Діяльність Директорії, уряду, міністерств, комісії Трудового конгресу України у містах Поділлі // Поділлі і Південно-Східна Волинь в роки Української революції (1919-1921) і повстанського руху під проводом Я. Гальчевського (1921-1924) / упоряд.: В. Г. Байдич, О. М. Завальнюк, Ю. В. Олійник та ін. – Хмельницький; Кам'янець-Подільський: Медобори-2006, 2015. – С. 11-13.
2. Гай-Нижник П.П. Взаємини Директорії та уряду УНР в період від їхнього прибуття до Кам-Под. і до остаточного виходу на чужину // Кам'янець-Подільський – остання столиця Української Народної Республіки: Матеріали Всеукраїнської наукової конференції. Кам'янець-Подільський, 6-7 жовтня 2009 р. / ред. кол. В.А. Смолій, В.Ф. Верстюк, О.М. Завальнюк та ін. – Кам'янець-Подільський: Оіюм, 2009. – С.162-165.
3. Грабовський О. Помста? Вбивство Симона Петлюри спланували чекісти. «Жидівський батько» Петлюра // Подільські вісті. – 2006. – 25 травня.
4. Завальнюк О. М. Місто Проскурів – тимчасовий державний і політичний центр УНР (березень 1919 р.) // Місто Хмельницький в контексті історії України: матеріали наукової конференції, присвяченої встановленню дати «1431 рік» датою найдавнішої згадки про Хмельницький в історичних документах / голова ред. кол. С. І. Мельник – Хмельницький; Кам'янець-Подільський, 2006. – С.42-47.
5. Криськов А.А Уряд УНР на захисті євреїв // Матеріали ІХ Подільської краєзнавчої конференції / під ред. І. І. Винокура – Кам'янець-Подільський, 1995. – С. 271 – 275.

6. Місто Хмельницький: історія, події, факти / [С. М. Єсюнін]. – Хмельницький, 2004. – (Хмельницький обл. краєзнавчий музей) – С. 41-46.
7. Тюх К. Єврейський погром у Проскуріві часів Директорії / С. Білошицький // Місто Хмельницький в контексті історії України: матеріали наукової конференції, присвяченої встановленню дати «1431 рік» датою найдавнішої згадки про Хмельницький в історичних документах / голова ред. кол. С. І. Мельник – Хмельницький; Кам'янець-Подільський, 2006. – С. 95-98.

Електронні ресурси

1. Проскурів у визвольних змаганнях українців (1917–1921 рр.) [Електронний ресурс]: Матеріал з Вікіпедії – Режим доступу: https://uk.wikipedia.org/w/index.php?title=Історія_Хмельницького
2. Уряди Української Народної Республіки доби Директорії – Історія [Електронний ресурс]: [Єдиний веб-портал органів виконавчої влади України]. – Режим доступу: <http://www.kmu.gov.ua/control/uk/publish/>

Байдич В.Г.

сmt. Межибіж Хмельницького району

ДОКУМЕНТИ АРХІВНИХ УСТАНОВ УКРАЇНИ ТА ПОЛЬЩІ ПРО ПРОСКУРІВСЬКИЙ ПОГРОМ В ЛЮТОМУ 1919 РОКУ

У статті на основі архівних документів, які є цінним джерелом в пошуках історичної правди, досліджується одна з трагічних сторінок історії сучасного Хмельницького – єврейський погром.

Ключові слова: *Проскурів, більшовицьке повстання, гайдамаки, єврейський погром.*

В лютому 2019 року виповнилося 100 років з дня трагічних подій, що відбулися в Проскуріві під час перебування військ УНР. Спроба підняти більшовицьке повстання проти існуючої української влади Директорії провалилася і сьогодні змушує повернутися до аналізу обставин, які спричинили погром невинного єврейського населення військовими і бандитськими угрупованнями. Дослідження даного питання базується на джерельному масиві архівних документів, які знаходяться на зберіганні в установах Хмельницького, Вінниці, Києва, Варшави. Багатий фактичний матеріал свідчить про те, що на початку 1919 року хвиля погромів накрила багато міст і містечок України. Виникали вони стихійно, за участю тієї темної маси, що сформувалася під впливом більшовицьких гасел і закликів до експропріації буржуазії і яку очолювали новоспечені отамани.

Уряд УНР уже після перших погромів, що сталися на початку січня 1919 року в Бердичеві й Житомирі, однозначно висловився проти цих злочинів. Так, Головний Отаман військ УНР Симон Петлюра різко засудив їх і наказав розстріляти організаторів, а також розформувати військову частину, котра брала в них участь. Він і надалі разом з урядом УНР приборкував стихійну отаманію, що незаперечно засвідчують підписані ним документи. Ворогам української державності було не до впадоби порозуміння між українцями і євреями в час становлення УНР. Тому, щоб перешкодити зближенню цих двох народів, організовуються єврейські погро-

ми, до участі в яких втягується й неосвічена українська маса. Небезпечним у цій ситуації було те, що євреї брали активну участь у збройних виступах проти влади УНР з метою її повалення, як це мало місце в Проскуріві у лютому 1919 року.

Проскурівські більшовики, які запланували збройний виступ проти законної влади Директорії, знайшли собі пристановище в середовищі місцевого єврейства, визнає один з комуністичних авторів З. Островський. Посилаючись у своєму дослідженні нібито на збіг обставин, він зазначає, що «місцеві революційні елементи, які опиралися на більшовицьки настроєні частини місцевого гарнізону, – 15-й Білгородський і 8-й Подільський полки, – задумали, підняти повстання проти влади «Директорії». Це послужило зручним приводом до різні... Повстання розгорілося 15 лютого рано-вранці, але через кілька годин воно було придушене. Повстали частини під натиском переважаючих сил противника відійшли в напрямку Фельштина і до містечка Ярмолинці»

Аналіз документів про Проскурівський погром засвідчує, що саме більшовики спровокували його, втягнувши в цю криваву авантюру єврейське населення. Ось що писав з цього приводу свідок проскурівської трагедії підполковник Михайло Шадрин: «Жиди, підготовляючи переворот, приєднали до повстання Проскурівську залого, котра складалася з покликаних по мобілізації після повалення гетьмана бувших солдат розваленої російської армії, ще перейнятих духом революції грабіжництва, сваволі та мітингування. Натурально, що цей елемент, до остатку розложений жидами від того часу, як приєднався до повстання і позбувся своїх старшин, а з тим і решток дисципліни, почав являти із себе банду, здібну лише до погромів та різні беззружнього населення. А тому і цілком ясно, що ця банда, котру вабила до повстання головним чином надія пограбувати буржуїв, побачивши, що повстання не вдалося, що повороту до полків немає і все одно прийдеться тікати додому, почала різати та грабувати жидів, аби винагородити себе й помститися за обмануті надії.

Повстання було – це факт, котрого заперечувати ніхто не може. Але є фактом незаперечним й інше: те, що спіткало жидівське населення по невдалім повстанню, напевно спіткало б християнське, особливо інтелігентське і військове населення Проскурова (буржуїв, неприхильних до комуни), якщо за 2 дні до повстання не прийшов би до Проскурова вірний УНР гайдамацький курінь і повстання вдалося.» [1, арк.2].

На початку лютого у місто прибула Запорізька козацька бригада українського республіканського війська імені головного отамана Петлюри на чолі Семосенком, а також 3-ій гайдамацький полк для відпочинку і несення гарнізонної служби. В той же час за три тижні до цього в Вінниці відбувся з'їзд більшовиків Подільської губернії, на якому було прийнято рішення підняти повстання 15-го лютого. Про повстання нікому не було відомо. Лише за два дні начальник міліції Проскурова Кара-Железняков повідомив, що планується переворот і запланована майбутня більшовицька влада на чолі з Юффе. Останній, будучи бундівцем, не більшовиком, знаючи про підготовку збройного повстання проти Директорії, законної влади в Україні не повідомив про це військового коменданта Проскурова.

Отаман Семосенко видав наказ 6-го лютого 1919 року в якому говорилося: «Пропоную населенню припинити свої анархічні вибухи, бо з вами у мене достить сил боротися. Це більш всього завважаю жидам. Знайте, що ви народ всіма

націями не любимий, а ви робите такий бешкет між хрещеним людом. Хіба ви не бажаєте жить, хіба вам не жалко своєї нації.» [2, арк.310]

Ввечері 14-го лютого в центральне бюро квартальної охорони прийшли два молодих більшовики та оголосили про повстання. Керівник Шенкман, заявив про свою безпартійність і нейтральність, хоча пізніше погодився бути сполучною ланкою з організованим більшовицьким повстанським штабом, арештувавши представника законної влади – полковника Ківерчука. В суботу 6:45 ранку пролунали постріли і почалося повстання. Більшовики захопили пошту і телеграф, деякі з них зайшли в казарми Білгородського і 8-го Подільського полків і запропонували солдатам виступити проти петлорівських військ. Арештувавши офіцерів та солдатів, які були проти повстання, вони направились на залізничний вокзал і відкрили вогонь по вагонах, в яких знаходились гайдамаки. Останніх було багато і солдати розбіглися, в сторону Фельштина і Ярмолинець. Стало зрозуміло, що повстання провалилось. Почувши стрілянину, представники міста зібралися і міській думі, однак ніякого рішення не прийняли.

Гайдамаки, зібравшись на вокзалі після виступу отамана Семесенка направилися в бідні єврейські квартали (жителі яких, підтримали повстання) чинити розправу... З наказу від 16-го лютого взнаємо: «Вночі з 14 на 15 лютого ц.р. якісь neodповідальні, несовісні і безчестні люди почали збройне повстання протиістнуочої влади в місті і повіті. Люди ці по певним відомостям, які маються у мене, належачі до єврейської нації, захотіли взяти владу в свої руки, зробити через те замішання в державному апараті і повести нашу Україну, так багато вже пере-страдавшу, до анархії і безладдя. Мною були ужиті самі рішучі заходи, щоби повстання, ними підняте, приборкати. Дуже можливо, що між жертвами, впадшими від зброї моїх козаків, є багато невинних, але так як ніщо неможливо без ошибок, то і тут такі могли бути. Жалко невинних жертв, і загальна смерть покрила місто Проскурів, однак кров тих невинних жертв паде проклятієм на голови тих, які виявили себе провокаторами і авантюристами, тобто проводників невадшогося повстання. Все населення міста і повіту призиваю до спокою і виконання своїх ділових занять і попереджаю, що коли хто-небудь захоче або вважиться знову внести заколот в життя мирного населення і повести при помочі провокації проти законної влади, то я не спинюсь ні перед чім, а це, що сталось, повинно бути грізним «мементом» для всіх експериментаторів» [3, арк.461]

Телеграмою полковник Ківерчук головному штабу про повстання в Проскурові повідомляв: «...телеграфний дріт від комендатури був перерізаний. Першим чином заарештували мене козаки 8-го Подільського полку під керуванням одного із цивільних, якого підкупили жидки.»[4, арк.51].

Газетна стаття про придушення більшовицьких виступів в подільських селах писала 18-го лютого: «По наказу з Москви, наїзжі агітатори підготовляли большевицький виступ проти Директорії в різних місцях Поділля. Для цього вони підкупили місцевих деяких людей, що дбають не про добро народу, а про власну кишеню.» [5] 17-го лютого виїхав до Проскурова помічник губ. комісара п. Куріленко, разом з помічником губерніяльного коменданта полковником Гончаренком, для з'ясування на місці справи Проскурівського повстання та його ліквідації і для утворення міжвідомственої комісії з представників цивільної і військової влади, а також громадських установ – самоврядувань, яка має розслідувати всі події в м. Проскурові зв'язані з повстанням.[6]

Більшість населення про виступ більшовиків навіть не знала... Була створена особлива слідча комісія з розслідування єврейських погромів в населених пунктах Поділля, результати якої суддя П. Ф. Паппель проінформував 15-го листопада 1919 року. « Коли 15-го лютого розпочалася різня повітовий комісар Таранович відправився до коменданта залози Семесенка і зажадав аби різня була негайно прикорочена, але Семесенко на це відповів: „Я дав наказа вирізати всіх жидів і отмінити його не можу, поки їх всіх не вирижуть”, про що Таранович потім розказував начальнику міліції Гусарові. В зв'язку з погромами 16-го лютого було скликано надзвичайне зібрання міської думи, на котре було запрошено також атамана Семесенка. Останній на протести гласних – українців проти погрому виступив з промовою, в котрій об'яснив, що погром був лише стихійним наслідком большевицького виступу. Після слів свідка Трофіма Верхоли Семесенко в цій промові між іншим казав, що всі євреї – большевики, а тому він, Семесенко, їх знищив, а свідковсь Шлемі – Янкелю Бертеру гласні думи Райгородський та [...] вищезазначений Верхола розказували, що Семесенко в своїй промові виразився, що він в кожному євреї бачить більшовика і через те дав козакам накази різати жидів, про те розказував Райгородський також С. Вссерману, додавши крім того, що Семесенко додавив ще, що те, що трапилось в Проскуріві, буде і в Фельшти-ні, де два дні потім дійсно також був єврейський погром. Миський голова Сікора на слідстві між іншим показав, що під час погрому він багато раз просив атамана Семесенко, заборонити козакам робити безчинства, але у відповідь на це Семесенко тільки пригрозив за-арештувати Сікору як жидівського заступника. Вищезазначений свідок Бертер показав, ще, що в п'ятницю, перед погромом, 14 лютого він зустрів на вулиці 2-х козацьких старшин, котрі їхали ізвозчиками, при чому один з них показуючи другому на якихось євреїв казав, що бачиш, сьогодні вони гуляють, а завтра ми будемо їх різати. Тому свідкові член міської управи Волошин розказував про такий випадок: „в неділю 16-го лютого, в управі зібралось кілька членів її, котрим Волошин розказував, що в суботу біля його будинку козаки розграбували якусь єврейську крамницю, де випадково чув як якийсь козак, котрий прийшов до управи за запискою на хліб цей козак звертаючись до Волошина заявляв, що те, що він розкаже не може бути позаяк їм козакам було наказано різати жидів, но не грабувати, і вони так робили, себ-то різали жидів, но не грабували. Беручи на увагу вищезазначені обставини, на мою думку, треба прийти до висновку, що різня євреїв в Проскуріві була раніше обміркована та трапилась по прямому показу хоча б словесному коменданта залози атамана Семесенка. В такому наказі майже всі прикмети підбурення до масового вбивства, себ-то злочину передбачає 13 і 1454 ст. уложення, а тому я гадав би, що атамана Семесенка належить притягнути до слідства, в якості обвинуваченого по зазначеним статтям уложення, а саме в тому, що він, займаючи посаду коменданта залози м. Проскурова 15 лютого 1919 року з метою покарання населення за большевицький виступ, котрий групою невідомих осіб було учинено ранком зазначеного числа, видав наказа вирізати всіх євреїв наслідком чого була різня козаками євреїв, котра продовжувалася два дні 15 та 16 лютого, при чому було забито біля 800 осіб, в тім числі багато цілком невинних старців жінок та дітей [7, арк. 10]

Уряд УНР вислав співчуваючу телеграму і 20 мільйонів гривень для тих, що постраждали від погрому в Проскуріві, а прем'єр-міністр Мартос 15 серпня видав із державної каси 11,460.000 гривень для постраждалих від погромів, незалежно хто їх ро-

бив. В урядовому зверненні Директорії УНР про недопустимість єврейських погромів в Україні, які провокують більшовики, говорилося: «При старому режимі царські слуги казали, що жида це вороги народа і весь час через свої газети, а також через агентів розпалювали цю ненависть серед селян, а особливо в війську. Наслідком цього були жидівські по-громи, які провадилися з нечуваною жорстокістю. Царі не давали народу землі, держали народ у темряві, що дратувало народ, викликало незадоволення. Поліція царська старалась всю вину скласти на жидів, на них грім гніву народного направити. Тепер знову починають з'являтися такі-ж явища. Из-за того, що знаходяться окремі особи спекулянтів, або групи із жидів, які стоять на ґрунті большевицькому, не можна всіх жидів як націю обвинувачувати. Ми, демократи, мусимо пам'ятати, що всі народи у нас на Україні рівними правами користуються, що в спільці і згоді народів ми будемо мати силу нашої Республіки і багатство краю. Отже, селяне і робітники, агітаторів, котрі кличуть до погромів, тягніть до відповідальности і не піддавайтесь заходам контрреволюціонерів, котрі пролізли всюди між військом в образі царських і гетьманських офіцерів і мутять його ріжною чорносотенною агітацією. Відомо також, що більшовики, аби спровокувати Українську ідею, яка весь час стоїть на перешкоді їхнього панування на Україні, підбивають багатьох з вас до жидівського погрому. Погром жидів це сором для всякої свідомої нації, а для нас українців особливо тепер, коли ми боремося за те, щоб завести лад, порядок, рівність і братерство всіх, хто живе на нашій землі, будь то жид, татарин чи циган.

До єднання і спільної праці трудящих класів усіх народів Української землі – кличемо Вас, селяне і робітники. Нехай будування нашої Трудової Республіки не псує ця дикуньска жадоба крові, чужого майна, сліз своїх сусідів. Не самосуд, а суд правий, розслід над винним; не погроми, а організована ідейна боротьба можуть нам у наших змаганнях до кращого вільного життя»[8]

Петлюра видав наказ про арешт Семесенка. Оскільки той утік до Галичини, то там його заарештували лише 12 травня 1919 року, і він сидів у Кам'янецькій тюрмі до катастрофи фронту в листопаді 1919-го. В травні 1920 року його вдруге арештували й розстріляли.

Розглядаючи проблему єврейських погромів в Проскурові, й в цілому в Україні, мусимо згадати і про спроби противників української державності поширити в усьому світі інформацію про вину уряду УНР і особисто Симона Петлюри за ці акції. Повідомлення про події в Україні саме в такому дусі з 1919 року заповнювали шпальти багатьох європейських та американських газет. Вороги України, намагаючись не допустити утвердження її державності, створювали образ українців як природжених бандитів, котрі постійно переслідують євреїв. При цьому не гребувалося нічим. Як свідчила українська пресова служба, віденська газета «Морген цайтунг» від 18 листопада 1920 року намагається всі злочини большевицьких грабіжників звалити на українську національну армію, вмістивши замітку під заголовком: «Погроми Петлюри в Україні». В ній вказувалося, зокрема, на єврейські погроми в Україні з боку петлюрівських військ у населених пунктах Віжнопіль та Утонів, яких в Україні взагалі не існувало.

Активну роль у дезінформації про єврейські погроми ми в Україні виконували саме ті, хто чинив їх найбільше, – більшовики й денікінці. Про інструкції Троцького вже мовилося. Що ж до методів білогвардійців, то проїлюструємо їх кількома промовистими фактами.

26 липня 1919 року генерал Денікін «не погодився з проханням делегації (єврейських діячів – Авт.) видалити коріння погромів шляхом видання перш за все відповідної декларації стосовно єврейського питання і необхідності суворих заходів проти антисемітської агітації та виступів».

Своє справжнє обличчя «істинного оборонця єврейства» генерал Денікін ще раз показав наприкінці листопада 1919 року, коли відповів категоричною відмовою на прохання про захист єврейства від погромів Добровольчої армії. Така його позиція, треба наголосити, мала підтримку Антанті. Так, начальник британської військової місії при Добровольчій армії генерал Хольман на зустрічі з єврейською делегацією заявив: «Тепер становище генерала Денікіна жахливе. Він не може справитися. І я не знаю, що буде. Адже євреї всі загинуть. І нічого не мож на зробити... Між тим, більшовизм страшний і для вас, і для нас. Ви повинні вплинути на англійських євреїв. Хай вони не заважають лорду Черчиллю надавати допомогу Росії. Хай вони допоможуть справитися з більшовиками. Тоді можна буде встановити мир у Росії».

Як не прикро, але дезінформація впливала на широке суспільство, особливо єврейські кола. Володіючи значними фінансовими можливостями і впливами на політиків, вони вдавалися до блокади УНР як у політичному, так і в економічному планах. Дійшло до того, що американські власті заборонили вивезти з Франції, зі складів резерву армії США, вже куплені урядом Пег Льюри медикаменти для вояків УНР, які знемагали від тифу [9, арк.38-39].

Зрозуміло, що погроми в Україні 1919-1920 років готувалися не українськими силами, і вони розпочалися відразу ж із настанням Першої світової війни, як тільки російська армія вступила в район бойових дій на наших західних землях. Майже скрізь у Галичині й на Буковині російські війська, пише В. Хітерер, влаштовували єврейські погроми. Нижчі чини російської армії грабували й убивали мирне єврейське населення, гвалтували жінок. Нерідко російські солдати і козаки піддавали свої жертви знущанням, які нічим не поступалися за своєю жорстокістю звірствам нацистів під час другої світової війни [10, арк.18].

Аналізуючи списки осіб єврейської національності, які були вбиті та померли від ран, під час погрому в місті Проскуріві (знаходиться в Держархіві Київської області) приходимо до висновку, що постраждали жителі 106 сіл та містечок Поділля, Волині, Одеси, Бессарабії, Дубно, Мінської та Херсонської губерній, Вільно, Брест-Литовська, Балти, Луцька, Люблінська, 377 міщан Проскурова з 1063, 290 чоловік отримали поранення і знаходилися на лікуванні...

Сумна сторінка в житті Проскурова – Хмельницького, гіркий урок нашої спільної з євреями історії є надзвичайно актуальний сьогодні, коли в чергове утверджується самостійна українська держава.

Джерела та література:

1. Центральний архів військовий у Варшаві: Ф.380. – Оп. 2. – Спр. 373. Арк. 2.
2. Сергійчук В. Погроми в Україні: 1914 – 1920. Від штучних стереотипів до гіркої правди, прихованої в радянських архівах. К.:Видавництво імені Олени Теліги, 1998. С.460.
3. Сергійчук В. Погроми в Україні: 1914 – 1920. Від штучних стереотипів до гіркої правди, прихованої в радянських архівах. К.:Видавництво імені Олени Теліги, 1998. С.461.

4. Центральний державний архів вищих органів влади та управління України, ф.1074, оп. 1, спр.50, арк.51.
5. Життя Поділля.- 1919.- 18 лютого.-№50.
6. Життя Поділля.- 1919.- 19 лютого.-№51.
7. Центральний державний архів вищих органів влади та управління України, ф.1123, оп.1, спр.1, арк.10-13.
8. Державний архів Хмельницької обл. Листівка. Оригінал. Друкований відбиток.
9. Проскурівський погром 1919 року в документах: міфи та реальність / [упоряд.: В. І.Сергійчук, О. М. Завальнюк, В. Г. Байдич, Ю. В. Олійник, В. В. Галатир]. 2-ге вид., переробл. і допов. Житомир: Вид. О.О. Євєнюк, 2020. 304 с.
10. Проскурівський погром 1919 року в документах: міфи та реальність / [упоряд.: В. І.Сергійчук, О. М. Завальнюк, В. Г. Байдич, Ю. В. Олійник, В. В. Галатир]. 2-ге вид., переробл. і допов. Житомир: Вид. О.О. Євєнюк, 2020. 304 с.

Олійник Ю.В.
м. Хмельницький

РЕЛІГІЙНЕ ЖИТТЯ ПРОСКУРІВЩИНИ В 30-Х РОКАХ ХХ ст.

В статті оприлюднюються документи, які відображають релігійну політику місцевої влади у Проскурівському повіті в 30-х роках ХХ ст.

Радянська влада з перших днів свого утвердження в Україні вела відкриту антицерковну політику. Церква та все, що її поєднувало оголошувалися ворогами нової влади.

Ліквідація церкви та переслідування духовенства в довоєнні роки умовно ділиться на три періоди. Перший період збігається з установленням радянської влади в Україні та характеризується початком переслідування.

Другий етап, що тривав з 1929 р. до середини 1930-х рр., був пов'язаний з „соціалізацією” українського села. Його наслідком стало витіснення релігії з життя українського народу та нищення церкви як соціального інституту. Третій етап антирелігійної боротьби розпочався в другій половині 1930-х рр. і тривав до 1943 р. В цей час почали застосовуватися найжорсткіші методи, спрямовані на фізичне винищення духовенства, матеріальних і релігійних цінностей та пряме руйнування церков.

Реалізація зазначеної політики на Поділлі була покладена на бюро юстиції рад робітничих, селянських і червоноармійських депутатів. Вже в серпні в 1921 р. Президія Подільського губвиконкому доручила губернському бюро юстиції підготувати план заходів з питань відокремлення церкви від держави [1, с.308].

При повітвиконкомах, волвиконкомах та комнезамах створювалися комісії з відокремлення церкви від держави, на яких покладалися обов'язки укладання договорів з релігійними установами на предмет володіння ними приміщеннями. Договори затверджувалися повітвиконкомами.

Допомогали нищити церкву органи ДПУ. На Поділлі органи ДПУ виділяли чотири церковних угруповання, які ворогували між собою. Найбільшою та найнебезпечнішою для влади була конфесія екзархистів (тихонівців). Вона в регіоні

мала 1013 громад. Далі йшла УАПЦ їй підпорядковувалося 200 громад. На третьому місці була обновленська церква – 25 громад та БОУАПЦ (єпископа Погорілка) – 29 громад [2, с.331].

Обновленський рух в Кам'янецькій окрузі очолив єпископ Андріан та священник Скаловський. На Проскурівщині його лідером став протоієрей Левицький.

Поширеними на Поділлі були і сектантські конфесії, які нараховували до п'яти тисяч осіб. Серед їх різноманіття найактивнішими були одинадцять сект, в тому числі: євангелістів – християн (2300) осіб, адвентистів 7-го дня (1000) осіб, баптистів (800) осіб, старообрядців (680 осіб) [3, с.335].

Велася дискредитація римо-католицької церкви. Священників та парафіян церкви радянська влада систематично звинувачувала у контрабанді, зберіганні зброї, шпигунстві тощо. Не витривав цькування та знущань вікарний євхаристійський Проскурівський костелу Євген Перкович. Він 3 січня 1927р. зрікся сану та став єдиним євхаристійським – відступником на території України.

Підтвердженням антирелігійної політики органів радянської влади на Проскурівщині слугують архівні документи:

№1

Список священників, які знаходяться на обліку в Проскурівському культвідділі

1934 р.

п/п	назва села	прізвище свящ	рік народ.	З якого часу в селі	якої орієнтації
1	Проскурів	Левітський А.	1879	благоч	сін
2	Проскур собор	Павлік	1884		тих
3	–«»–	Акаловський	1886		тих
4	Юхимівці	Грех	1880	21.12.1933	сін
5	Проскурів	Сахновський	1870	31.07.1932	сін
6	Бахматівці	Вавренік	1904	07.01.1933	тих
7	Давидківці	Любінський	1870		тих
8	Лезнево	Крижанівський	1890		тих
9	Олешин	Коронський	1891		сін
10	Ходьківці	Конієвич	1860	7.10.1933	сін
11	Л-Гринівці	Малевиц	1885	10.09.1933	сін
12	Карпівці	Шамрай	1872	13.10.33	сін
13	Книжківці	Смолянський	1912	17.08.33	сін
14	Захарівці	Бондарев	1890	07.06.33	тих
15	Везденьки	Соковський	1863	10.01.33	сін
16	Дзеленці	Бучинський	1874	09.08.33	сін
17	Лапівці	Павлючиюков	1891	11.03.26	тих
18	Масівці	Лисяк	1895	07.04.31	сін
19	Малиничі	Светлов	1875	16.09.33	сін
20	Ставчинці	Кришталь	1884	30.09.33	сін
21	Стуфчинці	Левіцький	1868	09.07.32	сін

22	Ружична	Морозов	1882	27.08.33	сін
23	Крижівці	Гуменюк	1885	05.01.30	сін
24	Чорний Острів	Багінський	1879	22.08.33	тих
25	Черепова	Дідик	1881	21.06.31	тих
26	Климашівка	Білецький	1868	11.11.32	тих
27	Копистин	Смолянський	1884	07.01.34	сін

Інспектор культів Проскурівського РВК
ДАХМО, Р-1211, оп.3, спр. 15, арк.4.

Софер

№2

Витяг з інформації за перший квартал 1934 р. про зміни в релігійній ситуації Проскурівського району

1934 р.

Знялись з обліку священники за виїздом до інших районів такі:

Вавренюк – с. Бахматівці, виїхав до Станіславчицького району

Шамрай – с. Карпівці до Уланівського району

Светлов с. Малиничі до Ярмолинецького району

Кашуцький с. Шпичинці до Кам'янець – Подільського району

Корнієвич с. Ходьківці до Антонінського району

Любінський до с. Давидківці

Кришталь до с. Ставчинці

Павлік, диякон помер в лютому місяці

Прибули до нашого району з інших районів та зареєстровані в таких залюднених місцях:

Смолянський Б. з Деражнянського району в с.Копистин

Мотрик з Меджибізького району в с. Малиничі

Перевились на вільні приходи з цих же орієнтацій – священник з с. Черепової

Сектанти в основному по району зменшилися, в окремих селах: Лісові Гринівці, Іванківці, Водички, де знаходилися представники сектантства – деякі зреклись. Секта євангелістів – християн також зменшилася. Група, яка існувала у с.Калинівка зовсім розпалася. В окремих селах групи зменшилися: Гринівці, Малиничі тощо. Присвітерські секти євангелістів – християн з'являються по районі

Керівниками сектантських груп по селах є такі:

Водички – група духоборів Задворний Іван Іванович

Заарівці – Борісевич М.В.

Калинівка – Дунець І.

Калашівці – духобори Стародуб М.

Педоси – Надуван К.

Ружичанка – Малік К.

Сергіївка – Свич Ю.

Черепівка – Готельський Я.

Шумівці – штундисти Семенців Я.

Грачки – духобори Кустицький Б.

Проскурів – Довгалюк

Малиничі – Белоус Я.

Ходьківці – Бойтюк І.

Гринівці – К. М.

Черопова – Коненць Я.

Водички – Савокий М.

Різників по району – 15, з них по м. Проскурову – 10, по Миколаєву – 2, Чорному Острові – 3

Равінів по району – 2, з них в Проскурові 1, Чорному Острові – 1.

Інспектор культів Проскурівського РВК
ДАХМО, Р-1211, оп.3, спр. 15, арк. 25.

Софер

№3

*Перелік служителів культу по Проскурівському районі,
що відреклися від сану*

1934 р.

п/п	назва населеного пункту	прізвище	рік народження	коли відмовився	примітка
1	с.Грузевиця	Матковський М.		1918	
2	с. Климашівка	Миронович М.		1929	
3	с.Капустин	Винидиктов			
4	с. Юхимівці	Козер В.	1863	02.01.1930	
5	с. Рідкодуби	Місюра С. Д.	1877	11.02.1930	
6	с.Пашківці	Фурман М.Г.	1895	06.03.1930	помер
7	с. Капустин	Доброшинський В.А.	1870	11.04.1930	
8	с.Климашівка	Миронович О.В.	1863	19.02.1930	прожив. в Білій Церкві
9	м. Проскурів	Тутевич Ф.М.	1865	22.06.1930	вчит в с.Іванківці
10	с. Дзеленці	Чирський			Самосвят- вчитель в Летичів. р-н.
11	с. Ходаківці	Слимчук			вчит. с.Орлинці
12	с. Карпівці	Стрельбицький – Васильєв			помер в 1934 р
13	с. Шумівці	Кондрашук		1931	
14	с. Малашівці	Окарський		1929	прожив. в Летичів р-н
15	с. Малиничі	Калинович Сила			
16	с. Масівці	Кульчитський О.			працює в колгоспі села
17	с. Грузевиця	Рижаків А.			працює в колгоспі села
18	с. Ходьківці	Білецький С.			працює в колгоспі Іванківцях
19	м. Проскурів	Церкович			ксьондз
20	с. Іванківці	Чекерда			прац. на кооптасі

21	с. Іванківці	Біленький А.		1931	Працює в мінторзі
22	м. Проскурів	Перельмістер З.		1931	рабин

Інспектор культів Проскурівського РВК
ДАХМО, Р-1211, оп.3, спр. 15, арк. 56.

Софєр

№4

*Повідомлення, надіслане до спецбюро районного
виконавчого комітету про наявність синагог у Проскуріві*

1934 р.

Повідомляємо, що нами зайняті дві бувші синагоги: одна під дитячими яслами, містяться по вул. Кам'янецькій, 93 ремонт і потреби відчуває; одна під столярне виробництво, що міститься по вул. Кам'янецькій, 70 теж ремонт і потребу відчуває.

Передані нам ці бувші синагоги міськрадою: під ясла – в грудні 1931 р., під столярне виробництво в липні 1932 р.

Правління
Секретар

/підпис/
/підпис/

ДАХМО, Р-1211, оп.3, спр. 15, арк.17.

№5

Довідка про передання майна та літератури
1934 р.

Видана відділу культів Проскурівського РВК в тому, що як видно із записів складеного майна в закритих синагогах було передано великій синагозі 34 томи і 5 шафів релігійної літератури.

ДАХМО, Р-1211, оп.3, спр. 15, арк.18.

№6

*Відомість
про закриті синагоги та передані різним установам та організаціям*

1934 р.

п/п	назва	яке помешкання	чи закрито постановою	що зараз в будинку	коли був переданий будинок	на який термін передано
1	Хоральна	цегляне	так у 1927	склад	З початку учкомбінату зараз Торг-сіну	До 01.01.35

2	Макарівська	—«»—		гуртожиток	Медтехнікуму	Без терміну
3	Меджибізька	—«»—		Інвалід майстерня	Інпромкомбінату	до 0108.36
4	Буянська	—«»—		Теж	—«»—	—«»—
5	Лінас -Ацедек	—«»—		клуб	Арт. Луч	Без терміну
6	Грвнберга	—«»—		дитсадок	БУНР(пост. През.МР)	Без терміну
7	Маранца	—«»—		клуб	Харчпромкомб в 1931	Без терміну
8	Мозеля	—«»—		дитсадок	Товдопомозі пост (Презид. МР)	Без терміну
9	Базалійська	—«»—		Міжрайпромстрахкаса		Без терміну
10	Мясників	—«»—		гуртожиток	Технікум мех. с/г	Без терміну
11	Бейсамедрош	—«»—		—«»—	—«»—	—«»—
12	Фішелевська	—«»—		майстерня	Промартіль Переможці	—«»—
13	Інвалідна	—«»—		гуртожиток	медтехнікум	—«»—
14	Гусятинська	—«»—		—	Інпром комбінат	—«»—
15	Горенштейна	—«»—		майтерня	товдопомога	Без терміну

ДАХМО, Р-1211, оп.3, спр. 15, арк. 21.

Джерела та література:

1. Олійник М.П. Трансформаційні процеси на Поділлі в добу непу (1921-1928рр.). Хмельницький: „Поліграфіст -2”, 2015. 480 с.
2. Там само.
3. Там само.

*Бабій Т.М.,
Трачук М.Д.
м.Хмельницький*

**МІСТО ПРОСКУРІВ (ХМЕЛЬНИЦЬКИЙ)
В РОКИ ДРУГОЇ СВІТОВОЇ ВІЙНИ**
*(За мотивами автобіографічної повісті німецького
лютеранського пастора Альбрехта Гоеса «Неспокійна ніч»)*

Альбрехт Гоес (Albrecht Goes) народився 22 березня 1908 року в Лангенбойтінгені, Німеччина, помер 23 лютого 2000 року в Штутгарті. Під час Другої світової війни з 1942 року по 1945 рік служив на окупованих територіях СРСР на посаді головного капелана вермахту у військових госпіталях, в яких лікували німецьких військовослужбовців, і в тюрмах де утримувалися громадяни рейху.

У 1950 році А. Гоес опублікував автобіографічну повість «Неспокійна ніч». За формою, і за змістом це повість-свідчення. Автобіографічні відомості про своє життя Гоес використав для розкриття головної теми – Друга світова війна. Оскільки, ці трагічні події припали на молоді роки автора, то й об'єктом спогадів, роздумів у повісті став лише один епізод з його життя, жовтнева ніч в Проскуріві, і яка залишила йому тривогу і сумніви на все його життя, про цю жахливу ніч він вирішив розказати наступному поколінню, щоб не допустити повторно цих жахливих подій в майбутньому.

Тема повісті: «Історія молодого покоління в роки Другої світової війни». До цього покоління належать: протестантський теолог, пастор Гоес, солдат вермахту Барановський Федор, прокурівчанка Люба. Покоління, яке під час війни опинилося на краю загибелі, їм потрібно здійснити свій життєвий вибір:

- протестантський теолог, пастор Гоес вибрав дорогу служити своїм громадянам і бути з своїм народом до самого кінця, який би він не був. Проповідаючи засади людяності та гуманності громадянам рейху, автор не ідеалізує свій народ;

- солдат вермахту Барановський Федор не скорився тоталітарному несправедливому режиму, як представник простого німецького народу, він співчував місцевому населенню, яке жило в окупації і потрапив в немилість. Вчинивши опір своїм ворогам, він загинув;

- прокурівчанка Люба обрала свій шлях збройної боротьби з німецькими загарбниками, доля її невідома.

У повісті «Неспокійна ніч» було зроблено спробу з'ясувати глибинні корені трагічних подій Другої світової війни. Пастор Гоес, який сам пережив війну, виявився спроможним визнати не лише трагедію, а й провинку свого народу.

Ключові слова: *Друга світова війна, Проскурів, пастор, капелан, солдат, прокурівчанка Люба, комендатура, провіант, Проскурівське підпілля, дезертир, військовий трибунал.*

В липні 1941 року місто Проскурів було окуповане німецькими військами. З перших же днів окупанти організували нову адміністрацію. З 1 вересня 1941 року Проскурів став адміністративним центром однойменної округи у складі генеральної округи Волинь-Поділля.



Комендатура у Проскуріві (кадр з фільму «Неспокійна ніч»)

Для управління містом Проскурів окупантами було організовано комендатуру, яка керувала містом та контролювала Міську управу, забезпечувала «спокій та порядок» у місті, також мобілізувала резерви для ведення війни.

В першу чергу за розпорядженням коменданта міста була організована заготівля продуктів харчування для потреб Німеччини. Адже Проскурів був важливим стратегічним пунктом для німців, в ньому дислокувалися штаби групи гітлерівських армій «Південь» та 1-ї танкової армії. Місто стало центром по забезпеченню армійських підрозділів провіантом, паливом та амуніцією, що зберігалися на складах Проскурова, через нього проходила важлива залізниця, яка забезпечувала технікою та провіантом всі південні формування німецької армії.



Місто Проскурів на німецькій військовій карті періоду Другої світової війни

Окупанти оподатковували кожне домоволодіння міста численними грошовими і натуральними податками. Мешканці міста зобов'язані були здавати продукцію рослинництва, тваринництва і вторинної сировини.

Для збору податків з домоволодінь комендатурою було створено відділ з унтер-офіцерів та спеціальний підрозділ з солдатів, яких було розподілено по районах міста. Солдати здійснювали обхід своїх районів і доводили мешканцям міста – власникам домогосподарств завдання по здачі продуктів харчування для потреб Німеччини. Серед військових комендатури також був солдат вермахту Барановський Федор, який з самого початку війни воював в діючій армії і був важко поранений, після лікування його направили служити в комендатуру міста Проскурова. Він також згідно військових обов'язків періодично проводив обхід домогосподарств і доводив завдання по заготівлі продуктів харчування. В одному з домогосподарств, яке він відвідував проживала молода вдова з малолітнім сином. Коли він черговий раз прийшов до неї, вона зустріла його насторожено, прочитавши список продуктів в квитанції, вона сказала, що в неї багато чого з цього списку немає. Він побачив, що в хаті дуже бідно і що мала дитина немає взуття і сказав, що якщо в неї є яйця і горілка, то вона може йому їх дати і він питання по здачі податків вирішить.

В інший раз він знову до неї навідався і приніс малому Степанові взуття, а Любі, так звали молоду жінку козушок, вона спочатку не хотіла брати подарунки. Тоді Федор розповів їй про себе. Він сказав, що він родом з Східної Пруссії з міста Кюстрін і до війни працював робітником і він не хотів воювати, але його насильно мобілізували. Розчулившись Люба прийняла подарунки і між молодими людьми зав'язалися приятні стосунки, які переросли в кохання.

Барановський співчував місцевому населенню і мав незадовільні показники по збору податків. Його керівництво в комендатурі було ним не задоволене і вирішило його направити на східний фронт під Сталінград. Це означало, що його посилали на вірну смерть. Тоді він вирішив дезертирувати.

Він прийшов до Люби і повідомив про своє рішення дезертирувати, тому що в Проскурівському гарнізоні складаються списки військових і формуються підрозділи, які мають направити на східний фронт під Сталінград

Люба йому сказала, якщо він повідомить про те, коли буде відправлятися ешелон з солдатами на фронт, то вона йому допоможе зв'язатися з Проскурівським підпіллям.

Барановський повідомив Любі про день і годину відправки військового ешелону з Проскурова на фронт і на листку паперу накреслив схему де краще можна напасти на ешелон і тоді під час бою, він перейде на сторону партизан.

Німці періодично в місті здійснювали облави з метою арешту неблагодійних осіб. Завітали вони і до помешкання Люби. В цей час її вже не було вдома, вона з сином втекла до лісу і жила в будинку лісника в якому вона мала зустрітися з Федором після нападу підпільниками на військовий ешелон.

Не заставши Любу вдома німці здійснили в її помешканні обшук внаслідок якого, знайшли в кімнаті аркуш паперу, це був бланк податкової квитанції на якій Федор зі зворотної сторони накреслив план нападу на військовий ешелон. Жандарми передали бланк квитанції військовому прокурору і ним було встановлено, що цей бланк належав Барановському, якого зразу ж притягнули до відповідальності. Прокурор не дуже розібрався в накресленій схемі, і для чого вона була накресле-

на. Враховуючи минулі заслуги, на початку війни Барановський приймав участь в бойових діях і був нагороджений орденом Залізного хреста II ст., та заступництво його командира – старшого лейтенанта Ернста. Військовий прокурор прийняв рішення: за халатність в роботі відправити Барановського на східний фронт. Барановського записали в списки солдатів, які підлягали до відправки на фронт. Військові підрозділи погрузили у вагони. В жовтні 1942 року ешелон з технікою і особовим складом вирушив на східний фронт. Коли військовий ешелон виїхав з міста Проскурів за містом на нього напали партизани, вони розібрали залізничну колію, пошкодили рейси. Німці вчасно помітили пошкоджені рейси, ешелон зупинився, зав'язався бій: партизани обстрілювали ешелон з кулеметів та мінометів, німці з ешелону розбіглися. Втік і Барановський, але він вже у свою військову частину не повернувся, а прийшов до Люби і вона його сховала в лісовій сторожці.

Зважаючи на диверсію на залізниці, німці організували каральну експедицію і здійснили облави в місті і в навколишніх лісах. Під час перевірки лісового масиву вони натрапили на Барановського і його затримали, він на той час вже був у цивільному одязі, затриманого Барановського привели до гурту людей, мешканців Проскурова, які були захоплені під час облави.

В людському натовпі серед затриманих Барановського впізнав комендант – майор Картушке, його арештували і провели розслідування.

Внаслідок результатів розслідування, його звинуватили в державній зраді і дезертирстві, військовий трибунал присудив Барановського до смертної кари. Його справу також передали головнокомандувачу групи армій «Україна» на помилування з засудженням на 5 років в'язниці, завдяки нагородженню залізним хрестом 2-го класу. Також, за законами Рейху, кожний засуджений мав право на свій захист та на церковне сповідання.

На виконання рішення військового трибуналу та законів Рейху комендант міста Проскурова запросив з головного військового госпітала вермахту, який дислокувався у м. Вінниця на середу на 17:00 годину до Проскурова головного капелана вермахту, щоб підготувати німецького солдата Барановського Федора до його страти, і якого мають стратити на світанку. Барановський був засуджений до смертної кари за дезертирство та зв'язок з Проскурівським антинацистким підпіллям.

Командирований в м. Проскурів головний капелан вермахту Гоес виїхав з Вінниці на легковому автомобілі, біля дороги він побачив військового медсестру німецького госпіталу, зупинив автомобіль, за проханням дівчини він завіз її до Проскурова.

Коли капелан приїхав в м. Проскурів від завітав до військової комендатури, відмітив командировку. Також був на прийомі у військового суді полковника Грейтнера. Також він познайомився з комендантом Проскурова майором Картушке.

Щоб зрозуміти, за яку провину засудили солдата Барановського капелан взяв у військового слідчого, його особову справу, щоб її вивчити.

Також військовий суддя, який вів справу Барановського, полковник Грейтнер, повідомив йому, що головнокомандувач групи армій «Україна» прохання про помилування відхилив: Барановський повинен бути розстріляний о 5:45 ранку на світанку.

Вже ввечері капелан поїхав до казино, в якому на другому поверсі був готель. В казино він повечеряв та ознайомився з своєю кімнатою в готелі. Потім він поїхав до тюрми Вермахту в Проскуріві, щоб познайомитися з Барановським.

В тюрмі він знайомиться з Барановським також проводить невелику вечірню божу службу з в'язнями тюрми.

Перед в'язницею капелан Гоес зустрічає командира Барановського, старшого лейтенанта Ернста. Ернст – командир стрілецького взводу морально стурбований, що його солдати будуть розстрілювати Барановського.

Він вважає, що присуд трибуналу несправедливий і наказ, який відав йому майор Картушке про розстріл Барановського також несправедливий. Коли капелан розмовляв з лейтенантом в цей час до казино приїхав на автомобілі майор Картушке. Схвилюваний старший лейтенант підійшов до майора почав з ним сваритися, докоряти йому за Барановського, за його покарання і коли майор відвернувся, щоб сісти в автомашину, лейтенант захотів його розстріляти, він вже витягнув пістолета, але не наважився стріляти. Вся ця подія проходила на очах у капелана. Після таких емоційних розмов капелан Гоес пішов до готелю і там довідався, що в його кімнату підселили капітана фон Арніма. Також капітан повідомив капелана, що його наречена Мелані чекає перед дверима і що, він хотів би провести з нею ніч. Коли в кімнату увійшла Мелані, то Гоес упізнав її, виявилось, що це медсестра, яку він привіз до Проскурова.

Після того, як вони повечеряли і нареченні перегородили кімнату шторою і пішли спати, капелан Гоес починає вивчати документи з особової справи Барановського. При розгляді матеріалів справи капелан бачить, яка нелегка доля в солдата, він хотів би йому допомогти, але не має змоги, від безсилля він переживає за долю Барановського, також він бачить, що він не один такий, також він переживає за старшого лейтенанта Ернста, який також не зміг допомогти своєму підлеглому, а також його схвилювала історія кохання між фон Арнімом та його нареченою Мелані. Капітан має направлення на фронт під Сталінград і це їх останнє в житті побачення.

Капелан Гоес переживає за Барановського, чому він свій обов'язок бути солдатом він поміняв на кохання до Люби? Однак він у своїх емоціях безсилий щось з цим зробити.

Вночі Гоес знову іде з готелю до в'язниці розмовляє з Барановським, сповідує його, продовжує молитися разом з ним і дозволяє йому написати листа Любі.

За годину до страти в камеру зайшов полковник Грейтнер, стоячи в дверях камери він повідомив Барановському, що прохання про помилювання було відхилено і що тепер його розстріляють.

Барановського Федора розстріляли солдати старшого лейтенанта Ернста за містом в піщаному кар'єрі о 5:45 ранку на світанку.

Після розстрілу Барановського Федора, капелан Гоес поїхав у місто Вінниця, перед тим він заїхав в місто Проскурів відшукав вулицю на якій жила Люба, зайшов до її сусідки і попросив передати Любі передсмертного листа від Федора, через дві години Люба в партизанському загоні вже читала листа.

«Люба, на жаль, змушений повідомити, що мене розстріляють через годину. Спасибі тобі, за твою любов. Я завжди думав про тебе ...

Цілую тебе, назавжди твій Федор».

У 1958 році в павільйонах кіностудії міста Гамбург (ФРГ) за мотивами повісті А. Гоеса було знято кінофільм «Неспокійна ніч». В знімальних павільйонах кіностудії за описом автора повісті було побудовано макет Проскурова. Зокрема адмі-

ністративна будівля в якій була німецька комендатура, будівля церкви та внутрішнє розташування тюрми показані в кінофільмі майже достовірно, такі ідентичні будівлі знаходяться в Хмельницькому в теперішній час.

Джерела та література:

1. Гоес А. Автобіографічна повість «Неспокійна ніч», 1950.
2. Єсюнін С. Місто Хмельницький: історія, події, факти / С.Єсюнін - 2-ге вид., доповн. Хмельницький, 2008. – 126с.
3. Budjuhn Horst, Film – («Unruhige Nacht» -1958), Bernhard Wicki e Ulla Jacobsson. Буджун Хорст, Кінофільм («Неспокійна ніч» -1958), Бернхард Вікі та Улла Якобссон та інші).

*Петрунін А.В.
м.Хмельницький*

СИСТЕМА ТАБОРІВ ДЛЯ ВІЙСЬКОВОПОЛОНЕНИХ МІСТА ПРОСКУРІВ

Нациський окупаційний режим в Україні бере свій початок ще в період ведення бойових дій вермахту проти Червоної армії. Захолених в полон радянських воїнів гітлерівці фізично знищували за допомогою найрізноманітніших засобів і методів – вбивали в бою, добивали в госпіталях хворих і поранених, знищували під час «відборів» і транспортування, в різного роду таборах для військовополонених. Не викликає сумнів, що жахливе поводження з радянськими військовополоненими являє собою одну з найпохмуріших сторінок історії нациського панування на теренах України.

Ключові слова: *нацисти, «новий порядок», вермахт, шталаг*

В 1939 році Україна опинилася втягнута в одну з найжахливіших, кривавих подій історії людства – в Другу світову війну. Німці запровадили рабську працю – в примусовому порядку, за мізерну оплату, якої не вистачало навіть на харчі. До такої роботи мало бути залучено все населення віком від 11 до 60 років. По-варварськи відносилися німці до всього українського: економіки, культури, освіти [3, с.2]. Населення окупованих територій піддавалося терору і знищенню. За найменший супротив нацисти руйнували міста та села. Захоплених в полон радянських солдатів гітлерівці знищувався непосильною працею, голодом і хворобами [8, с.7].

8 липня 1941 німці ввірвалися в місто Проскурів і відразу розпочали наводити власні порядки. Грабежі, невинуваті вбивства дітей, жінок, старих людей, руйнування будівель і пам'ятників, пограбування пам'яток культури та вигнання жителів міста на роботи в Німеччину стали частиною буденного життя Проскурова [1, арк.21]. Вцілілі будинки у місті нагадували швидше недобудовані будівельні майданчики, а ніж придатні для житла квартири. Самі німці описували Проскурів, як місто де в будинках унаслідок вибухів та влучень снарядів утворилися тріщини, вікна без занавісок, парадні без входних дверей. Підтверджує дані чиновників окупаційної адміністрації мешканка міста Проскурова, яка пережила окупацію:

«...найкращу вулицю міста гітлерівці перетворили в розвалини. Будинки розбиті, вікна та двері вибиті» [13, с.116].

Ще гіршою була доля захоплених в полон бійців Червоної армії. Швидко просування німецьких військ територією України, невміле командування радянської влади призвели до захоплення в полон великої кількості військовополонених.

У другій половині березня 1941 р. Верховне командування вермахту видало наказ створити загалом шістдесят таборів для військовополонених, які мали розпочати роботу не пізніше квітня. Всі ці таборів були розділені на так звані табори першої та другої хвилі. Наголошувалося на тому, що перша хвиля повинна була бути готова до використання приблизно через три тижні після замовлення, але час введення в дію таборів другої хвилі залишався відкритим, через великі кадрові та матеріальні затрати. На відміну від «Шталагів», що існували в Німецькому Рейху дані установи, призначені для використання в Радянському Союзі, отримали позначення арабськими номерами серії 300: де шталаги першої хвилі мали номери від 301 до 330, списки другої хвилі – від 331 до 360 [15, с. 34].

Табори для військовополонених – тип таборів у яких перебувають виключно військовополонені. Також ці табори поділяються на три типи: шталаги (стаціонарні великі табори, місце де утримуються полонені рядового та сержанського рангу, хоча могли бути і виключення, але рідко), дулаги (мобільні табори, місце для військовополонених яке переміщується відносно лінії фронту), офлаги (табори для військовополонених офіцерів) [14, с.1].

Вермахт не розраховував на таку кількість полонених і на перших порах не міг визначитися, що з ними робити. Питання щодо створення шталагів було одним з дилем нацистського управління захопленими територіями. Альфред Розенберг пропонував нацистським лідерам створити на сході Європи Українську державу з включенням її в економічне життя Німеччини. Для контролю над захопленими територіями було створено Рейхсміністерство у справах окупованих східних територій, або ж просто Східне Міністерство. За ініціативою даного міністерства були створені табори для військовополонених.

Політика окупації включала в себе широкий спектр карально-репресивних заходів спрямованих на досягнення різних цілей військового, політичного та господарського характеру, виконання низки специфічних завдань нацистського режиму [6, с.420]. За весь час німецько-радянської війни на території України існувало 242 табори для військовополонених. Не зважаючи на своє призначення й специфіку функціонування, табори стали ланками єдиної системи, в основі якої був задіяний беззупинний конвеєр смерті. Табори на окупованих східних територіях мали найбільш жорстокий характер. У всіх таборах на території України спостерігалася висока смертність, голод, відсутність медичної допомоги, тортури, масові страсти [9, с.216].

Нелюдські умови існування в полоні використовувалися для того, щоб примусити полонених до зради батьківщині і переходу на службу до ворога – в спеціальні військові або поліцейські частини, або в внутрішню табірну охорону, яка користувалася поганою славою.

Процес масового винищення, ймовірно, був би доведений до кінця, якби не раптове протверезіння гітлерівців, викликане розгромом їх під Москвою в грудні 1941 року. Перед ними виникла перспектива затяжної війни і необхідність втягну-

вання у військовій дії третього рейху мільйонів іноземних робітників, яких раптом стало не вистачати в спорожнілах (в результаті винищення і вимирання від голоду і хвороб) дулагах і шталагах. Тоді був приведений в дію величезний і складний апарат примусу, який шляхом масового викрадення населення з території всієї окупованої Європи повинен був заповнити нестачу німецької робочої сили, мобілізованої на фронт. В кінці 1941-початку 1942 року гітлерівці вже прагнули зберегти ще живих радянських військовополонених, оскільки в результаті зміни військової обстановки, не на користь третього рейху, на збільшення їх чисельності розраховувати не доводилося [8, с. 25].

З часом постала проблема кадрів для обслуговування шталагів. Фронт просувався вперед і німецьким солдатам потрібно було рухатися все глибше у територію Радянського Союзу. Цю проблему було вирішено ще 16 червня 1941 року, коли ОКВ видав наказ, за яким табори були не лише місцем утримання військовополонених, а й місцем ідеологічної обробки солдат, задля створення нових органів місцевої влади. Саме останнє було як найкраще виконано, бо навіть сама сильна і багаточислена армія Європи потребувала у військовій силі в тилу. Цьому сприяв і той факт, що місцеве населення і не хотіло жити при Радянському ідеологічному устрої, пам'ятаючи репресії і тоталітарну політику більшовиків. Плани щодо радянських військовополонених визначалося двома різними концепціями. Згідно з традиційною точкою зору, військовополоненого потрібно було якомога швидше зайняти для роботи в промисловості чи сільському господарстві, незалежно від походження, щоб звільнити власні сили на фронт і таким чином сприяти перемозі. Іншу точку зору мав генерал Рейнеке та його прибічники. На їхню думку, радянські солдати, були носіями небезпечної ідеології, яка могла б дійти до самого Німецького Рейху, і тому важливо було тримати в'язнів подалі від німців, навіть якщо це відбувалося за рахунок економічної вигоди. Остаточним мало стати рішення прийняте Гітлером близько 1 серпня. Воно полягало в компромісі, який, з одного боку, передбачав використання обмеженої праці ув'язнених для німецького рейху. Однак з іншого боку, розмістивши їх на території військових полігонів, полонені більше не становили загрози для німецького населення [15, с. 45-46].

Вже з 1 вересня 1941 року Проскурів став центром однойменної округи (Проскурівський гебіт, округ Проскурів) у складі генеральної округи Волинь-Поділля. На чолі гебіту стояв Кампф Шмербек [4, ст. 55]. Німецька влада розпочала запроваджувати свої закони у місті, де значну частину становили єврейське населення. Меншою підтримкою в генеральній округі користувалися мельниківці. У східних гебітах ОУН (м) створила адміністративні управи лише в м. Проскурові та однойменному районі [13, ст. 47]. Також можна згадати підпільну проскурівську організація «Рух Опору» яка діяла з 1941 по 1944 роки і передавала всю інформацію про місто Москві та особисто «товаришу Сталіну» Партизанські загони «Народний месник», «За Батьківщину», а також два партійних загони – перший, диверсійний загін, станції Гречани, діяв під керівництвом товариша Перковського, розташовувався на базі залізничної станції. Другий – місцевий загін був організований і діяв самостійно, до з'єднання з частинами Червоною Армією [1, арк. 18]. Але, навіть присутність значної кількості підпільних груп, не могло змінити того факту, що місто окупували і контролювали німці. Створені поліцейські і шпигунські загони щоденно розстрілювали людей, колишніх командирів і міліціонерів.

Гітлерівці відкрито грабували населення, щоденно відбувалися облави на людей. Поліція оточувала окремі квартали, а також черги людей за продуктами харчування. Спійманих, відразу направляли до робітничого табору. З перших днів вступу німецьких військ до Проскурова, командуванням було введено ряд наказів для населення. В перших його рядках говорилося про те, що німецька армія звільнила Україну від Московського ярма, і що німці несуть всім свободу і щасливе життя, проте далі йшлося, що у випадку, якщо хтось захоче посягнути на життя німецького солдата, той буде негайно розстріляний. Якщо ж винного не виявлять, то за кожного вбитого гітлерівця буде розстріляно сто чоловік з населення міста. Схоже покарання, чекало і на тих, хто посміє псувати лінії зв'язку. За один перерізаний провід розстрілювали сто чоловік, які проживали поблизу. Розстріл на місці, чекав і тих, хто наважиться ходити по вулиці після настання темряви, за перебування червоноармійця, або боеприпасів. Спочатку, в місті, українським націоналістам німці дали деяку видимість влади. Головою місцевої управи був призначений націоналіст Лещинський, головою окружної управи став Малярівський, головою районної управи став Пичинюк [1, арк. 22-23].

І все ж таки у Проскурові всю повному влади мали не українці, а німці. Вищим органом німецької влади в окрузі був гебітскомісаріат. Поряд діяли поліцейські установи, з допомогою яких німці намагалися контролювати населення і змушувати його працювати. Як для прикладу можна назвати батальйони Шуцманшавту. Разом з цими батальйонами каральні заходи у місті здійснювала Українська допоміжна поліція. В місті часто, по декілька місяців, знаходилися частини СС та частини СА. Не можна не згадати те, що у Проскурові активно діяли «Абверкоманди». У Проскурові діяла «Абверкоманда-305», працівники якої активно займалися збором інформації та викриттям закинутих у тил радянських агентів і розвідників. Особовий склад цієї команди займався виявленням радянських агентів, партизанських та підпільних груп, а також націоналістичних загонів. Абвергрупи за місцем дислокації створювали розгалужену мережу розвідувальних пунктів названі «мельдекопфави», на чолі з зондерфюрерами або місцевими колаборантами. Джерелом постачання агентів були табори для військовополонених [13, ст. 53-54]. Їх у Проскурові було два. Перший у районі Лезневе діяв з 1942 по березень 1944 року. Він був створений як трудовий табір і мав філіали по вул. Мільйонній (вул. Театральна). У ньому утримувалося місцеве цивільне населення у кількості 600 осіб. Другий же табір, більш відомий, був у військовому містечку Раково в якому утримувалися військовополонені [6, ст. 423]. Зазвичай табори для військовополонених розташовувалися на території колишніх військових містечок, заводів і фабрик, у військових казармах, тюрмах. Іноді військовополонені утримувались просто неба. В деяких таборах полонені мали змогу побудувати тимчасові бараки. Таким був шталаг 355 у Проскурові. Німецька влада спочатку не планувала створення табору для військовополонених у цьому місті. Але зважаючи на те, що у місцевих боях в оточення потрапила велика кількість бійців Червоної армії, німці змушені були десь їх розмістити. Табір для військовополонених у Проскурові утворював складну систему, яка діяла по всьому місту. Так табір для військовополонених №355 міста Проскурів мав три відділення: одне з відділень знаходилося в передмісті Проскурова в районі Раково, на території колишніх військових казарм; інше поблизу залізничної станції села Гречани; третє – по вул. Кам'янецькій на території

колишнього військомату. Саме тут під табір окрім відведеного одноповерхового цегляного будинку, полоненими були збудовані бараки (сьогоденна територія «під-району» Філармонія). Менш відомі філіали табірної системи розташовувалися на території сучасної обласної лікарні у районі Дубове, кінотеатру у Гречанах, по вулиці Кам'янецькій, навпроти старого міського кладовища. Як і всі установи да-ного характеру, шталаг 355 огороджувався колючим дротом, а по його периметру стояли вишки із кулеметниками [7, с.150].

Ще однією особливістю Проскурівського табору було те, що він був найбіль-шим табором для військовополонених після Славутського. У Проскурівському та-борі перебувала велика кількість військових Червоної армії. Рейху потрібні були люди задля підтримки порядку на цих землях. Велика увага в роботі підрозділів Абверу надавалася допитам військовополонених з метою отримання нових відомостей про супротивника і подальшого переходу на сторону Рейха. Для передачі необхідної інформації завербованих викликали до штабу нібито для прибиран-ня чи виконання будь-якої іншої роботи. Іноді військовополонених, які співпра-цювали з абвером, переводили з табору в табір для кращої конспірації та збору інформації і даних. Допити здійснювались відразу після затримання. Для цього перекладачі відділів ІЦ-відділу виїжджали в пункти збору військовополонених. На-чальники відділів на основі письмових доповідей перекладачів здійснювали відбір полонених й направляли їх для подальших допитів у вищі інстанції відбору [5, с.368-369].

Економічно табір не фінансувався. Військовополонених не намагалися утри-мувати до перемоги Рейха у війні. З кожної битви на Східному фронті приходили все нові і нові військовополонені, яких десь потрібно було утримувати. Іноді ко-менданти обходили табір та дивилися на нових військовополонених. Старі поло-нені сиділи же у казармах і через вікна дивилися на цей новий стрій [11].

Географічно табір для військовополонених був вдало розміщений біля заліз-ничних колій, по яких можна було ешелонами доставляти військовополонених, чи навпаки відправляти їх у інші місця. Іноді військовополонені рухалися довгою до-рогою до табору (зараз це вулиця імені В'ячеслава Чорновола, але у радянські часи мала назву «Табірна» якраз). Дорогою до табору полонені піддавалися нелюд-ським знущанням і повсякчасному знищенню. Наприклад, в перші числа серпня 1941 р. на очах у населення, при конвоюванні військовополонених по централь-ній вулиці міста було вбито десять чоловік, що не мали сил далі рухатися. Всі вій-ськополонені йшли кілька днів без їжі і води, тих хто падав розстрілювали. Коли жінки намагалися подати полоненим кусок хліба, або кружку води, конвоїри били прикладами і жінок і в'язнів. В грудні 1941 р. на залізнодорожній лінії, що вела до табору с.Раково стався не менш жахливий випадок жорстокого поводження з військовополоненими. Виснажених в'язнів змусили грузити вагони, з них п'ять полонених не могли відкрити двері вагона, побачивши це німецький солдат дістав пістолет і розстріляв всі п'ятьох [1, арк. 23-24].

Важливим був той факт, що саме той натовп супроводжували та охороняли місцеві колаборанти. Їх набирали з числа тих, хто добровільно хотів йти на таку працю, і тих які хотіли вижити у таборі. Тобто, це були військовополонені Чер-воної армії, що добровільно перейшли на сторону ворога. Їх допитували та пере-вчали. Військовополонені для німців були великою масою людей, у яких в сві-

домості була панівною думка про непереможність комуністичної партії та світле майбутнє Радянського Союзу [12]. Прибулих з таборів військовополонених вже в підготовчих таборах розбивали по ротах, взводах та відділенням і приступали до їх навчання. Воно включало в себе: на першому етапі загальнофізична та стройова підготовка, а також засвоєння німецьких команд та статутів. Стройові заняття проводилися німецькими командирами рот за допомогою перекладачів, а також командирами відділень і взводів з числа легіонерів, які пройшли двотижневу підготовку на унтер-офіцерських курсах. Потрібно зауважити що високі посади колоборантам не давали, тому роти очолюють не місцеві офіцери, а саме німці. По завершенню початкового курсу навчання новобранці переводилися в батальйони, де отримували стандартне обмундирування, спорядження і озброєння та переходили до тактичної підготовки і вивчення матеріальної частини німецької зброї. Такі відібрані колобораційні батальйони допомагали німецькому командуванню у його діях: охороняли та супроводжували військовополонених, слідували за залізничною колією, постачали провізію [10, ст. 5]. Більшості військовополонених це дуже не подобалося. Як згадує Олександр Грех – тодішній військовополонений Проскурівського Шталагу 355: «Все що хотіли, те робили. І що характерно, що і німці це робили, і росіяни це робили, свої ж рідні брати, свої рідні сестри» [12].

Інкони військовополонені переходили на сторону німці задля кар'єрного росту. Хтось був сержантом, а хотів бути лейтенантом. Частина тих, що були колоборантами Шталагу 355 йшли до лав німецької армії через свої ідеологічні погляди, тобто були противники більшовицького світогляду. Найбільш жорстокими по відношенню до полонених, були ті, яким було начхати на Батьківщину, так як єдиною ціллю була висока посада при німецькій владі. У таборі були полонені різних звань – від рядового до капітана. Архіви повідомляють що найвищим званням завербованим у таборі «Шталаг 355» був капітан. Ніхто не знає скільки людей мало це звання у таборі, ми знаємо п'ятьох, які не скорилися нацистській владі, які були вірними своїй, Батьківщині до останніх днів свого життя: Мачихін Олександр Олександрович 1899 р.н. з міста Тамбов, Росія; Мітяшкін Михайло Семенович 1918р.н. з міста Москва, Росія; Кольцов Констянтин Яковлевич 1907 р.н. з міста Ленінград, Росія; Катков-Верігін Борис Володимирович 1902 р.н. з міста Ленінград, Росія; Медведєв Федір Іванович 1911 р.н. з міста Києва, Україна [2, арк. 46].

З числа військовополонених шталагу 355 німці в м.Проскурів створювали допоміжні батальйони для караульної служби при складах, підприємствах і залізничних шляхах. На шанелі вони носили розпізнавальний знак букву “Н”, в народі їх називали “Еновцями”, але офіційною була назва – “Гіва-ман” батальйон. Для служби їм надавалася рушниця без патронів. Щоб допомогти полоненим втекти з лап німців, в даному батальйоні діяли представники підпільних груп. Їх очолювали спочатку Бондаренко В.С., але після зради та арешту останнього, роботу підпілля очолив Клименко А.Ф.. З допомогою партизан з складу “Гівабатальйона” було звільнено 63 військовополонених. Щоденно на роботи в різні установи і фабрики німці виводили військовополонених. Охорона їх в більшості випадків складається із “Гівабатальйону” і одного німця. Заздалегідь визначені два або три полонених тікали кожен день, попередньо отримавши паспорти. Також звільнення відбувалося безпосередньо з табору. Увага караульного німця відволікалася покупкою сала чи масла, або заводили його в будинок погрітись. За час його відсутності група

військополонених мали час втекти. За таку допомогу у звільненні військовополонених німці розстріляли десять чоловік. Звільнених полонених підпілля група доправляла на квартири учасників підпілля, або в села. Велику допомогу військовополоненим надавав Комітет Підпільної організації, дістаючи їм паспорти, довідки. Їх втікачі отримували через громадян Євдокіменко та Ульяну. Щоб недопускати втеч і присікти допомогу з боку населення, німці видали розпорядження, де за переховування втікачів покаранням був розстріл. Черед декілька днів після даного розпорядження, було оприлюднено імена двох жінок, що переховували втікачів шталагу 355. Одну з них розстріляли, іншу засудили до 10 років ув'язнення в Німеччині [1, арк. 96].

Багато в'язнів шталагу 355 помирили по дорозі з роботи або на роботу, де платою був всього один буряк. Восени 1941 р., коли буряк звозився на завод, один військовополонений вибіг зі шеренги, щоб взяти з підводи буряк, але німець-конвоїр вбив його, а труп відкинув в сторону. Це був лише один з багатьох випадків звірського ставлення до полонених. Зимою 1941-1942 рр. полонені, яких гітлерівці утримували в холодних казармах у с.Раково, кожен день помирили сотнями від голоду, холоду і хвороб. Трупи своїх товаришів вивозилися самими ж полоненими, запряженими у віз. Більше 70000 тисяч військовополонених замучили нацисти в цьому таборі смерті. Населення намагалося допомагати військовополоненим, сприяло втечам їх з таборів. Але гітлерівці жорстоко карали тих, хто допомагав полоненим, або сприяв їх втечі. Таких розстрілювали разом з родиною, а списки розстріляних вивішували на вулицях міста [1, арк. 24].

Отже, з встановленням окупаційного режиму в місті Проскурів, німці розгорнули активну діяльність з впровадження в життя плану Ост. Військовополонені, відносилися до тієї категорії людей, що підлягали знищенню. З метою економії власних ресурсів, німцями були створені спеціальні установи для їх утримання. Шталаг 355 у місті Проскурів став саме таким місцем. Табір виник не заплановано, а тому коштів на його утримання не виділялося. Полонені страждали від голоду, холоду, хвороб. Щоб врятувати своє життя, дехто з військовополонених переходив на сторону ворога. Таких колаборантів німці використовували для охорони шталагів. Нестерпні умови перебування в таборі, змушували військовополонених до втеч. В цьому їм допомагали місцеві підпільні організації та населення міста. За таку допомогу військовополоненим покаранням була смерть.

Джерела та література:

1. Державний архів Хмельницької області. Ф. 1941. Каменець-Подільська область. 1941 – 1944 рр. Спр. 15. Подпольные организации и партизанские формирования Хмельницкой области в период Великой Отечественной войны. 1944р., 239 арк.
2. Российский государственный военный архив (м. Москва) Ф.517. Каменець-Подольська область. 1941-1944 рр. Оп. 1. Спр. 47024_2. Картотека военнопленных офицеров.1944 р., 167 арк.
3. Галаджев С. Что происходит в оккупированных областях Украины. Уфа, 1942, 40 с.
4. Гальчак С. Східні робітники з Поділля у Третьому Рейху. Вінниця, 2004. 344 с.
5. Горин М. Діяльність німецьких спецслужб у таборах для військовополонених №355 м. Проскурова та №357 м. Славути. Вісник Кам'янець-Подільського на-

- ціонального університету ім. Івана Огієнка. Історичні науки. 2010. Вип. 3. С. 367-370
6. Горин М. П. Табори, гетто і тюрми на окупованій території Поділля (1941-1944 рр.) / М. П. Горин. Вісник Кам'янець-Подільського національного університету ім. Івана Огієнка. Історичні науки. 2014. Вип. 7. С. 419-427.
 7. Горин М. П. Структура та особливості функціонування карних установ для радянських військовополонених на території Поділля та південно-східної Волині в період 1941-1944 рр. 2013. Вип. 21. С. 149-154
 8. Датнер, Ш. Преступления немецко-фашистского Вермахта в отношении военнопленных во Второй Мировой войне . Варшава, 1961, 501 с.
 9. Довідник про тюрми та гетто на окупованій території України : державний комітет архівів України, український національний фонд взаєморозуміння і примирення при Кабінеті Міністрів України / Упоряд. М.Г.Дубик. Київ, 2000, 304 с.
 10. Дробязко С. И., Каращук А. Восточные легионы и казачьи части в Вермахте. Москва, 2000, 47 с.
 11. Небольсин Д. Дважды младший лейтенант. Москва, 1998, 296 с.
 12. «Невідомий Проскурів». Випуск 8. Проскурівський табір смерті – «Шталаг 355»//База даних: «YouTube». URL: <https://www.youtube.com/watch?v=HmdZ7Inlmmg&t=830s> (дата звернення : 20.10.2020).
 13. Олійник Ю., Завальнюк О. Нацистський окупаційний режим в генеральній окрузі «Волинь-Поділля» (1941-1944 рр.). Хмельницький, 2012, 320 с.
 14. Сапожник О. Слаута. Відродження пам'яті. Слаута. Stammlager 301/ Slavuta Zweiglager, Stalag 310 в Слауте. Слаута, 2010, 124 с.
 15. Bracher Karl Dietrich, Reinhard Otto, Hans-Peter Schwarz, Horst Möller. Wehrmacht, Gestapo und sowjetische Kriegsgefangende im deutschen Reichsgebiet 1941/1942. München, 1998, 288 с.

*Айвазян О.Б.
м. Хмельницький
Прокончук В.С.
м. Дунаївці*

БІБЛОТЕЧНА СПРАВА В м. ХМЕЛЬНИЦЬКОМУ У 50-ті РОКИ ХХ ст.

У статті йдеться про роботу бібліотек м. Хмельницького в 50-ті рр. ХХ ст., мережу книгозбірень, фонди, вилучення «шкідливої» літератури, бібліотечні кадри та масову роботу.

Ключові слова: *Проскурів, Хмельницький, бібліотечна справа, фонд, вилучення літератури, читачі, книговидача, підвищення кваліфікації.*

Після Другої світової війни почалося відновлення бібліотечної мережі, розбудова бібліотек і тривало це до середини 50-х років. Саме тоді завершилася повоєнна відбудова будинків культури, клубів, бібліотек, реєстрація книгозбірень, інвентаризація вцілілих фондів, їх комплектування новонадходженнями, розпочато диференційоване обслуговування читачів, редагування каталогів та вилучення літератури.

Історія бібліотек Хмельницької області повоєнних років, особливо статистичні дані з розвитку бібліотечної мережі та ідеологічна діяльність книгозбірень, знайшли відображення в працях науковців області В.С. Прокопчука, П.Я. Слободянюка, директорів Хмельницької обласної наукової бібліотеки М.І. Мілютіна, С.Л. Карван, Н.М. Синиці та ін. [16-20]. Однак менше уваги приділено розвитку бібліотечної мережі обласного центру – міста Хмельницького у зазначений період.

Після повоєнної відбудови народного господарства й налагодження мирного життя, з 1950-х років, починається розбудова фактично нового Проскурива, який 16 січня 1954 р. перейменували на Хмельницький. Значно збільшилася площа міста, особливо після приєднання приміських сіл Заріччя і Гречани. Побудовано ряд заводів всесоюзного значення – трансформаторних підстанцій, “Трактородеталь”, радіотехнічний, термопластавтоматів, “Катіон”, стали до ладу підприємства індустріально-будівельної, харчової та легкої промисловості. Завод трансформаторних підстанцій був провідним у Союзі з виробництва трансформаторів для залізничного транспорту, завод “Катіон” – одним з найбільших в країні виробником конденсаторів, радіозавод – єдиним в СРСР виробником авіаційної спецтехніки військового призначення [15].

Відроджувалася зруйнована в роки окупації бібліотечна мережа: на все місто у 1946 р. і до початку 50-х рр. працювало 3 масових книгозбірні – 2 обласні і одна профспілкova бібліотека клубу залізничної станції Проскурів, 4 шкільні бібліотеки, книгозбірні школи ФЗН №5, Проскурівської дорожньо-технічної школи, бібліотеки Проскурівського педучилища та інституту підвищення кваліфікації вчителів. Працювали в місті також 4 спеціальні книгозбірні – обласна медична бібліотека, книгозбірні обласного краєзнавчого музею, обласного будинку санітарної просвіти та редакції газети «Радянське Поділля». Доповнювали мережу 4 партійні книгозбірні: парткабінету міському КП(б)У (вул.25 Жовтня,47); обласних партійних курсів (вул.Остаповича, 88); лекторського кабінету Кам’янець-Подільського обкому КП(б)У (вул.25 Жовтня, 50); бібліотека відділу пропаганди та агітації Кам’янець-Подільського обласного комітету комсомолу (вул. 25 Жовтня, 17).

Таким чином 1946 року в місті працювали 20 книгозбірень, фонд яких нараховував приблизно 116573 (відсутні дані про фонд Проскурівської дорожньо-технічної школи), 42 бібліотекари обслуговували близько 7 тис. читачів. Більшість бібліотек мали окремі приміщення – від однієї кімнати до 7 (Кам’янець-Подільська обласна бібліотека для дорослих – 500 кв. м), читальні зали були лише в 6-ти книгозбірнях, найбільший на 100 посадкових місць – в обласній. Окремі бюджети мали 11 книгозбірень, обласна бібліотека – 257 тис. крб., бібліотека середньої школи № 3 – 2 тис. крб. Серед очільників бібліотек – директорка обласної бібліотеки для дітей та юнацтва А.А. Бабіч, директор Кам’янець-Подільської обласної бібліотеки М.І. Мілютін, завідувачки бібліотеками Будинку санітарної просвіти О.Ципурдєєва, 5-ї середньої російської жіночої школи Є. Гришина, жіночої середньої школи №1 Мацієвська, клубу залізничників станції Проскурів Голумбовська, інституту підвищення кваліфікації вчителів Грушецька, ФЗО №5 Козлова, редакції газети «Радянське Поділля» Фоміна та ін. [12,арк. 1-36]

Наприкінці 40-х років державою було прийнято низку документів, які привертати увагу місцевої влади до бібліотечних проблем, зокрема постанову Ради Міністрів УРСР №260 від 5.03.1947 р. «Про заходи щодо зміцнення районних і

сільських бібліотек», а також рішення виконкому Кам'янець-Подільської обласної ради депутатів трудящих від 3.04 і бюро обкому КП(б)У від 13.07.47 «Про заходи щодо зміцнення та покращення роботи масових бібліотек» [3, арк.1].

1 липня 1948 р. в передмісті Гречани було відкрито першу після війни міську бібліотеку, 1 серпня 1949 р. облаштовано книгозбірню в передмісті Заріччя, а 15 вересня того ж року в місті відкрито першу окрему дитячу книгозбірню (тепер бібліотека-філія №4).

Важлива подія сталась у 1950 році – відкрито міську бібліотеку для дорослих [13, с.4]. Нова бібліотека прийняла читачів у вересні, не маючи власного приміщення. Вересень та жовтень працювала в парку ім. Коцюбинського, листопад і грудень – у приміщенні міськвиконкому. За цей період було придбано 1310 книг на суму 16000 крб., зокрема періодичних видань – на суму 1918 крб. Комплектування здійснювалося через бібліоколектор та магазини книгоргугу. Художня література становила 61,4% нових надходжень, видання російською мовою – 69%. Вся придбана література була записана в інвентарну книгу, оброблена і на неї складений систематичний каталог [3, арк.211-212].

Основу читацької аудиторії нової книгозбірні в центрі міста склали службовці (60,6%) та учні (18,6%), які за чотири місяці відвідали бібліотеку 2538 раз і отримали 3021 документ (за який час?). Найбільшою популярністю читачів користувалися періодичні видання та художня література (82% видачі); 66% видачі становили видання російською мовою, що цілком очевидно з огляду на те, що фонд був укомплектований переважно російськомовною літературою. Не зважаючи на складні умови з приміщенням, бібліотекарі організували книжкові виставки, здійснювали обслуговування інвалідів війни, підвищували кваліфікацію, оформили фотомонтаж до початку навчального року [3, арк.213-214]. Першою очільницею бібліотеки була Олена Петрівна Рибак, яка з перервами керувала нею близько 7 років [13, с.12].

В районах області впродовж 1950 р. відкрили 44 нових сільських бібліотеки. Таким чином на 1.01.1951 р. в області працювали 209 масових бібліотек: 2 обласні, 37 районних для дорослих, 4 міських бібліотеки для дорослих, 18 районних для дітей та юнацтва, 4 міських для дітей та юнацтва, 144 сільських. Крім того в області працювало 688 приклубних та 161 колгоспна бібліотеки [3, арк.3]. Обласний відділ культосвітньої роботи 1950 року констатував, що бібліотечна робота в області характеризувалася значним зміцненням бібліотек, їх активною участю в усіх масово-політичних та господарських кампаніях, підвищенням якості проведених бібліотечних заходів, збільшенням бібліотечних фондів, ростом кількості читачів та книговидачі. Використовуючи різноманітні форми і методи бібліотечної роботи – читацькі конференції, колективне обговорення книг, літературні вечори, ранки, лекції і доповіді, голосні читання та бесіди – працівники бібліотек активно просували до читачів твори тематикою, що відповідали господарським кампаніям [3, арк.1].

У 1950-1953 рр. в умовах посилення переслідувань діячів науки, культури, освіти та соціальної сфери, відновлюються цензурні чистки видавничої продукції та бібліотечних фондів, боротьба правлячої партії за «чистоту» друкованої продукції [14, с.339]. Контроль за змістом фондів та вилучення застарілої і політично-шкідливої літератури покладалася на обласне управління з охорони військово-

вої та державної таємниці, якому бібліотеки мали надсилати акти про очищення книжкових фондів за «Бібліографічними покажчиками застарілих видань» відповідно до наказу Міністерства культури УРСР № 47-3С від 15 січня 1954 р. «Про вилучення з бібліотек і торгової сітки застарілої літератури» [11, арк.51-52]. Один з таких покажчиків «застарілих» видань № 5/26 (1954 р.) включав 152 назви вже за 1946-1952 рр. Зазначимо, що іноді вимагалось вилучити не всю книгу, а окремі сторінки з неї. Так, з «Альбому наглядних пособий по истории ВКП(б)» 1948 р. необхідно було видалити 6 листів, а також, вкладену в альбом брошуру зі змістом [11, арк.53-63]. Контролювали питання вилучення літератури управління культури та обласні бібліотеки, які періодично перевіряли бібліотеки на предмет виконання усіх розпоряджень. Вважалося, що самоперевірка фондів бібліотек з метою вилучення літератури тільки раз на рік є недостатньою [1, арк.259; 3, арк.6]. За допущені під час перевірки фондів помилки (залишення у фонді заборонених документів або вилучення літератури, якої не було у списках) окремим працівникам виносились догани і попередження про наступне звільнення з роботи в разі повторення подібного [4, арк.138-139].

Не зважаючи на те, що упродовж другої половини 50-х років декларується оновлення партійного життя, сталінські репресії визнаються злочинними, здійснюється масштабний процес реабілітації українських митців, учених, письменників, все одно після перевірок фондів 6169 бібліотек та 1793 книгарень 1958 р. загалом по Україні вилучено 103 тис. книг, по Києву – 30975 [14, с.372]. Продовжувалося вилучення політично-шкідливої літератури згідно зі списками Головліту і на Хмельничині [8, арк.269-286].

Перевірялася і друкована продукція бібліотек, різкої критики зазнала видана обласною бібліотекою для дітей брошура «Скрізь першим був...» – у ній не згадувалися імена видатних діячів КПУ, слабо показані досягнення. Авторів брошури зав. методкабінетом Т.А. Пекаровській було оголошено догану, з нього утримано 20% вартості друку брошури [8, арк.349-350].

У бібліотеках усіх рівнів і типів міста з огляду на підвищення уваги керівних органів до культурно-масової роботи активізується виставкова і консультаційна діяльність, спрямована на відзначення видатних подій радянської держави, прогресивних явищ світової культури, висвітлення економічної та політичної лінії партії, пропаганду матеріалів з'їздів, конференцій та пленумів [14, с.344]. Впродовж 50-х крім обов'язкової пропаганди марксизму-ленінізму в бібліотеках міста відзначали різноманітні державні свята, зокрема – 50-річчя російської революції, 85-і роковини від дня народження В.І. Леніна, 38-у річницю жовтневих подій у Петрограді, тощо [4, арк.23-25, 58-59, 119]. Наприкінці 50-х додалися відзначення днів культури різних народів світу, зокрема 1959 року – днів албанської та угорської культур в УРСР [8, арк.329].

Популярною формою бібліотечної роботи в 50-х роках залишалися голосні читання, облік яких вівся у звітах окремою графою, їх кількість перевищувала звичайні заходи разом з виставками в кілька разів. Наприклад, Проскурівська масова міська бібліотека для дорослих, розташована за адресою вул. 25-Жовтня, 1, впродовж 1953 р. провела 201 голосне читання і 36інших заходів – виставок (15), бібліографічних оглядів (10), літературних вечорів і читацьких конференцій (11). Проскурівська профспілкова книгозбірня робітників місцевої промисловості (вул.

Фабрична,6) провела за рік 114 голосних читань, а інших заходів – 29 [10, арк.340, 346]. За спогадами тогочасних працівників, читали в основному художні твори та політичні публікації. Це свідчить про те, що рівень освіти населення міста, особливо у передмісті, у повоєнні роки ще залишався недостатнім, книг для населення не вистачало, як і коштів для їх придбання.

Активно залучали бібліотечних працівників міста до проведення просвітницької роботи в період весняно-літніх польових робіт. В основному це стосувалося районних та сільських книгозбірень, але й міські бібліотеки, зокрема бібліотека №3 в Гречанах, організувала голосні читання, літературні вечори та інші заходи в прилеглому колгоспі. Впродовж 1957 р. року в бригадах, на польових станах, у клубі і читальному залі працівники гречанської книгозбірні провели 128 читок-бесід новинки з газет та журналів, зокрема – про грудневий пленум ЦК КПРС, шосту сесію Верховної Ради СРСР, а також на теми «В людині має бути все прекрасне», «Наблизити управління до виробництва», «Доженемо Америку», «Мобілізувати всі сили на боротьбу за збільшення виробництва м'яса, молока і масла», «Трагедія Хіросіми не має повторитися» тощо. Також бібліотекою організовано червоний куток на зерноочисному току, куди доставлялися книги, газети та журнали; щотижневу вітрину газети «Радянське Поділля»; читальний пункт на молотильному току, де під час обідньої перерви проводились голосні читки; 10 виставок, з яких 5 – з питань просування в маси рішень партії, радянської влади[5арк. 28-29]. Як бачимо з цього переліку заходів бібліотека обслуговувала владну партію, всіляко сприяючи просуванню її ідей в суспільство.

Залучали бібліотекарів міста і до збирання врожаю. 1955 року, наприклад, терміном на один місяць для цієї роботи було виділено 4 особи з міської бібліотеки для дорослих, 6 з обласної бібліотеки ім. Островського і одного працівника з обласного музею [4, арк. 9].

Згідно плану розвитку мережі бібліотек Комітет у справах культосвітніх установ при Раді Міністрів УРСР по Кам'янець-Подільській області на 1951 рік запланував збільшити мережу масових бібліотек міста Проскурова за рахунок збільшення кількості профспілкових книгозбірень до 13[1, арк. 123]. І план було перевиконано. У ті часи кожна організація змушена була збирати профільну літературу, для слухачів шкіл марксизму-ленінізму, політінформаторів, пропагандистів – суспільно-політичну літературу і, в першу чергу – періодику. Виробничники цікавилися і художньою літературою. Так виникали профспілкові бібліотеки та бібліотеки окремих організацій, в основному артліей, які реєструвалися в обласному управлінні культури.

Найбільшою профспілковою книгозбірнею 1953 року була бібліотека обкому працівників початкових і середніх шкіл, яка знаходилася в пр. Кірова,12, її фонд нараховував 13780 прим. Велику кількість читачів мала бібліотека обласної профспілки працівників держустанов по вул. Старобульварній, 5 – 1754, їм було видано понад 27 тис. книг, газет та журналів [10, арк.345, 350].

Власні бібліотечки мали і 12 промартілей міста, загальний фонд яких становив 10355 прим., якими було обслужено 500 читачів, у середньому – 862 прим. та 42 читачі на одну книгозбірню. Найбільший фонд був в бібліотеці артліі «Побут» – 2945 прим., найменший – в артліі «Харчовик» – 110 прим. Більшу кількість читачів обслуговували бібліотеки артліей: «Гречанської ім. Дзержинського» (75 читачі), ім.8-го з'їзду Рад (68), «Побут» (61) та «Промінь» (60)[10, арк. 390-401]

Великою на той час вважалася книгозбірня Проскурівського клубу профспілок залізничників, яка знаходилася на станції Гречани по вул. Волочиській і мала у фонді 5172 прим. [10, арк.382]. Статистичні показники розміру фондів зазначених бібліотек показують, що реєструвалися в управлінні культури навіть зібрання книг на двох полицках (110 прим.). Це робилося з метою подальшого контролю влади шляхом перевірок за змістом фондів та діяльністю бібліотек [1, арк.132].

Серед очільників бібліотек та працівників обласних книгозбірень знаними в області та місті були М.І. Мілютін, А.А. Бабич, Т.О. Олександрова, В.П. Гусько, Н.Ф. Остапишина, О.П. Рибак, В.Н. Піменова, які впродовж багатьох років активно сприяли розвитку бібліотечної справи. Загалом 1953 р. кадровий склад бібліотекарів на 50% складався з працівників з бібліотечною освітою(середньою та вищою), лише 25% бібліотечних працівників мали вищу освіту (8- бібліотечну), 8 працівників ще навчалися у вишах. Більшість становили працівники, які мали від одного до десяти років стажу[10, арк.340-355].

Тому багато уваги надавалося роботі з кадрами та підвищенню їх кваліфікації. Весь час обласні бібліотеки проводили для різних категорій бібліотекарів навчальні семінари, в яких брали участь і представники бібліотек міста. Обласна бібліотека для дітей та юнацтва більшу увагу звертала на роботу шкільних та дитячих бібліотек області, а обласна бібліотека ім. Островського методично підтримувала загальні питання бібліотечної практики. Обидві бібліотеки не могли обійти ідеологічні питання в роботі книгозбірень. До прикладу, наведемо план одного з 17-ти семінарів, проведених у 1950 р., триденного обласного семінару бібліотекарів абонементів районних та міських бібліотек У ньому на першому місці – лекції «Ленін і Сталін про комуністичне виховання» та «Про поступовий перехід від соціалізму до комунізму», навчальні заняття: «Робота бібліотек в період збирання врожаю і заготовки сільськогосподарської продукції», «Бібліографічний огляд художньої літератури за 1949 р., удостоєної Сталінської премії», «Форми і методи роботи бібліотек з охорони і збереження книжкових фондів», «Робота бібліотек з політичною та сільськогосподарською літературою», «Яким повинен бути радянський каталог», «Керівництво читанням на абонементі» (обмін досвідом), «Як організувати книжкову виставку і оформити бібліотечний плакат» (лекція та практичні заняття) [3, арк.74-75]. Як бачимо, кожне заняття практично ув'язувалося з ідеологічною функцією книгозбірень.

За розпорядженням Комітету в справах культосвітніх установ при Раді Міністрів УРСР, з метою підготовки працівників для районних дитячих бібліотек, 1950 року було запроваджено учнівство при обласній бібліотеці для дітей та юнацтва в м. Проскуріві, в якому взяли участь дві особи. Для учнів складався план навчання, після закінчення курсу вони направлялись на роботу в бібліотеки області, а також на подальше навчання заочно в технікумах [3, арк.45]. 1954 року контингент учнів складався вже з 25 осіб, які для навчання були розподілені по обласних та міських книгозбірнях області. Відповідали за організацію учнівства директори та провідні фахівці книгозбірень, учні отримували стипендію в сумі 360 крб., а керівники навчання – по 50 грн. за кожного учня [11, арк.116-117;3, арк.31-32]. Наприкінці учні здавали кваліфікаційний мінімум в обласних бібліотеках, для чого там створювали екзаменаційні комісії з історії КПРС, бібліотекознавства, дитячої літератури [4, арк.20-21]. Використовувалися бібліотеки міста і як навчальна база для прохо-

дження практики студентами Кам'янець-Подільського технікуму культурно-освітньої роботи та Кам'янець-Подільського педагогічного училища [4, арк.19-20].

У середині 50-х рр. в Хмельницькому нараховувалося 26 бібліотек з фондом понад 153,6 тис. примірників. Для порівняння, у Кам'янець-Подільському – 40. Але треба взяти до уваги, що в останньому було більше навчальних закладів, у тому числі й педагогічний інститут. Стосовно масових книгозбірень, то їх кількість була однаковою. Помітно різнилася в двох найбільших містах області кількість профспілкових бібліотек. У м. Хмельницькому відбулося їх об'єднання і замість 10-ти залишилося 5, у Кам'янці-Подільському їх кількість збільшилася з 15 у 1953 р. до 22-х у 1958 р. [2, арк.38-39].

У 1957 році в Хмельницькій області нараховувалося 6 (по 3 у Хмельницькому та Кам'янці-Подільському) самостійних масових бібліотек для дорослих із загальним фондом 136,1 тис. документів. Міські книгозбірні Хмельницького та Кам'янця-Подільського обслуговували 13,5 тис. читачів. З 6-ти міських масових бібліотек області читальні зали мали тільки три, видача становила понад 72% (9,3 тис. прим.). Традиційно більше половини загальної видачі – 54,6 % (159, 8 тис. прим.) становила художня література. У міських масових книгозбірнях працювало 18 бібліотекарів, 11 – з середньою бібліотечною освітою та стажем роботи від одного року до 5-ти (11). 6 міських бібліотек 1957 року організували 263 виставки та провели 56 заходів – літературних вечорів та читачьких конференцій [5, арк.2-3].

Такий рівень роботи міських бібліотек наприкінці 50-х рр. все ще не відповідав очікуванням влади. Недоліками роботи масових бібліотек м. Хмельницького 1957 р. вважалось недостатнє залучення до бібліотек читачів, особливо – колгоспників (це стосувалося бібліотеки в Гречанах), незадовільна пропаганда сільськогосподарської, природничої книги, літератури з питань естетичного та атеїстичного виховання. В окремих книгозбірнях фонд і каталог розміщувалися формувались за старою десятичною системою, планова та облікова роботи знаходилися в занедбаному стані, слабкою була бібліографічна діяльність, шефська допомога сільським і клубним бібліотекам Ружичнянського району, які були закріплені за міськими бібліотеками. Намагаючись покращити бібліотечне обслуговування, міська влада зверталася до Міністерства культури з питань відкриття дитячих відділень в бібліотеках передмість Заріччя і Гречан, створення в районі цукрового заводу бібліотеки для дорослих. Завідувач відділу культосвітніх установ облуправління культури подавав прохання до обласної ради щодо поліпшення умов роботи бібліотек №№ 1, 4, 5 м. Хмельницького [7, арк.1-2], аргументуючи, що міська бібліотека для дорослих №1 знаходилася « в дуже важких умовах праці. Немає навіть де ставити книжкові стелажі, книги лежать на підлозі, немає де поставити каталог для читачів, немає місця для книжкових вітрин, читального залу, де можна було б проводити масову роботу» [6, арк.139].

На початку 1958 р. на основі прийнятих 1957 р. «Правил внутрішнього трудового розпорядку для працівників бібліотек системи Міністерства культури СРСР» з метою удосконалення обслуговування користувачів та зміцнення дисципліни праці було встановлено новий розпорядок дня роботи обласної бібліотеки ім. Островського та бібліотек міста для дорослих: з 11-ї до 20-ї години, обслуговування читачів здійснювалося з 13-ї до 20-ї години. Бібліотекарі відділів обслуговування повинні були працювати на видачі книг не більше 6-7 годин на день, решту часу

займались внутрішньою і масовою роботою відділу. Вихідний день для бібліотек встановлювався у вівторок. У передсвяткові та вихідні дні бібліотеки закінчували роботу на дві години раніше. У неділю працювали з 11-ї до 17-ї год [7, арк.17].

Наприкінці 50-х років важливим напрямком в роботі бібліотек стає краєзнавча діяльність, зокрема створення в кожній бібліотеці картотеки «Вивчай свій край» [7, арк.28]. Провідну роль у бібліотечному краєзнавстві та інших напрямках бібліотечної роботи відігравали провідні фахівці: зав. абонементом І.Шуприган, обласної бібліотеки ім. Островського, зав. читальним залом П.Н. Ключкова, зав. довідково-бібліографічним відділом Р.Ф. Шпілько, зав. методичним кабінетом А.П.Макарова [7, арк.212-215].

1959 р. в місті в незадовільному стані знаходилося 13 профспілкових клубів, 7 масових бібліотек. Особливо погано працював клуб села Заріччя, будівля роками не ремонтувалася і знаходилася в аварійному стані. Міськом партії та міськвиконкомом не змогли забезпечити клубі бібліотеку приміщеннями, не виконали постанову обкому партії від 4 листопада 1959 р. «Про стан і заходи з покращення бібліотечного обслуговування в області», згідно якої міська влада повинна була вирішити питання переміщення бібліотек №№1, 5 і Заріччя в інші приміщення. Тільки одна бібліотека № 5 з великими труднощами почала переїздити в дім цукротресту [9, арк.51-53].

Були й позитивні результати. З отриманням нового приміщення покращив роботу міський дім культури, де за участі бібліотек міста проводились читацькі конференції, лекції, зустрічі з письменниками тощо [9, арк.55]. Гарно працював клуб цукрового заводу, де в липні 1959 р. відновлено роботу однієї одну з найстаріших профспілкових бібліотек міста з книжковим фондом 3,7 тис. книг і 300 читачами, яку очолювала Н.В.Чайка [21, с.142-144]. У зв'язку із відкриттям цієї книгозбірні міську дитячу книгозбірню №4 перевели в будинок облбудтресту по вул. Лагерній, 35 [8, арк.121].

У липні 1959 р. до бібліотек міста приєдналася бібліотека музичного училища, першим бібліотекарем якої стала випускниця Кам'янець-Подільського технікуму підготовки культосвітніх працівників Н.Є Марчук. Вона в наступні роки зробила багато для розвитку бібліотечної справи в начальних закладах нашого міста [8, арк.250].

Багато уваги приділялося роботі з населенням, залученню до читацької аудиторії. Бібліотеки для дітей та юнацтва під час новорічних свят проводили конференції по книгах та усні журнали, ранки казок, новорічні дитячі ранки, свята Букваря, а влітку організовували пересувки в дитячих таборах [9, арк.63].

Зпроваджувалися нові методи роботи, зокрема – відкритий доступ читачів до фондів. Переваги цього методу обслуговування читачів розглядалися на бібліотечній секції районної конференції [9, арк.473]. Ще однією інновацією стало створення в бібліотеках літературно-меморіальних кутків видатних діячів науки і культури [8, арк.179].

Продовжувалась робота з підвищення кваліфікації та розстановки кадрів. Керівники бібліотек підвищували свою кваліфікацію в Київському інституті підвищення кваліфікації керівних кадрів [8, арк.474], інші працівники – на семінарах різної тематики та рівнів, які організовували обласні бібліотеки [8, арк.2, 67-69,356]. Відбувалися зміни і в керівництві міськими книгозбірнями. 1959 р. на

посаду зав. бібліотеками для дорослих №1 і бібліотеки для дітей та юнацтва №5 призначено відповідно В.О. Паламарчук та Л.І. Вишневську, які багато років працювали на бібліотечній ниві міста [8, арк.476].

Проводились взаємоперевірки районних, міських та сільських бібліотек [8, арк.3], огляд культурно-освітніх закладів, присвячений черговій даті ЛКСМ [8, арк.33-35], соціалістичне змагання за культурно-освітній заклад відмінної роботи [8, арк.172]. Обов'язковим для бібліотекарів міста та області була підготовка з ППО [8, арк.144].

Отже, саме в 50-х роках закладались основи дальшого розвитку бібліотечної справи в регіоні, відбувалося зміцнення матеріальної бази, кадрового потенціалу, формування фондів бібліотек, зміцнення керівництва. Досягненнями цього періоду слід вважати відкриття двох книгозбірень – для дорослих №1, яка невдовзі стала центральною міською книгозбірнею, та дитячої бібліотеки №5, яка понад двадцять років виконувала функцію центральної дитячої бібліотеки. Варто відмітити також вагомую роль обласних книгозбірень, їх фахівців у наданні методичної допомоги міським бібліотекам шляхом проведення семінарів та інших заходів, налагодженні та уніфікації бібліотечних технологій, підвищенні кваліфікації кадрового складу бібліотек міста.

Однак і в цей час, навіть після смерті Й. Сталіна, активно проводилася русифікація бібліотечних фондів, вилучення з них літератури з політичних мотивів, ідеологізація бібліотечної, у першу чергу – масової роботи.

Джерела та література:

1. Державний архів Хмельницької області. Ф.Р-3512 Обласний відділ культосвітніх установ. Оп.1д. Спр.3 Рішення виконкому облради трудящих. 477 арк. 1950-1951 рр.
2. Там само. Спр.64. Річний звіт про роботу міських, районних та місцевих бібліотек за 1955 р., 609 арк.
3. Там само. Спр.5. Текстові звіти про роботу бібліотек області за 1950 р. 356 арк.
4. Там само. Спр.45. Накази Хмельницького обласного управління культури. 1955 р. 140 арк.
5. Там само. Спр.114. Зведений річний звіт Управління культури про роботу бібліотек області за 1957 р.117 арк.
6. Там само. Спр.117. Річний звіт про роботу міських, районних і сільських бібліотек для дорослих за 1957 р. 334 арк.
7. Там само. Спр.141. Накази Хмельницького обласного управління культури, 1958 р. 343 арк.
8. Там само. Спр.185. Накази Хмельницького обласного відділу культури, 1959 р. 482 арк.
9. Там само. Спр.207. Довідка про стан культурно-просвітницької роботи в області і довідки перевірок бібліотек у районах. 1959 р. 555 арк.
10. Там само. Спр.218. Річні звіти про роботу масових бібліотек за 1953 р. 512 арк.
11. Там само. Оп.2. Спр.536. Накази з основної діяльності. 1954 р. 129 арк.
12. Там само. Ф.Р-6139. Проскурівський міський відділ культосвітніх установ при міськвиконкомі. Оп.1. Спр.3. Річні звіти бібліотек за 1946 р., 40 арк.
13. Бібліотека: формат міста: від історії до сучасності Хмельницької міської централізованої бібліотечної системи/ Хмельницька міська рада, Управління культури і туризму, Хмельницька міська ЦБС; редкол.: О.Б.Василишина [та ін.]; відп. за вип. Т. Козицька. Житомир: Вид.О.О.Євенок, 2020. 54 с.

14. Дубровина Л.А. Бібліотечна справа в Україні в ХХ столітті / Л.А. Дубровина, О.С. Онищенко. Київ, 2009. 530 с.
15. Єсюнін С. М. Прогулянка Проскуровом: іст. нариси. Хмельницький, 2008. С.7.
16. Карван С.Л. До історії розвитку бібліотечної справи на Хмельниччині // Хмельницькому-500: тези наук.-теор. конф. Хмельницький, 1991. С.127-128.
17. Карван С.Л. Хмельницька державна обласна універсальна наукова бібліотека ім. М.Островського (до 100-річчя з часу заснування) / С.Л. Карван, Н.М. Синиця // Матеріали Х-ої Подільської історико-краєзнавчої конференції, присвяченої 55-ій річниці Перемоги у Великій Вітчизняній війні. Кам'янець-Подільський, 2000. 559 с.
18. Мілютин М.І. Бібліотеки Хмельниччини в минулому і тепер: короткий іст. нарис / М.І.Мілютин Хмельницький, 1957. 58 с: фото.
19. Прокопчук В.С. Бібліотеки Хмельниччини: від заснування до наших днів //Освіта, наука і культура на Поділлі: зб.наук.праць./ редкол.: П.Т.Троцько (голова), О.М.Завальнюк (відп.ред.) [та ін.]. Кам'янець-Подільський: Оіюм, 2009. С.3-39.
20. Слободянюк П.Я. Бібліотеки Хмельниччини: тернистий шлях розвитку в системі ідеологічних цінностей (1917-1991 рр.) // Слободянюк П.Я. Україна – моя доля / зб. наук. праць і публікацій, укладач, наук.ред.і автор вступної статті: доктор пед.наук, професор І.М.Шаробура; відпов. ред.: канд. мистецтвознавства, доцент К.П.Івахова / П.Я.Слободянюк. – Вінниця: Меркьюрі-Поділля, 2018. 376 с. С.197-205.
21. Хома Г.В. Профспілкові бібліотеки — трудовим колективам// Хмельницькому-500: тези наук.-теорет. конф. Хмельницький, 1991. С.142-144.

Синиця Н. М.
м. Хмельницький

СПЕЦФОНД ХМЕЛЬНИЦЬКОЇ ОБЛАСНОЇ БІБЛІОТЕКИ ЯК ПРОЯВ ПОЛІТИЧНОЇ ЦЕНЗУРИ

У статті висвітлюються аспекти організації Спецфонду у Хмельницькій (до 1954 року Кам'янець-Подільській) обласній бібліотеці. На основі архівних матеріалів бібліотеки, книг наказів, сучасних друкованих видань показано вплив політичної цензури на формування фонду бібліотеки та організацію обслуговування користувачів у період 40-х 60 років ХХ ст.

Ключові слова: бібліотека, Спецфонд, Головліт, книги, цензура, проскрипційні списки, бібліотечний фонд.

У 1938 р. згідно наказу Головліту у Кам'янець-Подільській обласній бібліотеці було створено Спецфонд. Головліт, це орган державного управління, який здійснював цензуру друкованих творів і захист державних таємниць в засобах масової інформації в період з 1922 по 1991 рр.

Після війни посилилася увага партійних органів до бібліотечної справи. На звільнених від окупантів територіях створювались органи цензури і відновлення всіх форм ідеологічного контролю. Проводилась чистка бібліотечних фондів від «шкідливої» та «застарілої літератури».

Створення Спецфонду у Хмельницькій обласній бібліотеці (до 1954 р. Кам'янець-Подільська обласна бібліотека) розпочалось після відновлення її роботи у 1944 р. у місті Проскурів. Було виділено окремого працівника, відповідального за організацію Спецфонду. Наказом по бібліотеці №3 від 14.12.1944 р. бібліотекарем Спецфонду призначена Гуревич К., яка до того працювала у читальні (читальному залі) [1]. Пізніше спецфондом завідували Кізнер Д., Ключкова П. Спецфонд був закритою частиною загального фонду бібліотеки. У ньому нього зберігалась література, що була заборонена для вільного поширення з ідеологічних та політичних мотивів. У Спецфонд бібліотеки передавалась література за проскрипційними списками. До Спецфонду відбиралась по 1-2 книги, а інші списувались і знищувались. Книги у спецфонді зберігались у окремих шафах, тому що виділити окреме приміщення не було можливості через брак місця. .

Так як фонд обласної бібліотеки під час окупації був майже весь знищений, почалась активна робота по формуванню, обліку та інвентаризації книжкового фонду. Основою фонду став фонд Проскурівської міської бібліотеки, невелика частина фонду була передана з Кам'янець-Подільського. Кожна книга ретельно перевірялась та заносилась у інвентарну книгу. На кінець 1944 р. фонд бібліотеки становив уже 35 тисяч примірників [2].

Велику допомогу у формуванні фонду надавав Держлітфонд, який був створений у Москві. Там зберігались книги, які видавались в роки війни, а також дублетні книги з бібліотек союзних республік, трофейна і букіністична література. Директор бібліотеки М. Мілютін їздив у Москву для відбору книг, пошуку краєзнавчої літератури. До обласної бібліотеки надійшло по одному примірнику цих книг. Так у 1944 р. з Держлітфонду надійшло 2380 книг, у 1949 р. – 6846 примірників, що становило більше 40% від усіх надходжень. З 22 тисяч книг, які надійшли у бібліотеку у 1949 р. у Спецфонд передано 693 книги.[3]. До 1949 р. обласна бібліотека отримувала обов'язковий безплатний примірник книг, що виходив в усіх видавництвах країни, а також обов'язковий платний примірник українських книг Комітет у справах культурно-освітніх установ заборонив приймання книг у бібліотеку від будь яких організацій чи осіб.

У різний час Головліт СРСР склав для бібліотек 44 списки забороненої літератури, це понад 30 тисяч назв, яка мала зберігатись у Спецфондах бібліотек.

Щороку до обласної бібліотеки надходило по кілька циркулярів Головліту про списання, знищення, або передачу до Спецфондів книг окремих авторів чи видань. У масових бібліотеках така література підлягала знищенню, а в обласній зберігалась у Спецфонді. Це питання було на постійному контролі Головліту, періодично проводились контрольні-вибіркові перевірки фонду. За недотримання вимог окремі працівники отримували попередження та догани. Перевірка фонду здійснювалась щорічно, крім того позачергово за проскрипційними списками.

У постанові Головліту УРСР 1947 р., яка стосувалася перевірки книжкових фондів у бібліотеках України, вказувалося на «засміченість ворожою, буржуазно-націоналістичною літературою книжкових фондів бібліотек», особливо в західних областях республіки. З огляду на такий стан справ, Рада Міністрів УРСР зобов'язала Головліт УРСР провести чергову ревізію книжкових фондів у всіх бібліотеках України, щоб виправити виявлені недоліки. У кожній бібліотеці створювались комісії, куди входили кваліфіковані спеціалісти, здатні здійснювати заплановані перевірки.

Головліт готував списки застарілих видань, що не підлягають використанню у бібліотеках громадського користування та книготорговельних мережах та «Списки книг що мають зберігатися у спецфондах бібліотек». Для «полегшення» відбору було видано зведений алфавітний список книжок, що увійшли до наказів Головліту УРСР на вилучення та списання в макулатуру з бібліотек громадського користування за період з 1937 по липень 1947 р. Він містив понад 3000 позицій, за кожною з яких наводилися дані про прізвище автора (за наявності), назва твору, місце видання, видавництво, рік видання, кількість сторінок, мова.[5].

Доступу до Спецфонду користувачі не мали. Не знали вони і про існування книг, які знаходились у Спецфонді, адже вони не були представлені і в довідково-інформаційному апараті, до якого доступ мали читачі. Тут знаходилися видання, ознайомлення з якими широкої публіки вважалось небажаним з ідеологічних міркувань, а також віднесені з різних міркувань до категорії «Для службового користування» або «Таємно». Для перегляду книги з Спецфонду вимагався письмовий дозвіл з місця роботи читача. Посилання на літературу з цього фонду були заборонені.

Наказом №30 від 1 жовтня 1946 р. у бібліотеці було створено комісію по перевірці бібліотечного фонду у складі зав. методкабінетом Ф. Глоднікової (голови комісії), зав. абонементом Б. Вільдермана, зав. бібліографічним відділом Р.Шпилько. Комісія діяла під керівництвом облліту.

З загального фонду обласної бібліотеки у Спецфонд було вилучено чимало видань з історії України – всі твори М. Грушевського, В. Винниченка, О. Єфіменка, Д. Бантиш-Каменського, М. Костомарова, М. Карамзіна, В. Ключевського. У Спецфонд були передані також видання Т. Шевченка «Кобзар. Гайдамаки», видання 1866 року, деякі твори М. Гоголя, В. Грибоєдова, П. Мельникова, О. Пушкіна, Л. Толстого, література про життя і діяльність російських імператорів. Петра Першого, Катерини Другої, та майже вся дореволюційна література.

У Спецфонді зберігались і довідкові видання, такі як «Новый энциклопедический словарь, изд Ф.А.Брокгауз и А.Эфрон», «Энциклопедический словарь. Т-во Бр. А. и И. Гранат»; «Новый энциклопедический словарь», дореволюційні періодичні видання. Під забороною була і деяка краєзнавча література – «Архив Юго-Западной России», которая издавалась комиссией для разбора древних актов, состоящих при Киевском, Подольском и Волынском Генерал-губернаторе (1893); Молчановский Н. «Очерки известий о Подольской земле до 1434 г.», «Подольские епархиальные Ведомости» та ін.

З поміж інших, там були твори авторів, які стали жертвами ідеологічних кампаній, проведених в останній період сталінщини – «буржуазних космополітів», «критиків-антипатріотів», вчених-генетиків.

У 1951 р. Наказом по бібліотеці № 17 від 2.03 було створено комісію по очищенню фондів від застарілої літератури у складі зав. абонементом І. Шупригана (голова), зав. спецфондом Д. Кізнер, зав. відділом обробки В. Герович, методиста В. Гусько. На цю ж комісію було покладено відповідальність за виключення літератури з районних і сільських бібліотек. Це питання було на постійному контролі Головліту, періодично проводились контрольно-вибіркові перевірки фонду. За недотримання вимог окремі працівники отримували попередження та догани.

У 1951 р. працівниками обласної бібліотеки було допущено кілька помилок: у переліку знаменних дат, надісланих на райони була допущена «політична по-

милка» – у рекомендаційний список було включено «заборонене прізвище», а на одній з виставок стояла книжка, яка мала бути вилучена згідно списку Главліту. Директором бібліотеки Мілютіним було видано наказ (№ 39 від 1.08.51 р.), згідно з яким всі матеріали, які друкуються для бібліотек області мали бути погоджені і підписані директором. Вся література, яка ставиться на виставку має бути звірена з списками главліту, складено список книг виставки, який має бути підписаний бібліографом, зав. відділом та зав. спецфондом.

Продовжувалась практика виправлення текстів друківаних творів. «Виправлення видань, які містять передмови, післямови, бібліографію, статті й портрети осіб, всі твори яких підлягають вилученню, не вимагає спеціальної вказівки Головліту й робиться самими працівниками бібліотек. При видаленні зазначених матеріалів обов'язково робити відповідні викреслення на титульних аркушах, у змістах і, якщо необхідно, на обкладинках книг, загушовуючи всі посилання на викреслену статтю та прізвище її автора. Вилучені з книги аркуші здаються в спецфонд, а в бібліотеках, що не мають спецфонду – знищуються зі складанням відповідного акта» [6].

Під час видачі книг, особливо збірників і журналів бібліотекар мав їх ретельно перевіряти «з метою недопущення нерекондованих творів до читача».

Були випадки, коли працівники бібліотеки «перестраховувалися», і списували книги, які не підлягали списанню. Особливо це стосувалося дореволюційної літератури. Так у 1952 р. зав. Спецфондом Д. Кізнер брала участь у відборі застарілої літератури у Кам'янець-Подільській міській бібліотеці. Після перевірки підписаною нею акта виявилось, що в акт включено близько тисячі цінних видань. Акт анулювали. Наказом №10 від 14.05.52 р. Кізнер було винесено сувору догану, утримано кошти за період відрадження. Голові гомісії по вилученню застарілої літератури Шупригану за те, що не перевірів списки оголошено догану [7].

У жовтні-листопаді 1954 р. цензором облліту була проведена суцільна перевірка бібліотечного фонду обласної бібліотеки на наявність у фонді застарілої та ідеологічно «вредної» літератури. Було виявлено ряд недоліків, серед яких:

- не були завершені акти суцільної перевірки; не перевіряється література місцевих видань, які надходять у бібліотеку як обов'язковий примірник по зведених списках;
- у фонді виявлено 36 назв (110 прим), які мали бути вилучені раніше відповідно проскрипцій;
- не списані підручники згідно з вказівкою Міністерства культури;
- не своєчасно видаляються картки з каталогів.

Беручи до уваги «важливе політичне значення своєчасного очищення фонду від застарілої та ідеологічно не витриманої літератури» по бібліотеці було видано наказ № 60 від 20.11.1954 р., згідно якого зав. абонементом Шуприган І. та зав. спецфондом Ключкова П. були попереджені про недопущення таких недоліків і виконання всіх директивних вказівок. Необхідно було повторно перевірити книжковий фонд бібліотеки за «Сводным указателем устаревших изданий, которые не подлежат использованию в библиотеках общественного пользования и книготоргующей сети», а у разі невиконання – працівники будуть звільнені з роботи. Разом з тим для завершення цієї роботи наказувалось підключити всіх працівників читального залу і абонементу, щоб у встановлені терміни очистити фонди від «іде-

ологічно вредної літератури», а після затвердження акту на списання на протязі трьох днів зняти картки з каталогів.

Працівники були зобов'язані не пізніше – 5-ти денного терміну після отримання документа готувати інформацію для управління державних тасмниць у пресі про результати перевірки фондів, своєчасно інвентаризувати ниги, які вилучено з загального фонду в інвентарній книзі Спецфонду. Контроль за виконанням цих завдань було покладено на завідуючу Спецфондом Ключкову П.Н.

Протягом 1961 р. з фонду бібліотеки було списано 9358 книг (40% від надходжень), в основному за списками Головліту. Станом на 10.07.1961 р. за інвентарною книгою у Спецфонді бібліотеки було 1760 книг.

У зв'язку з тим, що перевірка виконання наказу Міністерства культури УРСР від 21 грудня 1961 р. № 522 «Про очищення книжкових фондів бібліотек від застарілої літератури» показала наявність таких видань у Хмельницькій області 1962 р. знов постало питання відносно очищення бібліотечного фонду За 1963 р. з фондів бібліотек було списано 600 тисяч книг, в основному застарілих книг суспільно-політичної тематики.

У виступі на першому з'їзді бібліотекарів Хмельниччини у 1964 р. начальник облліту С. Гуменюк говорив, що «три роки тому, коли була організована перевірка книжкових фондів, в 70-75 проц. всіх бібліотек фонди були не очищені. В минулому таких бібліотек було 15-20 проц.»[8].

До 1950 років доступ читачів бібліотеки був заборонений і до загальних фондів. Читачі не могли самостійно обрати книгу з фонду. Вони користувалися рекомендаційними списками, або каталогом. Бібліотекарі самостійно видавали книги з фонду бібліотеки.

У 50-х роках розпочався частковий доступ читачів до фондів. Було створено відкриті полиці, тематичні стелажі, відкриті тематичні виставки книг. Досвід бібліотек Хмельниччини по організації вільного доступу до читачів було узагальнено і видано брошурою тиражем 1500 примірників [9].

У кінці 50-х на початку 60-х рр. в роки «хрущовської відлиги» було внесено зміни в діяльність Спецфондів, створено нормативну базу функціонування Спецфонду у бібліотеці. З березня 1987 р. в зв'язку з оголошеною гласністю почалося повернення книг з Спецфонду у відкриті фонди. Бібліотека систематично – отримувала накази Головліту УРСР і СРСР у вигляді списків про повернення книг до загальних фондів. Передавалась література реабілітованих письменників – жертв сталінського терору 30-х років. Було повернуто книги Івана Микитенка та Олеся Досвітнього. Разом з тим бібліотеки мали слідкувати, щоб у літературі не було небажаних посилань або заборонених фотографій.

Наказом Головліту № 108 від 3 грудня 1989 р. усі дореволюційні видання зі Спецфондів передавалися у відкриті фонди. У січні 1990 р. останнім наказом Головліту «Про повернення книг до загальних фондів бібліотек» Спецфонди фактично скасувалися. Частина книг Спецфонду бібліотеки була передана у загальний фонд бібліотеки, а частина найбільш цінних залишилася у новоствореному секторі цінної і рідкісної літератури.

У 1989-90 рр. до загального фонду бібліотеки передано понад 5 тисяч видань. Всі вони були відображені у довідково-інформаційному апараті. У 2006 р. бібліотекою підготовлено видання «Бібліотечний раритет Хмельниччини», у яке включено чимало книг із Спецфонду, які могли бути втрачені назавжди [10].

Таким чином, хоча створення Спецфонду у бібліотеці було проявом політичної цензури, засобом ідеологічного впливу на діяльність бібліотеки, але позитивне значення в тому, що книги у свій час не пописували, і вони сьогодні складають основу цінної і рідкісної літератури фонду бібліотеки. Кожний бажачий може ознайомитись з ними. Вони є носіями не тільки інформації, а й цінними інформаційними джерелами про розвиток видавничої справи, способом оформлення книг, мистецтво оправи.

Джерела та література:

1. Архів Хмельницької обласної універсальної наукової бібліотеки. Опис №1а документних матеріалів по особовому складу /Книга наказів за 1944 рік.
2. Книга сумарного обліку обласної бібліотеки за 1944 рік /Відділ формування, наукового опрацювання бібліотечного фонду.
3. Справка ревизору-контролеру тов.ГАБЕ о передаче литературы из отдела обработки в другие отделы за 1948 год. /Відділ формування, наукового опрацювання бібліотечного фонду.(Книга суммарного учета)
4. Зведений алфавітний список книжок, що увійшли до наказів Головліту Української РСР на вилучення та списання в макулатуру з бібліотек громадського користування за період з 1937 по 1 липня 1947 рр. включно. – К., 1947. – 157 с.
5. Архів Хмельницької універсальної наукової бібліотеки. – Опис №1 документних матеріалів по особовому складу Книга наказів за 1952р. *Наказ №10 від 14.05.-52р.*
6. Політична цензура друкованих видань в УСРР-УРСР (1917-1990 рр.). /Нац. Акад. Наук України; Ін-тут політ. Досл. Ім.І.Ф.Кураса. – К., Парл. вид-во, 2009. -340с.
7. Лист заступника міністра культури УРСР Г. Шаблія 1962 р. начальникам обласних, Київського та Севастопольського управлінь культури про очищення бібліотечних фондів від застарілої літератури. В кн.
8. Матеріали першого обласного з'їзду бібліотечних працівників Хмельницької області. Березень – Стенограма.- Хмельницький, с. 28 / Відділ краєзнавства
9. З досвіду організації вільного доступу читачів до книжкових фондів у бібліотеках Хмельниччини/ Хмельн. упр. культури, обл. б-ка ім. М. Островського.-1959- 28с.
10. Бібліотечний раритет Хмельниччини /Упр. культури і туризму і курортів Хмельниц. облдержадмін; Хмельниц. обл. універс. наукова б-ка ім. М. Островського. уклад. І. Лабчук, О. Яворська, С. Гук, Н. Томаля.- Хмельницький,2006.-136с.: іл.

Марценюк В.В.

м. Хмельницький

ДЕРЖАВНОМУ ПІДПРИЄМСТВУ «НОВАТОР» – 55 РОКІВ

Постановою №37 Раднаргоспу Подільського економічного району від 06.01.1964р. у Хмельницькому розпочато спорудження заводу «Радіоприлад» Міністерства радіопромисловості СРСР. Директором будівництва призначено Павла Іларіоновича Коровіна.

Розповідаючи про Державне підприємство «Новатор» не згадавши про Коровіна, значить нічого не сказати. Так, Павло Іларіонович всього-на-всього рік

очоловав дирекцію-замовника будівництва заводу «Радіоприлад». Але ж він був першим. Першим, хто ступив на будівельний майданчик, підписав перший наказ про створення заводу «Радіоприлад», забив перший кілок у підмурівок майбутнього гіганта, якому судилося привабливою індустріальною «візиткою» обласного центру, а невдовзі радів зведеним стінам адміністративного корпусу і каркасам перших цехів. А ще раніше, у квітні 1963 року, з групою фахівців він з'явився в будівельно-монтажному управлінні №5, де займався виготовленням проектно-кошторисної документації на будівництво заводу.

Лише після того, як «вляглися» підготовчі проблеми і клопоти, Рада народного господарства Подільського економічного району 6 квітня 1964р. постановляє спорудити у Хмельницькому завод «Радіоприлад» і створює першу його дирекцію, яку очолив П.І. Коровін. Власне, він і підбирав команду першопрохідців. Завдяки заводським першопрохідцям, котрі заклали підвалини нинішнього, «Новатора», до виробничих комплексів, оснащених найсучаснішим обладнанням та унікальними технологіями, з розвинутою соціальною інфраструктурою – то продукт їх невтомних рук і хисту.

Цього року Держпідприємство «Новатор» відзначило своє 55-річчя. Увібравши всі традиції, якими багатий Подільський край, попри труднощі, колишній флагман Хмельницької «оборонки» живе і розвивається під куполом державної незалежності. Певна річ, чимало першопрохідців, відтоптавши відведений Всевишнім ярст, відійшли у потойбічний світ. Схилено нині голови перед їхньою пам'яттю, що, власне кажучи, уже тоді творила майбутнє Хмельницького радіотехнічного заводу, яке стало реальністю. А тим, хто живе турботами рідного їм колективу – здоров'я, щастя, радості, світлих обріїв у завтрашньому дні.

На адресу першого директора підприємства Павла Коровіна хочеться мовити декілька гарних слів. Зі спогадів ветерана заводу Бориса Васильовича Томилка – він був чуйним, добрим, вимогливим до себе і до підлеглих. Перед тим, як зваяжитися на важливе рішення, він вислуховував думки найближчих помічників, трудівників, ретельно зважував усі аргументи «за» і «проти», а вже тоді брався за ножиці. Так, на плечі Павла Іларіоновича випала нелегка ноша організаційних клопотів, тягарів з будівництва крупного підприємства. Власне, він і підбирав команду першопрохідців, котра стояла біля витоків будівництва підприємства, залишивши в його історії зримий слід.

Наприкінці 1965-го дирекцію споруджуваного заводу було ліквідовано а директором введеного в дію підприємства «Радіоприлад» наказом №339 від 25.12.1965р. міністра радіопромисловості призначено Олексія Миколайовича Курощонова.

Життя цієї людини навдивовижу цікавої долі: у малолітті виповнене нестатками, юності – пропахле порохом фронтних доріг і виснажливою повоєнною відбудовою, а пізніше – одвічним прагненням служити людині праці.

Кандидатура Олексія Миколайовича стовідсотково відповідала усім тодішнім номенклатурним вимогам. У його характері якнайповніше поєднувалися людська порядність, доброта, принциповість, високо вимогливість до себе і підлеглих, цілеспрямованість, професіоналізм і виняткова працелюбність, господарський та організаторський хист, вміння працювати в екстремальних умовах, бачити перспективу.

Уже в січні 1966 року новий директор підписує наказ про «перехід до основної діяльності заводу». Кілька офіційних слів, а скільки за ними зусиль і нервів, здоров'я і недоспаних ночей. Передусім давалися в знаки брак кваліфікованих кадрів, надто робітників-верстатників. Без цього, зрозуміло, неможливо було приступити до виробництва продукції у запланованих обсягах та номенклатурі. Відтак тисячі робітників, інженерно-технічних працівників набували теоретичних знань та практичних навичок радіозаводів інших міст. Невдовзі виробництво набирало обертів, вдосконалювалася його структура, вводилися в дію нові потужності, цехи отримали статус номерних. Уже в квітні 1966 року відкривається перше замовлення на виготовлення основної продукції – дроселів для телевізорів «Темп», а в червні на двозмінку переходять інструментальний цех та цех нестандартного обладнання і намотувальна дільниця. У зв'язку з переорієнтацією потужностей на виробництво складної наукоємної авіаційної спецтехніки військового призначення на фасаді підприємства з'явилася нова вивіска – «Хмельницький радіотехнічний завод». Завдяки титанічній праці, вольовому цілеспрямованому характеру Олексія Миколайовича підприємство виросло із куцих штанців і зайняло гідне місце на ринку озброєнь.

У 70-х роках на підприємстві освоїли серійне виробництво вузлів для бортових прицілних систем винищувачів МіГ-21 та МіГ-23, а також апаратури повітряної розвідки (оптична та радіоелектронна), яка успішно застосовувалась на літаках СУ-24, МіГ-25 та ТУ-22 фронтової та тактичної розвідки, виробництво плоских мікромодулів - на той час найсучаснішої бази стратегічного ракетобудування, тощо.

Поспілкуйтесь з ветеранами підприємства, котрим випало трудитися під керівництвом Олексія Миколайовича і ви почуєте, що з ним було легко і приємно працювати. Він розумів і шанував людей у робітничих спецвіках і вони віддячували йому взаємністю. Курощонов ніколи не виставлявся, був загалом скромним, надзвичайно працюючим, відповідальним, рішучим і непоступливим, коли йшлося про інтереси багатотисячного колективу, і цього вимагав від підлеглих.

Так його чуїне серце завжди переймалося людськими радощами і печалями, він жив великою ідеєю творення, був кровно поєднаний з колективом. Пам'ятна віха в 55-річній історії нашого ювіляра - створення на базі радіотехнічного заводу виробничого об'єднання ХРТЗ імені XXV з'їзду КПРС, а невдовзі – ВО «Новатор».

З 23 грудня 1985 року генеральним директором виробничого об'єднання «Новатор» призначено Бориса Михайловича Кулігіна. Який з 1982 року працював головним інженером підприємства військово-промислового комплексу – виробничого об'єднання «Катіон», яке саме в той час твердо ставало на ноги.

Можна багато розповідати про те, що було зроблено Борисом Михайловичем на «Катіоні». А, втім, навіщо? Ліпше згадаймо слова, які любив повторювати Кулігін: «Добрі справи красномовніші за будь-які слова».

Він ніколи не боявся відповідальності щодо тактичних помилок. Стосовно цього, то в нього є також своя думка: не помиляється той, хто не працює. Проте перехід на «Новатор» дався йому непросто - після довгих і болісних роздумів Борис Михайлович зрештою погодився на керівне крісло. Нікуди не дінешся, така вже доля фахівця – з кожним новим призначенням не лише змінювати місце роботи, а й постійно вчитися, вдосконалюватися...

З головою поринув Б.М. Кулігін у рідну йому стихію. Авжеж, хотілося не лише зберегти надбане великим попередником, а й збагатити його набуток новим досвідом господарської роботи. Утім, правду кажуть, що керівник планує одне, а Господь розпоряджається по-іншому. У непрості часи судилося Кулігіну очолити колектив з багатими традиціями. Саме тоді у господарську лексику владно входило нове для багатьох незрозуміле слово «конверсія», себто поступовий перехід від виробництва військової спец. продукції до виробів цивільного призначення. Кожна реформа - гіркий ківш для господарника.

У цій тупиковій ситуації Б.М. Кулігіну та його команді довелося ставати водночас і пожежником, і кравцем. Себто локалізувати та гасити кризові вогнища і залатувати діри. Якщо ж від багатьох заводів «оборонки» на економічній карті Хмельниччини залишилися лише назви і ностальгійні спогади, то колектив «Новатора» не лише зумів вистояти у хаосі так званих ринкових реформ, а й закласти підвалини майбутньої стабілізації виробництва, його відродження на базі розгортання випуску продукції цивільного призначення. І в цілому підмурівку є цеглини тодішнього генерального директора, котрий також залишив зримий слід в історії військово-промислового комплексу держави, зокрема – і Державного підприємства «Новатор».

Наказом міністра Машпрому України №74 від 08.02.1993р. генеральним директором виробничого об'єднання «Новатор» призначено Анатолія Андрійовича Вдовиченка.

Анатолій Андрійович ніколи не просився на посади, а йшов туди, куди його направляли. Здебільшого на складні ділянки виробництва. По закінченні одного із найпрестижніших вузів Радянського Союзу – Харківського авіаційного інституту 1967 року за направленням приїхав на Хмельницький радіотехнічний завод, який тільки-но ставав на ноги і потребував молодих і здібних фахівців.

Він швидко увійшов в колектив, стрімко долаючи шаблі фахової кар'єри інженера-конструктора 3, 2 та 1 категорії особливого конструкторського бюро, начальник складального цеху №12 з виробництва авіаційної спецтехніки, заступник головного інженера, заступник генерального директора виробничого об'єднання «Новатор».

Коли треба було комусь підставити плече під тягарі проблем, які тоді «шматували» завод «Нева» і він зголосився на посаду заступника головного інженера цього виробничого об'єднання. Там він виріс до заступника генерального директора.

Так, з «Неви» він повернувся на «Новатор» у найскрутніші для підприємства часи і, засукавши рукава, взявся розчищати завали згубної конверсії військово-промислового комплексу. Підприємство перебувало в лещатах економічної кризи, яка практично паралізувала економіку України. Але з такими тодішніми заступниками директора В.К. Міхєєвим (директор технічного управління), В.В. Петяком (директор управління маркетингу), Б.В. Ніколаєнком (директор матеріальних ресурсів) всі плани і завдання виконувалися на відмінно, подолавши усі труднощі перехідного періоду до ринкової економіки. Завдяки посиленню контролю за виробничими процесами, запровадженню заходів з економіки і бережливого використання матеріальних та енергетичних ресурсів, енергозберігаючих технологій, підвищенню трудової дисципліни за останні п'ятнадцять років збільшилось завантаження виробничих потужностей, а отже зросла заробітна плата та інші соціальні виплати.

З 2019 року підприємство очолює Олексій Сергійович Свістунів – молодий перспективний директор, який продовжує славі традиції своїх попередників.

Прикметно, що за останні роки підприємству вдалося збільшити обсяги реалізації продукції, зокрема, техніки енергозбереження та обліку. Велика робота проводилася в напрямку виготовлення техніки енергозбереження для житлово-комунального господарства.

Колективом «Новатора» освоєно виробу системи «Оберіг». Організовано ремонт техніки для потреб Повітряних сил Міністерства оборони України.

Приділяють також увагу розширенню номенклатури виробів з медичної техніки та модернізації серійних виробів для забезпечення їх рентабельності.

Адміністрація підприємства, профспілковий комітет є прихильником пошанування ветеранів. Адже й вони свого часу були молодими, сповненими сил і енергії, виношували далекосяжні плани, плекали у серцях райдужні мрії. Тут, у заводському колективі ріднилися, створювали сім'ї. Їхня доля склалася по-різному. Але трудова біографія цих шанованих людей починається з прохідної підприємства, у цехах та його дільницях промайнула їх трудова юність.

Молодь, нове покоління повинні знати трудову минувшину «Новатора», на якому вони трудяться, ветеранів, які творили перші рядки заводської історії. Зокрема, серед них: Едуард Степанович Малюков – шліфувальник та Маргарита Борисівна Панасюк – випробовувач, трудяться на підприємстві досі з 1967 року. Завоювали повагу і авторитет серед колег. Звичайно рамки статті не дозволять розповісти про всіх трудівників котрі пов'язали долю з підприємством і упродовж десятиліть своєю сумлінною працею примножували його славу.

Ровесником підприємства є профспілковий комітет. А першим головою заводської проф. організації був ветеран підприємства Микола Іванович Шандабура, який і досі живе інтересами «Новатора». Уже понад 20 років поспіль профком очолює Олександр Тимофійович Рижанський.

– Завдяки монолітній роботі профспілкових рядів, єдності наших думок і помыслів ми вистояли у найскрутніші часи й з оптимізмом дивимосся у день завтрашній – зазначив Олександр Тимофійович.

У своїй повсякденній роботі він опирається на голів цехових профспілкових комітетів, які є його надійними помічниками. Це, зокрема, Валентина Євгенівна Ковальчук, Любов Володимирівна Бобрик, Марина Василівна Войцехівська, Ірина Євгенівна Козлова та інші, які десятикві років очолюють профспілкові ланки і користуються авторитетом серед спілчан.

Взаємини між адміністрацією і профкомом регулюються колективним договором і відповідають усім критеріям порядності, взаємної відповідальності за долю колективу й кожного працівника зокрема.

ХМЕЛЬНИЦЬКОМУ ТРОЛЕЙБУСНОМУ РУХОВІ – 50 РОКІВ!

Висвітлюється стан розвитку і життєдіяльності на етапі 50-річного ювілею провідного трудового колективу обласного центру – Хмельницького комунального підприємства «Електротранс». Характеризується виробничо-економічний і кадровий потенціал, рухомий транспортний склад, система організаційно-управлінських, інженерно-технічних, господарських підрозділів і соціально-культурних служб.

Ключові слова: *м.Хмельницький, тролейбус, автобус, пасажирські перевезення, електротранспорт, депо, енергогосподарство, водії, кондуктори, електронний квиток.*

24 грудня 2020 року відзначався 50-річний ювілей запровадження тролейбусного руху в м.Хмельницькому і самовідданої праці невтомного трудового колективу комунального підприємства «Електротранс».

Колектив підприємства зустрів свій піввіковий ювілей вагомими виробничими здобутками та славними трудовими традиціями. Адже від перших 12-ти тролейбусів, що вийшли 24 грудня 1970 року по 16-ти кілометровому маршруту від заводу «Катіон» до залізничного вокзалу – сьогодні 120 тролейбусів на 22 маршрутах, 25 автобусів на 4-х маршрутах курсують в усі частини міста. За цей час тролейбусами міста перевезено понад 1,6 млрд. пасажирів.

Тролейбусний рух у Хмельницькому став пріоритетним напрямком розвитку міського пасажирського транспорту. Якщо загалом міським транспортом щороку перевозилося 43,6 млн. пасажирів (дорівнює чисельності населення України), то з них тролейбусами і автобусами підприємства «Електротранс» обслуговувалося від 30 до 42,5 млн. осіб (у тому числі: 12 млн. платних і 30,5 млн. пільгових пасажирів). А це 80 % усіх пасажирських перевезень міста. При цьому тролейбусним рухом користувалися 39 пільгових категорій населення, або майже третина всього населення міста.

Загальна протяжність тролейбусних маршрутів становить понад 199 км. Унікальним маршрутом, що перетинає все місто є маршрут № 7 «Завод «Катіон» – Раково». При максимальній конструкційній швидкості тролейбуса до 50 км/год., їх загальний пробіг щоденно сягає до 25 тис. км. Одним тролейбусом, що перебуває на лінії в середньому перевозиться 500 пасажирів. В середньому за місяць обслуговується 3,5 млн. пасажирів.

Запровадження тролейбусного руху відбувалось разом з потужним повоєнним розвитком обласного центру. На пустинних околицях зводились цілі промислові та соціально-культурні мікрорайони з потужними багатотисячними трудовими колективами заводів і фабрик, навчальних закладів. Це вимагало регулярного транспортного забезпечення. Тому для будівництва тролейбусного депо міськвиконком рішенням від 25.06.1966 р. за № 175 виділив земельну ділянку площею 4,27 га по вул. Тернопільській 15-Б. Облкомунгосп замовив виготовлення проектної доку-

ментації на будівництво тролейбусного депо, контактної лінії, кабельної мережі, тягової підстанції. Будівництво підприємства розпочалось в 1968 р., яке очолював начальник БУ цивільбуду С.М. Боценюк. Всі роботи виконувались швидкими темпами при допомозі комунальних і промислових підприємств та за участю майбутніх працівників тролейбусного управління.

Наказом Міністерства комунального господарства від 25.09.1970 р. за № 440 та рішенням Хмельницького облвиконкому від 12.10.1970 р. № 420 було створене Хмельницьке тролейбусне управління. А з 10 травня 1970 р. за направленням Хмельницького облкомунгоспу було підготовлено першу групу водіїв тролейбусів на курсах при Київському трамвайно-тролейбусному управлінні. Такої честі були удостоєнні працівники, які активно себе проявили на будівництві об'єктів тролейбусного управління: П. Корчевний, О. Лятовська, В. Мушинський, М. Алексеев, Г. Алексеева, М. Коваль, С. Сурков, Р. Ляшок, М. Охремчук, В. Ковальчук, П. Присяжний, Л. Дуда, В. Степанцов, Є. Тагієв, І. Островський, В. Деліта, М. Масловський, І. Лаврентєв, М. Смалюшок, С. Михайлова, В. Гелярний, А. Береговий, А. Тимошенко.

З 1973 р. водіїв тролейбусів готували у Хмельницькому професійному технічному училищі № 8 і навчально-виробничому комбінаті. З 2008 р. навчанням майбутніх водіїв тролейбуса на підприємстві займалася начальник відділу кадрів, ветеран підприємства з 1980 р. Галина Драбчук.

Тролейбусникам «везло» з керівниками підприємства – професійними, самовідданими, талановитими. З моменту заснування підприємства його діяльність очолювали 7 керівників: Вєсь тягар організації підприємства, формування його трудового колективу, створення початкової матеріально-технічної бази випав на долю першого начальника тролейбусного управління 1970-1973 рр., учасника війни, підполковника Чернишина Петра Пилиповича (нар. в с.Речинці Летичівського району Хмельницької області). Далі підприємством керували Бородин Володимир Олександрович (1973-1978), Рейзельман Семен Овсійович (1978-1981), Шевченко Анатолій Іванович (1981-1984), Солтик Олександр Іванович (1984-2007), Максимов Володимир Ярославович (2008-2011). Вони очолювали колектив різні терміни – від кількох місяців до десятків років, але кожен робив усе можливе для збереження і розвитку тролейбусного руху в обласному центрі.

Неймовірно вагомі здобутки принесли підприємству за 23 роки керівництва Олександра Івановича Солтика (посмертно Почесний громадянин міста). Завдяки його невтомному характеру і самовідданій праці в умовах жорсткої економічної кризи було збережено трудовий колектив, ведено в дію тягові підстанції з подальшим телекеруванням. Побудовані тролейбусні лінії у мікрорайони Гречани, Озерна, Дубове, Ракове, продовжено маршрут до вулиці Довженка. Відтак, довжина контактної мережі зросла вшестеро і склала 96,6 км, тролейбусний парк нараховував 102 машини, діяло 9 маршрутів.

У 2011-2020 рр. тролейбусне підприємство очолював Паламарчук

Віктор Анатолійович. Досвідчений управлінець, досконало оволодівши знаннями щодо діяльності всіх підрозділів підприємства, впевнено впроваджував масштабні проекти аби хмельничани отримували найбільш якісну, зручну, безпечну та по-справжньому європейську систему перевезень.

До 2020 р. В. Паламарчук організував 22 тролейбусних маршрути. Обсяги пробігу зросли завдяки придбаним низькопідлоговим 10 тролейбусам «Богдан Т70117» і 10 автобусів «Богдан А70132» пасажиромісткістю 106 чол. Для тролейбусів з автономним ходом запроваджено новий маршрут № 4: «Завод «Катіон» – Ракове» по вулицях Тернопільська, Кам'янецька, Купріна, Красовського, Черновола, Майборського. Збудовано майже 200 сучасних зупинок, де встановлюються електронні табло, що відображають графік прибуття транспорту. Регулярно виплачувалася заробітна плата, за результатами праці діяла система преміювання тощо.

Сьогодні ХКП «Електротранс» один з кращих на Поділлі та серед споріднених підприємств України. Це складний багатогалузевий господарський комплекс з сучасним, частково оновленим рухомих парком, розвиненою ремонтно-експлуатаційною базою, кваліфікованим менеджментом та робітничим потенціалом. Усі структурні підрозділи підприємства забезпечені надійною системою адміністративно-службового, диспетчерського, технологічного зв'язку.

Другою по значимості після директора вважається посада головного інженера – його ще називають технічним директором. І це не безпідставно.

Під орудою успішного головного інженера Хмельницького тролейбуса Олексія Ковтуна значного розвитку набули головні технічно-експлуатаційні служби: депо, служба електрогосподарства, транспортна служба, відділ головного механіка, виробничо-технічний відділ. Блок фінансово-економічних питань успішно вирішувала заступник директора підприємства Оксана Вовк. З 2002 р. планово-економічний відділ очолював талановитий економіст Валерій Сигін. Помітний внесок в розвиток соціально-господарської сфери робив заступник директора Вадим Ярмошук

Щоб рухомий склад курсував завжди в справному стані і за розкладом, спільних зусиль докладали усі структурні підрозділи підприємства – служба руху, служба рухомого складу, служба енергопостачання, відділ автоматизованих систем управління, відділ безпеки та контролю, керівний склад. Працівники готували до роботи рухомий склад, обслуговували контактну-кабельну мережу, здійснювали поточний ремонт технологічного обладнання, приміщень і споруд.

Безперечно, гордість підприємства – потужний кадровий потенціал водіїв і кондукторів, інженерів, механіків, електромонтерів, робітників і службовців. Наразі на підприємстві усього працювало понад 620 чоловік, де кожен третій з них ветеран праці. Багато з них зовсім молодими прийшли до тролейбусного управління та працюють до цього часу, стали справжніми майстрами своєї справи, командирами виробництва. Гідно справляються зі своїми обов'язками ветерани підприємства – маневрові водії: Анатолій Лавришко (працює з 1973 р.), Євген Гонтар (стаж з 1975 р.), Віктор Кулик В.В. (на посаді з 1979 р.), Леонід Валентюк (з 1980 р.) та працівники технічної допомоги та водії тролейбуса техдопомоги Василь Саврій (стаж 40 років), Володимир Прусак (стаж 37 р.), Андрій Гудзь (стаж 24 р.), Олександр Лішук (з 2013 р.). Понад 30 років працюють на підприємстві водії Василь Мушинський та Анатолій Білий, слюсарі Василь Япринцев, Микола Сорока Більше 40 років стажу мають диспетчер транспортної служби Людмила Соловійчук, водії автобусів ЛАЗ Павло Кочин, Іван Ковтун, Федір Ільченко, Володимир Павлов. Найбільший трудовий стаж на підприємстві «Електротранс» мають працівники заготівельної дільниці, зокрема: Дмитро Атаманчук – 49 років, Василь

Пасічник – 40, Раїса Єремєєва – 36, Володимир Варшавський – 33, Володимир Королук – 30, Олексій Белінський, Станіслав Сорока – по 25, Василь Хмільяр, Павло Сковерко, Григорій Забурмеха – по 24, Олександр Король – 21, Сергій Корінчук – 20, Сергій П'ятак – 18, Володимир Нієжмаков – 14, Анатолій Войцехівський і Олександр Лукашук – по 13 років.

Особливої поваги заслуговує кавалер ордена «За заслуги III ст.», ветеран підприємства з 47-річним стажем, начальник депо з 2011 р. Трачук Олексій Леонідович (нар. в с.Стріхівцях на Ярмолинеччині). Після закінчення Київського технікуму міського електротранспорту працював токарем, очолював токарню і заготівельну дільницю, був майстром дільниці планових ремонтів і майстром зміни. З 1994 року очолював службу по ремонту і обслуговуванню тролейбусів та службу рухомого складу. Під керівництвом Олексія Трачука успішно працюють понад півтори сотні ремонтників і 166 водіїв. Основні ремонтно-відновлювальні роботи виконують слюсарна, токарна, шинно-монтажна, кузовна, фарбувальна дільниці, електроцех.

Заступник начальника депо з технічної частини Михайла Бондарчука організовує роботу працівників, об'єднаних в чотири бригади підготовки тролейбусів до виходу на лінію, бригади ревізійного ремонту, 4 фахівці з ремонту тролейбусів після лінії, 11 маневрових водіїв, 12 мийників тролейбусів, 4 чол. технічної допомоги. Під керівництвом майстрів змін Олександра Вегеша, Віктора Ціпцюри, Валентина Гордієнка і Анатолія Копицяка на дільниці щоденного обслуговування працювало 16 досвідчених, справжніх майстрів своєї справи – віртуозів «кулібних». Технічний огляд тролейбусів, що прибували з лінії в депо проводили приймальники – ветерани підприємства Петро Аршенюк і Володимир Бобрик (з 1978 р.), слюсарі з ремонту рухомого складу Анатолій Прокопчук (стаж 43 роки), Микола Сорока (стаж 31 рік), Микола Холоденко і В'ячеслав Молодецький (стаж понад 23 роки), а також інші досвідчені робітники. Щоденне обслуговування забезпечувало гарантовану працездатність агрегатів, вузлів та деталей гальмових систем, рульового керування, дверей та тягового двигуна.

Комплексне технічне обслуговування № 1 (ТО-1) під керівництвом майстра Миколи Мілайкіна проводили 13 робітників-ремонтників. Планові ремонти і ТО-2 організовує майстер Богдан Янчук. На дільниці працювали досвідчені рихтувальники кузовів, слюсарі, електрики, електрозварники, фрезерувальники, коваль, електрообмотувальник, скляр, обійниця, слюсар по ремонту резино-технічних виробів. Комплекс професійних робіт з ремонту обладнання, тягової електроапаратури та електричних агрегатів, виготовлення нескладних запасних частин виконували працівники заготівельної дільниці під керівництвом майстра Богдана Сороки. Після проведення ремонтних робіт тролейбуси отримували заново пофарбовані кузова та модернізовані елементи. В оновлених салонах встановлювалось сучасне енергозберігаюче освітлювальне обладнання та прожектори, всі тролейбуси оснащені вогнегасниками, інформаційними пристроями для оголошення зупинок. Але якщо середній строк експлуатації тролейбусів складає 10 років, то 91 тролейбус (або 86,7 %) «Електротрансу» загалом відпрацював понад 21 рік. Тому витрати на матеріали, агрегати та запасні частини для виконання технічного обслуговування №2 та середніх ремонтів тролейбусів в рік складають понад 3 млн. грн.

Організацію пасажирських перевезень тролейбусами на визначених міських маршрутах здійснювала Служба експлуатації, яку очолював заступник начальника депо з експлуатації, ветеран підприємства з 1994 р. Людмила Дрозда. Організацію руху тролейбусів по маршрутах забезпечували начальники двох груп маршрутів міського транспорту : ветеран з 1979 р. Надія Іщун і з 2009 р. Алла Білик. Автотранспортною службою підприємства (55 одиниць автотранспорту, із них: 23 – автобуси, 17 од. технологічного транспорту, 2 легкових автомобілі) опікувався Сергій Попадін.

Головний успіх підприємства залежав і залежить від провідної трудової професії – водія тролейбуса. Як засвідчується в офіційній загальноприйнятій таблиці складності професій, на першому місці стоїть нейрохірург, водій тролейбуса – на сьомому місці, тоді як пілот – на сімнадцятому. На підприємстві працювало 166 водіїв, з них 35 жінок. Понад 60 відсотків водіїв тролейбусів мають перший клас, 25 відсотків – другий. Багаторічною працею уславлені водії тролейбусів Володимир Басок, Леонід Сологуб (з 1978 р.), Йосип Стопкань (з 1979 р.), Микола Шинькарук (з 1981 р.), Анатолій Чайковський, Василь Цимбал (з 1982 р.), Микола Мельник, Анатолій Пушкар (з 1985 р.), Микола Макогончук (з 1986 р.), Віктор Цюх, Віктор Мельничук (з 1987 р.), Михайло Шпортьї (з 1988 р.), Юрій Роздайгора (з 1989 р.). Понад 20 і більше років працюють водіями тролейбусів Володимир Бондар, Анатолій Доротюк, Андрій Заводяний, Юрій Калагур, Микола Будняк, Ігор Гончар, Микола Гуменчук, Микола Бенесюк, Анатолій Дзвоневський, Павло Дрозда, Микола Матвійцев, Василь Микитюк. З 1972 р. водієм тролейбуса працює Марія Бондар, з 1974 р. – Ганна Штогрїна, з 1979 р – Аделїна Вітюк, з 1980 р. – Людмила Нагибайло, з 1981 р. – Тетяна Вербова, Віра Давидюк, з 1983 р. – Галина Василевська, з 1984 р. – Ніна Цимбал, з 1985 р. – Олена Сердечна, з 1986 р. – Тетяна Онїськевич, з 1988 р. – Галина Волкова, з 2004 р. – Анжела Калїніченко, з 1990 р. – Тамара Сїмаш, яка визнана кращим водієм тролейбуса 2020 року. Водії тролейбусів Олексїй Фїщук, Володимир Басок, Ганна Штогрїна, Йосип Стопкань, Микола Мельник, Сергїй Пасека, Галина Василевська занесенї до Книги трудової слави підприємства.

«Електротранс» готує на 6-місячних курсах водіїв пасажирського тролейбуса. На час навчання виплачується стипендія. Надається безкоштовний проїзд в міському електротранспортї та лїжкомїсце у вїдомчому гуртожитку.

Пїд керївництвом головного енергетика Сергїя Ружицького та начальника тягових пїдстанцій Владислава Попника працювало 17 високопрофесїйних чергових електромонтерів. Зокрема, Лїдія Колоскова – працює з 1971 р., Вїталїй Самолига – з 1981 р., Віктор Пасїчник – з 1986 р., Галина Крїсинська – з 1993 р. Людмила Вїжановська – з 1999 р. На контактнo-кабельнїй дїльнїцї начальника Володимира Бабича задїяно 12 електромонтерів зї значним досвїдом такої специфїчної роботи. Кожен працює грамотнo, високопрофесїйнo, беручи приклад з ветеранів пїдприємства, зокрема таких як: Леонїд Новак – ветеран із 41-рїчним стажем, Віктор Яцишен – з 38-рїчним, Анатолїй Яцишин – з 25-рїчним, Олег Самолига – з 22 рїчним, Ніна Яцишина – з 20-рїчним, Роман Доматевич – з 16-рїчним, Микола Студент – з 14-рїчним, Павло Євенко – з 12-рїчним стажем роботи. На роботї з ремонту контактних лїній використовувалося 2 тролейбуси техдопомоги, 4 автовишки

та 3 спецмашини, автокран, екскаватор, трактор, автогідропідіймач, навантажувач. Оперативне керівництво експлуатацією та ліквідацією аварійних режимів на об'єктах системи електропостачання тролейбуса здійснювали диспетчери служби енергозабезпечення Людмила Віжановська, Лідія Грицина, Лідія Колоскова, Галина Крисінська, Ігор Волинець, Юрій Хмеленко, Євгеній Холод, Ігор Лановенький. Професіоналізмом зарекомендували себе працівники дільниці центрального блокування та зв'язку: начальник дільниці Франц Корчинський, технік-енергетик II категорії Олена Бочуля, електромонтери Петро Бондарук (з 1998 р.), Микола Звонов (з 2002 р.), Андрій Могильницький (з 2017 р.), Людмила Ігнат (з 2014 р.).

На підприємстві здійснювався комплекс заходів щодо забезпечення нормативів безпеки, гігієни праці та виробничого середовища, підвищення рівня охорони праці, запобігання виробничого травматизму, професійних захворювань і аварій. Виробничо-технічний відділ інженера Євгенія Головишина розробляв і реалізовує організаційно-технічні заходи щодо покращення організації виробництва, механізації трудомістких процесів, економії енергетичних, матеріальних, паливно-мастильних та інших ресурсів та контролює їх використання. Більше двох десятків високопрофесійних робітників відділу головного механіка Івана Задорожного забезпечували надійну роботу устаткування з функціонування систем водопостачання та водовідведення, тепломереж, електромереж, модернізації устаткування, реконструкції, технічного переозброєння підприємства. Відділ безпеки руху очолював Вадим Лижник. Ремонтно-господарська дільниця під орудою Володимира Задорожного проводила ремонт об'єктів і приміщень, благоустрій і охорону територій підприємства. Забезпечувала котельні підприємства порізаними і наколотими дровами. Займалася прибиранням від сміття, а в зимовий період – від снігу тролейбусні зупинки. Упродовж більше двох десятків років відділ матеріально-технічного забезпечення і комплектації очолював досвідчений господарник Федір Процюк та завідувач центральним складом з 1975 р. Катерина Яворська.

Ефективну роботу Служби контролю за збором виторгу з 2017 р. проводив талановитий організатор, учасник бойових дій Віктор Черній та його заступник Валентина Ілюсь. У Службі працювало 144 кондуктори у тролейбусах і 11 – в автобусах зі збору щоденної виручки, яка коливалася в межах 70 тис. грн. Доходи від перевезення пасажирів у 2019 р. становили в середньому 35,5 млн. грн., у т. ч.: 29,4 млн. грн. від одноразових квитків і 6,1 млн. грн. від проїзних місячних квитків. При цьому витрати на перевезення пасажирів сягали 129,7 млн. грн. Компенсація по відшкодуванню витрат на перевезення пільгових категорій громадян в 2019 р. становила 93,1 млн. грн., у т. ч. з державного бюджету майже 91,5 млн. грн. і 1,7 млн. грн. з місцевого бюджету. Але якщо збитки в 2019 р. становили майже 192 тис. грн., то через епідемію коронавірусу в першому півріччі 2020 р. сягнули більше 9 млн. 333 тис. грн. Крім цього, з початку 2020 р. Хмельницький тролейбус щомісяця недоотримував з бюджету на перевезення пільговиків понад 850 тис. грн. Тому використання «Електронного квитка» дозволить впровадити гнучку тарифну політику, що значно підвищить зручність і привабливість транспорту для пасажирів.

В колективі значна увага приділялася соціальній сфері і соціальному захисту працівників. Важливе значення в житті трудового колективу ХКП «Електротранс»

відіграла профспілкova організація, яка об'єднувала 460 її членів. З 2011 р. профспілку підприємства очолював Анатолій Глазюк. Правовий захист працюючих забезпечували фахівці юридичного відділу, активісти профспілкової організації. Профком, працюючи в складних політичних і фінансових умовах, захищаючи соціальні права працівників, не допустив в епоху приватизації» роздерибанити по частинах троллейбусне господарство, його багатий технічний потенціал. Організовано медичне, культурне обслуговування, функціонують їдальня, медичний пункт, стоматологічний кабінет, клуб, великий спортивний зал, сауна. Облаштовані кімнати для відпочинку водіїв троллейбусів, робітників у цехах і майстернях, організовано харчування на території підприємства. За окремим графіком проводилося перевезення працівників до місця роботи і додому. Відповідні категорії працівників за рахунок підприємства забезпечувалися фірмовим та спецодягом, отримували пільгові та додаткові відпустки. Регулярно проводилося професійне свято з вшануванням передовиків та новаторів виробництва, преміюванням. Сьогодні на Дошці Пошани підприємства красуються портрети передовиків виробництва, а саме водіїв троллейбусів Василя Цимбала, Анатолія Галкіна, На Дошці Пошани підприємства красуються портрети: водіїв Миколи Васильчука, Анатолія Галкіна, Василя Цимбала, Миколи Васильчука, водія автотранспортних засобів Валерія Данилюка, кондукторів пасажирського транспорту Віри Грицик, Алли Садовської, Ганни Ковальчук, слюсаря з ремонту рухомого складу Миколи Холоденка, електрика тягової підстанції Лілії Грицини, коменданта гуртожитку Ніни Солтик, електрозварювальника Віталія Вітюка.

На розвиток Хмельницького троллейбуса була спрямована «Програма розвитку міського електротранспорту м.Хмельницького на 2016-2020 роки», затверджена рішенням сесії міської ради від 18.05.2016 р. за № 36. Придбано 32 нових троллейбуси і 6 відремонтовано капітально. Виділені земельні ділянки на будівництво житла для електротранспортників. За договорами будівництва отримано від забудовників та розподілено працівникам підприємства 26 квартир. А до кінця 2021р. ще 20 сімей працівників підприємства отримають безкоштовно ордери на квартири. Вручаючи ключі від просторого помешкання площею 97 кв. м. багатодітній сім'ї водія троллейбуса з 20-ти річним стажем Бориса Савчука, Хмельницький міський голова Олександр Симчишин наголосив на великій значимості і повазі до професії троллейбусника. Для проживання одиноких працівників діє комфортний гуртожиток по вул. Перемоги, 6 на 232 місця (зав. Ніна Солтик).

Однак темпи розвитку рухомого складу електротранспорту не відповідають потребам сьогодення. Причинами цьому є нестабільність економіки в країні, різке зростання вартості валюти, високі відсотки банківських кредитів, постійне зростання цін на електроенергію, паливомастийні та комплектуючі матеріали в умовах нерегульованих тарифів тощо. Крім того, епідемія коронавірусу негативно вплинула на організацію перевезень пасажирів. Із загостренням карантину з середини вересня 2020 р. вступили в силу обмеження щодо перевезення лише пасажирів на сидячих місцях.

Висновки: Тролейбус займає почесне місце в життєдіяльності обласного центру. Сучасний комфортабельний троллейбус великої місткості – це справжній електролайнер, що має власний бортовий номер і є одним із найдоступніших і найефективніших видів громадського транспорту міста.

Він забезпечує нас, запрошуючи до комфортного пасажирського салону в жаркий літній день чи в непогожу днину, в розбурхану снігову круговерть чи в нещадну грозову зливу...

Він стабільний, обов'язковий, точний і надійний у щоденному забезпеченні наших транспортних потреб!

Колектив Хмельницького тролейбуса впевнений у своєму завтра в тому, що разом дружньою виробничою сім'єю зможе виконати своє головне завдання – забезпечити безперебійне, якісне, безпечне та комфортне перевезення хмельничан та гостей міста.

Примітка: Використано за посиланням: Петро Слободянюк. *Хмельницький тролейбус. Вінниця: Меркьюрі-Поділля, 2020. 161 с.*

**Матвєєв А. Ю., Гоменюк О. М.,
Шведовська Марія**
м. Хмельницький

ХМЕЛЬНИЦЬКА СЕРЕДНЯ ЗАГАЛЬНООСВІТНЯ ШКОЛА I–III СТУПЕНІВ № 18 ім. В. М. ЧОРНОВОЛА: НАВЧАЛЬНИЙ ЗАКЛАД ІЗ УКРАЇНСЬКИМИ ТРАДИЦІЯМИ

У статті розглядаються основні моменти становлення Хмельницької СЗОШ I–III ст. № 18 ім. В. Чорновола: від моменту заснування і до сьогоденних днів.

Ключові слова: *Хмельницької СЗОШ I–III ст. № 18 ім. В. Чорновола, директор, «Козацькі джури», відомі випускники, Максим Яровець.*

Багато гарних вулиць є з будинками високими,
З новими магазинами, з гірляндами реклам.
А ми нешумні любимо – тіністі і затишні
Буяння квітів й зелені завжди миліші нам.
Пройдем по Березневій ми, а там звернем на Київську,
Прямуємо по Гоголя, аж ось і Купріна.
У затишку каштановім тут школа вісімнадцята,
Домівка наша рідная назавжди нам вона.
(вчитель Хмельницької СЗШ № 18 Підмурняк М. С.)

Дослідження присвячене історії становлення та сьогодення Хмельницької середньої загальноосвітньої школи I–III ступенів № 18 ім. В. М. Чорновола. Автори мають безпосереднє відношення до предмету дослідження – Шведовська Марія тут здобувала базову середню освіту, із теплотою згадує шкільні роки, вчителів, друзів, відповідальність підготовки до занять та веселі позаурочні заходи. Гоменюк Оксана Миколаївна викладає в школі історію та правознавство.

Хмельницька середня загальноосвітня школа № 18 I–III ст. ім. В. М. Чорновола – навчальний заклад із цікавою історією, професійним колективом та здібними учнями.

Все почалося з вересня 1946 р., коли у місті Проскуріві, по вулиці Радянській, було відкрито початкову школу № 2. Завідуючою цієї школи призначено Вовк Дарину Василівну. Цікаво те, що допомагали готувати приміщення до подальшої експлуатації звичайні городяни, які несли необхідні матеріали, адже коштів на ремонт не було, а сама споруда була у дуже поганому стані. Тому, за досить короткий час, школа вже була готова прийняти школярів у свої стіни.

У 1949 р. початкову школу № 2 реорганізовано в семирічну школу № 2, директором якої було призначено Петруніну Віру Абрамівну.

Навчальний заклад розростається. В 1959 р. семирічну школу № 2 знову проходить реорганізацію в середню школу № 18.

Першим директором нового навчального закладу призначено учителя української мови та літератури, який працював у школі з 1951 р., Лупійчука Василя Степановича. Його заступником – Катеринюка Івана Степановича.



Лупійчук Василь Степанович – перший директор школи № 18

Деякий час школа розміщувалась в теперішньому корпусі № 2 Хмельницького національного університету по вул. Інститутській. У 1958 р., на розі вулиць Белінського (тепер – Березнева) та Купріна, на місці міського сміттєзвалища, побудовано нове приміщення школи з українською мовою викладання, де вона існує і до тепер.

Станом на 1958 р. у школі було вісім початкових і дванадцять 5–10 класів, в яких навчалося 930 учнів: навчання проводилось у першу зміну. Завдяки спільним зусиллям педагогічного, учнівського та батьківського колективів було впорядковано пришкольнє подвір'я.

З роками значно зріс вчительський колектив: тут викладали такі педагоги, як Кравчук Оксана Степанівна (російська мова та література), Підлісна Поліна Яківна (українська мова та література), Якубінська Галина Григорівна (російська мова і література), Кравчук Октябриня Кузьмівна (російська мова і література), Олійник Марія Павлівна (математика), Сільвеструк Ніна Григорівна (математика), Левко Кароліна Василівна (математика), Дудка Олександр Петрович (фізика), Сірий Віктор Михайлович (фізика), Михайлович Людмила Валер'янівна (географія), Возняк Віра Михайлівна (географія), заслужена вчителька України Кравченко Галина Дем'янівна (біологія) [1].

У 1974 по 2020 рр. школу очолювали:



Поліщук Майя Андріївна (1974–1976)



Остафійчук Петро Миколайович (1976–1979)



Забродіна Валентина Володимирівна (1979–1990)



Байдич Віктор Григорович (1990–1996)



Чабанов Сергій Федорович (1996–2020)

З вересня 2020 р. директором школи призначено Бубена Сергія Вікторовича.

У 2001 р. школі присвоєно ім'я патріота, дисидента, Героя України В'ячеслава Чорновола. «Україна починається з тебе» – ці слова зобов'язують кожного учня і вчителя СЗОШ № 18 вчитись і працювати на зміцнення та піднесення авторитету нашої України. Щороку тут проводяться урочисті заходи з нагоди дня народження та Дня пам'яті великого Українця. На честь В. Чорновола в школі створено експозицію його життя і діяльності. Школа підтримує тісні зв'язки з обласною організацією Народного Руху України, з фондом імені В'ячеслава Чорновола, Всеукраїнською Асоціацією шкіл ім. В. Чорновола.

Сьогодні будівля школи має загальну площу 4472,2 м², в т. ч. – майстерня 440,5 м² [5]. В закладі освіти навчається 1284 учня, при спроможності закладу на 1310 учнів. Працює в школі 84 вчителів, які обслуговують 45 класів. З них 22 вчителів-методиста, 19 старших учителів, 10 мають відзнаки «Відмінник освіти», 1 педагог нагороджений Нагрудним знаком «Василь Сухомлинський», 53 спеціаліста вищої категорії, 8 спеціалістів I категорії, 13 спеціалістів II категорії та 10 спеціалістів [4].



СЗОШ № 18 I–III ст. ім. В. М. Чорновола (сучасний вигляд)

В 2020–2021 навчальному році школа пропонує здобувати освіту за профілями: історичний, філологічний, математичний. Педагогічний колектив школи працює над проблемою: «Формування життєвих компетентностей особистості учня на основі виховання гармонійно розвинутого, високоосвіченого, національно-свідомого громадянина України».

Школа, протягом всього часу існування, була україномовною і зараз її робота має яскраво виражений національний характер.

Яскравою візитівкою школи є дитячий зразковий ансамбль народного танцю «Козацькі джури» – переможець обласних і Всеукраїнських конкурсів, лауреат міжнародних фестивалів в Угорщині, Словаччині, Німеччині, Португалії, Іспанії, Канаді, Фінляндії, Росії і на Тайвані.

Засновником та керівником ансамблю є Костянтин Загурський – переможець міського конкурсу «Людина року – 2007» в номінації «Пропаганда української національної культури». З 2004 р. діє шкільний музей «Козацькі джури». На 29 Міжнародному фольклорному фестивалі, що проходив у 2018 р. в Німеччині, в місті Рібніц-Дамгартен, ансамбль танцю «Козацькі джури» став переможцем та отримав приз глядацьких симпатій [3]. Ансамбль також взяв участь у Міжнародному фестивалі-конкурсі мистецтв, який проходив з 1 по 6 листопада 2018 р. в місті Прага (Чехія) [2]. У номінації «Народна хореографія» середня група колективу виборола I місце, а молодша – II командне місце. Також колектив нагороджено дипломом за оригінальність та професійні навички.



Ансамбль «Козацькі джури», керівник Костянтин Францович Загурський (29-Міжнародний фольклорний фестиваль), 2018 р.

Звичайно ж, у школі ім. В. Черновола стало традицією відзначати різні свята. Наприклад, у 1979 р. відбувся перший парад випускників, також тут відзначають свято Української казки; відродження національних традицій – свята «Моя рідна Україна», Нового року, Осені, Весни, Першого і Останнього дзвоника. Також у школі проводяться заходи до Шевченківських днів: учні готують плакати, на поетичних вечорах декламують твори Тараса Шевченка, тощо [1].

За всю історію Хмельницької СЗОШ № 18 з її стін отримали путівку в життя біля 7 тис. учнів 9 класів та понад 4 тис. одинадятикласників.

Навчалися у школі № 18 всіма шановані Козубняк Володимир Романович – колишній начальник Хмельницького міського управління освіти, Коліцак Віктор Михайлович – голова Хмельницької районної державної адміністрації (2010–2013), Гавчук Іван Карлович – голова Хмельницької облдержадміністрації (2007–2010), Черевченко Людмила Петрівна – начальник відділу комунікацій з громадськістю та моніторингу суспільно-політичної ситуації Хмельницької обласної державної адміністрації, Магур Ніна Іванівна – начальник служби у справах дітей, Стефанчук Руслан Олексійович – доктор юридичних наук, професор, член-кореспондент Національної академії правових наук України, перший заступник голови Верховної Ради України та багато інших випускників, які працюють на благо своєї країни [1].

Школа і сьогодні має своїх Героїв, які поклали голови в зоні АТО–ООС: Максим Олександрович Яровець (позивний «Скіф») – лейтенант Збройних сил України, учасник війни на Сході України, командир роти (130-й окремий розвідувальний батальйон). Загинув 5 жовтня 2016 р. під час виконання бойового завдання в районі с. Троїцьке, Попаснянський район, Луганська область. Указом Президента України № 23/2017 від 3 лютого 2017 року, «За особисту мужність, виявлену у захисті державного суверенітету та територіальної цілісності України, самовіддане виконання військового обов'язку», нагороджений орденом Богдана Хмельницького III ступеня (помертньо). Згідно рішення сесії Хмельницької міської ради нагороджений Почесною відзнакою міської громади «Мужність і відвага» жителів міста Хмельницького (помертньо). З 11 березня 2020 р. На вшанування пам'яті загиблого героя потягу № 138/137 сполученням Хмельницький–Лисичанськ надана іменна назва на честь пам'яті, вірності та гідності Максима Яровця [6].

Список відомих випускників школи можна і далі продовжувати, тому що вона не лише дає знання, а й виховує людей – Людей з великої літери – патріотів, фахівців, громадян.

Джерела та література:

1. Архів Хмельницької середньої загальноосвітньої школи № 18 I–III ст. ім. В. М. Чорновола.
2. «Козацькі джури» гідно представили Україну та Хмельницький на фестивалі в Чехії. [Електронний ресурс] Режим доступу : <https://khm.gov.ua/uk/content/kozacki-dzhury-gidno-predstavlyu-ukrayinu-ta-hmelnycky-na-festyvali-v-chehiyi>
3. «Козацькі джури» зі школи ім. В. Чорновола – переможці! [Електронний ресурс] Режим доступу : <http://www.rukh.team/kozacki-dzhuri/>
4. Сайт Хмельницької середньої загальноосвітньої школи №18 I-III ступенів ім. В. Чорновола. [Електронний ресурс] Режим доступу : <https://sites.google.com/site/sch18hmelnitskiy/vciteli>
5. Хмельницька область. ІСУО. [Електронний ресурс] Режим доступу : <https://km.isuo.org/schools/view/id/9718>
6. Яровець Максим Олександрович. [Електронний ресурс] Режим доступу : <https://uk.wikipedia.org/wiki/>

*Слободянюк П.Я.
м. Хмельницький*

**ЕСТАФЕТА ВОГНЮ XXII ОЛІМПІЙСЬКИХ ІГОР 1980 р.
У ХМЕЛЬНИЦЬКОМУ
(спогади головного режисера культурної програми
супроводу вогню Олімпіади-80 у м.Хмельницькому)**

Висвітлюється програма культурного обслуговування естафети вогню XXII Олімпійських ігор в липні 1980 року у м.Хмельницькому і області. Характеризуються особливості масового художньо-спортивного свята «МИР! СПОРТ! ДРУЖБА!» на Хмельницькому стадіоні «Поділля».

Ключові слова: *Олімпіада-80, Олімпійський вогонь, м.Хмельницький, культурна програма, свято «Мир! Спорт! Дружба!», народні гуляння, концерти.*

Олімпійський вогонь мандрував з гори Олімп у Греції до Москви, де мали відбутися XXII Олімпійські ігри. Шлях олімпійського вогню простягався нашою областю майже 200 кілометрів: від Жванця Кам'янець-Подільського району, територіями Дунаєвського, Ярмолинського, міста Хмельницького і Летичівського районів – до Дяківця Вінницької області.

Обслуговування гостей і учасників «Олімпіади-80» було надзвичайно почесною і відповідальною справою. У цій визначній події брало участь багато державних установ і громадських організацій. На шляху проходження естафети було проведено ремонт дорожнього покриття, посаджено тисячі дерев і квітів. На замовлення Всесоюзного оргкомітету XXII Олімпіади-80 серію сувенірів з олімпійською символікою виготовляли Волочеський машзавод, Полонський завод художньої кераміки та ін. Хмельницьке видавництво «Поділля» (дир. П.Гуцал) видрукувало високоякісні програми, запрошення, рекламні буклети і плакати. Для факелоносців було закуплено спеціальний одяг японського виробництва – майки, шорти, гольфи, кросівки, пов'язки. А продавці, офіціанти, кухарі, завідувачі виробництвом системи громадського харчування і споживкооперації вивчали розмовні елементи англійської, німецької, французької мов на курсах у Хмельницькому кооперативному технікумі.

Безпосередніми учасниками естафети олімпійського вогню стали сотні подільців з усіх районів Хмельниччини – спортсмени, робітники, службовці, студенти, учні, військові. Графік передачі вогню було розписано буквально по хвиликах. Кожен факелоносець повинен був пробігти один кілометр рівно за чотири хвилини. Факелоносцем першого етапу Хмельницької області в с.Жванець Кам'янець-Подільського району був майстер спорту з легкої атлетики Микола Хорунжий. Змінювалися факелоносці, ескорти, але незмінною залишалася привітність, гостинність господарів.

МИР! СПОРТ! ДРУЖБА! – таким був девіз розробленої і реалізованої мною (як сценаристом і головним режисером) програми культурного обслуговування учасників естафети вогню XXII Олімпійських ігор 8 липня 1980 р. у м.Хмельницькому і Хмельницькій області. Безперечно, естафета вогню XXII Олімпіади було велич-

ним загальнонародним святом. За дорученням обласного оргкомітету мені (як недавньому директору обласного будинку народної творчості) я розробив примірний сценарій культурної програми з нагоди руху естафети Олімпійського вогню на території області. В райцентрах до прибуття і після продовження естафети олімпійського вогню передбачались концерти кращих колективів художньої самодіяльності, інші культурно-розважальні заходи. У святкових культурно-мистецьких заходах і обслуговуванні учасників естафети тільки у м.Хмельницькому поза стадіоном брали участь понад 10 тисяч самодіяльних і професійних митців, спортсменів і фізкультурників обласного центру, міст і сіл Хмельниччини. Програма культурного обслуговування включала тематичні концерти і вистави, народні масові гуляння, кінофестивалі, виставки образотворчого і декоративно-прикладного, кіно та фотомистецтва.

Концерти художньої самодіяльності проводились на п'ятьох відкритих майданчиках у мікрорайонах міста. Різноманітними розважальними заходами зустрічав відвідувачів міський парк культури і відпочинку, де відбувалося масове народне гуляння «Олімпіада – свято дружби!». Там звітували художні колективи, працювали різноманітні атракціони, проводилися конкурси, ігри, вікторини, танці. Масове народне гуляння завершилося великим святковим феєрверком.

У м.Хмельницькому в цій естафеті було задіяно 332 бігуни на 14 етапах. Факелоносці рухалися переповненими людьми вулицями у супроводі 22 спортсменів почесного ескорту.

Головною подією культурної програми стало масове театралізоване свято «Мир! Спорт! Дружба!» на стадіоні «Поділля» вмісткістю 10 тис. глядачів, де відбулася церемонія зустрічі олімпійського вогню. Слід зазначити, що 8 липня за три-чотири години до початку зустрічі олімпійського вогню стадіон «Поділля» був вщент заповнений святково налаштованими хмельничанами і гостями міста. Панувала святково-піднесена атмосфера. Транслявались урочисті спортивні і патріотичні пісні, оркестрова музика. Прибуття і рух олімпійського вогню по місту транслявався по гучномовцях, встановлених на стадіоні, вулицях Кам'янецькій і Проскурівській.

О 13 годині під громогласні овації вируючого стоя глядачем переповненого стадіону і урочисті позивні Олімпіади-80 – гордо і велично з високо піднятим факелом через квітучий коридор одягнених в українську національну форму дівчат, під звуки олімпійського Гімна Олімпіади-80 запалила вогонь у спеціальній чаші майстер спорту з легкої атлетики Ганна Криніна. Хвилюючі почуття викликали сльози радості і гордості за Поділля і Україну.

Особливістю театралізованого свята на стадіоні було поєднання художніх і спортивних масових виступів. Театралізований пролог свята розпочав зведений духовий оркестр (4-х військових, заводів – музичного училища, трансформаторних підстанцій, КПО ім. Куйбишева, радіотехнічного, «Термопластавтомат», депо Гречани (диригенти В.Баранов, М.Парнев, Р.Андросюк, С.Добродзій, С.Пірог) цікавими перебудовами руху і оркестрово-фанфарною музикою. Під урочистий марш оркестрів по периметру стадіону рухалась колона ветеранів спорту, кращих фізкультурників міста і області в супроводі тематично оформлених символами різних вилів спорту машин і мотоциклів.

У зведений хореографічній композиції «Подільський край» брали участь державний ансамбль пісні танцю «Подільянка» (нині «Козаки Поділля») обласної

філармонії, народний ансамбль пісні і танцю радіозаводу (кер.Р.Марчак), народні ансамблі танцю «Веселка» міського будинку культури (кер. Ю.Климчук), «Юність Поділля» ХТПО (кер. В.Цимбалістий), «Поділля» БК профтехосвіти (О.Небесний) взяли участь 500 танцюристів. Понад 250 танцюристів ансамблю «Подільська» облфілармонії і народних танцювальних ансамблів (постановка В.Глушенков, Ю.Климчук) виконали український танець «Гопак». Композицію «Гори, вогнь Олімпіади» виконували 350 учасників студій сучасних бальних танців (хореограф В.Франко). Більше 500 учнів шкіл і ансамблю «Подільчик» Палацу піонерів ім. В.Котикавзяли участь у хореографічній композиції «Дружба народів». У художніх композиціях за основу було покладено український фольклор і зразки сучасного мистецтва.

Цікавою була вокально-хореографічна композиція «Подільський сувенір», де одночасно виступали трійсті музики Кам'янець-Подільського сільгоспінституту (кер. О.Царук), солістка Марія Гулько (МБК), ансамбль «Поділля» БК профтехосвіти та хор-ланка с.Шибено Теофіпольського району.

Свої успіхи демонстрували кращі спортсмени і фізкультурники. У спортивно-масовій композиції «Сильні, спритні, сміливі» брали участь 750 юних гімнастів шкіл. Різні види спорту представляли переможці спортивних змагань у показових виступах «Від значка ГПО до Олімпійської медалі!». Учні ДЮСШ міста і учасники ДСТ області показували свою майстерність у композиції «Вище прапор радянського спорту!». А 750 учнів середніх спеціальних навчальних закладів міста – у масовій спортивній картинці «Олімпійські кільця» виконували вправи з різних видів спорту.

Вперше «вийшли із підпілля» (їх діяльність обмежувалась) і під схвальне сприйняття глядачами демонстрували свою майстерність 850 учасників міських секцій і клубів «карате». Виступ каратистів було дійсно новим проявом фізкультурно-спортивного руху.

Завершилося свято на стадіоні масовою театралізованою композицією усіх учасників піснею О.Пахмутової «Герої спорту».

Загалом у театралізованому видовищі на стадіоні взяли участь майже 20 тисяч професійних митців і аматорів, спортсменів і фізкультурників, учнів і студентів, військовослужбовців і робітників.

Другого дня – 9 липня – естафету вогню Олімпіади-80 з продовжив Віктор Балашов, а на межі з Вінницькою областю естафету вінничанам передав Микола Саварчук.

Оскільки це була видатна подія всесоюзного і світового значення – забезпечувались особливі умови безпеки руху Олімпійського вогню. На трасі, де мала пройти естафета, все довкола було прозондовано спецслужбами, а учасники та організатори проходили різні спеціальні перевірки на предмет можливої диверсії. Крім того Олімпійський вогонь супроводжували два автомобілі з 30-ма спецназівцями. Контролював рух естафети Олімпійського вогню генерал-лейтенант Макаричев.

Наприклад, у моєї режисерській кабіні під час свята на стадіоні було встановлено п'ять телефонних ліній зв'язку зі структурами причетними до естафети Олімпійського вогню, зокрема: із Всеукраїнським олімпійським комітетом, з генералом Макаричевим, обласними правоохоронними органами, охороною стадіону. Графік руху естафети олімпійського вогню транслювався мені по радіо. Я тричі

звертався до супроводу естафети щодо дотримання термінів руху у Ярмолинцях і м.Хмельницькому, а також до охорони стадіону щодо зупинки масового стихійного прориву мешканців міста на стадіон під час вистави.

Безперечно, важливу роль в організації зустрічі естафети вогню Олімпіади-80 в обласному центрі відіграли: обласний (заст. голови облвиконкому Алла Городецька, Алла Городецька) і міський оргкомітети (заст. голви міськвиконкому Анатолій Забелін), обласний (Георгій Шатоха) і міський (Євген Костін) спорткомітети, обласне управління (Франц Возняк) і міський відділ культури (Петро Слободянюк).

До режисерсько-постановочного складу проведення свята «Мир! Спорт! Дружба» на Хмельницькому стадіоні «Поділля» входило більше 25 працівників культури і мистецтва, фізкультури і спорту. Серед них: головний режисер-постановник і сценарист П.Слободянюк, режисери Т.Скородим, П.Войчишен, В.Пасека, А.Кулак, помічники режисера М.Артъомова, М.Венгер, Я.Кириліва, головний хореограф, засл. прац. культури України Ю.Кузьменко, хореографи засл. працівник культури України Ю.Климчук, засл. учитель України Ю.Гуреїв, О.Небесний, В.Цимбалістий, С.Педан, диригенти-хормейстери – В.Атаман, засл. артисти України І.Балема, В.Ярецький, М.Бідюк, головний звукорежисер Б.Шор, диктори Павло Карнаух, Ірина Антоненко та ін.

Отже, зустріч естафети вогню XXII Олімпіади на Хмельниччині вилилось у незабутнє масштабне всенародне свято з епіцентром масової театралізованої художньо-спортивної вистави на Хмельницькому стадіоні «Поділля». За оцінкою висооюзних експертів Хмельниччина отримала «відмінно» за супровід олімпійського вогню.

Сьогодні приємно усвідомлювати, що імена видатних спортсменів – чемпіонів та призерів Олімпійських ігор, які народилися, проживали, навчалися і живуть в нашому краї представляли Хмельниччину на різних престижних змаганнях.

P.S: Прикро згадувати, але жоден з членів режисерсько-постановочної команди – працівників культури – не був відзначений не тільки республіканськими, але навіть обласними нагородами. Після свята про нас просто забули!

Манзюк С.М.
м. Хмельницький

ЛЕЗНЕВО: ВІД МАЛЕНЬКОГО СЕЛА ДО МІКРОРАЙОНУ ОБЛАСНОГО ЦЕНТРУ

Найдавніша писемна згадка про село Лезнево відноситься до 1493 року, коли поселення було занесене до реєстру димів Подільського воєводства [1]. Дослівно в реєстрі було написано: «Hleznowcze de sex solvit», що в перекладі з латинської означає: «Глезнівці мають шість димів». Дим ототожнювався, як правило, з одним господарством, одним двором. Скільки на той час в селі було мешканців, важко сказати. З цього приводу у колі дослідників утвердилась спільна думка, що до од-

ного диму в середньому входило 6 -7 душ. Виходячи з цього можна припустити, що в селі Глезнівці мешкало біля 35-40 селян. В сусідніх селах Голішині та Плоскирові було відповідно шість та сім димів.

Отже, на той час Лезнево було невеликим селом, як і більшість сіл на Поділлі і з кінця XV ст. до 30-40 рр. XVI ст. в адміністративно-територіальному відношенні село знаходилось у Меджибіжській волості.

У XV ст. населені пункти Поділля розвивалися повільно. Це пояснюється тим, що у першій третині цього віку дана територія була захоплена королівською Польщею. Одночасно почастішали напади кримських татар. Щоб закріпити своє існування у краї «медових та молочних річок» (так називали Поділля літописці), королівський уряд укріплює оборонні споруди та розгортає будівництво нових. До реєстру королівських володінь разом з Плоскировим входить і село Глезновці, яким король «дарує» привілеї на три десятиріччя.

Та не минуло і половини того часу, як королівська казна зажадала десятину від кожного двору і виконання безлічі різних повинностей. Католицька церква також запустила руку в людську душу і працю, вимагаючи все нових пожертвувань на свою користь. На довершення лиха у 1489, 1494, 1498, 1499 роках кримські татари неодноразово наносили спустошливі набіги на подільські землі. Населені пункти були зруйновані татарами. Чоловіки з жінками, дітьми та з усіма пожитками були забрані до татарського полону.

Документи середньовіччя не дуже охоче діляться з нами подіями тих часів. Однак, деякі відомості з життя села та його людей все ж таки дійшли до нас.

Так, краєзнавець С. Назаренко, посилаючись на документи Кам'янецького земського суду, в своїх публікаціях писав, що одне з найдавніших поселень цієї місцевості королівське село Глезнів над Бугом знаходилось на північному березі Південного Бугу. В 1522 році воно було дане в довічне володіння за вірну службу шляхтичу Миколаю Якимовському. Як правило, такі села переходили у власність їх синів. В цьому фактично завірив шляхту Меджибізького та Зінківського повітів в 1518 році польський король. Так сталося, що в 1534 році Якимовський відписав село у спадок своєму синові, про що свідчать документи Кам'янецького земського суду [2].

До речі, представник цієї родини Марко (Марек) Якимовський в листопаді 1627 році очолив повстання невільників на турецькій галері. Потрапивши в полон після поразки під Цецерою, Якимовський разом з іншими невільниками був задіяний на будівництві в гирлі Дніпра. Повертаючись з будівництва, галера турецького губернатора Олександрії в Єгипті Касим-бея, зупинилась в порту на острові Лесбос. Скориставшись тим, що разом з Касим-беєм на берег зійшла більша частина матросів, Якимовський, взявши на кухні поліно, напав з ним на турецького вартового. Після цього він разом з друзями Степаном Сатанівським (можливо, уродженцем міста Сатанова) та Іваном Стольчинським, які були без кайданів, захопив на кормі склад зброї та звільнив невільників. Серед звільнених були 212 християн, за словами сучасника «або з Русі (тобто України та Білорусії), або з Москви», три поляки, три греки, два англійця та італієць. Повсталі галера капітаном якої повстанці обрали Якимовського, відірвалась від переслідування турецьких галер і успішно прибула в порт Месіна на острові Сіцилія. Влітку наступного року більшість повстанців повернулося на Україну. Цей подвиг подолянина набув надзвичайно широкого розголосу в Європі [3].

Слід відзначити, що історична доля Глезнева була тісно пов'язана з Пłosкировим, адже обидва населених пункти входили в одне староство та мали одних і тих же власників.

Наступним володарем села Глезнова був Бернгард Претвіч (1500-1563 рр.), німець за походженням, який народився в Сілезії і в кінці 20-х років XVI ст. поступив на військову службу до Речі Посполитої. Прославився обороною кордонів від нападу татар. У 1531 році брав участь у битві під Обертином, у 1538 році – в облозі Хотинського замку. Через деякий час присланий ним невеликий загін козаків біля Вінниці стримував татар, що вторглися на Поділля, а Претвіч здійснив швидкий 100-кілометровий марш до Очакова, звідки привів полонених татарських жінок і дітей. В подяку за це, королева Бона поставила його старостою у приналежному їй Барі. Крім цього, в 1539 році Претвіч отримав від Королівщини в свої володіння Шарівку, п'ять селищ у барському повіті, прикордонне містечко Жванець, Глезнів та інші поселення [4].

Глезневом Претвіч володів біля одинадцяти років. У 1550 році польський король Сигізмунд II Август у своєму королівському привілеї відзначає службу та хоробрість Мацея Влодек із Германова, хорунжого та кам'янецького старосту за охорону кордонів від вторгнення ворогів і надає йому в спадок володіння «Пłosкирів, Леснів і Голицин з прилеглими над Бугом в повіті Кам'янецьким лежачими» [5].

Мацей Влодек, очевидно, був визначним лицарем королівства: він розбив волохів біля містечка Гойсця, відібрав грамоту іменем короля у Петра, воєводи молдавського, отримав перемогу у битві під Обертином, побудував Браму у Кам'янці, а замок не лише уфортифікував, але й гарно оздобив його [6].

У 1569 році власником Проскурівського староства залишався Мацей Влодек, який у шлюбі з Лаською, донькою серадського воєводи, мав сина Станіслава, до якого згодом і перейшли пłosкирівські землі.

У 1578 році староство продовжувало належати ротмістру Станіславу Влодеку, майбутньому белзькому воєводі та галицькому старості, який у шлюбі з Ельжебетою Замоїнською, сестрою канцлера і коронного гетьмана Яна Замоїнського, мав лише доньку Ядвігу. Чому Пłosкирів з прилеглими селами, в тому числі і Глезновом не відійшов у спадок від Станіслава до його доньки Ядвіги Фірлейової – невідомо, але староство знову стало королівською власністю, що видно з люстрації каштеляна кам'янецького Гуменського, укладеної 1616 року, коли посесором цих добр був Станіслав Лянцкоронський, воєвода подільський, отримавши таке право від воєводи брацлавського Потоцького [7].

До нас дійшли скупі відомості про те, що у 1593 році на околицях Пłosкирова розгорнув збройну боротьбу з панством селянський загін, очолюваний Грицьком, який служив у гарнізоні Проскурівської фортеці. А так, як до цих околиць належало і село Глезнів, то не слід виключати, що в цій боротьбі приймали участь наші односельчани. Пізніше повстанці влилися у селянсько-козацький загін Северина Наливайка [8].

В документах 1621 року посесором Пłosкирівської «держави» (староства) названий польський гетьман Станіслав Конецпольський. Староство нараховувало 53 лани землі і складалося з містечка Пłosкирова, сіл Голишин, Мацьківці, Шаравчинці (нині Шаровечка), Іванківці, Глезнів [9].

У 1643 році Пłosкирівське староство перейшло у володіння сина гетьмана Станіслава Конєцпольського Олександра, великого коронного хорунжого, який був у шлюбі з Іоанною Барбарою Замойською. Олександр Конєцпольський увійшов в історію, як один із регіментарів польського війська, що було розбито під Пилявцями.

Під час Визвольної війни українського народу (1648-1657 рр.) під проводом Богдана Хмельницького Пłosкирівське староство неодноразово переходило із рук в руки, при цьому зазнаючи великих руйнувань, як від польських військ, так і від козацьких та повстанських загонів, внаслідок чого край зазнав повного спустошення, про що свідчить «Реєстр димів Летичівського повіту 1661 року».

В підтвердження цьому люстрація 1662 року надає: «Посесором Пłosкирівської держави є Мартин Замойський, підстолій львівський, полковник Його Королівської Милости. Мешканців є 12, жодного податку не дають, бо на свободи виїшли. Села держави: Галишин, Лєсьнів або Глєзнів, Мацьківці, Волиця, Заріччя; в них жодного нема підданого, а стави і млини пусті, бо zostаватися через набіги та наїзди опришківські у домах своїх не можуть»[10]. Інший запис люстраторів в тому році свідчив, що «пан державця не може осаджати ті села через неприятеля коронного, опришків та лєвенців».[11]

Пłosкирів продовжував залишатися центром староства, що перебувало у володінні Мартина Замойського. До старостинських сіл відносились Голєнищів, Глєзнєв, Іванківці, Шаровка і Мацьківці. Названі села на 1668 рік продовжували залишатися зруйнованими.

Майже не вивченим в історії Пłosкирівського староства залишається період з 1672 по 1699 роки, коли Поділля перебувало під владою Османської імперії. Польський історик Д. Колодзейчик доводить, що ті часи Пłosкирів став центром окремої нахії, що підпорядковувалась Меджибізькому санджаку у Кам'янецькому аялеті. В цій нахії на 1681 рік числилось 35 поселень, із яких лише 17 були заселеними. В нахії зафіксовано 252 християнських та 5 єврейських домогосподарств [12].

Після 27-річної окупації у 1699 році за умовами Карловицького договору Туреччина повернула Речі Посполитій територію Поділля.

Новопризначений староста Проскурава звернувся до населення сусідніх воєводств з грамотою, закликаючи втікачів повернутись у міста і села, в яких вони жили до турецької агресії.

Процес відродження староства наприкінці XVII – у першій половині XVIII ст. проходив повільно. Щоб якимось чином активізувати його життєдіяльність власники населених пунктів стимулювали населення різними привілеями. Звичайно, такі привілеї діяли недовго. Не встигли жителі населених пунктів воєводств залікувати рани, завдані турецькою агресією, як від них уряд став вимагати сплати подимного, десятини з солоду, меду, худоби, коней, данину натурою. Все це викликало незадоволення і обурення народу, яке переросло у повстання.

Шляхетський сеймик Подільського воєводства 8 червня 1702 року відзначав, що «свавільні люди» настувають на життя і багатства шляхти. На цьому ж сеймику проскурівський староста заявив, що з міста «тридцять сім чоловіків гультяїв подалося», а в сусідньому селі «Глєзнево всі хлопи збунтували»[13].

Польська шляхта жорстоко придушувала народні вступи. Та не зважаючи на те, що в березні 1703 року польний гетьман А. Сенявський видав універсал, в яко-

му оголошував про придушення повстання та суворе покарання винних в бунтах, народні виступи на Поділлі не вгасали ще протягом довгого часу.

Боротьба селян за свої права на деякий час змушує посесорів оголошувати «слободи». Але знову ж таки, вони тривали протягом короткого часу і суттєвого значення для покращення життя народу не мали. Так, у 1707 році невідомий нам А. Віжхоцький (можливо управитель) писав до Томаша Замойського: «Вже досить тієї слободи, а більше сваволі. Бо хоч би їм дав слободу на 100 літ, то вір мені ясно-вельможний пане, що пожитку до скарбу не буде, лише їм самим» [14].

Про те, що Пłosкирівське староство швидко відроджувалось та стало приносити доходи, свідчить такий факт. В березні 1712 року великий коронний гетман Адам Сенявський дав розписку до Скарбу королівського про те, що панцирна корова подільського стольника Телефуса, якій затримали платню, забрала в Пłosкирові 12 тис. злотих [15].

Певні позитивні зміни состереігаються і в Глезневі. Так, у 1732 році в селі було засновано храм. Священниками в Глезневі були упіати. Першими з них були Михайло Городиський (з 1732 р.), Василь Городиський (середина XVIII ст.), Кирило Бахталовський (XVIII ст.), Кирило Городиський (з 1784 р.) приєднаний до православної віри у 1794 році [16].

У 1762 році в селі побудовано церву Покрови Божої Матері. Церква була дерев'яною, на камяній основі з дзвіницею, покрита залізною жерстю і викрашена зеленою фарбою.[17]

З «інвентаря Пłosкирівського староства 1775 р.» ми дізнаємось, що Пłosкирів і староство до якого входили такі села, як Заріччя, Мацьківці, Шарівка, Глезнев, Олешин, Іванківці і Гречани, належали Андрію Замойському та його дружині Констанції з Чарторийських «екс-канцлерам великим коронним»[18].

Як свідчать документи тих часів, серед різних соціальних верств населення села Глезнева найбільші групи становили селяни «поєдинники» – 49, на другому місці були «піші» – 30 і потім «парові» – 4 [19].

У 1793 році, після другого поділу Польщі, територія Поділля була приєднана до Російської імперії. У 1795 році Проскурів став повітовим містом, а села староства Заріччя, Гречани, Мацьківці, Глезнів, Олешин, Іванківці та Шаровечка, які раніше належали польському роду Замайських, відійшли до казни. Саме в цей час відбулась чергова зміна власника Проскурівського староства і ним став генерал-аншеф, майбутній фельдмаршал граф Гудович Іван Васильович.

Гудовичі – український шляхетний рід, відомий з XVI століття, відколи офіцер польського коронного війська Станіслав отримав грамоту на маєток Гудавице (Галичина) та шляхетний герб і прізвище. На початку XVIII століття Гудовичі переселяються на Чернігівщину. Найвідоміший серед представників роду в цей час стає Василь – бунчуковий товариш, генеральний підскарбій, який був членом української делегації до Санкт-Петербурга в справі відновлення гетьманства. Його старший син Андрій (1731-1808) став державним діячем, генерал-ад'ютантом російського імператора Петра III, згодом генерал-аншефом. Молодший син Іван (1741-1820), отримавши гарну освіту в Кенінгсберзькому та Лейпцігському університетах, вступив на військову службу. Його військова кар'єра розпочалася в поході армії Румянцева проти турків. Гудович І.В. відзначився під час бойових дій під Хотиним, Ларгою, Кагулом, Бухарестом, оволодів фортецею Бреїлов, штурмом

узяв столицю Валахії. Під час російсько-турецької війни 1781-1791 років окремий загін під його командуванням захопив фортеці Хаджибей та Кілію. У 1791 року генерал, будучи на Кубані, штурмом оволодів фортецею Анапа та зайнявся створенням Кавказької кордонної лінії.

У 1796 році генералу Гудовичу стала відома прикра для нього новина – імператриця Катерина II, не дивлячись на його заслуги, призначила головнокомандувачем армії для війни з Персією графа Зубова. Іван Васильович з образою подає у відставку. Імператриця відставку приймає, але одночасно відзначаючи заслуги Гудовича, дарує йому Плоскирівське староство з тисячею вісімсот душами кріпаків. Таким чином, повітове місто Проскурів та 7 навколишніх сіл (Заріччя, Гречани, Мацьківці, Лезнів, Олешин, Іванківці та Шаровечка), перейшли у власність графа Гудовича І.В.[20].

Цікаві відомості на той час про село Лезнів містить «Камеральний і топографічний опис Подільської губернії Проскурівського повіту», датований 1797 роком: «Село Лезнів розташування має на рівному та дещо крутому косогорі лівого боку річки Бога та лівого боку яру, що називають Лезнівка, який до Богу впадає. Оточене село з одного боку вгору по річці Бог – орним полем, з другого – лугом або сінокосом, з третього – річкою, з четвертого боку – лісом. У селі дерев'яна невелика Покрова Богородиці церква, обернена з унії у 1795-му році, при ній будинок священика з невеликим фруктовим садом. Стара дерев'яна корчма заїжджа. На ярку Лезнівка невеликий млин на одній греблі з однією дерев'яною кліттю, в якій один борошномельний постав (механізм для помолу зерна), що виробляє за добу 4 корця (близько 400кг. – ред.), з корчмою і дерев'яною гуральнею на один котел. Все це перебуває в євреїв на оренді за суму 900 рублів сріблом. Панський невеликий будинок старий, при якому невеликий фруктовий сад. Також знаходяться ще невеликі панські сади з плодовими деревами й селянські подвір'я розташовані за звичаєм нерегулярно, і дещо вільно, з невеликими майже при кожному фруктовими садами. До цього села належатимуть млин на два постави на річці Бог»[21].

Таким було село Лезнів при переході його у власність графа Гудовича І.В.

Після першої відставки Іван Васильович, ще двічі при імператорах Павлові I та Олександрові I повертався на військову службу. Проте 1812 року за станом здоров'я в званні генерал-фельдмаршала граф Гудович І.В. остаточно пішов у відставку і повернувся на Поділля, де вирішив зайнятися господарюванням у своїх господарських маєтках, хоча в нього були землі і у Підмосков'ї. У Чечельнику Вінницького повіту граф облаштував садибу, де мешкав із родиною. У Гречанах та Шаровечці за його наказами були створені зразкові пасіки, а у Заріччі, Глезневі та Олешині посаджені чудові сади. У вільний час відставний фельдмаршал займався музикою та полюванням, не забував про благодіяльність. У 1820 році генерал-фельдмаршал, граф Гудович Іван Васильович пішов із життя і згідно його заповіту був похований у Києві в Софіївському соборі. Чечельник за заповітом дістався сину Андрію, а села навколо Проскурова – сину Кирилу .

Граф Кирило Гудович (1781-1869) мешкав у Москві й отримавши після смерті батька Заріччя з іншими селами, на Поділля не поїхав. Він призначив управляючим проскурівського дворянина Павла Антоновича, а від 1830 року – титулярного радника Василевського. Маючи землі у Московській губернії, Кирило Гудович не особливо розраховував на прибутки від подільських маєтків і при нагоді розпродав

їх різним власникам. Так, Гречани опинилися в руках Сергія Нахімова – родича знаменитого адмірала, а Заріччя та Глезнево після скасування кріпацтва викупили громади селян[22].

Другою знаменитою подією в історії села після будівництва церкви було заснування у 1864 році першого освітнього закладу – церковно-парафіяльної школи. На утримання школи від селянської громади виділялось 100 карбованців, учитель працював без грошової оплати. В школі навчалось 23 учня чоловічої статі [23].

В клірових відомостях Свято-Покровської церкви Глезнева за 1891 рік писалось, що на той час в селі була церковно-парафіяльна школа, в якій навчалось 20 хлопчиків і школа грамоти, де навчалось 5 дівчаток [24].

Таким чином, наявність в селі школи дало можливість селянським дітям вчитись грамоті. Як свідчать документи, що збереглися до теперішнього часу, окремі учні в навчанні добивались високих результатів. Так, 21 лютого 1912 року одному з них був виданий похвальний лист наступного змісту: «По постанове Проскуровского Уездного Отделение Епархиального Училищного Совета дан сей похвальный лист ученику 3-го отделения школы с. Глезнева Ивану Захарьеву Вошине за благонравное поведение и отличные успехи в науках в истекшем учебн. году».

У 1901 році відомий дослідник подільської старовини Ю.Й. Сіцинський писав про село наступне: «Глезнев – село, розташоване на південному схилі берега Бугу, від Проскурова в 5-ти верстах. Село дуже багате садами. Грунт – чорнозем. За народними переказами, Глезнев був колись розташований значно нижче, на самому березі Бугу, а коли він був розорений і спалений турками чи татарами, то вцілілі мешканці селилися трохи вище, в густому лісі, і заснували нове село, зберігши стару його назву. Те місце, де раніше було село, перетворилося на городи та орні поля; там досі є три кам'яні хрести, що ледь виглядають із землі, а це свідчить, що там було кладовище. Селяни в тому місці під час польових робіт дуже часто знаходять глиняний посуд, ложки, залізо, скло, тощо. Це місце має назву Селисько. Мешканців у Глезневі чоловічої статі 522, жіночої – 492. всі вони – селяни, православні. Католиків є близько 300 душ. Селяни займаються землеробством, а від часу спорудження на протилежному березі Бугу цукрового заводу, ходять туди на заробітки. Храм у Глезневі на честь Покрови Пресвятої Богородиці побудовано 1762 року. За переказами старожителів, цей храм було куплено в с. Лозна Вінницького повіту. У 1868 році стараннями парафіян і священника Григорія Піліна храм розширено добудовою... Церковно-парафіяльна школа для хлопчиків і школа грамоти для дівчаток розміщені у найнятих будинках».[25]

У 1903 році в селі були побудовані нові цегляні школа і церква, які до теперішнього часу знаходяться в задовільному стані і використовуються за їх прямим призначенням.

У 1905 році в Російській імперії прокотилась хвиля страйків, яка в деяких регіонах переросла у збройні виступи робітників та селян проти царського гніту. Активну участь у цих виступах брали жителі села Глезнева, які працювали на проскурівському цукровому заводі. Як відзначалось в інформації проскурівського повітового справника Белавенцева ватажками безпорядків та страйку на цукровому заводі були селяни села Глезнева Кіндрат Максимович Атерлей (33 р.), Мартин Давидович Клеванський (31 р.), Філіп Дмитрович Шершун (20 р.), Іван Іванович

Лабунський (48 р.). Названі лезневчани за участь у страйку були арештовані і протягом двох тижнів утримувались в Проскурівському тюремному замку строком на дві неділі[26].

Буремними були для села та його жителів роки громадянської війни. Командир Башкирської бригади, відомий військовий та політичний діяч того часу Муртазін М.Л. та командир кавалерської бригади, а пізніше генерал армії, Герой Радянського Союзу Горбатов О.В. незалежно один від одного в своїх мемуарах писали, що в 18 листопада 1920 року в селі Лезнево був запеклий бій в результаті якого, їхніми підрозділами захоплено 2 кулемети, 10 возів з кіньми і 150 полонених, а тих, хто не бажав «підняти руки», було ліквідовано[27] [28].

В подальшому історія села та доля його жителів склалась за відомим сценарієм: колективізація, голод, репресії, війна та післявоєнна відбудова народного господарства. Радянський період історії Лезнева в зв'язку з наявністю достатньої кількості відповідної інформації потребує більш детального його вивчення та опису. А тому для логічного завершення нашого екскурсу в минуле села дослівно приведемо архівний витяг з рішення Хмельницького облвиконкому від 7 січня 1963 року №1 «Про укрупнення сільських районів Хмельницької області.»:

«Враховуючи побажання громадських організацій і громадян про внесення змін в адміністративний поділ окремих районів області передати: ... село Лезнево Красилівського району включити в смугу міста Хмельницького. Лезнівську сільську раду Красилівського району ліквідувати.»

Таким чином, село Лезнево, подолавши більш як півтисячолітній часовий простір, в січні 1963 року було приєднане до міста Хмельницького і саме з цього часу починає відлік своєї історії сучасний мікрорайон обласного центру Лезнево.

Слід відзначити, що Лезнево є одним з тих мікрорайонів Хмельницького, що має виключно приватну забудову. Протягом останніх трьох десятиріч років його територія суттєво збільшилась за рахунок новобудов та приєднання до міста 25 дачних масивів. На теперішній час межі мікрорайону встановлені наступним чином: - з південної сторони – гирло річки Південний Буг; - з західної сторони - провулки Гуменюка та Підлісний, вулиці Вінницька, Тиха та Джерельна; з північної та східної сторін - межі міста Хмельницького. На вказаній території сьогодні нараховується 38 вулиць, 25 провулків та 119 проїздів. Не маючи змоги описати всі вулиці, приділимо увагу двом головним.

Передусім – це вулиця Вінницька, що є магістральною та протягнулась від міжміського автовокзалу, через весь мікрорайон Лезнево, до виїзду з міста у східному напрямку на Вінницю (звідси й назва). Поки Лезнево було окремим селом, вулиця носила ім'я Леніна та була центральною в селі. Після приєднання Лезнева до Хмельницького, міськвиконком прийняв рішення змінити назви вулиць, що повторюються, на інші. З тих пір вулиця отримала назву Вінницька.

Ще одна головна для Лезнева вулиця – Профспілкова. До приєднання до міста вулиця носила ім'я Маяковського. На цій вулиці розміщені найважливіші соціальні об'єкти мікрорайону. За адресою вул. Профспілкова, 39, – середня загальноосвітня школа № 13 імені М.Чекмана. Школа веде свій родовід від старої сільської церковно-парафіяльної школи. Тривалий час вона містилась виключно у старому сторічному приміщенні, яке за радянських часів неодноразово добудовувалось. У 2002 році за сприяння колишнього голови міської ради М.Чекмана, депутата

від Лезнева В.Козубняка та ініціативної групи жителів мікрорайону Ю.Вошини, М.Пахути, Д.Желізка, Т.Лебідь, П.Вошини, І.Козинця, Л.Шкварської був добудований новий корпус школи. Відкриття нової школи стало справжньою подією для мікрорайону, тому не дивно, що згодом школа отримала ім'я на честь одного із ініціаторів її розбудови – Михайла Чекмана, який, на жаль, через трагічну аварію не дожив до святкового дня відкриття нової школи. У школі діє музей, експозиція якого присвячена не лише історії школи та мікрорайону, а й світлій пам'яті М.Чекмана.

Неподалік від школи, за адресою вулиця Профспілкова, 41, – старовинна православна Свято-Покровська церква, про яку згадувалось вище [29].

Ще на вулиці Профспілковій, 110, знаходиться комітет самоорганізації населення мікрорайону Лезнево, створений за територіальною ознакою жителями на підставі дозволу Хмельницької міської ради (рішення №1 дев'ятої сесії від 02.10.1991 року). Протягом тридцяти років діяльності комітет очолювали В.Скакун, П.Мазур та С.Манзюк.

За цією ж адресою розміщена бібліотека мікрорайону, яка веде свою історію від сільської бібліотеки, створеної в 30-тих роках минулого століття, а нині є філією № 6 Хмельницької міської централізованої бібліотечної системи.

За останні десятиліття в мікрорайоні відбулося чимало позитивних перемін – була відкрита амбулаторія сімейної медицини, аптека, перукарня, стоматологічний кабінет, цілий ряд магазинів. Сьогодні на території мікрорайону діють 2 торгових центри, понад 10 різних магазинів, працює три аптеки, три перукарні, два кафе, ресторан «Плай».

Особливо слід відзначити активізацію роботи міської влади по благоустрою Лезнева з обранням міським головою Симчишина О.С. Починаючи з 2016 року, в мікрорайоні побудовано дитячий садочок «Соколяtko», якого жителі чекали біля 40 років, заасфальтовано понад десять вулиць та провулків, встановлено світлофор на перехресті вулиць Вінницької і Профспілкової, збудовано два сучасних спортивних майданчика для учнів місцевої школи та молоді мікрорайону, збудована каналізаційна мережа від дитячого садочку довжиною 1350 метрів, завершається будівництво багатокілометрового водогону на північній стороні старого Лезнева. Це далеко не повний перелік того, що було зроблено міською владою за останніх п'ять років для жителів мікрорайону.

Джерела та література:

1. Грушевський М. Реєстр димів Подільського воєводства 1493 р. // АЮЗР. Ч.8. Т.2. – К., 1894. – С.889
2. Назаренко Є. Супутники Плоскирова // Проскурів. – 1993. – 17 лютого.
3. Трубочанінов С.В. Історія Поділля та Південно-Східної Волині. Кн.2. – Камянець-Подільський: Центр подільзнавства, 1994. – С.46.
4. Вікіпедія. Династія Претівічів // Електронний ресурс: <http://de.wikipedia.org/wiki/Prittwitz>.
5. Орловський М.Я. Историческое описание уездного города Проскурова Подольской губернии // Подольские Епархиальные Ведомости, 1863. – С.183.
6. Бендюг В. Старий Проскурів // Подільські вісті. – 2000. – 17 серпн.
7. Там само.
8. Гуменюк С.К. Перша писемна згадка // Радянське Поділля. – 1983. – 11 березн.

9. Петров М.Б., Яковюк О.П. Пłosкирів – старовинне містечко Поділля XV – XVIII ст. // Матеріали XI Подільської історико-краєзнавчої конференції. – Камянець-Подільський, 2004.- С.423.
10. Бендюг В. Старий Проскурів / Подільські вісті. – 2000. – 17 серпн.
11. Трубочанінов С.В. До історії Пłosкирова у XVII – XVIII ст. // Місто Хмельницький в контексті історії України // Матеріали наукової конференції присвяченої встановленню дати «1431 рік» датою найдавнішої згадки про Хмельницький. – Хмельницький, Камянець-Подільський. – 2006. – С. 60.
12. Петров М.Б., Яковюк О.П. Пłosкирів – старовинне містечко Поділля XV – XVIII ст. // Матеріали XI Подільської історико-краєзнавчої конференції. – Камянець-Подільський, 2004.- С.424.
13. Гуменюк С.К. Вогонь повстань // Радянське Поділля.- 1984. – 14 березн.
14. Трубочанінов С.В. До історії Пłosкирова у XVII – XVIII ст. // Місто Хмельницький в контексті історії України. Матеріали наукової конференції присвяченої встановленню дати «1431 рік» датою найдавнішої згадки про Хмельницький. – Хмельницький, Камянець-Подільський. – 2006. – С. 60.
15. Там само.
16. Труды Подольского епархиального историко-статистического комитета. – Вып.9. Приходы и церкви Подольской епархии / [под ред.Е.Сицинского]. – Каменец-Подольск, 1901, – 1093.
17. Державний архів Хмельницької області, Ф. 315. – Оп. 1. – Спр. 11858.
18. Трубочанінов С.В. До історії Пłosкирова у XVII – XVIII ст. // Місто Хмельницький в контексті історії України // Матеріали наукової конференції присвяченої встановленню дати «1431 рік» датою найдавнішої згадки про Хмельницький // Хмельницький, Камянець-Подільський. – 2006. – С. 61.
19. Там само С. 62.
20. Єсюнін С.М. За що Катерина II подарувала села біля Проскурова фельдмаршалу Гудовичу.// Є Поділля. Краєвид, № 12. – 2008. – 25 грудн.
21. Камеральний і топографічний опис Проскурівського повіту. 1797 рік.
22. Єсюнін С.М. За що Катерина II подарувала села біля Проскурова фельдмаршалу Гудовичу.// Є Поділля. Краєвид, № 12. – 2008. – 25 грудн.
23. Труды Подольского епархиального историко-статистического комитета. – Вып.6. [под ред.Е.Сицинского]. – Каменец-Подольск, 1893. – 1069 с.
24. Державний архів Хмельницької області, Ф. 315. – Оп. 1. – Спр. 12492.
25. Труды Подольского епархиального историко-статистического комитета. – Вып.9. Приходы и церкви Подольской епархии / [под ред.Е.Сицинского]. – Каменец-Подольск, 1901, – 1093.
26. Революційні події 1905 – 1907 рр. на Поділлі (Збірник документів). – Вінниця, 1956. – С. 40-41.
27. Муртазин М.Л. Башкирия и башкирские войска в Гражданскую войну /Издание типографии упр. делами Наркомвоенмор и РВС СССР. – 1927.
28. Горбатов А.В. Годы и войны: военные мемуары. – М.: Советский писатель, 1991. – С. 107-108.
29. Єсюнін С.М. Глезнів – Лезнів – Лезневе // Проскурівський телеграф. – 2012. – 4 жовтн.

«СЛОВО ЄДНАЄ!»: ХМЕЛЬНИЦЬКИЙ МІСЬКИЙ ЛІТЕРАТУРНИЙ ФЕСТИВАЛЬ ОБ'ЄДНУЄ УКРАЇНЦІВ

У статті проаналізовано проведення міського літературного фестивалю «Слово єднає!». Також розглянуто його вплив та сприяння розвитку літературної, журналістської та інших видів колективної й авторської творчості задля популяризації міста Хмельницького та здійснено огляд того, як фестиваль об'єднував навколо українського художнього слова літераторів Хмельниччини та письменників з інших областей України.

Ключові слова: місто Хмельницький, літературний фестиваль, «Слово єднає!», «Читай українською», міська програма.

З 2015 року, у вересневі дні, коли хмельничани святкують День рідного міста, відбувається міський літературний фестиваль «Слово єднає!». Його метою є сприяння розвитку літературної, журналістської та інших видів колективної і авторської творчості задля популяризації міста Хмельницького, підсилення впливу авторського українського мистецтва в середовищах естетичного виховання дітей і молоді.

Ідея заснування фестивалю виникла в центральній публічній бібліотеці Хмельницької міської територіальної громади під час проведення посередництвом скайп-зв'язку спільних заходів з містом-побратимом Хмельницького Старобільськом. Задум виявився на часі, знайшов підтримку серед працівників бібліотечної системи та міського управління культури і туризму. Тож зустріч переросла у міський літературний фестиваль «Слово єднає!». Понад тисяча хмельничан та гостей міста, шанувальників українського художнього слова, у рамках події беруть участь у творчих зустрічах з авторами та мистецькими колективами, у майстер-класах для молодих літераторів та журналістів, онлайн-марафонах, концертно-виставкових дійствах, що проходять у книгозбірнях Централізованої бібліотечної системи, обласному літературному музеї, монотеатрі «КУТ», культурно-мистецьких та освітніх закладах [1].

У рамках фестивалю протягом двох тижнів у бібліотеках відбувається літературний марафон хмельницьких авторів, літоб'єднань Хмельницького та області, міст-побратимів. Постійними учасниками та співorganizаторами заходів є літературні об'єднання та організації міста, мистецькі колективи, а саме: відділення Національних спілок письменників та журналістів України, Хмельницька міська літературна спілка «Поділля», Хмельницький обласний осередок Всеукраїнської творчої спілки «Конгрес літераторів України», Хмельницькі обласне та міське об'єднання Всеукраїнського товариства «Просвіта» імені Т. Г. Шевченка, Хмельницький обласний літературний музей, монотеатр «КУТ», Хмельницький національний університет, музичні школи міста.

Щороку літературна програма фестивалю насичена цікавими новинками. У 2015 в рамках фестивальных заходів відбулася творча зустріч з поетом Миколою Сичовим та бібліотекаркою Іриною Сичовою з міста-побратима Старобільська (Луганська область); у 2016 році незабутнім для всіх учасників став концерт авторської пісні, в якому взяли участь народний артист Володимир Смотровитель, барди – Леонід Мазур, Віра та Юрій Найди, дует «Божоле» у складі Лідії Яцкової та Ніни Щербагої, а також Ігор Білий, Сергій Білецький, Олександр Кобзаренко. У 2017 році найбільш яскравою подією фестивалю були літературні читання «Молодий дебют».

За три роки проведення фестиваль набрав обертів, став відомим не тільки в місті Хмельницькому, але і за його межами. На літературні читання завітали гості з Вінницької області.

Традиційно завершальна частина фестивалю, який збирає біля себе чимало поціновувачів українського художнього слова, відбувається у сквері ім. Т. Шевченка. Окрім поетичних читань, хмельничани та гості міста переглядають книжкову виставку «Подільської землі сини і доньки», відвідують автограф-сесії, презентації книговидавців міста Хмельницького.

У 2018 у всіх міських бібліотеках проходив літературний марафон «Читай українською». Він стартував у центральній публічній бібліотеці та тривав протягом двох тижнів у всіх бібліотеках-філіях. Відбувалися презентації літературних новинок та зустрічі з місцевими літераторами. Було влаштовано близько тридцяти заходів, учасниками яких стали понад 100 літераторів та майже 800 глядачів – шанувальників української літератури.

До програми марафону входили презентації альманахів Хмельницької обласної організації НСПУ «Південний Буг», часопису «Літературна громада» Хмельницької міської літературної спілки «Поділля», альманаху «Медобори» Хмельницького обласного осередку Всеукраїнської творчої спілки «Конгрес літераторів України», літературно-публіцистичний альманах «Слово єдне!».

Саме альманах «Слово єдне!» став підсумком трьох фестивальных років. Презентація відбулася у сквері ім. Т. Шевченка в день святкування Дня міста Хмельницького. І це був завершальний захід двотижневого літературного марафону «Читай українською». До видання увійшли твори літераторів, які брали участь у фестивальных заходах. А їх понад сто. Альманах передав дружню творчу атмосферу фестивалю та став запорукою наступних літературних зустрічей.

Учетверте фестиваль зазучав у 2019. Набувши нового формату, він став наймасштабнішим за всі попередні роки. Розпочався у центральній книгозбірні міста з брифінгу очільників міських літературних спілок, представників галузі культури, бібліотекарів, ЗМІ. Відкрили фестиваль вихованці зразкового театру-студії «Чарівна скринька» Хмельницької дитячої школи мистецтв літературно-музичною імпрезою «Українським словом об'єднані...». Її підготували за літературними творами, які увійшли до першого випуску альманаху «Слово єдне!».

Другий день фестивалю відзначився кластером літературних новинок у бібліо-охабі центральній публічній бібліотеки. Протягом цілого дня погодино автори презентували свої книжкові новинки: Любов Сердуніч з книгою «Без чого не буває дня?», Лідія Яцковаз книгою «Вертаю з розлуки», поет Ростислав Балема зі збіркою «Наш вічний Майдан», Іван Михайловський з новою збіркою «Роздуми

про Шевченка», Марія Дем'янюк з книгою для дітей «Небесна чудасія», Анатолій Ненцінський презентував книгу «А було це й справді так...». Такий формат подія отримала вперше. За один презентаційний день представлено розмаїття місцевої сучасної літератури, висвітлено основні письменницькі тенденції та особливості читацького смаку. Тут кожен автор та кожна книга отримали свого читача.

Яскравою та непересічною подією для міста Хмельницького стала участь у літературному фестивалі відомого графіка, майстра каліграфії, лауреата Національної премії ім. Т. Г. Шевченка Василя Яковича Чебаніка (м. Київ) з презентацією проекту «Графіка української мови» та майстер-класом. Метою його проекту є повернення графіки літер до справжньої допетровської кирилиці. Віднайшовши в архівах українську абетку, майстер на її основі створив сучасний шрифт «Рутенія». Презентація пройшла в онлайн-форматі. Її організували міський бібліотеки Києва та Хмельницького, що стало початком творчої співпраці [3].

Особливу увагу приділено також інклюзивній літературі. Участь у фестивалі взяли письменниці з м. Києва – Мар'яна Лелик (переможниця літературного конкурсу «Коронація слова – 2018») та Олена Осмоловська (організаторка та координаторка соціально-гуманітарного проекту «Створення єдиної бази інклюзивної літератури»). Ця література переважно для дітей, тому презентації відбулися у бібліотеці-філії № 12 (центральна публічна дитяча книгозбірня) та бібліотеці Хмельницького ліцею №15 ім. О. Співачука.

Надзвичайно цінною у рамках літературного свята була організована центральною бібліотекою грандіозна для міста за своїм перебігом подія – ток-шоу «Якою повинна бути книга 21 століття». Тут обговорювали питання, що цікавлять як письменників, так і читачів: якою має бути книга 21 століття? які теми в сучасній українській літературі заслуговують на висвітлення? якій книзі надає перевагу сучасний читач – електронній чи паперовій? на що звертає увагу сучасний читач при виборі книги для прочитання? які читацькі уподобання сучасних читачів? [2]

Активному обговоренню та жвавій дискусії сприяв перегляд відеоопитування, яке напередодні провели серед читачів міських бібліотек-філій. Воно допомогло реальніше оцінити ситуацію щодо сучасних читацьких уподобань та літературного інтересу. У ток-шоу взяли участь освітяни, літератори-початківці, знані автори з Хмельниччини, спеціальні гості, найактивніші читачі міських бібліотек.

Фестиваль 2019 року об'єднав не тільки літераторів України, а й цілі області, найперше ті, де протікає річка Південний Буг (починається недалеко від Хмельницького, протікає по Вінницькій, Кіровоградській, Миколаївській, Одеській областях). У центральній публічній бібліотеці відбулася презентація літературно-публіцистичного альманаху «Південний Буг», №4. Захід став одним із циклу представлення колективних видань у рамках Хмельницького літературного фестивалю «Слово єднає!». Презентація вперше проводилася одночасно в трьох областях – Хмельницькій міській центральній бібліотеці, Вінницькій обласній універсальній науковій бібліотеці ім. К. А. Тімірязєва, Миколаївській центральній міській бібліотеці ім. М. П. Кропивницького. Спілкування організували через скайп-зв'язок, у бібліотеках Вінниці й Миколаєва були присутніми автори публікацій «Південного Бугу», № 4.

Фестиваль згуртував літераторів-початківців та знаних авторів з Хмельниччини, інших куточків України та сусідніх держав. Серед запрошених: Мирослав До-

чинець (м. Мукачево), Василь Шкляр, брати Капранови (м. Київ), Міхась Скобла (Республіка Білорусь), Ірина Федорчук, Віктор Крупка, Сергій Головатюк (м. Вінниця), Людмила Ромен (м. Суми), Лора Підгірна (м. Кам'янець-Подільський), Ірина та Микола Сичови (м. Старобільськ), Ольга Дужак (м. Вінниця), Дара Корній (м. Львів), Наталка Михно (м. Тербовля), Григорій Половинко (м. Луганськ), Марія Чумарна (м. Львів), Людмила Ромен (м. Суми).

У центральній публічній бібліотеці Хмельницького у вересні 2020 представили другий випуск літературно-публіцистичного альманаху «Слово єднає!». Презентацію влаштували у режимі ZOOM-конференції. У творчому віртуальному колі об'єдналися учасники з близько 50 локацій у різних містах та містечках України. Це Хмельницький, Київ, Суми, Старобільськ, Кам'янець-Подільський, Одеса та інші.

Учасниками літературного заходу стали письменники, чії твори увійшли до альманаху, творчі колективи (Сумська літературна студія «Літера», поетичний клуб «Роса» ХНУ), публічні бібліотеки та книгозбірні, що діють при навчальних закладах (бібліотека імені Лесі Українки міста Києва, книгозбірні Сум, Старобільська, Нової Ушиці), працівники культури та й просто поціновувачі сучасної літератури.

Другий випуск альманаху «Слово єднає!» об'єднав 137 авторів (у першому їх було 115). Він, як і перший, є відзеркаленням однойменного Хмельницького міського літературного фестивалю «Слово єднає!», який відбувається у рамках святкування Дня міста Хмельницького напередодні Всеукраїнського дня бібліотек. Часовими межами фестивалю спочатку були чотири дні, а тепер, як засвідчує проведення фестивалю у 2019 році, це вже ціла двотижнева програма, яка поєднує різноманітні літературні події та заходи. Тож фестиваль росте, набуваючи навіть міжнародного рівня.

До того ж фестиваль «Слово єднає!» сприяв прийняттю міської Програми підтримки книговидання місцевих авторів та популяризації української книги у м. Хмельницькому на 2018-2020 роки «Читай українською» (затверджена рішенням 19-ї сесії Хмельницької міської ради №25 від 27.12.2017 р.). Головною метою такої було: створення сприятливих умов для розвитку книговидавничої справи та книгорозповсюдження, задоволення потреб містян у книжковій продукції, поширення різноманітної інформації про місто Хмельницький, популяризація культурної спадщини, формування позитивного і привабливого іміджу міста, а також підтримка сучасних авторів і видавців, забезпечення громади міста соціально важливою книжковою продукцією, промоція української книги, розвиток і підтримка читацької культури.

У 2018 році за Програмою підтримки книговидання місцевих авторів та популяризації української книги у м. Хмельницькому на 2018-2020 роки «Читай українською» було видано 70 назв книг (9260 примірників). Бібліотеки міста поповнилися 2358 примірниками літератури. Міська програма «Читай українською» отримала позитивну оцінку від учасників обласного громадського форуму «За українську мову».

Промоція книговидання та читання у місті Хмельницькому продовжується. Тому рішенням 2-ї сесії Хмельницької міської ради від 23.12.2020 № 31 була за-

тверджена Програма підтримки книговидання та читацької культури у Хмельницькій міській територіальній громаді на 2021-2025 роки «#Щодня читай українською». Програма розрахована на п'ять років, її мета – популяризація української книги, зокрема видань хмельницьких авторів, розширення читацької аудиторії, підтримка міських бібліотек і якісне поповнення фондів книгозбірень.

Отже, «#ЩодняЧитай українською» продовжує напрацьоване та створювати-ме умови для формування читацької культури, підвищення культурного, професійного та інтелектуального рівня мешканців громади.

Програмою передбачено проведення міського літературного фестивалю «Слово єдне!» у 2021 році, який стане для фесту ювілейним, адже ця літературна подія відбудеться у місті Хмельницькому вже вп'яте. Хмельницький – один з небагатьох обласних центрів, які організують у свій день народження таку потужну та цікаву літературну програму. За роки проведення «Слово єдне!» Остав своєрідною літературною візитівкою міста.

Фестиваль є культурно-просвітницькою подією, покликаною об'єднати зусилля творчих осередків у розбудові єдиної незалежної України, сприяти популяризації кращих зразків сучасного літературного й інших видів мистецтва діячів Хмельницького та учасників з інших міст і громад країни.

Джерела та література:

1. «Слово єдне!»: літ.-публіц. альманах. №1, 2018 / Хмельницька міська рада, Управління культури і туризму, Хмельниц. міська ЦБС ; [редкол.: В. А. Захар'єв [та ін.] ; відп. за вип. Т. С. Козицька ; ред.-уклад.: Т. С. Козицька, В. Ц. Міхалевський]. – Хмельницький : Цюпак А. А., 2018. – 312 с.
2. «Слово єдне!» : літ.-публіц. альманах. №2, 2020 / Хмельниц. міськрада, Управління культури і туризму, Хмельниц. міська ЦБС ; [редкол. В. А. Захар'єв [та ін.] ; відп. за вип. Т. С. Козицька ; ред.-уклад.: Т. С. Козицька, В. Ц. Міхалевський ; відп. за вип. Т. С. Козицька]. – Житомир: Євенок О. О., 2020. – 316 с.
3. Хмельницька міська централізована бібліотечна система пам'яті [Електронний ресурс] : офіц. вебсайт / Хмельницька міська централізована бібліотечна система пам'яті. – Електрон. дані. – Хмельницький. [2021]. – Режим доступу: <https://www.cbs.km.ua/> (дата звернення : 04.06.2021). – Назва з екрана.

Міхалевський В.Ц.

м. Хмельницький

ХМЕЛЬНИЦЬКИЙ ЛІТЕРАТУРНО-МИСТЕЦЬКИЙ АЛЬМАНАХ «ПІВДЕННИЙ БУГ»

У статті розглядаються передумови створення та видання у Хмельницькому літературно-мистецького альманаху «Південний Буг». Альманах виходить двічі на рік завдяки програмі підтримки книговидання місцевих авторів та популяризації української книги на 2018-2020 роки «Читай українською». Готують журнал Хмельницька обласна організація Національної спілки письменників України (НСПУ), Хмельницька міська організація НСПУ, Хмельницька міська рада.

Ключові слова: альманах «Південний Буг», «Читай українською», Національна спілка письменників України, «Слово єднає!», Хмельницька міська централізована бібліотечна система.

Із 2018 року з міського бюджету Хмельницького розпочалося фінансування не тільки закупівлі книжок місцевих письменників і літераторів (це практикується з 2002 року), а й видання книг та збірників.

Хмельницька міська програма підтримки книговидання місцевих авторів та популяризації української книги на 2018-2020 роки «Читай українською» розроблена в руслі урядової Концепції державної політики щодо розвитку національної видавничої справи та популяризації читання. Нею передбачається як сприяння книговиданню й розповсюдженню книг, так і поповнення бібліотечних фондів періодикою і книгами хмельничан. Вже в червні 2018 року програму позитивно оцінили учасники обласного громадського форуму «За українську мову», а деякі міські ради на її прикладі підготували власні програми.

Програма дозволила Хмельницькій організації Національної спілки письменників України започаткувати альманах-журнал «Південний Буг». Два випуски у 2018 році загальним тиражем 600 примірників послужили найрезонанснішою популяризацією програми «Читай українською» (за цією ж програмою видаються альманахи «Медобори» обласного осередку Всеукраїнської творчої спілки «Конгрес літераторів України» та «Літературна громада» міської літературної спілки «Поділля»). Крім того, за кошти в рамках програми «Читай українською» профінансовано видання збірки творів учасників міського літературного фестивалю «Слово єднає!» (по триста примірників у 2018 та 2020 роках) [10].

Участь письменників у виданнях за програмою «Читай українською» – це тільки видима читачам грань нашої діяльності, – зауважив голова Хмельницької міської організації Національної спілки письменників України Віталій Міхалевський. – Сам процес творення поглинає чимало душевних, психічних і фізичних зусиль. Письменник потребує вражень і спостережень і, як правило, отримує їх, витрачаючи власні кошти й ресурси. Тому ми пропонуємо передбачити можливість організації творчих десантів бодай у сусідні регіони, у міста, розташовані над Південним Бугом. Та й творче збагачення було б повнокровнішим, якби місто на кілька днів приймало письменницькі групи з інших регіонів [1].

Ділове і творче співробітництво письменників та влади вилялось у конкретну роботу, – робить висновок голова обласної організації НСПУ Петро Маліш. – Задовольнивши свої амбіції бути надрукованими, письменники отримали стимул до написання нових творів. А такі видання як «Південний Буг» вже стали візитівкою міста і їх випуск необхідно продовжувати. Важливу роль у формуванні духовності відіграють книги про героїчну боротьбу українського народу за незалежність, про історію України та краю [9].

В лютому 2018 року першими «Південний Буг» побачили студенти-філологи Хмельницької гуманітарно-педагогічної академії на представленні журналу в обласному літературному музеї та читачі центральної міської бібліотеки. Саме в головній читальні міста відбулася презентація періодичного видання – один із заходів вшанування героїв Революції гідності. Участь у ній взяв міський голова Олександр Симчишин, письменники на чолі зі своїми обласним та міським очіль-

никами Петром Малішем та Віталієм Міхалевським, вдова Почесного громадянина міста Хмельницького Олександра Бойка Світлана.

Альманах поєднав твори 33-х авторів. Це проза і поезія, документальна хроніка подій у столиці та в Хмельницькому. Розпочинається видання поточним мартирологом загиблих міста Хмельницького. Кольорові світлини Сергія Аніськова, що увійшли до альманаху, нагадують читачам події чотирирічної часової відстані. «Упевнений, що захоплюючі повісті, оповідання, поезії, документальні статті зацікавлять усіх, хто візьме для читання «Південний Буг», – зазначив у вступному слові хмельницький міський голова Олександр Симчишин.

Вихід першого номера літературного часопису став можливим завдяки коштам громади обласного центру – Хмельницька міська рада заклала у бюджеті фінансування місцевих спілок письменників і літераторів. Символічно, що презентація журналу «Південний Буг. №1» відбулася у дні вшанування річниці Героїв Небесної Сотні. І опубліковані в альманасі твори присвячені учасникам Революції гідності та захисникам України у гібридній війні, нав'язаній Україні. На обкладинці – фото пам'ятника авторства Миколи Мазура «Молитва за Небесну сотню», який був відкритий у 2017 році до Дня Незалежності на вулиці Героїв Майдану. Тоді перед хмельничанами виступив міський голова Олександр Симчишин [2]: *«Автором цього унікального проекту став незабутній Микола Мазур (1948-2015). Скульптор у майстерні говорив при нашій зустрічі, що після молитви Папи Римського за Україну його дуже вразив епізод. Випустивши голубів, як символ миру, мільйони телеглядачів стали свідками знакового дива – нападу ворони на голуба. Це і лягло в основу ідеї пам'ятника: подоланий хижак падає в безодню, а голуб злітає вгору. Так і загиблі Майдану, не скорившись озброєним бандюганам, впади смертю заради майбутнього України, світлими душами злетівши у небо. Не судилося бачити свою мрію-творіння Миколі Івановичу – передчасно відлетів у вічність. Але макет Майстра реалізували його діти – молоді художники і скульптори: зять Роман Албул, син Богдан і донька Оксана Мазури.*

Здавна місто Хмельницький (Проскурів, Плоскирів) народжувало героїчних і талановитих людей. Хмельничани пишануться ними, досліджують незаслужено забуті та заборонені ворожими владами імена, звеличують їх у художньому слові. Ця історико-літописна традиція триває до сьогодні. І так повинно бути, позаяк без Духовності та Пам'яті молода людина сліпне душею. Одна з яскравих сторінок – Революція Гідності та Герої «Небесної Сотні». Цій темі присвячено перший номер новоствореного міського альманаху «Південний Буг». Із трепетом у серці читав твір за твором, вдивлявся у світлини – і поставали в уяві буремні дні. По суті, всі ми були учасниками тих подій. Бо саме на барикадах народилася Свобода. Саме Майдан змінив українців. Саме спалах Духу вів до протистояння хамству, брехні, корупції, казнокрадству, криміналітету влади й бізнесу. І саме об'єднуюча сила заявила одногolosно до захисту наших дітей і нашого майбутнього. Про це також нагадують читачам журналу автори спогадів, публіцистичних роздумів, світлини.

Справді, проявляючи небачену стійкість, мужність, жертвуючи власним життям, українці не потерплять диктатури та зневаги до свого народу. Історично та ментально ми – європейці. І повинні робити все від нас залежне, щоб за рівнем життя та свідомості бути на одному шаблі з іншими європейськими державами. Редколегія на сторінках альманаху віддала шану загибим героям-хмельничанам.

Упевнений, що захоплюючі повісті, оповідання, поезії, документальні статті зацікавлять усіх, хто візьме для читання «Південний Буг».

Другий номер альманаху «Південний Буг» презентувався у вересні 2018 року в центральній бібліотеці ХМ ЦБС в рамках заходів по відзначенню Дня міста Хмельницького. Альманах уміщує розмаїття літературних творів: повісті, оповідання, новели, образки, мініатюри, класичні та модерні поезії. Окремий розділ надано «Молодій музи», не забуто про гумор і сатиру, дослідницькі та критичні статті й рецензії.

Основна й актуальна тема номера – українська мова в контексті історії та сьогодення. Зокрема, Хмельницького обласного громадського форуму «За українську мову!», що відбувся в червні 2018 року та був організаційно підтриманий міською радою, і став першим у регіонах України після загальноукраїнського травневого форуму, ініційованого Всеукраїнським товариством «Прогрес» імені Тараса Шевченка.

Вихід третього випуску альманаху «Південний Буг» був приурочений до Дня Героїв – 23 травня 2019 року. Книга містить твори 45 авторів, має 10 розділів загальним обсягом 214 сторінок. Перший розділ – публіцистичні нариси під загальною назвою «Приймаємо бій!»: герої війни на Донбасі – почесні громадяни міста Хмельницького (автор – Михайло Цимбалюк), присвячений Почесним громадянам міста – воїнам АТО, професійним і призваним із запасу. Також є розділи «Поезія» (поезія членів НСПУ), «Наші гості» (автори із Ізраїлю, Білорусі, Тернопільщини, Херсонщини), «Нові імена» (автори-позаспілчани з певним творчим доробком, але вперше друкуються у «Південному Бузі»), «Молода муза» (твори школярів-учасників літературної студії при Хмельницькому обласному літературному музеї), «У пам'яті назавжди» (твори авторів, які відійшли у вічність), «Слово про слово» (літературна критика), «Краєзнавство» (дослідження кам'янець-подільського краєзнавця про життя подільської національної еліти у 14-17 ст.), «Для дітей» (проза та вірші для дітей).

Третій випуск «Південного Бугу» засвідчив, що видання склалося. Більшість авторів – митці із Хмельницького. У презентації взяли участь: Олександр Симчишин – Хмельницький міський голова, Петро Маліш – голова Хмельницької обласної організації НСПУ, Віталій Міхалевський – голова Хмельницької міської організації НСПУ, Ольга Саліпа – одна з авторів альманаху, прес-секретар Хмельницького міського голови, дружина загиблого Почесного громадянина міста Хмельницького Сергія Саліпи. В альманасі представлено нові твори письменників міста та області, майстрів слова з інших країв. Окремий розділ присвячено літературній молоді. Мають місце спогади про тих, кого вже немає серед живих, дослідницькі матеріали, критичні статті й рецензії.

У вересні 2019 року напередодні Дня міста Хмельницького і в рамках Хмельницького міського літературного фестивалю «Слово єднає!» у читальному залі центральної бібліотеки Хмельницької міської централізованої бібліотечної системи відбувалася презентація четвертого альманаху Хмельницької обласної організації Національної спілки письменників України, Хмельницької міської організації Національної спілки письменників України, Хмельницької міської ради «Південний Буг». Митців об'єднало не тільки слово, а й річка Південний Буг. Вона починається у Хмельницькій області біля села Холодець Волочиського району,

протікає через Хмельницьку, Вінницьку, Кіровоградську, Миколаївську області. На зворотній стороні обкладинки альманаху є вибрані світлини Південного Бугу: біля села Холодець річку ще можна перестрибнути, у Хмельницькому вона набрала сили, у Вінниці стала потужною, а в Миколаєві по Південному Бузі ходять великі кораблі.

Книга містить твори 57 авторів, має коротку інформацію про Хмельницькі обласну і міську організації НСПУ, довідкові відомості про річку Південний Буг та 10 розділів художніх творів загальним обсягом 256 сторінок. Перший і другий розділи – проза та поезія подільських письменників, членів НСПУ. Здебільшого, це нові твори різних жанрів: історичні, психологічні, філософські.

Завдання цього числа альманаху – познайомити читачів з творчістю наших письменників-побратимів із областей, де протікає річка Південний Буг. Тому у розділ «З берегів Південного Бугу» включено твори майстрів слова з Вінницької та Миколаївської областей. Також багато місця надано молодим авторам – розділи «Нові імена» та «Молода муза» (твори школярів-учасників літературної студії при Хмельницькому обласному літературному музеї та учасників обласного молодіжного літературного конкурсу 2019 року).

Вже традиційно в альманасі присутні розділи: «Незабутні» (твори авторів, які відійшли у вічність, та спогади про них), «Літературні дослідження», «Гумор», «Для дітей» (проза та вірші для дітей).

Цікавими є світлини на обкладинці альманаху: на титульній стороні – Скульптурна композиція у Хмельницькому «Пісні землі Подільської» («Віра, Надія, Любов»), автор Микола Мазур; на зворотній стороні – світлини Південного Бугу.

Презентація вперше проходила одночасно в трьох бібліотеках – Хмельницькій центральній міській бібліотеці, Вінницькій обласній універсальній науковій бібліотеці ім. К.А.Тімірязєва, Миколаївській центральній міській бібліотеці ім. М.П.Кропивницького. Спількування було організовується через скайп-зв'язок, в бібліотеках Вінниці і Миколаєва були присутні автори публікацій «Південного Бугу» №4.

П'ятий і шостий номери «Південного Бугу» вийшли під однією обкладинкою. Враховуючи особливості дотримання санітарних обмежень, пов'язаних з небезпекою поширення коронавірусу, презентація проходила в онлайн-режимі на платформі zoom. Альманах приурочено 40-річчю створення Хмельницької обласної організації НСПУ. В альманасі представлено нові твори письменників Хмельницького та області, майстрів слова з інших міст. Окремі розділи присвячено літературній молоді та гостям. Мають місце спогади про тих, кого вже немає серед живих, а також дослідницькі матеріали, гумор, твори для дітей.

Отже, вихід щорічних номерів «Південного Бугу» засвідчує, що видання склалося, стало систематичним, потрібним для нашого міста і області. Традиційно, згідно рішення Координаційної ради по закупівлі книжкової продукції місцевих авторів 45 примірників кожного випуску «Південного Бугу» передаються у фонди Хмельницької міської ЦБС та по 10 примірників до «Бібліотеки воїна АТО». Також на сайті Хмельницької міської централізованої бібліотечної системи можна ознайомитися з електронними версіями журналу [2-6].

Наразі дію програми підтримки книговидання місцевих авторів та популяризації української книги продовжено на 2021-2025 роки і вона має назву «Щодня#читай українською».

Джерела та література:

1. Міхалевський В. Українським словом об'єднані // Слово Просвіти. – Київ, 2019. № 42. – 17-23 жовт. – С.5.
2. Південний Буг: літ.-публіц. альм., №1. [Електронний ресурс] /Ред. кол. Маліш П. І. (укладач), Горбатюк В. І., Ромасюков А. Є. та ін. – Хмельницький: ФОП Словицький, 2018. – 186 с.: іл. // Хмельницька міська централізована бібліотечна система [Ресурси бібліотек: повні тексти]. – Режим доступу до журн.: https://www.cbs.km.ua /index.php?dep =38&w =show_glosary&dep_up =72&dep_cur =321&glosary_id =114
3. Південний Буг: літ.-публіц. альм., №2. [Електронний ресурс] / Ред. кол. Маліш П. І. (укладач), Горбатюк В. І., Ромасюков А. Є. та ін. – Хмельницький: ФОП Цюпак, 2018. – 176 с.: іл. // Хмельницька міська централізована бібліотечна система [Ресурси бібліотек: повні тексти]. – Режим доступу до журн.: https://www.cbs.km.ua /index.php?dep =38&w =show_glosary&dep_up =72&dep_cur =321&glosary_id =118
4. Південний Буг: літ.-публіц. альм., №3. [Електронний ресурс]. / Ред. кол.: Горбатюк В.І. (укладач), Маліш П.І., Міхалевський В.Ц. (укладач), Ромасюков А.Є. та ін. – Хмельницький: ФОП Цюпак, 2019. – 214 с.: іл. // Хмельницька міська централізована бібліотечна система [Ресурси бібліотек: повні тексти]. – Режим доступу до журн.: https://www.cbs.km.ua /index.php?dep =38&w =show_glosary&dep_up =72&dep_cur =321&glosary_id =134
5. Південний Буг: літ.-публіц. альм., №4. [Електронний ресурс] / Ред. кол.: Горбатюк В.І. (укладач), Маліш П.І., Міхалевський В.Ц. (укладач), Ромасюков А.Є. та ін. – Хмельницький: ФОП Цюпак, 2019. – 256 с.: іл. // Хмельницька міська централізована бібліотечна система [Ресурси бібліотек: повні тексти]. – Режим доступу до журн.: https://www.cbs.km.ua /index.php?dep =38&w =show_glosary&dep_up =72&dep_cur =321&glosary_id =155
6. Південний Буг: літ.-публіц. альм., №5-6 [Електронний ресурс] / Ред. кол.: Горбатюк В.І., Маліш П.І., Міхалевський В.Ц. (укладачі), Ромасюков А.Є. та ін. – Хмельницький: ФОП Цюпак, 2020. – 256 с.: іл. // Хмельницька міська централізована бібліотечна система [Ресурси бібліотек: повні тексти]. – Режим доступу до журн.: https://www.cbs.km.ua /index.php?dep =38&w =show_glosary&dep_up =72&dep_cur =156
7. Революція і війна викарбувані у прозі та поезії // Проскурів. – Хмельницький, 2018. № 9. – 1 берез. – С.15.
8. Салій І. Єднало слово хмельничан // Проскурів – Хмельницький, 2018. № 40. – 4 жовт. – С.15.
9. Цибалюк М. «Південний Буг, №1»: Видання громади Хмельницького // Актуально для подолян. – Хмельницький, 2018. №8. – 22 лют. – С.16.
10. Цибалюк М. Читати українською – стимулювати видання і розповсюдження книг // Актуально для подолян. – Хмельницький, 2019. №3. – 17 січ. – С.13.

МУЗИЧНИЙ ПОТЕНЦІАЛ МІСТА ХМЕЛЬНИЦЬКОГО (СТРУКТУРНО-ФАКТОЛОГІЧНИЙ АСПЕКТ)

Здійснюється структурно-фактологічний аналіз сучасного музичного потенціалу міста Хмельницького. Характеризуються основні складові його формування та розвитку в різних музичних галузях. Звертається увага на гальмівні процеси щодо удосконалення музичного потенціалу міста.

Ключові слова: *музичне мистецтво, музичний потенціал, музичні навчальні заклади, музична спілка, музичні педагоги, виконавці.*

Постановка проблеми в загальному вигляді... Музична культура та її творчий потенціал є одним з визначних чинників українського національного відродження. У розвитку культурно-мистецького життя міста важливу роль відіграє його музичний потенціал. Музичний потенціал як основний базово-інтегральний чинник удосконалення діяльності театральних-концертних установ і організацій, музичних навчальних закладів, професійних і аматорських музичних колективів, композиторів і музичних виконавців є показником реального стану, характерних тенденцій змін та існуючої їх здатності забезпечувати досягнення заданого результату та розвитку в потрібному напрямку. Для мистецької сфери України важливість розробки такого комплексного показника як музичний потенціал актуалізувався тим, що в умовах національно-культурного відродження та неоднозначних глобалізаційних впливів створювалася та розвивалася нова парадигма не тільки збереження, відродження, створення, поширення та примноження багатств і цінностей (традицій, джерел, форм, зразків) національної музичної культури, але й руйнація її етнонаціональних особливостей.

«Музичний потенціал» у науковій категоріально-понятійній системі не набув належного обґрунтування, а тим більше комплексного методологічного застосування в наукових дослідженнях. Більше того, поняття «музичний потенціал», немає в жодному законодавчому акті, у планових і звітних документах органів влади, управлінні культури та музичних закладів, він також відсутній у статистиці. Тому поняття «музичний потенціал» визначаємо як найвище вираження музикальності та головна ознака професіоналізму музиканта.

Об'єктом дослідження виступає сучасний потенціал музичного життя міста Хмельницького. **Мета** статті полягає у розкритті структури, форми, змісту та проблеми розвитку сучасного музичного потенціалу міста Хмельницького.

Виклад основного матеріалу... Місто Хмельницький як обласний центр однойменного регіону Поділля має значний динамічно функціонуючий музичний потенціал: музичні установи та музичні навчальні заклади, музичні колективи та виконавці, музичні педагоги та композитори тощо.

Потужним музичним потенціалом володіє Хмельницька обласна філармонія, яку очолює кандидат мистецтвознавства, диригент Олександр Драган.

Глибокі історичні витоки та музично-виконавські традиції філармонії характеризують музичний потенціал єдиного в Україні козацького академічного ансамблю пісні

і танцю «Козаки Поділля». У складі «Козаків Поділля» задіяно 82 творчі особи: 38 артистів хору, 20 артистів оркестру і 24 артисти балету [1]. Формування яскравого музичного потенціалу ансамблю 1975 по 2018 рр. здійснював Микола Балема – видатний український композитор, диригент, народний артист України, генерал-хорунжий Українського козацтва, кавалер орденів «Знак Пошани» і «За заслуги» II і III ступеня. За цей період у колективі також виховано народного артиста Валерія Ярецького, 15 заслужених артистів України. «Емансиповані» особливості розвитку широкої палітри музичного потенціалу композитора М. Балеми обумовлені зверненням майже до всіх музичних форм: опера, симфонія, кантата, ода, літургія, сюїта, балада, романс, мюзикл, естрадні пісні (фольк, рок, джаз, поп), музика для театру, обробки українських народних пісень. Загалом музичний потенціал композитора становить понад 600 музичних різножанрових творів: дві опери, 11 вокально-хореографічних композицій, сюїт, 13 вокально-симфонічних творів, близько 200 обробок українських родинно-побутових, святково-календарних, жартівливих народних пісень Поділля та України, 31 дитяча пісня, низка духовно-літургійних творів, героїко-епічних пісень і дум, цикл «Маршів української звитяги» для військових духових оркестрів [2].

Обласний академічний симфонічний оркестр це один з яскравих музичних потенціалів м. Хмельницького (диригент заслужений діяч мистецтв України Сергій Леонов). Репертуар оркестру охоплює різноманітні стилі та жанри, демонструючи його універсальність як у виконанні академічної музики, так і естрадно-симфонічних концертних програм. Особливого резонансу отримали такі проекти як «The Best of Rock», «Legends of Rock», «Hot Symphony», «Elvis Presley cover concert», «Classic and Rock» та інші. Автором оригінальних аранжувань популярної джазової та класики рок-музики є диригент оркестру, заслужений артист України Сергій Рабійчук. Симфонічний оркестр був невід'ємним учасником повномасштабних постановок відомих національних та світових опер на хмельницькій сцені, таких як «Назар Стодоля» та «Богдан Хмельницький» К. Данькевича, «Тоска» Дж. Пуччіні, а також оперет «Лютюча Миша» Й. Штрауса та «Гуцулка Ксеня» Я. Барнича. У цьому та інших сміливих напрямках діяльності оркестру важливий внесок здійснив диригент оркестру Тарас Мартиник. З 2018 року художнім керівником колективу став Тарас Малик [3].

Музичний потенціал камерного оркестру філармонії складають досвідчені музиканти разом з обдарованою молоддю, яких очолює диригент Тарас Мартиник.

У репертуарі колективу особливе місце посідають масштабні, художньо досконалі, багаточастинні композиції старовинних і сучасних авторів: А. Вівальді, Й.С. Баха, Г. Перселла, В.А. Моцарта, Г.Ф. Генделя, К. Сен-Санса, Ж. Бізе, П. Чайковського, Д. Бортнянського, М. Березовського, В. Барвінського, В. Косенка, М. Скорика, О. Козаренка, Ю. Ланюка, В. Камінського [3].

Гордістю м. Хмельницького став філармонічний концертний зал органної і камерної музики на 200 місць та встановлений 14 березня 1991 р. великий концертний орган фірми «Ригер-Клос» (м. Крноу, Чехія). Солісткою-органісткою філармонії є заслужена артистка України Наталія Молдован. Концертний репертуар солістки складають твори композиторів від добахівської пори, епохи бароко, класицизму, романтизму до сучасності, а також твори українських композиторів.

У філармонії запроваджено Міжнародний конкурс піаністів «ProArt» та Всеукраїнський фестиваль-конкурс вокально-хорового мистецтва ім. Валерія Ярецького [3].

Музичний потенціал філармонії суттєво доповнюють: тріо «Flautando», струнний квінтет «Perfetto», гурт «Родина», гурт «Цвіт Липи», тріо бандуристок «Мереживо», чоловічий вокальний квінтет «Мікст». Працюють солісти-вокалісти: заслужені артисти України Микола Довгальов, Фатіма Чергіндія, Олена Леонова, Майя Онищук, лауреати міжнародних конкурсів Ольга Абакумова, Анна Попова, Олена Івасюк, Віктор Шайда, Мирослава Слесар, Дар'я Сохрякова, Максим Заводний.

У філармонії з 2014 року створено обласну дитячу філармонію, яка відкриває нові імена талановитих юних музикантів, які складають підростаючий музичний потенціал м. Хмельницького та області. Юні музиканти виступають у супроводі камерного оркестру під керівництвом диригента Тараса Мартиника, який тактовно, чуyno та з великою повагою співпрацює з дітьми [3].

Музичний потенціал м. Хмельницького з 1993 року гідно представляє муніципальний естрадно-духовий оркестр. Його діяльність характеризується високим професіоналізмом супроводу урочистих подій та заходів, концертами в Україні та за її межами, участю у регіональних, всеукраїнських і міжнародних фестивалях та конкурсах. Диригентами оркестру в різні роки були Анатолій Слюсар, Василь Станко, Володимир Боруцький. Тепер головним диригентом, директором – художнім керівником оркестру є Тарас Безнюк. Цінним надбанням і прикрасою оркестру стали солісти оркестру Марина Українець, Інна Гласова, Дар'я Сохрякова, Дарія Коневега, Павло Дасюк та перший в Україні колектив мажореток «Альфа».

У репертуарі оркестру обробки народних мелодій, стройові марші, оперні увертюри, українська та світова класика, джазові композиції [4].

Потужним музичним потенціалом виділяється створений у 1998 році Хмельницький академічний муніципальний камерний хор. Творчий потенціал хору формується директором – художнім керівником та головним диригентом, заслуженим діячем мистецтв України Ігором Цмуром. У репертуарі хору більше 450 кращих зразків хорової творчості від епохи українського середньовіччя до найсучасніших хорових композицій, а саме: обробки народних пісень, духовні твори, зарубіжна музика, сучасні джазові композиції, твори з шумовими ефектами, танцювальними постановками тощо. Свій творчий потенціал хор переможно демонстрував на багаточисельних всеукраїнських та міжнародних фестивалях і конкурсах. Професійне володіння всіма засобами музичної хорової виразності, цікавий репертуар, наполеглива репетиційна робота, активна концертна діяльність сприяють зростанню виконавської майстерності хору. У 2009 році колектив хору запровадив у м. Хмельницькому Відкритий фестиваль хорової музики «Співоча асамблея» [5].

Важливим музичним потенціалом професійної музичної освіти та академічної музичної культури володіє Хмельницький музичний коледж ім. В. І. Заремби (1959-2017 рр. – музичне училище). В коледжі (директор В. Бернацький) за денною формою навчання на основі базової та повної загальної середньої освіти навчаються 263 студенти зі спеціальностей: фортепіано, оркестрові струнні інструменти, духові, ударні інструменти та народні інструменти, хорове диригування, теорія музики, спів. Їх підготовку забезпечують 112 досвідчених музичних педагогів. Студенти закладу навчаються та вдосконалюють свої творчі здібності в творчих колективах: оркестрах – симфонічному, камерному, естрадному, духових і народних інструментів, студентських хорах «Молодість» та «Спів», капелі бандуристів, ансамблях малих форм. Студенти і викладачі беруть участь у виконавських

конкурсах різних рівнів. При музичному коледжі з 1962 року діє дитяча музична школа-студія. Колективом коледжу щорічно проводиться близько 200 мистецьких заходів, здійснюється концертна, профорієнтаційна, лекційна діяльність [6].

Хмельницька гуманітарно-педагогічна академія (ректор І. М. Шоробура) це один з найдавніших провідних навчальних закладів Поділля. Протягом 30 років академія випускає музичних фахівців, чим посилює свій творчий внесок в мистецьке життя міста Хмельницького. Підготовку здобувачів вищої освіти за спеціальністю «Музичне мистецтво» забезпечують три кафедри: теорії та методики музичного мистецтва (зав. кафедри М. Михаськова), вокалу та диригентсько-хорових дисциплін (зав. кафедри С. Царук), інструментально-виконавських дисциплін (зав. кафедри Н. Іліницька) на чолі з деканом гуманітарного факультету – доктором педагогічних наук, професором, заслуженим діячем мистецтв України Г. Бучківською. На факультеті проводяться науково-практичні конференції з актуальних питань мистецької педагогіки, олімпіади та конкурси студентських наукових робіт, видаються монографії, навчальні та навчально-методичні посібники, фаховий збірник наукових праць «Актуальні питання мистецької педагогіки». Студенти та професорсько-викладацький склад факультету беруть активну участь у музичному житті міста, займають призові місця на міжнародних, всеукраїнських, регіональних фестивалях і конкурсах.

Музичний потенціал академії представляють творчі колективи: народний колектив пісні і танцю «Співоче джерело» (керівники І. Цмур, О. Дорофєєв, О. Попик), народна хорова академічна капела імені В. Толстиха (керівник Р. Гуцал), жіночий хор (керівник Л. Іванішина), фольклорний колектив «Троїсті музики» (керівник Г. Яківчук), вокальне тріо викладачів «Камертон», вокальний дует викладачів Віри та Юрія Найд. За роки роботи факультетом випущено більше 1000 висококваліфікованих фахівців музичного мистецтва [7].

Високе значення початкової музичної освіти у формуванні музичного потенціалу неможливо переоцінити. Дитячі мистецькі навчальні заклади м. Хмельницького, як початковий щабель музичного та виконавського професіоналізму, усвідомлюють творчі завдання та демонструють значні досягнення в професійній діяльності.

Найстарший музичний навчальний заклад м. Хмельницького – музична школа №1 ім. Миколи Мозгового (директор О. Боруца) – заснований у 1935 році. Тут працює 73 викладача та навчається 610 учнів на шести відділах: спеціального фортепіано, народних інструментів, струнно-смічкових духових та ударних інструментів, хоровому, сучасного естрадного співу, музично-теоретичних дисциплін. Успішно працюють учнівські художні колективи – зразковий дитячий хор «Подільські солов'ї», оркестр народних інструментів, камерний оркестр, ансамбль віолончелістів, ансамбль скрипалів, ансамбль домристів, ансамбль гітаристів, квартет акордеоністів, вокальні ансамблі – «Дружба», «Скерцо», «Соняшник» та народний ансамбль інструментальної народної музики викладачів «Кобзарі». Школа гордиться своєю історією та мистецькими традиціями. Вона є музичною кузницею дитячих талантів, тому більше 500 випускників школи обрали своєю професією музику. Серед випускників багато лауреатів та дипломантів міжнародних та всеукраїнських конкурсів [9].

У 1991 році була створена Хмельницька школа мистецтв (директор А. Тарчевський). Успішно подолавши роки свого становлення за 30 років школа розвинулась в

потужний дитячий мистецький заклад м. Хмельницького. Сьогодні учні навчаються у класах: духових інструментів (флейта, кларнет, саксофон, труба), ударних інструментів (ударна установка, ксилофон), струнних інструментів (скрипка, гітара, бас-гітара, банджо), народних інструментів (бандура, баян, акордеон, сопілка), вокально-хорових дисциплін (академічний, естрадний, народний, сольний спів), фортепіано. Учні школи беруть участь у хорі та естрадному оркестрі, зразковому дитячому вокальному ансамблі «Веселі нотки», ансамблях скрипалів, баяністів та акордеоністів, гітаристів, саксофоністів, флейтистів, трубачів, бандуристів «Намистечко», фольклорному гурті «Берегиня». Діють викладацькі колективи: ансамбль народних інструментів «Забава», камерний ансамбль «Імпреза», вокальна група «Art-sound», фортепіанний дует «Контрасти» (О. Колосовська, Л. Незборецька), фортепіанний квартет «Royal-mix» (В. Верзун, К. Савчук, В. Бачинська, О. Степанець). З 2004 року на музичному відділенні школи під керівництвом Л. Пономаренко діє дитяча філармонія [8].

Заснована у 1979 році Хмельницька школа мистецтв «Заріччя» (директор Г. Ладанська) має 4 музичних відділи: фортепіанний, оркестровий, хоровий, народних інструментів. Музичний потенціал забезпечується 47 викладачами, які навчають близько 400 учнів. Діють 16 учнівських колективів, які є активними учасниками шкільних та міських культурно-мистецьких заходів, серед них: зразковий ансамбль скрипалів «Елегія» (керівник Т. Стан), фольклорний гурт «Ладосвіти» (керівник І. Телюх). Організовано 5 викладацьких колективів, з них вокально-інструментальний ансамбль «Експромт» (керівник Ан. Герасимюк) носить звання «народний, аматорський». За період діяльності музичної школи понад 700 випускників отримали свідоцтво про її закінчення [10].

Хмельницька школа мистецтв «Озерна» (директор Л. Головишина) у 1991 році була реорганізована з вечірньої школи загальної музичної освіти в дитячу музичну школу № 3. Школа розвинулася до 40 викладачів та 430 учнів. Музичну освіту учні отримують на відділі народних інструментів, вокально-хоровому, фортепіанному відділах, у класі скрипки та духових інструментів. У закладі працюють 15 учнівських і 7 викладацьких колективів великих та малих форм, які демонструють свою майстерність у мистецьких заходах школи та міста, олімпіадах, фестивалях і конкурсах [11].

З 2003 року працює Хмельницька школа мистецтв «Райдуга» (директор О. Бондар). Її музичний потенціал складають 42 викладачі, які навчають майже 500 учнів. Музичну підготовку учнів забезпечують фортепіанний, оркестровий та вокально-хоровий відділи. У школі успішно працюють учнівські колективи: ансамбль гітаристів, зразкова капела бандуристів «Гречаники», зразковий фольклорний ансамбль «Вербиця», квартет бандуристів «Сфорцандо», тріо бандуристів «Конвалія», ансамблі скрипалів, гітаристів, віолончелістів, зразковий хор «Райдуга» та вокальний ансамбль вокально-хорового відділення, ансамбль народної пісні «Джерельце», вокальний ансамбль «Кавер». Постійно діють колективи викладачів: вокальний ансамбль «Консонанс»; інструментальний ансамбль «Канцона», фортепіанний дует у складі В. Василюк та А. Олійник, дует гітаристів у складі О. Галкіної та А. Ільчук. Школою мистецтв «Райдуга» започатковані Всеукраїнський конкурс творчих колективів викладачів мистецьких шкіл «Музична палітра» та відкритий міський конкурс бандурного мистецтва («І задзвеніли струни...») [12].

Розвитку музичного потенціалу міста сприяють музичні школи-студії. Наприклад, у 15-му гарнізонному будинку офіцерів діє студія гри на гітарі; музично-

естетична школа-студія «Прелюдія» проводить навчання гри на музичних інструментах, заняття з вокалу; дитяча студія розвитку «Little Land» надає уроки вокалу, сольфеджіо, гри на музичних інструментах. Музичний потенціал міста доповнює літературно-музична вітальня Хмельницької центральної міської бібліотеки.

Український музичний потенціал міста виражають аматорські вокально-хорові колективи. При міському будинку культури діють народний аматорський хор ветеранів війни та праці «Надвечір'я» (керівник Б. Лободюк) та народна аматорська капела бандуристів (керівник засл. діяч мистецтв України М. Босенко). При культурно-мистецькому центрі «Ветеран» польської громади створено народний аматорський вокальний ансамбль «Розмарин» (керівник В. Самолюк), а при культурно-мистецькому центрі «Ветеран» – народний ансамбль пісні і музики «Ретро» (керівник М. Люшня).

Потенціал музичного авангарду демонструють музичні колективи, створені у Хмельницькому. Зокрема, завоювали широку популярність: українські рок-гурти «Under the Tank», «Чумацький Шлях», «Марсель гурт», «Мотор'ролла», «STANZA», український пост-хардкор гурт «Die as she say», український альтернативний рок-гурт «Безодня», гурт «Теорія Гвалту».

На збагачення музичного потенціалу міста ефективно впливають обласні відділення творчої спілки «Асоціація діячів естрадного мистецтва України» (керівник Т. Малик) та музичної спідки України (керівник М. Люшня), яку представляють понад 20 композиторів і керівників музичних колективів. Скажімо, творчий потенціал композитора Івана Пустового сягає понад 600 власних пісень, низки музичних творів для лялькових театрів. Плідно працюють композитори Микола і Богдан Балеми, Володимир Смотровитель, Ігор Цмур, Олександр Дудар, Михайло Люшня, Степан Заверуха, Олександр Грудський, Юрій і Віра Найди, Борис Лободюк та ін. [2, с.121].

Цілеспрямовану діяльність щодо підтримки та зміцнення музичного потенціалу міста проводить Хмельницький міський голова Олександр Симчишин, управління культури і туризму (начальник А. Ромасюков) Хмельницької міської ради. В місті реалізуються програми розвитку культури і мистецтва, створюються сприятливі умови для роботи музичних колективів, проводяться музичні фестивалі та конкурси. Для заохочення творчості музикантів і композиторів встановлена премія ім. Б. Хмельницького в галузі історії, культури і мистецтва, а також діє «Програма підтримки обдарованих дітей м. Хмельницького», які отримують стипендії міської ради. Значний музичний потенціал міста наповнюють Міжнародний фестиваль камерної музики «Хмельницький КамерФест» і Міжнародний фестиваль моно-вистав «Відлуння» у монотеатрі «КУТ» народного артиста України Володимира Смотровителя. Музичний потенціал міста розвивають і формують всеукраїнські фестивально-конкурсні заходи, зокрема: різдвяний етнофестиваль «Дар», фестиваль патріотичної пісні «Ми – українці!», фестиваль джазової музики «Джаз-Фест Поділля», рок-фестиваль «Rock&Vuh»; відкритий фестиваль хорової музики «Співоча асамблея», відкритий фестиваль естрадної української пісні та музики «UA musicFest», конкурс творчих колективів викладачів мистецьких шкіл «Музична палітра». фестиваль оркестрових шоу-програм «Art Major Show»; міські музичні конкурси та фестивалі, зокрема: фестивалі весняної обрядовості «Ладовиці», конкурсах бандурного мистецтва «І задзвеніли струни...», конкурсі академічно-

го вокального мистецтва ім. О. Полянського, «Мистецький марафон» з предмету «Українська та зарубіжна музичні літератури».

Висновки... Таким чином, у м. Хмельницькому підтримується і розвивається значний рівень потенціалу музичної культури. Ефективно працюють музичні колективи філармонії, муніципальні хор та естрадно-духовий оркестр. Існує змістовна музично-педагогічна діяльність мистецьких навчальних закладів, проходять популярні фестивально-конкурсні заходи, свята, концерти тощо.

Але зазначимо, що сучасне суспільство акцентує увагу на масовій культурі, більш зрозумілій та доступній. І це, в свою чергу, сприяє зменшенню інтересу до академічного мистецтва, актуалізуючи популярну музику. Подальша актуалізація музичної освіти, популяризація музичного мистецтва в концертній та фестивальній діяльності формуватимуть професійного виконавця та зацікавленого слухача.

Безперечно, збереження та зростання музичного потенціалу є однією з тих культурних цеглинок, що закладає фундамент цивілізованого суспільного устрою. Тому збільшення інвестицій у розвиток культури на місцевому та національному рівнях допоможе подолати багато проблем розвитку музичного потенціалу українського мистецтва.

Джерела та література

1. Академічний ансамбль пісні і танцю «Козаки Поділля». URL : Академічний ансамбль пісні і танцю «Козаки Поділля» (oblfilarmonia.com)
2. Слободянюк Петро, Івахова Катерина. Вокально-хорова творчість композиторів Хмельниччини. Вінниця : Меркьюрі-Поділля, 2019. 373 с.
3. Хмельницька обласна філармонія. URL : Хмельницька обласна філармонія (oblfilarmonia.com)
4. Хмельницький муніципальний естрадно-духовий оркестр. URL : <https://kult.km.ua/Hmelnitskiy-munitsipalniy-estradno-duhoviy-orkestr>
5. Хмельницький муніципальний хор. URL : <http://choir.km.ua>.
6. Хмельницький музичний коледж ім. В.Заремби. URL : <http://muz.km.ua>
7. Хмельницька гуманітарно-педагогічна академія. URL : <https://kgpa.km.ua>
8. Хмельницька дитяча школа мистецтв. URL : <https://kult.km.ua/Dityacha-shkola-mistetstv>
9. Хмельницька дитяча музична школа №1 ім. М.Мозгового. URL : <https://kult.km.ua/Dityacha-muzichna-shkola-n1-Im--Mikoli-Mozgovogo>
10. Хмельницька школа мистецтв «Заріччя» (ДШМ №2) №2. URL : <https://kult.km.ua/Dityacha-muzichna-shkola-n2>
11. Хмельницька школа мистецтв «Озерна» (ДШМ №3). URL : <https://kult.km.ua/Hmelnitska-dityacha-muzichna-shkola-n3>
12. Хмельницька школа мистецтв Райдуга. URL : <https://raydugahm.wordpress.com>

ФІРМОНІМИ НА ВУЛИЦЯХ ХМЕЛЬНИЦЬКОГО

«Буржуй», «Принцип», «Кураж», «Міф», «Діарела»... Про що це? За названими словами, справді, важко здогадатися, про що йдеться. Можливо, допоможе здогадатися інша низка слів: «Армоні», «Гламур», «Геліос», «Кофе Хауз», «Асатор»? Але досить говорити загадками. Йдеться про те, що ми всі бачимо щоденно, вийшовши зі свого помешкання. Бо доокруж, і зліва, і справа, цими словами ряснить кожна вулиця, особливо у містах. А маю я на увазі назви магазинів, каварень, фірм та інших комерційно-торговельних структур. Правда ж, назви зовсім не «магазинні»? Тобто з такої назви, чужоземного слова, яке навіть не означає назви товару, незрозуміло, на чому той чи інший магазин або фірма спеціалізується. Зачасту гоніння за крутішою назвою фірми нагадує справжню манію. А тому варто поговорити про спотворені назви на вулицях міст, зокрема, Хмельницького, центром якого я пройшла в пошуку українських фірмонімів. І ось що з цього вийшло і які зроблено висновки...

Фірмоманія, точніше – науковою мовою – фірмонімія. Від слова фірмонім, етимологія якого легко пояснюється, а саме: фірма + онім, тобто назва. Кожне з таких наймень, звісно, – рекламна. Мене змусили порушити цю тему якраз оті самі «Буржуї», «Принципи», «Міфи», «Куражі», а також «Діарели», «Армоні», «Кофе Хаузи», «Асатори» та іже з ними...

У будь-якій державі всі магістралі промовляють до перехожих національною державною мовою, як у назвах крамниць, каварень, ресторанів, так і на рекламних панно. В нас же, в Україні, всі вулиці зіноземнилися, всі вивіски переважно в московинсько-англійській формі. Напевно, у Чехії господаря міста за порушення закону державної мови судили б, а не лише зняли б із роботи. Керівники наших міст і містечок байдуже дають дозвіл на ці чорні плями нашої культури, точніше – безкультур'я. А може, їхнє виховання чи невігластво дає їм підстави вважати, що це і є шлях до Європи? Про подібне мавпування існують анекдоти. Як тут не згадати один такий: про дефіцитні часи 1980-их років. Йдеться у ньому про те, як жінка по всій Москві шукала магазин «Принцип». «У Москві нема такого», – відповідали їй. – А де Ви чули про магазин «Принцип»? – запитували її. І відповідь була такою: «То ж казав Горбачов: «У нас, у принципі, є все». Ось я й шукаю». Отака, бачите, реклама.

У зв'язку з розвитком ринкових відносин реклама стрімко увійшла в наше сучасне життя. Вона оточує нас повсюдно: дорогою на роботу ми читаємо написи на спеціальних щитах і транспарантах, на тролейбусах, автобусах і всередині них, на автомобілях і на вітринах магазинів; повернувшись додому, ми чуємо її з радіо- і телепередач, читаємо в газетах та журналах. Щоправда, читаємо і чуємо не завжди правильну, не завше грамотну рекламу. А тим часом у підручниках із рекламної справи та рекламної діяльності зазначено, що невід'ємною частиною більшості рекламних засобів є текст, який звучить або написаний. Він повинен бути, по-перше, конкретним і цілеспрямованим; по-друге, логічно побудованим і дохідливим; по-третє, коротким і лаконічним; по-четверте, оригінальним, неповторним і цікавим; по-п'яте, кожен текст, у тому числі й рекламний, повинен бути

грамотно складеним і відповідати нормам сучасної літературної мови. І якщо перших чотирьох вимог до тексту творці реклами ще більш-менш додержують, то з приводу п'ятої вимоги: щодо грамотності – цього сказати ніяк не можна. Проаналізувавши рекламні тексти, зібрані на вулицях наших міст, містечок і, зокрема, міста Хмельницький, доходиш невтішного висновку, що часто-густо вони рясніють елементарними граматичними помилками. Більшість таких неправильностей пов'язана з перекладом із московської мови. Отож і маємо ситуацію, що рекламні тексти на нинішній день надто далекі від ідеальних, хоча офіційно рекламуються численними законодавчими актами, а саме: «Про мови в Українській РСР», «Про інформацію», «Про друковані засоби масової інформації (пресу) в Україні», «Про телебачення і радіомовлення» та іншими. А статтею 6 Закону «Про рекламу» сказано, мовою реклами повинна бути державна мова [1, ст. 6, п. 1]. і що недобросовісна, неякісна реклама заборонена [2, ст. 10]. Втім, наяву, як бачимо, вона, ця неякісна, недобросовісна, тобто заборонена реклама, таки існує. Зміни в економічній ситуації України відчутно вплинули на активізацію процесу кількісного та якісного збагачення власних назв комерційно-виробничих об'єднань людей, тобто фірмонімії. Тож замислитись і рекламодавцям, і нам усім є над чим.

Детальнішого аналізу найменувань комерційно-виробничих об'єднань людей, здається, в області ще не було проведено, тому, можливо, ця стаття стане одним із кроків у розширенні знань про можливий фірмонім. Сподіваюсь і на заповнення лакун, себто білих плям, які досі існують у середовищі української ономастики. Орієнтуючись на об'єкти дослідження, тобто фірмоніми-номінації, котрі є об'єднаннями людей за ознаками подібності, вирішила проаналізувати власні назви комерційно-виробничих об'єднань, залишивши поза увагою найменування політично-ідеологічних інституцій, державно-адміністративних установ і мистецько-інтелектуальних клубів. Отож досліджуватимемо саме назви комерційно-виробничих підприємств і магазинів, а тому найбільш відповідним у цьому випадку буде термін «фірмонім» (назви фірм).

Нині так модно називати магазини словом «Маркет». Хай навіть це буде й міні-атюрний маркет, як на одній із вулиць Хмельницького, та й чи не в кожному місті і селищі. А чи кожна людина знає, а надто приїжджа, яка рідко буває або й не була ще саме в цій крамниці, що там продається? Позаяк на вивісці великими буквами написано «Мінімаркет», а далі – маленькими – «Продукти». Або ось інший: «Бриз». Це ще треба поворушити мізками щодо значення того слова, з якої воно, як кажуть, опери. Так само хитро написано назву ще одного магазину: великими – «Сандра», а поруч маленькими «Взуття»... Міркую-гадаю, а все ж не вдається себе переконати, що іноземні чудернацькі «Сандра», «Бриз», «Маркет» і їм подібні більше привернуть увагу покупців, ніж це зробили б українські, рідні нам, а тому зрозумілі слова. Щодо маркет, то мушу пояснити значення, позаяк з-поміж інших чужих назв воно – чи не найуживаніше. Міні-маркет – це «крамниця-маркет у форматі невеличкої торгової площі» [3].

«Алаверди», «Адмірал», «Корсар»... Ясна річ, що подібні назви не відповідають продукції і товару, котрий знаходиться в них, і навпаки – продукція не виправдує назви. Бо що ці фірмоніми повідомляють нам? Вважаю, нічого.

Прошую вулицями в центрі Проскурова. В очах уже рябіє від написів. Від цього іноземномовного безграмотного нашестя хочеться кудись утекти. Спокій-

но сприймаються лише українськомовні назви. Ось на вивісці іншого магазину напис, який насправді і не напис, а так... наполовину з малюнками: кілька букв, а поміж них – квіточки. А виглядає це так: буква К, далі квітка, буква Т, квітка, буква Н, квітка. Чи зрозуміли ви, що це? Тобто що це таке за чудернацьке слово написане? Треба стояти перед цим написом і довго метикувати, як же називається крамниця. Ось і я насилу дотлумала, склавши все до купи, як першокласниця складає букви у складі: мабуть, «Котон». А може, й ні. Поруч – іще один фірмонім: «Модний котон». Не було б слова «модний» при нім, не здогадатися б і приблизно, що в ньому. Заходжу, аби лише перевірити, чи вгадала. Бо за покупками принципово не хочеться заходити у ті крамниці, які ще з вулиці, як кажуть, не розкривши рота, зневажають і засмічують мою рідну мову, а несуть насилля чужої.

Далі вулицею – не менш загадково: «Катя – Оля». Чи КатЮля? Однозначно важко здогадатися. А ось щό там продається – не зайшовши всередину, теж не зрозумієш.

Інші назви теж кидаються у вічі своєю незрозумілістю. «Новий світ». Що цим прагнули сказати? Або ж ось ці фірмоніми: «Алла», «Ольга», «Богдан», «Елла», «Андрій». Хоч і названі звичними нам іменами (щоправда, не всі з них українські), проте чим торгують, із назви теж просто не здогадатися. Деякі з них, названі, ймовірно, на честь конкретних людей, але названі навіть не іменами, а кальками, як, наприклад, «Крістіна». Адже український варіант цього чужоземного ім'я – Христина. Тож хоч і використана тут українська буква «і», проте вимова слова – не українська. Взагалі, вважаю, називати фірми на честь людей – справа невдячна, а інколи навіть скандальна. Згадаймо, наприклад, історію з макаронами під назвою «Гая»...

А ось інші назви, хоч уже й звичні нам, бо давно увійшли до нашого мовного ужитку, проте все-таки іноземного походження: «Ломбард», «Оптика». Як і інші – із тієї ж, чужоземної, опери: «Пумб», «Франт», «Гарант», «Мона Ліза», «Ельдорадо»... Ох і втомилася я себе цими словесами!.. Та й походеньками не менш! Але ось ще один магазинчик. Зачекайте, зараз зазирну, як же він називається. А називається він «Супермаркетом». Чи не комедія, не парадокс? Супер, – міркую, – отже, і розміри магазину мають бути відповідними, та... недотягли... Зате назва гучна!.. А запитай продавця цього чи іншого магазину з отакою «крутою», як їм здається, назвою, що означає те «Пумб», «Франт», «Котон», «Маркет», він, запевняю вас, толком і не пояснить. Що я й зробила. Замість відповіді почула щось невиразне на кшталт: «Ну, це... Не знаю». Та й усе. Те ж саме можна сказати і про фірмонім «Бістро», перейняте начебто з французької, однак більшість із нас таки не відає, що ж то воно таке, те «бістро». А що нашим «Бістро» до французького сервісу – як до неба рачки, то й казати не варто. Отж, пересічний українцю, перш ніж іти в такі крамниці, сідай за підручники англійської мови!..

Однак це ще не все. Напевно, в цій низці фірмонімів рекорд може побити слово, якого й словом назвати важко, бо, мабуть, його не знайдеш у жодній із мов світу. Чиєї голови цей новотвір-неологізм? І взагалі це назва магазину чи..? Що б то не було, а маємо... «Курвес», після чого так і хочеться поставити три крапки... Спрааавді, подібне можна почути десь у «Комедійному клубі» чи в КВК. Або ж надіслати на конкурс мовних прибабасів... Навіть не називаю місцезнаходження отого «Курвесу». Даруйте, у ньому продаються оті загадкові курвеси чи до нього

закликають їх?.. Жарти жартами, а слово, як на мене, таки зовсім нікчемне, та й в иноземному словнику такого слова, здається, не існує. Від якої ж лексики, міркую, воно утворене? І кого закликають у таку крамницю? І що там продають?.. Це зовсім не інтерес, хай не тішаться власники магазину. Та цур йому! Так можна ще й комусь рекламу зробити. Безкоштовно...

Напевно, я вже втомила вас такими назвами, як втомлюють вони нас усіх щодня. Але ж на не великій за довжиною частині вулиці їх, отих чудернацьких назв, ще он скільки! «Принцип», «Модерн», «Престиж», «Кураж», «Volksdank», «Інтеграл»... Так, чого доброго, і язик можна зламати. Проте й ці, на жаль, нічого потішного мені не повідомили. А так бракує часу (та й бажання) подивитися, що там заховано за цими чужоземними словами. Може й, щось таке, що потрібне мені, та хто ж зна. Не будеш же заходити в кожний магазин, аби подивитися, чим там торгують. Про це повинна повідомляти вивіска на магазині. Якраз таким і повинне бути її призначення. Вважаю, подібна фірмоманія – це, м'яко кажучи, неповага до пересічного покупця. Чому господарі міст і селищ спокійно спостерігають і тим допускають такі порушення закону про державність української мови? Чому нехтують національною етикою й елементарною логікою? Невже перед власниками фірм не можна поставити просту єдину вимогу: створювати українські фірмоніми, тобто назви з українським написанням і звучанням? Таких «чому» і «невже» можна поставити дуже багато. Відповідь же – одна: зневажання владою української мови. Так, протягом 350-річного перебування України в Московській імперії українцям прищеплено комплекс московинської вищости та української меншовартости. Однак 30 років ми живемо без московинської імперських пут. Чи не пора вже прозріти і любити своє, рідне? Як бачимо, цього комплексу, на жаль, так і не позбулися власники багатьох магазинів і фірм. Мало того – поширюючи спотворені назви, вони ще й нав'язують свої комплекси іншим.

Та... погляньмо на фірмоніми з наукової точки зору.

Політично-економічна трансформація українського суспільства надзвичайно активізувала процес збагачення сучасних назв магазинів і фірм, по-науковому званих ергонімією, стрижневий клас яких – власні назви ресторанів, кафе, крамниць, туристичних компаній, каварень, фірм, аптек, сервісних центрів... Сьогоднішня фірмонімія – це найактивніша зона онімного простору української мови, тому актуальність її дослідження набирає все більших обертів. Молодість і висока динамічність розвитку сучасної фірмонімії України і, зокрема, Хмельниччини зумовлюють широку її джерельну базу. І тут, як бачимо, фантазії нема меж.

На статус сучасної фірмонімії, на творення назв суттєво вплинув той ономастичний бум, що його зумовило піднесення ринкових економічних відносин, зміни у внутрішньополітичній ситуації в країні порівняно з сірими застійними часами, а також реформи щодо становлення приватного бізнесу, відсутність ідеологічного диктату і посилення ролі областей в Україні. Щороку ергонімія набирає обертів і високого ступеня актуальності, внаслідок чого активізується процес нашарування й урізноманітнення української лексики, що не завжди, як бачимо, корисно.

Розмаїття сучасної ергонімії та фірмонімії, звичайно, відрізняється від її стану за часів Радянського Союзу, позаяк тоді весь ряд однотипних об'єктів мав однакові найменування, позбавлені яскравої семантики і колоритності. У більшості це були шаблонні «сірі» назви, які майже виключно виконували номінативну функцію, не

вирізняючи установи одну від одної: «Одяг», «Продтовари», «Книги», «Взуття», «Квіти», «Оптика», «Хліб» та інші. За принципом «подобається – не подобається» спробуємо простежити за внутрішнім вибором людиною тих чи інших лексичних знань, граматичних моделей чи фраз. Специфічність такого вибору полягає в тому, що всі запропоновані власні назви можна розділити на позитивні та негативні. Звісно, принцип «подобається – не подобається» має багато хиб і недоліків, адже поняттєве навантаження слова стає символом, який несе у собі переважно індивідуалізуючу, рідше – описову функцію. Отже, опитані мною респонденти – люди, яких попросили оцінити записані фірмоніми. Початковою вимогою до респондентів було визначення власного ставлення до кожного окремого слова без конкретизації щодо специфіки підприємства, якості, обсягів та виду продукції, яку пропонують виробники чи власники магазинів або фірм. Виявилось, що понад 70% розглянутих назв отримали негативну оцінку. Та це, зрештою, й не дивно. Вразило те, що найменування, які несуть у собі певну комічність або дотепність, до вподоби лише декому з молоді (переважно студентам). Серед таких – назви на кшталт: «У тьоті Соні», «Знайка», «Шалун», «Музыкальная мышь», «Лапусик», «СтрумОК» тощо. Найбільш негативну реакцію викликали такі слова, як: «Кофе Хуаз», «Кофе Тайм», а також назви, які мають у собі імена людей, на зразок: «У Тані», «У Лизы», написані, до того ж, ще й московинською мовою або суржиком. Негативізм щодо інших назв крамниць було викликано перекладом із англійської у записі кириличними буквами, проте з урахуванням фонетичних особливостей московинської, а не української мови, як та ж «Крістіна».

Іншою виявилась ситуація, коли респондентам пропонували зазначити їхнє позитивне чи негативне ставлення (за принципом «подобається – не подобається»), беручи до уваги професійну скерованість організації та вид продукції, яку пропонують. Деколи назва фірми зовсім не відповідає тому, що від неї начебто очікували («Макбет» – ігрові автомати; «Марлена» – туристична агенція; «Олімп», «Valenssa» – салон краси; «Міллєніум» – перукарня і подібні). Єдиним критерієм, який формував негативне ставлення студентів до окремих фірмонімів, було незрозуміле та недоречне привласнення назв комерційно-виробничому підприємству без обґрунтованих і неясних для того причин.

Роблю ще один висновок: позитивне сприйняття фірмонімів зумовлюється збігом як рівня загальної громадянської свідомості і передбачуваності асоціативних відчуттів, так і чіткою відповідністю між назвою тієї чи іншої установи та її професійною скерованістю. А як часто бачимо суржиківі, тобто неправильно перекладені з московинської, назви спеціалізованих магазинів, фірм чи інших проєктів! Це і «Очкарик», і «Кльова рибалка», і «Смачнятина», що правильно буде сказати «риболовля», «смакота». Магазин «Оазис» має таку ж ваду, позаяк український варіант цього іноземного слова – «Оаза». Позитивно оцінені такі фірмоніми, основа яких респондентам не відома, але на ознаку якості цей факт істотно не впливає, адже саме слово асоціюється з позитивними переживаннями (щось приємне, хороше, ніжне, веселе, яскраве). Прикладів, даруйте, не наводжу, це назви ресторанів, барів, кав'ярень, а я намагаюся навіть критикою не рекламувати подібні заклади. Ті чи інші фірмоніми так часто повторюються, що складається враження, наче власники магазинів не мають аніякої творчості і фантазії, бо, немов колишні школярі, списують їх один в одного. А тим часом у межах адміністра-

тивно-територіальної одиниці законодавством заборонено реєструвати суб'єкти підприємницької діяльності з однаковими власними іменами. Цитую: «У разі реєстрації новостворених підприємств або організацій органам державної реєстрації необхідно переконатися в тому, що у даному регіоні не зареєстровано підприємства чи організації з такою ж назвою». Тож якщо підприємець хоче назвати свою фірму так, як це вже робив хтось до нього трохи раніше, він повинен отримати згоду останнього на таку назву, а крім того, до словесної частини назви додати ще якийсь цифру, рідше – букву.

Не менш важлива і рекламна функція, роль якої з кожним роком незмірно росте. Багатослівна, переобтяжена специфічними термінами власна назва має малі перспективи щодо дальшого розвитку і рекламного потенціалу. Натомість лаконічні, влучні власні назви добре запам'ятовуються, легко читаються і відкладаються у підсвідомості покупця. Із розпадом Радянського Союзу питома вага ідеологічно забарвлених фірмонімів суттєво знизилася. В українській фірмонімії радянського періоду були досить поширеними ідеологічно значущі власні назви підприємств, які не характеризували, не оцінювали найменовану установу, а виступали лише своєрідними більшовицькими ідеологемами.

Сучасним українським фірмонімам притаманні 4 функції: диференційна, рекламна, характеристична та певною мірою, дуже рідко, ідеологічна.

На практиці будь-яке слово (онім, апелятив, словосполучення) може здобути статус українського фірмоніма; крім того, використання елементів, які лягають в основу окремого фірмоніма, поки що відбувається хаотичним шляхом. Справді, серед нижче наведеного переліку фірмонімів оригінального походження: «Марлена», «В гостях у Міші», «Жюль Верн», «У Луизи», «Лора» «Ешлі», «Клеопатра», «Саймонт Тей», «Самсон», «Вероніка», «Ірина», «Дейзі», «Гастрономчик»... Власних назв, базою яких є антропоніми, зокрема, імена героїв літературних творів, теж не бракує: «Ассоль», «Макбет», «Адам і Єва», «Капітан Немо», «Жюль Верн», «Клеопатра», «Мобі Дік». Кількість власних найменувань підприємств, записаних латинськими буквами, значно збільшується у разі пересування з периферійних частин Хмельницького до його центру. Найчастіше латинськографічними назвами прагнуть вказати на престижність і елітарність фірмових магазинів, що, до слова, не завше відповідає подібним критеріям. Невже, думаю собі, не знайшлося в українській мові слова, яке б передавало сутність фірми «People-Net», записаної англійськими буквами?

Завдяки моді та досить своєрідним естетичним принципам сьогочасної мовної культури, які панують у середовищі підприємців, джерельну базу сучасної фірмонімії репрезентовано рекламною, транспортною, будівельною, спортивною, музичною, богемною лексикою, ботанічною номенклатурою. Серед рекламної лексики – приклади назв магазинів і фірм: «Ексклюзив», «Шанс», «Насолода», «Шарм», «Престиж»...

Найефективніші ж фірмоніми, які виконують рекламну функцію. Аби привернути увагу клієнтів, підприємець повинен чітко обдумати таке йменування своєї фірми, яке б забезпечило більший ступінь зацікавленості з боку покупця. Тож існування високої конкурентності і змушує бізнесмена вдаватися до кмітливих і непередбачуваних методів, які він використовує під час найменування комерційно-виробничої організації.

Посилення рекламної функції стало причиною широкого залучення до джерельної бази подільської і, зокрема, хмельницької фірмонімії слів-новотворів, які позначають реалії і явища практично з усіх сфер людської діяльності. Необгрунтоване залучення чужомовної лексики до джерельної бази української фірмонімії не лише розмиває лексичні норми української літературної мови, а й веде до непорозумінь і парадоксів, а заодно і втрати нашою мовою національної своєрідності. Це вже стає національною проблемою. Тож є над чим замислитись.

Вважаю, мовний рівень будь-якої реклами об'єктивно відображає рівень наших знань або незнання української мови і ставлення до неї у суспільстві. А якщо бути точнішими, то це, передусім, знання власника фірми або ж його незнання державної мови. Тож хоч би скільки ми, журналісти і вчителі-словесники, привертати увагу суспільства до цього питання й виправляли неправильності (це, звісно, теж треба робити), але без піднесення одного й іншого ситуація з українськомовною рекламою навряд чи зміниться. Зарадити цьому може лише справжній державницький підхід до офіційної, державної, мови в усіх сферах її функціонування. А ще, звісно, – небайдужа позиція громадян, себто нас усіх. Водичка, як відомо, і камінь пробиває. Це я до того, що пригадала, як неодноразово звертала увагу працівників і власника ресторану «Меджибізький замок» у неправильному написанні згаданої назви. Довелося навіть обіцяти антирекламу. Подіяло! Щиро зраділа, коли нарешті у прикметникові замість хибного -жськ- побачила суфікс -зьк-, як того й вимагають правила чергування приголосних. Так, правильно – *меджибізький*. Щоправда, помилку було виправлено лише там, де легше було її виправити: неправильне замалювали фарбою. З іншого ж боку ресторану, там, де букви вирублені, масивні, – помилка залишилася. Звичайно, переробляти завжди важче і дорожче. А тому думати треба до того, а ще краще порадитися з компетентними людьми. Тож не проходьмо мимо того, що нам не подобається. Що б це не було: вада, вчинок чи слово.

При окресленні меж українського фірмонімного простору важливо пам'ятати про диференціацію українських і чужомовних фірмонімів. Мовного суржику ми ж бо наїлися вже донесхочу. І, звісно, при цьому дбати про мовну грамотність. Насамперед – свою, власну. А тим часом українська мова настільки багата, що не варто засмічувати її чужим непотребом. Пригадую, на початку 1990-х років у селищі Стара Синява з'явився магазинчик «Колорит». З-поміж інших, начебто модних, назв відрізнявся не лише гарною назвою, а й тим, що принципово не торгував алкогольними й тютюновими виробами. Крамнички тієї вже давно нема, а назва досі пам'ятається. Інших же, навіть сучасних, не можу пригадати жодної.

Джерела та література:

1. Закон «Про рекламу», ст.6, п.1: <https://zakon.rada.gov.ua/laws/show/270/96-Text>
2. Там само, ст.10: <https://zakon.rada.gov.ua/laws/show/270/96-Text>
3. Інтернет, Вікісловник: <https://uk.wiktionary.org/wiki/>

РОЗДІЛ 2.

Хмельницька область: історія краю

Бакалець О.А.
м. Бар Вінницька обл.,
Лемків В.А., Бакалець О.А.
Хмельницький район

НОВІ ЗАХІДКИ РИМСЬКИХ МОНЕТ I-III СТ. Н.Е. НА ТЕРИТОРІЇ СІЛ ТЕРЕШІВЦІ, РЕДВЕНЦІ, МОЛОМОЛИНЦІ, ГНАТІВЦІ ХМЕЛЬНИЦЬКОГО РАЙОНУ ХМЕЛЬНИЦЬКОЇ ОБЛАСТІ

Автори статті роблять спробу ввести до наукового обігу та систематизувати вже відомі нумізматичні та археологічні матеріали часу існування черняхівської культури III – початку V ст. н.е. на землях окремих сіл Хмельницького району, які знаходяться поблизу р. Бужок та її приток – Ворони і Жилочки.

Ключові слова: Римська імперія, Черняхівська культура, Бужок, денарій, аурус, антонініан, пластика, скарб.

Поява та розповсюдження римської монети на території України тісно пов'язані з виникненням та розквітом археологічної черняхівської культури, яка була ключовим явищем в історії не тільки раннього слов'янства, готів, а багатьох народів Східної Європи. Численні знахідки артефактів цієї культури за останні роки на черняхівських поселеннях в околицях сіл Терешовець, Редвенець, Моломолинець, Гнатовець Хмельницького району, які розміщувалися поблизу середньої течії р. Бужок та її приток – Ворони і Жилочки, поєднуються із знахідками римських монет I – III ст. і мають важливе значення для спеціальних галузей знань історичної науки [1; 2]. Аналізу цих монетно-речових скарбів присвячена розвідка.

Перші дослідження дослов'янських та раньослов'янських поселень навколо с. Терешівці розпочалися у 70-х роки XX ст. першим директором Меджибізького музею-фортеці М. Ягодзінським. Він провівши попередній огляд місцевості в урочищі «Терешовецькі поля», з правого боку від устя р. Ворони і клиновидного підвищення, яку місцеве населення називало «Борисовий горб», виявив групу зарубинецьких та черняхівських поселень. На поверхні ґрунту було виявлено велику кількість ліпної кераміки оранжевого кольору, сірої лощеної посуду, виготовленої на гончарному крузі [7, с. 63 – 64].

Протягом 2016 – 2021 рр. нами були проведені дослідження місцевості вздовж лівого берега р. Ворона від її витоків на заході с. Терешівці на відстані до 10 км до її злиття з р. Жилочка на сході (вони з'єднуються і на південній околиці с. Ярославка Летичівського району впадають у р. Бужок). Також нами було проведено огляд полів вздовж правого та лівого берега р. Жилочка на відстані близько 10 км [5, с.132–149].

На південно-західних терешовецьких полях виявлено сліди 5 черняхівських поселень. Перше знаходиться на лівому березі витоків р. Ворона. У 2016 р., окрім великої кількості фрагментів ліпного та гончарної кераміки, на поселенні виявле-

но декілька залізних наконечників стріл черенкового типу, бронзові фібули, срібні денарії римських імператорів: Марка Аврелія (161–180), Коммода (180–196), імператриці Кріспіни – дружини Коммода, бронзова накладка до портупей римського легіонера з головою богині (рис. 1)[3].

У 2019 р. в лісі, між селами Бахматівці та Терешівці на правому березі р. Ворона, виявлено фрагменти ліпного та гончарного посуду черняхівського типу (поселення № 2), 8 бронзових прикрас у вигляді кілець, на яких наявні потовщення у вигляді кульок, бронзова фігурка коня із сідлом, бронзова сокирка (рис. 2) та срібні римські денарії II ст. н.е.: Адріана (117–138) – 1, Антоніна Пія (138–161) – 3, Марка Аврелія (161–180) – 2, Коммода (180–192) – 1, Фаустини Старшої (141–161) – 1. Стан збереження речей та монет добрий [1; 2]. Третє черняхівське поселення III – IV ст. н.е. було виявлене у 2017 р. за 2,5 км від с. Терешівці на південний схід біля р. Ворона. Воно розміщене на площі приблизно 300 м², із сходу захищене болотом та невеликою річечкою – притокою р. Ворони, яка тече від південної окраїни села Терешівці на відстані близько 3 км. На поселенні виявлено значний масив фрагментів ліпної та гончарної кераміки темно-сірого та світло-жовтуватого кольорів, три різних за формою залізні наконечники для стріл, вістря списа, залізний ніж і декілька керамічних пряслець [1; 7].

Черняхівські поселення № 4, 5, 6 були частково описані у звіті за 1973 р. директора Меджибзького музею-фортеці М. Ягодзінського. Але автор описав та ідентифікував лише зразки ліпної та гончарної кераміки і місця розміщення поселень [7].

У 2017 р. на цих поселеннях було виявлено 12 срібних денаріїв римських імператорів із династії Антонінів: Антоніна Пія (138–161) – 2, Марка Аврелія (161–180) – 4, Фаустини Старшої – дружини Антоніна Пія – 1, Коммода (180–196) – 3; Каракалли (Марка Аврелія Антоніна)(211–217) – 1, 2 глиняні пряслєця, круглу скляну бусину зеленого кольору, 4 бронзові фібули різної форми, бронзовий хрестик з отвором на верхньому кінці, залізну ручку.

Під час чергового огляду вказаних черняхівських поселень влітку 2019 р. нами були виявлені чотири десятки фрагментів ліпного та гончарного посуду, переважно темно-сірого кольору (денця, вінця, ручки, стінки мисок, глечиків, амфор) (рис. 3), бронзовий лемісний денарій імператора Траяна (98–117) з побитим отвором (ймовірно місцева підробка), бронзова пластинка–заготовка розміром 25 x 20 мм, дугоподібна спинка залізної фібули без пружинки, залізне шило з загостреними кінцями (довжина 65 мм, діаметр близько 4 мм), залізне вістря для стріли з розплесканими кінцями (65 x 20 мм), ріжуча частина залізного ножа (рис. 4). На черняхівському поселенні № 6 виявлено срібний перстень з каменем, дві бронзові пряжки, кільце, два срібних денарії: Марка Аврелія (161–180), Луція Вера (161–169) та дві мідні монети (сильно окислені) (рис. 5).

У 2016 р. на лівому березі р. Жилочка, поблизу впадіння в неї річечки Черниш, біля Верхнього ставу (на захід до с. Шпиченці), виявлено сліди черняхівського поселення № 7. В одному місці виявлено оригінальний за своїм складом монетно-речовий скарб, що складався із 100 римських срібних денаріїв та антонініанів другої половини I – III ст. н.е. У комплексі були присутні 2 бронзові топорики, срібна (обламанна) і бронзові фібули, бронзовий ключ, пряжка та срібний перстень. Монети датуються від часу правління імператора Доміціана (69–81) до Клавдія II Готського (268–270), тобто від кінця другої половини I ст. до другої половини III ст. н. е.

У скарбі присутні 74 денарії імператорів: Доміціана (69–81) – 1 (А: голова Доміціана у лавровому вінку та круговий напис вліво: CLOSAR DIVIF DOMPIANVS COSVII. Р: воїн, що стоїть вліво із щитом та піднятим списом у правій руці. Напис: PRINCEPS TVRNTVTIS. Вага 3 г, діаметр 18 мм.), Тіта (79–81) – 2; Траяна (98–117) – 1; Адріана (117–138) – 2; Антоніна Пія (138–161) – 12; Марка Аврелія (161–180) – 10; Фаустини Старшої – 5; Фаустини Молодшої – 6; Луція Вера (161–169) – 3; Луцілли – дружини Луція Вера – 2; Коммода (180–196) – 14; Кріспіни – дружини Коммода – 1; Дідія Клара – дочки Дідія Юліана (193) – 1; Септимія Севера (193–211) – 5; Юлії Домни – дружини Септимія Севера – 2; Каракалли (Марка Аврелія Антоніна) (211–217) – 2.

Але найбільшу цінність для нумізматичної науки становлять 26 антонініанів III ст. Подібний змішаний скарб був знайдений у м. Гайсин на Вінниччині у 2015 р. і складався з 32 срібних монет – з 6 денаріїв та 26 антонініанів вісьми римських правителів від Каракалли (211–217) до Требоніана Галла і Волузiana (251–253 рр. н.е.) [6, с. 72 – 83]. То був другий скарб подібних монет, виявлений на Поділлі.

Найбільш ранній антонініан Терешовецького комплексу датується часом правління Каракалли (211–217), інші були відкарбовані за імператорів: Александра Севера (222–235) – 2; Максимиана І Фракія (235 – 238) – 1; Гордіана III (238 – 244) – 6; Філіпа І Араба (244 – 249) – 4, Отацилії Севера (244 – 249) – 3, Траяна Деція (249 – 251) – 1, Требоніана Галла (251 – 253) – 1, Галлієна (253 – 268) – 3, Солоніни – дружини Галлієна (253 – 268) – 2, Клавдія II Готського (268 – 270) – 2. Стан збереження більшості денаріїв та антонініанів добрий. Комплекс був закладений в землю у 70–80-х III ст. н.е.. Він розкриває значний спектр римського нумізматичного матеріалу кінця I – другої половини III ст.

У 2019 р. на полі, поблизу Верхнього ставу, виявлено ще 10 римських монет III ст. н.е.: 4 антонініани імператорів: Каракалла (Марк Аврелій Антонін) (211–217) – 1 (вага 5,01 г, діаметр 24 мм, Римська імперія, антонініан, Рим, 213 р. А: голова в короні вправо, круговий напис: ANTONINVSPIVSAVGSTVS. Р: колісниця з вершиником, із запряженою четвіркою коней та круговий напис: PMTRPXVICOSIIPP) у відмінному стані; Філіп І Араб (244–249)

– 2 (вага 2,61 г, діаметр – 25 мм. А: MIVLPHILIPVSCAES, в кірсі і променевої короні бюст вправо. Р: Філіп стоїть вправо, тримає кулю і списа та напис: LOVIDONS VIVAT; другий вага 3,2 г, діаметр – 25 мм. А: в кірсі і променевої короні бюст імператора вправо та напис: IMPMILVPHILIPPVSAVG. Р: богиня сидить на троні вліво, тримає у лівій руці посох, у правій – гілку. Напис: VANTVS AVG); Отацилія Севера (244–249) – 1 (вага 2,65 г, діаметр 22 мм. А: бюст Отацилії Севера, повернутий праворуч та напис: MARCIA OTACIL SEVERA AVG. Р: Сидить людина на троні, у лівій руці тримає посох, у правій – люльку. Напис: LVPIGITIA AVG) у доброму стані. У скарбі були присутні 6 срібних денаріїв імператорів: Септимія Севера (193–211), лемісний денарій сірого кольору – 1 (вага 2,54 г, діаметр 18 мм); Каракалли (Марка Аврелія Антоніна) (211–217), срібні денарії різних років карбування у доброму стані – 3 (вага 2,38 г, 2,32 г, 2,40 г, діаметр усіх монет 18 мм); Гети (111–112), срібний денарій – 1 (вага 3,20 г, діаметр 20 мм) (рис. 6). Склад скарбу свідчить про активне використання римських монет місцевим черняхівським населенням у III ст. в грошовому обігу як засіб платежу і накопичення [5].

За два кілометри на схід від вище описаного поселення, з лівого боку, у 2018 р. місцевий житель виявив ще одне черняхівське поселення (№ 8). На площі 200 x 80 м

виявлені фрагменти ліпної та гончарної кераміки сірого та оранжевого кольорів. На поселенні виявлено кільце-ключ, бронзові фібули, срібні денарії Тіта (79–81), Траяна (98–117), Антоніна Пія (138–161), Марка Аврелія (161–180), Фаустини Старшої – дружини Антоніна Пія, Коммода (180–192), Олександра Севера (221–235), срібний денарій вагою 2,38 г, діаметром 19 мм; антонініан Каракалли (Марка Аврелія Антоніна) (211–217) (Вага 5,01 г, діаметр 24 мм), антонініан Галієна (253–268) та ½ грецької монети з зображенням Горгони Медузи та портрета Олександра Македонського (підробка). Монети витерті, що свідчить про тривале їх використання у грошовому обігу кінця II – III ст. [2].

Нові цінні нумізматичні знахідки були виявлені на лівому березі р. Жилочка у 2019–2020 рр. Серед них срібний денарій римського імператора Доміціана (69–81). Його вага становить 3 г, діаметр 18 мм. А: голова Доміціана у лавровому вінку та круговий напис вліво: CLOSAR DIVIF DOMIIANVS COSVII. P: воїн, що стоїть вліво із щитом та піднятим списом у правій руці. Напис: PRINCEPS ITVRNTVTIS (Додаток А. Таблиця 1. 2.)

На тому ж місці у 2020 р. було знайдено декілька бронзових фібул, залишки дзеркала та два римських денарії I–II ст.: Траян (98–117), денарій. Вага 2,70 г, діаметр 18,5 мм. А: бюст Траяна повернутий вправо та напис: IMP TRAIANO AVG OPLIMOV P: стоїть богиня і тримає в руці ріг достатку. Напис: GOSVPPSPONO PORTIMOPRINCIPI; Вітеллій (69 н.е.), денарій. М. Рим. Вага 2,90 г, діаметр 20 мм. А: чоловічий бюст ліворуч у лавровому вінку. Легенда: VITELLIVS GERMAN IMP AVG. P: постать в повний зріст ліворуч. Легенда: в центрі навколо лаврового вінка і напис SPOR. OB. CS. Стан збереження пластики та монет добрий.

Цікавими є також знахідки римських монет та різноманітної бронзової пластики I – III ст. н. е., виявлені вздовж середньої течії р. Бужок з правого боку (с. Редвенці) та лівого боку річки (с. Моломолинці та с. Гнатівці).

Осіною 2016 р. поблизу с. Моломолинці (на місці колишнього поселення Юначинці) на території черняхівського поселення, поблизу р. Бужок, виявлено декілька бронзових фібул, пряжок, кілець та золотий ауреус імператора Гостіліана (251 р. н.е.) у відмінному стані. Монета рідкісна, так як Гостіліан керував державою декілька місяців (після нього співправителями були Требонініан Галл (251–253) та Волузіан (251–253) і монет з його зображенням було відкарбовано досить мало. На аверсі ауреуса відкарбовано бюст Гостіліана вправо та круговий напис: CVALEVIVSHOSTILIANSOVTVS, на реверсі зображено постать імператора із рогом достатку у правій руці, у лівій – посох та круговий напис: IMP TIMCIP. II VVE MTVTIS [1] (таблиця 1. 20).

У 2018 р. поблизу с. Гнатівці Хмельницький р-н виявлено декілька бронзових фібул, пряжок та два срібних денарії Римської імперії: Марк Аврелій (161–180), денарій вагою 2,86 г, діаметром 18 мм та денарій Луція Вера (161–169) вагою 2,55 г, діаметром 18 мм (таблиця 1. 7, 8).

На початку 2021 р. поблизу с. Редвенці Хмельницького р-ну, на полі, поблизу старої трансформаторної підстанції, за 500 м. від р. Бужок, виявлено десяток бронзових фібул, кілець, пряжок та дуже рідкісну срібну римську драхму (подвійну драхму) римського імператора Траяна (98–117) вагою 5,67 г, діаметром 20 мм. Монета відкарбована у 112–117 р. н.е. у Каппадокії. А: в центрі монети розміщений бюст Траяна у вінку вправо та круговий напис: AVTOKR KAIC NER TRAIANOC

СЕВ GERM DAK. Р: в центрі наявне зображення богині Артеміди вліво та круговий напис: DNMAPX EX YPATOS. Стан збереження монети добрий (таблиця 1. 3).

Отже, аналіз підйомного археологічного та нумізматичного матеріалу, здійснений в ході експедицій 70-х рр. ХХ – початку ХХІ ст. на території земель с. Терешівці Хмельницького району Хмельницької області, чисельні знахідки римських монет I – III ст., бронзової пластики, залізних знарядь праці і зброї, великої кількості фрагментів ліпної та гончарної кераміки на 8 черняхівських поселеннях вздовж річок Ворона та Жилочка, переконують в тому, що на території досліджуваного нами регіону проживали племена черняхівської культури – землеробські племена слов'ян та готів-воїнів.

По-друге, нові знахідки римських монет досліджуваного періоду поблизу сіл Терешівці, Редвенці, Гнатівці, Моломолинці Хмельницького району Хмельницької області яскраво демонструють весь спектр грошових номіналів золотих, срібних, лемісних римських монет другої половини I – другої половини III ст. н.е., у тому числі досить рідкісні монети: золотий ауреус Гостіліана (251 р. н.е.), срібну римську драхму (подвійну драхму) римського імператора Траяна (98–117), окремі екземпляри срібних денаріїв та антонініанів.

По-третє, знайдений археологічний матеріал свідчить про те, що місцеві племена черняхівської культури знали спосіб виготовлення тканого одягу, гончарний круг, ковальську та ювелірну справи, виготовляли та виливали у формах різні бронзові вироби (нами зафіксовані десятки фібул різної форми – дугоподібні, арбалетні, птахоподібні), бронзові кільця, фігурки тварин, пряжки, керамічний посуд переважно сірого кольору, що підтверджують численні монетно-речові скарби на досліджених нами територіях вздовж р. Бужок та її приток Ворони та Жилочки.

По-четверте, присутній у зафіксованих нами 12 монетно-речових скарбах монетний матеріал включає основні римські номінали: срібні денарії I – III ст. Із зафіксованих нами 130 римських монет I – III ст. н.е. перше місце займають тезаврації імператора Антоніна Пія (19 одиниць), друге – імператорів Марка Аврелія та Коммода (по 18 одиниць), третє – імператора Каракалли (Марка Аврелія Антоніна) (9 одиниць), четверте – імператриці Фаустини Старшої – дружини Антоніна Пія (8 одиниць), п'яте – імператриці Фаустини Молодшої - дружини Марка Аврелія, імператорів Септимія Севера та Гордіана III – по 6 монет, шосте – імператора Галлієна (4 одиниці). 1, 2 чи 3 денаріями або антонініанами представлені у нашому дослідженні інші імператори та членами їх родин. В цілому нами зафіксовані римські монети 30 імператорів, що свідчить про популярність цих монет серед представників черняхівської культури (таблиця 1; таблиця 2).

По-п'яте, виявлення та введення до наукового обігу інформації про 26 срібних антонініанів римських імператорів: Каракалли (Марка Аврелія Антоніна) (211–217), Александра Севера (222–235), Максиміана I Фракійця (235 – 238), Гордіана III (238 – 244), Філіпа I Араба (244 – 249), Отацилії Севера (244–249), Траяна Деція (249 – 251), Требоніана Галла (251 – 253), Галлієна (253–268), Солоніни – дружини Галлієна (253 – 268), Клавдія II Готського (268 – 270) за об'ємом кількісного та якісного матеріалу, входять у п'ятірку найбільших знахідок римських антонініанів, виявлених у різний час на території Хмельницької та Вінницької областей.

По-шосте, аналіз складу монетно-речових скарбів, виявлених навколо сіл Терешівці, Редвенці, Моломолинці, Гнатівці доводять тривалі торговельно-економічні

зв'язки місцевого населення доби черняхівської культури з римським світом, розкривають різноманітність монетних номіналів, які використовувалися переважно не як прикраси, а як засоби платежу та накопичення в умовах розвинутого грошового обігу.

Джерела та література:

1. Авторський опис О. Бакальця. – 20 с.
2. Авторський опис В. Левківа. – 10 с.
3. Археологія України. Курс лекцій /За ред. Л.Л. Залізняка. Навчальний посібник. – К.: Либідь, 2005. – 504 с.
4. Бакалець О.А., Бакалець, Ю.О. Бакалець Б.О. Село Терешівці Хмельницького району: крізь призму століть (за письмовими та скарбовими джерелами)// Матеріали наукової історико-краєзнавчої конференції з міжнародною участю «Хмельниччина: історія та сучасність. Хмельницький. 2017. – С.171– 179.
5. Бакалець О.А., Курок О.І., Левків В.А., Бакалець О.А. Нові знахідки часу черняхівської культури на території земель с. Терешовець Хмельницького району Хмельницької області//Історичні студії суспільного прогресу. – 2019. – № 7. – Глухівський НПУ. – С.132 – 149.
6. Кодацький С. В., Мызгин К. В. Клад денариев и антонинианов из Винницкой области//Записки отдела нумизматики и торевтики Одесского археологического музея. – Вып. III. – Одеса: Ирбис, 2017. – 72 – 83.
7. Ягодзинський Михайло Йосипович (1923–2008): історик, археолог, музейник / Упорядник А.М. Трембіцький. Передмова О.Г. Погорілець. – Хмельницький: ПП Мельник А.А., 2011. – С. 63 – 64.

Додатки

Додаток А. Таблиця 1. Знахідки римських монет I-III ст. на землях с. Терешівці, Редвенці, Моломолинці, Гнатівні Хмельницького району Хмельницької області

	
<p>1. Римська імперія, Вітеллій (69 н.е.), денарій. М. Рим. Вага 2,90 г, діаметр 20 мм.</p> <p>А: чоловічий бюст ліворуч у лавровому вінку. Легенда: VITELLIVS GERMAN IMP AVG.</p> <p>Р: постаць в повний зріст ліворуч. Легенда: в центрі навколо лаврового вінка і напис SPOR. OB. CS.</p> <p>С. Терешівці Хмельницький р-н Хмельницької області, 2020 р.</p>	<p>2. Римська імперія, Доміціан (69-81), срібний денарій.</p> <p>А: голова Доміціана у лавровому вінку та круговий напис вліво: CLOSAR DIVIF DOMIPIANVS COSVII.</p> <p>Р: воїн, що стоїть вліво із звитом та піднятим списом у правій руці. Напис: PRINCEPS ITVRNTVTIS. Вага 3 г, діаметр 18 мм.</p> <p>С. Терешівці Хмельницький р-н, Хмельницька обл., 2019 р.</p>



3. Римська імперія, Траян (98–117), драхма (подвійна драхма). Вага 5,67 г, діаметр 20 мм. Монета відкарбована у 112–117 р. н.е. у Каппадокії.

А: в центрі монети розміщений бюст Траяна у вінку вправо та круговий напис: AVTOKR KAIC NER TRAIANOC SEB GERM DAK.

Р: в центрі наявне зображення богині Артеміди вліво та круговий напис: DNMAPX EX YPATOS.



4. Римська імперія, Траян (98–117), денарій. Вага 2,70 г, діаметр 18,5 мм.

А: бюст Траяна повернутий вправо та напис: IMP TRAIANO AVG OPLIMOV

Р: стоїть богиня і тримає в руці ріг достатку. Напис: GOSVPPSPONO PORTIMOPRINCIPI.

С: Терешівці Хмельницький р-н Хмельницької області, 2020 р.



5. Римська імперія, Антонін Пій (138–161), денарій. Вага 3,24 г, діаметр 18 мм.

А: Бюст імператора у вінку повернутий вправо та круговий напис: ANTONINVS AVGVST PIVS COS III.

Р: богиня з посохом та гілкою в руках та напис: COS III.

С: Терешівці р-н Хмельницької області, 2016 р.



6. Римська імперія, Антонін Пій (138–161), срібний денарій. Вага 2,65 г, діаметр 18 мм.

А: голова Антоніна у вінку повернута вправо і напис: ANTONINVS AVGVST PIVS...

Р: сидить богиня і в руках тримає змію, напис: ITALIA.

С: Терешівці Хмельницький р-н Хмельницької області, 2020 р.



7. Римська імперія, Марк Аврелій (161-180), срібний денарій. Вага 2,86 г, діаметр – 18 мм.

С. Гнатівці Хмельницький р-н Хмельницької області, 2018 р.



8. Римська імперія, Луцій Вер (161-169), денарій. Вага 2,55 г, діаметр – 18 мм.

С. Гнатівці Хмельницький р-н, Хмельницької області, 2018 р.



9. Римська імперія, Коммод (180-196), денарій. Вага 2,1г, діаметр 18 мм.

С. Терешівці Хмельницький р-н Хмельницької області, 2018 р.



10. Римська імперія, Коммод (180-196), денарій. Вага 2,7 г, діаметр 18 мм.

С. Терешівці Хмельницький р-н Хмельницької області, 2018 р.



11. Римська імперія, Септимій Север (193–211), денарій вагою 2,39 г, діаметром 18 мм.

А: бюст Септимія повернутий вправо та напис: SEVERVS DIVS AVG.

Р: стоїть воїн і тримає в руці списа. Напис: PMTRPXIII COSIII PP.

С. Терешівці Хмельницький р-н Хмельницької області, 2019 р.



12. Римська імперія, Каракалла (196–217 рр.), денарій. Вага 2,7 г, діаметр 18 мм.

А: голова у вінку та напис: ANTONINVSPIVSAVG.

Р: сидить на кулі воїн вліво, тримає в одній руці списа, у другій – фігурку воїна та напис: RESTIV.PYRDIS.

С. Терешівці Хмельницький р-н Хмельницької області, 2019 р.



13. Римська імперія, Каракалла (196 – 217), денарій. м. Рим, 213 р. Вага 2,80 г, діаметр 18 мм.

А: голова у вінку та напис: ANTONINVSPIVSAVGBRIT.

Р.: Вікторія стоїть вліво, тримає змію над алтарем та напис: VICTORAVG...

С. Терешівці Хмельницький р-н Хмельницької області, 2019 р.



14. Римська імперія, Каракалла (196 – 217 рр.), денарій. Вага 2,45 г, діаметр 18 мм.

А: голова у вінку та напис: ANTONINVSPIVSAVG.

Р: стоїть богиня, тримає у правій руці дзвінок, у лівій – факел і напис: PIVS...COSIPPP.

С. Терешівці Хмельницький р-н Хмельницької області, 2019 р.



15. Римська імперія, Гетта (211-212), денарій. Вага 3,2 г, діаметр 20 мм.

А: Бюст Гети повернутий вправо та напис: IMP GETA CAVS TON.

Р: Богиня Вікторія –перемога з крилами, яка тримає в руці вінок. Навпис: VICTORIAAVG.

С. Терешівці Хмельницький р-н Хмельницької області, 2019 р.



16. Римська імперія, Каракалла (Марк Аврелій Антонін) (211-217), антонініан, Рим, 213 р. Вага 5,01 г, діаметр 24 мм.

А: голова в короні вправо, круговий напис: ANTONINVSPIVSAVGVSTVS.

Р: колісниця з вершником, із запряженою четвіркою коней та круговий напис: PMTRPXVICOSIPPP.

С. Терешівці Хмельницький р-н, Хмельницької області, 2019 р.



17. Римська імперія, Філіпп I Араб (247–249), антонініан. Вага 2,65 г, діаметр 25 мм.

A: MIVLPHILIPVSCAES, в кірсі і променевої корони бюст вправо.

P: LOVIDONS VIVAT. Філіп стоїть вправо, тримає кулю і списа.

C. Терешівці Хмельницький р-н, Хмельницької області, 2019 р.



18. Римська імперія, Отацилія Севера (244–249), антонініан. Вага 2,65 г, діаметр 22 мм.

A: Бюст Отацилії Севера, повернутий праворуч та напис: MARCIA OTACIL SEVERA AVG.

P: Сидить людина на троні, у лівій руці тримає посох, у правій – люльку. Напис: LVPIGITIA AVG.

C. Терешівці Хмельницький р-н, Хмельницької області, 2019 р.



19. Римська імперія, Філіпп I Араб (244 – 249), антонініан. Вага 2,61 г, діаметр 25 мм.

A: IMPMILVPHILIPPVSAVG, в кірсі і променевої корони бюст вправо.

P: богиня сидить на троні вліво, тримає у лівій руці посох, у правій – гілку. Напис: VAHTVS AVG.

C. Терешівці Хмельницький р-н, Хмельницької області, 2019 р.



20. Римська імперія, Гостіліан (253), золотий ауреус. Вага 7,20 г, діаметр 22 мм.

A: зображено бюст Гостіліана вправо та круговий напис: CVALEVIVSHOSTILIANSOVVTVS.

P: зображено постать імператора із рогом достатку у правій руці, у лівій – посох та круговий напис: IMP TIMCIP II VVE MTVTIS.

C. Моломолинці. Хмельницький р-н Хмельницької області, 2016 р.

Таблиця 2. Кількісний розподіл римських монет із терешовецьких черняхівських поселень

№ п/п	Римський цезар, імператор чи імператриця	Дати правління	Кількість	Місце
1	Вітеллій	69 р.	1	
2	Веспасіан	69–79 рр.	1	

3.	Доміціан (69-81)	69-81 рр.	1	
4	Тіт	79– 81 рр.	3	
5	Марк Траян	98–117 рр.	3	
6	Адріан	117 –138 рр.	3	
7	Антонін Пій	138–161 рр.	19	I
8	Фаустина Старша – дружина Антонія Пія	138–161 рр.	8	IV
9	Марк Аврелій	161–180 рр.	18	II
10	Фаустина Молодша – дружина Марка Аврелія	161–180 рр.	6	V
11	Луцій Вер	161–169 рр.	3	
12	Луцилла - дружина Луція Вера	161–175 рр.	1	
13	Коммод	177– 192 рр.	18	II
14	Кріспіна – дружина Коммода	180 – 196 рр.	2	
15	Дідія Клара (дочка Дідія Юліана)	193 р.	1	
16	Септимій Север	193–211 рр.	6	V
17	Юлія Домна – дружина Септимія Севера	193 р.	2	
18	Каракалла (Марк Аврелій Антонін)	196 –217 рр.	9	III
19	Гетта	211–212 рр.	1	
20	Север Александр	222 –235 рр.	3	
21	Максимін I Фракієць	235 – 238рр.	1	
22	Гордіан III	238 –244 рр.	6	V
23	Філіпп I Араб	244 –249 рр.	2	
24	Траян Децій	349 –251 рр.	1	
25	Требоніан Галл	251 – 253 рр.	1	
26	Отацилія Север	244 – 249 рр.	3	
27	Галлієн	253–268 рр.	4	VI
28	Солоніна – дружина Галлієна	253 –268 рр.	2	
29	Клавдій II Готський	268–270 рр.	2	
	Всього: 29 імператори та члени їх родин	79 - 270 рр.	128	



Рис. 1. Бронзова вставка від портупей римського легіонера з головою римської богині із черняхівського поселення № 1с. Терешівці



Рис. 2. Бронзові вироби (фігурка коня, наручні, нашийні прикраси, амулет, ажурна бляшка, долото - жолобок) з черняхівського поселення № 2, розміщеного за 3 км на Схід від с. Терешівці в межиріччі злиття річок Ворона та Жилочка



Рис. 3. Фрагменти гончарної кераміки (миски, глечика, горищика, друшлака) з черняхівського поселення № 5 за 3 км від с. Терешівці (2019 р.)



Рис. 4. Знахідки на черняхівському поселенні № 4 влітку 2019 р.: лемісний денарій імператора Траяна (98-117) з пробитим отвором; спинка залізної дугоподібної фібули; залізна проколка із тонким та товстим кінцями; залізний наконечник до стріли; бронзова пластинка – заготовка; частинка залізного ножа



Рис. 5. Срібні денарії II ст., перстень із червоним каменем, бронзові пряжки, кільце з черняхівського поселення № 6 с. Терешівці





Рис. 6. Срібні денарії імператорів Каракалли (211-217) - 1-3, Гетти (211- 212) - 4, Септимія Севера (244-249) – 5. Срібні антонініани імператорів Філіпа I Араба - 1, 3, імператриці Отацилії Севера - 2, Каракалли (Марка Аврелія Антоніна) (211-217) (Вага 5,01 г, діаметр 24 мм), 2019 р. з черняхівського поселення № 7 с.Терешовець



Рис. 7. Бронзові кияця, фібули, закладки, бусинки, пряжки, гудзики, фрагмент дзеркала із черняхівських поселень III – IV ст. С. Терешівці, Редвенці Хмельницький р-н, Хмельницької області, 2017– 2020 рр.

Семенчук С. О.
м. Хмельницький
Нечитайло П. О.
м. Кам'янець-Подільський

НОВІТНІ ДОСЛІДЖЕННЯ КАМ'ЯНОГО АНТРОПОМОРФА З ЛІТОПИСНОГО ГУБИНСЬКОГО ГОРОДИЩА

У публікації висвітлено результати новітніх досліджень кам'яної антропоморфної скульптури, виявленої експедицією Кам'янець-Подільського національного університету імені Івана Огієнка на території Губинського городища у 2016 році.

Ключові слова: Губин, городище, скульптура, антропоморф, ідол.

Старокостянтинівщина, як складова частина Болохівської землі, віддавна цікавила дослідників і була актуальною темою для наукових досліджень. Вперше цей політичний організм, як його назвав у своєму монографічному дослідженні «Скарби Болохівської землі» (2013 р.) В. І. Якубовський [1, с.12], згадано в літописі 1150 року [2, с.398].

Одним із перших, хто зацікавився цією проблематикою, був історик кінця ХІХ ст., професор Київського університету М. П. Дашкевич [3]. Слідом за ним історія Болохівщини була у сфері наукових інтересів фахівців М. І. Петрова, М. І. Городецького [4, с.11], А. С. Петрушевича [5, с.5–55], П. А. Іванова [6, с.10–77], М. С. Грушевського [7, с.2], Д. Я. Самоквасова [8, с.1–99], Н. Квашина-Самаріна [9, с.22] та інших. До цієї теми зверталися і провідні дослідники радянського періоду, як-от: О. М. Андріяшев [10], В. П. Пашуто [11, с.245], М. Н. Тихомиров [12, с.245], Б. Д. Греков [13, с.10–13], М. О. Тиханова [14], П. О. Рапопорт [15], О. М. Приходнюк [16], М. Й. Ягодзінський [17, арк.7–18], І. С. Винокур, О. І. Журко, В. П. Мегей, В. І. Якубовський [18] та ін.

Кам'яна скульптура є однією із форм монументального мистецтва, що існувало в давні часи в окремих етнокультурних спільнотах та мало широке розповсюдження [19, с.5] не тільки на території лівобережжя Середньої Подністрянщини, а й на суміжній – Південно-Східній Волині, зокрема.

Кам'яні скульптури з огляду на їх морфологічні особливості та розташування учені поділяють на такі групи: 1) стели; 2) антропоморфні стели; 3) фалоподібні камені; 4) менгіри; 5) ідоли [20, с.118].

Відомий український мистецтвознавець Р. В. Забашта за образною і стилістичною структурою поділяє їх на кілька відмінних типів: а) абстрактні стовпи, стели; б) стовпоподібні ідоли з вирізьбленими людськими обличчями (одним чи декількома); в) стовпоподібні ідоли з чітко вимodelюваними головами; г) статуї-напівфігури; д) зображення богів, фігури яких відтворено повністю [21, с.38–39].

Досить цікавою та рідкісною знахідкою є антропоморфна скульптура, виявлена на території давньоруського літописного городища у с. Губин Старокостянтинівського району Хмельницької області. У червні 2016 р. експедицією Кам'янець-Подільського національного університету імені Івана Огієнка під керівництвом

В. І. Якубовського, учасником якої був й автор, довелося виявити означену скульптуру у південно-східній частині південного укріпленого сектора Губинського городища (рис. 1).



Рис. 1. Джерело (23, с.167)

Досліджуючи площу ділянки LV, у квадраті 3 – Б, В, вже на глибині 0,13 м від поверхні, було розчищено виступ громіздкого кам'яного виробу.

У подальших роботах, пов'язаних з вийманням ґрунту з площі ділянки LV на глибину 0,65 м від поверхні та пошаровими горизонтальними і вертикальними зачистками, вдалося повністю розкрити і дослідити кам'яну знахідку, зафіксовану у напрямку зі сходу на захід. Причому її західна частина, що демонструвала собою загострений верхній кінець скульптури (голова), була нахилена до рівня материка (глибина 0,65 м від поверхні), а східна, підпрямокутна частина, майже досягала сучасної денної поверхні (0,13 м від поверхні) [22, с.241].

Так, 4 липня 2016 року виявлений об'єкт було оглянуто групою науковців із Кам'янця-Подільського у складі: А. Б. Задорожняка, О. Л. Баженова, П. О. Нечитайла та дослідника із інституту археології НАН України м. Київ Д. К. Черновола.

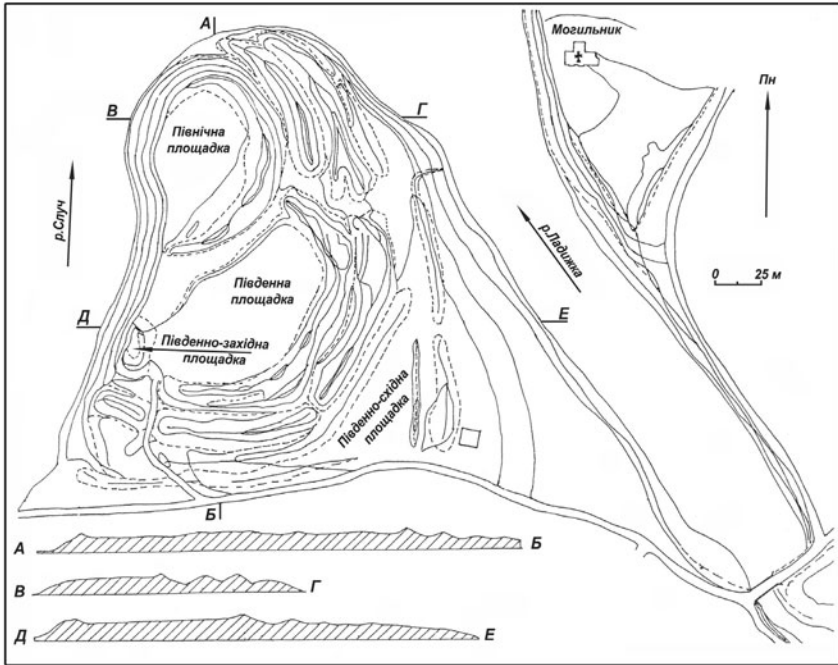
Досліджуючи антропоморф В. І. Якубовський у своїх публікаціях відносить скульптуру до четвертої класифікаційної групи скіфських кам'яних скульптур VI–V ст. до н.е. та знаходить відповідник серед антропоморфних скульптур Північного Причорномор'я у 1983 році в урочищі Стара Могила поблизу м. Вознесенськ Миколаївської області (рис. 2) [22, с. 243; 23, с. 168].



Рис. 2. Кам'яна скульптура із м. Вознесенськ Миколаївської області. Знахідка 1987 р. Джерело [19, с. 95].

Станом на 2-3 вересня 2021 року автори публікації додатково дослідили та здійснили обміри кам'яної скульптури. Ідол лежить на дерев'яному настилі у парку історико-культурного заповідника Самчики (рис. 3), його висота 154 см.

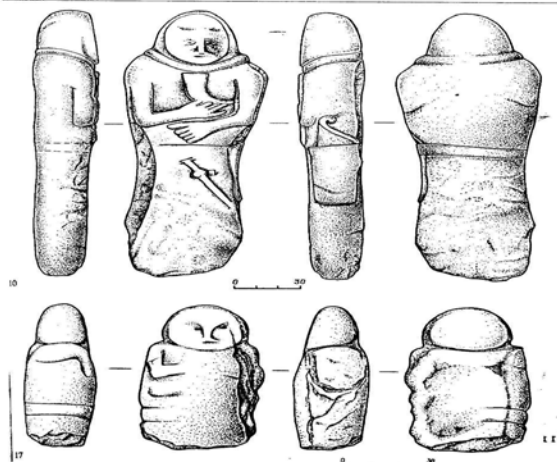

Рис. 3. Кам'яний антропоморф на території парку історико-культурного заповідника Самчики. Фото П. О. Нечитайла.

Основа у формі неправильного чотирикутника зі сторонами (44, 40, 54 см). Сторони чотирикутника нерівні, мають заокруглену форму, внаслідок зняття

об'єму породи. Нижня частина стели має форму рівної платформи, підтесаної для вертикального встановлення скульптури.

На відстані 100-105 см від підніжжя до вершини ідол звужується до верху і набирає конусовидної форми. На лицьовій частині є виступ, шириною 35 та довжиною від вершини скульптури до низу 50-53 см. Цей виступ можна трактувати як «голову», яка надає ідолу антропоморфності. Нижню частину виступу – «голови» підрубано під прямим кутом, яка нависає над основною площею ідола на відстані близько 8-10 см. В місці від плечей до живота на межі бокових площин чіткими заглибленими лініями прокреслено руки. На лицьовій частині скульптури вирубано заглиблений хрест з розширеннями на кінцях. Ширина ramen хреста 6 см, висота хреста 10 см (рис. 4).

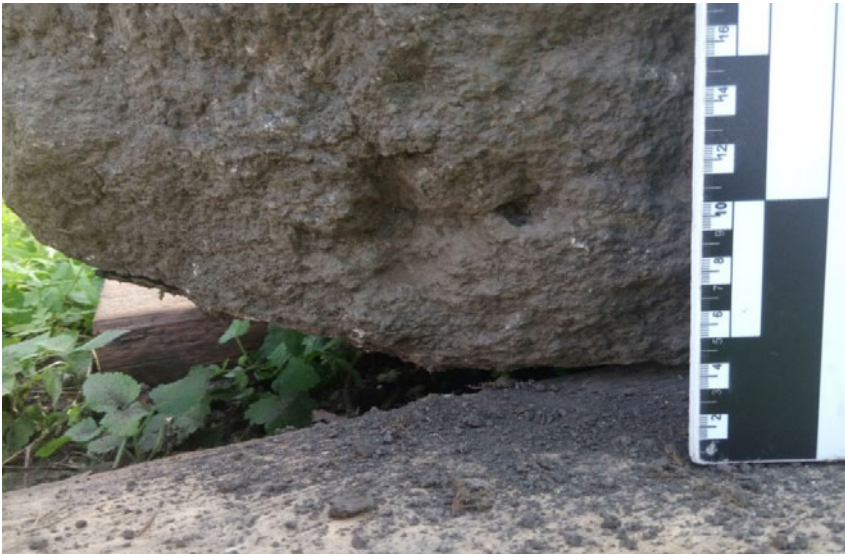

*Рис. 4. Різьблення хреста на лицьовій частині кам'яного ідола.
Фото П. О. Нечитайла.*

Поверхня ідола нерівна, горбиста. Станом на 2021 рік дошки, на яких лежить ідол, прогнили. Внаслідок цього, ліве рамено хреста на личині ідола опинилось присипаним землею.

Знахідки гранітних стел відомі у Пскові, Новгороді, Себежі (РФ), Долгінові, Бутьках, Жабинках (Білорусь). Датування подібних пам'яток доволі умовне в межах V – XIV ст., залежно від контексту знахідки. У Російській Федерації та Білорусі їх етнічну приналежність визначають як балтську або слов'янську. Повної аналогії Губинському ідолу на теперішній час відшукати не вдалось.

Цікавим є хрест, нанесений на лицьовій частині ідола (рис. 5).



Рис. 5. Прорис хреста зображеного на лицьовій частині Губинського антропоморфа.

Слід зазначити, що хрести на антропоморфних ідолах та менгірах є доволі частою знахідкою на території Європи. Це явище пояснюють повторною ритуалізацією язичницьких пам'яток. Використання християнами язичницьких пам'яток та ритуальна трансформація останніх супроводжувалась нанесенням на них хрестів. Серед подібних випадків можна назвати: хрести на кавказьких «вішапах», хрести на менгірах Західної Європи, хрести на антропоморфних (ймовірно, язичницьких) статуях з-під Пскову та з сіл Бутьки та Гробівці (Білорусь).

На думку київських дослідників Н. В. Хамайка та О. В. Комара: «Подобная процедура изгоняла из камня «беса» и позволяла христианам не обращать больше внимания на древние истуканы, как видим, благополучно пережившие принятие христианства» [26, с. 186]. Хрести з розширеними рамен у вигляді рівнобедрених трикутників мають достатньо широке коло відповідників. Подібні хрести-графіті відомі у скельно-печерних монастирях Подністров'я (Непоротово, Нагоряни, Студениця). Аналогічні хрести висічені на стінах печерного монастиря Мурфатлар в Румунії.

Уродженець с. Ладиги, що неподалік від с. Губин, кандидат історичних наук О. І. Журко повідомив, що скульптуру було закопано в землю одним із місцевих священників, тому що тамтешні мешканці на Зелені Свята навколо ідола здійснювали язичницькі обряди. Донині спостерігається деяка двоякість у релігійних поглядах селян, яка проявляється в особливостях поведінки в певних життєвих ситуаціях [24].

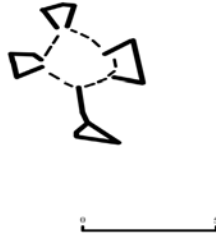
За версією старожила с. Губин Д. З. Грищука: «у 50-х роках ХХ ст. габаритний кінець кам'яної скульптури, виступаючи більше як на половину із землі, слугував його ровесникам своєрідною штангою футбольних воріт» [25].

На думку дослідника В. І. Якубовського, скульптура походить, власне, з території городища, оскільки досить велика вага була не під силу жодній людині тран-

спортувати її з далекої відстані. З певних міркувань, у недалекому минулому, з невідомих причин скульптуру витягли із культурного шару і залишили на вказаному місці городища. На час проведення археологічних робіт 2016 року нижній кінець антропоморфа повністю погрузився у землю, не виявляючи жодних поверхневих ознак. Тому, якщо умовно взяти за основу розрахунки середніх показників входування скульптури у землю зі швидкістю 0,13–0,20 м кожних 50-х років, то, таким чином, старт втоплення її у ґрунт припадає на останню чверть XIX ст. На думку дослідника, кам'яний антропоморф з'явився на поверхні Губинського городища приблизно 150 років тому [23, с. 167-168].

Автори публікації погоджуються із думкою В. І. Якубовського про те, що місце знаходження капища, на якому в давні часи стояла описана скульптура, знаходиться десь поблизу, можливо, не виключено, що й на території самого укріпленого центру. Але варто зазначити, що у 2009 р. експедиція дослідила скіфське капище округлої форми неподалік с. Губин в урочищі Попова сіножать. Можна було б припустити, що скульптура знаходилася саме там. Хоча п'єдесталу, де міг би стати ідол, або ями, куди він міг бути вкопаний, знайдено не було.

Отже, знахідка Губинського ідола експедицією В. І. Якубовського є надзвичайно важливою для розуміння релігійних уявлень давнього населення на території України, еволюції кам'яної дохристиянської скульптури. Ознаки повторної ритуалізації у вигляді хреста на лицьовій частині, ймовірно, ілюструють процес зміни вірувань, або населення на Губинському городищі. Вважаємо, що найближчою аналогією повторно ритуалізованого ідола є менгір з с. Сурженці (Кам'янець-Подільський район), на якому зображено більше семи хрестів [27, с. 38-39].

Також доречно згадати про антропоморфний ідол з с. Сокилець. Його знайдено поблизу церкви, на давньоруському цвинтарі розламаним навпіл. На думку дослідника В. А. Захар'єва, Сокилецький фалоподібний ідол та обставини його знахідки відображають зміну релігійних уявлень у регіоні, коли на зміну язичництву прийшло християнство й ідол був навмисне пошкоджений [28, арк. 1; 29, с. 16].

Зважаючи на обставини знахідки Губинського ідола, археологічний контекст та вищенаведені аналогії можна констатувати наступне.

1. Губинський ідол має форму чотирикутного стовпа з модельованою лицевою частиною. За класифікацією Р.В. Забашти це стовпоподібні ідоли з вирізьбленими людськими обличчями. Втім, через особливості матеріалу (граніт), який важко піддається обробці, форму ідола можна протрактувати як фалічну.

2. За морфологічними ознаками, ідол близький до антропоморфної язичницької скульптури Середнього Подністров'я. Серед аналогій варто назвати як фалоподібні скульптури з Сокильця, Суржинець та Раковця. Так і стовпоподібні ідоли з обличчями: з Калюса, Іванковець. Усі аналогічні ідоли виготовлені з вапняку, що дозволяло їх творцям бути більш вільними у зображенні деталей. Груба форма Губинського ідола і слабо модельоване обличчя продиктована гранітним матеріалом.

3. Щодо датування Губинського ідола. Верхньою хронологічною межею його культового використання може бути завершальний етап існування Губинського городища, коли його населення прийняло християнство. В цей час на обличчя ідола з'являється хрест. Час створення ідола обережно можна відносити до язичницького періоду існування Губинського городища. Хрест на обличчі ідола – яскраве свідчення зміни релігії місцевим населенням. Подібні висічені хрести

були знайдені на поверхні Суржинецького ідола. Загалом датування групи антропоморфних язичницьких ідолів перебуває в межах другої половини I тисячоліття нової ери.

4. Губинський ідол є найпівнічнішою пам'яткою слов'янської антропоморфної язичницької скульптури. Вона відноситься до групи подібних скульптур, відомих на Лівобережжі Дністра. Унікальність знахідки в тому, що Губинська скульптура є відображенням традицій язичницької скульптури Подністров'я, втіленої в граніті. Це непересічна пам'ятка історії релігії. Перша подібна знахідка на території Південно-Східної Волині.

Джерела та література:

1. Якубовський В.І. Скарби Болохівської землі: Наукове видання. Кам'янець-Подільський: «МЕДОБОРИ» (ПП Мошак М. І.), 2003. 159 с.
2. ПСРЛ, Т. 2. Ипатьевская летопись. Фототип. изд. 1908 г. М., 1962. XVI. 938 с.
3. Дашкевич Н. П. Болоховская земля и ее значение в русской истории // Труды III Археологического Съезда в Киеве. К., 1876. Т. 2. С. 69–13.
4. Батюшков П.Н. Подолия. Историческое описание. Санкт-Петербург: Тип. т-ва «Общественная польза», 1891. 406 с.
5. Петрушевич А.С. Дополнения ко Сводной галицко-русской летописи с 1600 по 1700 год. Львов, 1891. 939 с.
6. Иванов П.А. Исторические судьбы Волынской земли с древнейших времен до к. XIV в. Одесса, 1895. 328 с.
7. Грушевський М.С. До Болохівщини: Губинське городище // Записки наукового товариства ім. Шевченка. Львів: Світ, 1896. Т. 10. С. 1–3.
8. Самоквасов Д.Я. Сборник топографических сведений о курганах и городищах России. Волынская губерния. СПб., 1880. 203 с.
9. Квашнин-Самарин Н. По поводу Любецкого синодика // Чтения в императорском Обществе истории и древностей российских при Московском университете. 1873. Кн. 4. Отд. 5. С. 213–226.
10. Андріяшев О. М. Літописне Болохово: Болохівські князі // Записки історичної секції Всеукраїнської Академії наук. К., 1929. Т. XXXII. С. 20–31.
11. Пашуто В. Т. Очерки по истории Галицко-Волынской Руси. М., 1950. 333 с.
12. Тихомиров М. Н. Древнерусские города. М., 1956. 442 с.
13. Греков Б. Д. Киевская Русь. Л., 1953. 569 с.
14. Тиханова М. А. Разведка в районе верхнего течения р. Горынь о докладах и полевых исследованиях // Краткие сообщения Института истории материальной культуры. 1967. Вып. 87. С. 46–53.
15. Раппопорт П.А. Города Болоховской земли // КСИИМК. 1955. Вып. 57. С. 52–59.
16. Приходнюк О.М. Підсумки археологічних досліджень Хмельницького обласного краєзнавчого музею за 1964–1965 роки // Матеріали другої Подільської історико-краєзнавчої конференції. Львів, 1968. С. 131–132.
17. Спр. 1971/52. Звіт про археологічні розвідки в межах Хмельницької обл. проведених Ягодзінським Михайлом Йосиповичем протягом 1958–1971 рр. 39 арк.
18. Винокур І. С., Журко О. І., Мегей В. П., Якубовський В. І. Літописний Губин XII–XIII ст. Болохівська земля: за матеріалами археол. дослідж. 1997–2003 рр.: До 80-річчя Губина. Київ, Кам'янець-Подільський, Хмельницький, Старокостянтинів, 2004. 206 с.
19. Ольховский В. С., Евдокимов Г. Л. Скифские изваяния VII–III вв. до н.э. Москва: МТО Метео, 1994. 158 с.

20. Історія українського мистецтва у п'яти томах / Г. Скрипник (гол. ред.), Дзюба, І. Драч та ін. Київ, 2008. Т. 1: Мистецтво первісної доби та стародавнього світу / ред. кол: Р. Михайлова, Р. Забашта. 710 с.
21. Забашта Р. В. До питання еволюції й формально-образної структури монументальної скульптури слов'ян-язичників // VII Подільська іст.-краєзн. конф. Секція археології: Тези доповідей / ред. кол.: Л. В. Баженов, І. С. Винокур, (відп. ред.) О. М. Завальнюк, М. Г. Кукурудзяк, А. Ф. Суrowsий, О. О. Чехівський. Кам'янець-Подільський, 1987. С. 38–40.
22. Якубовський В. І. З історії археологічних досліджень губинського городища у 2016 р. // Князі Острозькі в історії Центрально-Східної Європи: минуле і сучасність: Науковий збірник за підсумками Всеукраїнської науково-практичної конференції. м. Старокостянтинів, 25–27 травня 2017 р. / Редкол.: А. Г. Філінюк, докт. іст. наук. проф. (голова); О. М. Завальнюк, докт. іст. наук. проф. (заст. голови); В. І. Якубовський, канд. іст. наук. доц. (наук. ред.); В. Г. Байдич, канд. іст. наук; О. П. Григоренко, докт. іст. наук, проф.; М. С. Мельничук; С. А. Тимків (відп. секретар). ФОП Бицик Ю. В., 2017. С. 237–243.
23. Якубовський В. І. Губинська кам'яна скульптура – важливе джерело стародавньої історії краю // Матеріали наукової історико-краєзнавчої конференції з міжнародною участю «Хмельниччина: історія та сучасність» / Ред. кол. Баженов Л. В. (голова), Єсюнін С. М. (співголова, відповід. редактор) та ін. Хмельницький, 2017. С. 166–169.
24. Архів автора. Записано від Олексія Журка, 1953 р. н., м. Хмельницький.
25. Архів автора. Записано від Дмитра Грищука, 1935 р. н., с. Губин, Старокостянтинівський р-н Хмельницька обл.
26. Комар А. Хамайко Н. Збручський ідол: пам'ятник епохи романтизму? // Ruthenica. 2011. Т. 10. С. 166–217.
27. Нечитайло П. О. Менгір із с. Суржинці // «Археологія & Фортифікація Середнього Подністров'я». збірник матеріалів III Всеукр. наук.-практ. конф. / ред. кол: В. С. Травінський (відп. ред.) та ін. Кам'янець-Подільський: ПП «Медобори-2006», 2013. С. 37–40.
28. Звіт про роботу в складі Сокілецької давньоруської експедиції а також про дослідження залишків Миньковецького часу держави (кінець XVIII – початок XIX століть) Поворозник Е. В., 1993 г. // Наук. архів. Хмельн. обл. краєзн. музею. Ф. О-92. 5 арк.
29. Захар'єв В. А. На Галицькому порубіжжі // Літопис Хмельниччини: краєзн. збірник. Хмельницький 2001. С. 13–17.

*Старенький І.О., Болтанюк П.А.
м. Кам'янець-Подільський*

ПОХОВАННЯ № 2 З БАКОТСЬКОГО СКЕЛЬНО-ПЕЧЕРНОГО МОНАСТИРЯ

У статті висвітлюються результати дослідження поховання на некрополі Бакотського скельно-печерного монастиря 2018 року. Подано історіографію вивчення скельного храмового комплексу, характеристику поховання, проаналізовані речові знахідки, які виявлені в похованні № 2 та об'єкті № 1.

Ключові слова: Бакотський скельно-печерний монастир, розкопки, поховання, некрополь, Середнє Подністрів'я, давньоруський період.

Перше обстеження Бакотського скельно-печерного монастиря провели 1883 року В. Б. Антонович і К. М. Мельник [1; 28]. В. Б. Антонович оглянув печеру на вершині гори Білої, а К. М. Мельник звернула увагу на мегаліти нижче від основного комплексу монастиря.

Дві печери та поховальні ніші відкрили 1889 року в результаті самовільних розкопок бакотських селян. У 1891 та 1892 роках розкопки монастиря тривали під керівництвом В. Б. Антоновича за участі Ю. Й. Сіцінського. Було відкрито третю печеру-коридор, поховальні ніші, розчищено майданчик перед печерами. У результаті розкопок, окрім архітектурних залишків монастиря, було знайдено рештки фрескового розпису, деталі військового озброєння і спорядження, предмети культури [2; 12, с. 87; 36; 37].

У радянський період активний етап вивчення бакотських старожитностей припав на 1960–1990-ті роки. Тоді на території Бакоти та околиць працювали Г. М. Хотюн, Б. О. Тимошук, І. С. Винокур, П. О. Раппопорт, О. М. Приходнюк, М. П. Кучера, П. А. Горішній, Є. М. Пламеницька, Л. І. Кучугура й інші науковці [8; 11; 26].

Своєрідним підсумком багаторічних досліджень стала монографія «Бакота. Столиця давньоруського Пониззя» І. С. Винокура та П. А. Горішнього. В окремому розділі про скельно-печерний монастир зібрано та проаналізовано матеріали досліджень авторів і попередників, вперше подано плани пам'ятки й окреслено перспективні напрями подальших робіт [8].

1997 року О. А. Пламеницька, на основі розробок Є. М. Пламеницької, подала власну картину історії Свято-Михайлівського монастиря [47]. Тези, наведені в цій публікації, були розвинуті в пізніших статтях і монографіях авторки [32; 33; 34]. Серед іншого, вона вперше звернула увагу на давньоруську метрологічну основу печерного комплексу.

1999 року неподалік від головного входу в монастир було виявлено чотири поховання, одне з яких містило бронзові скроневі кільця. У 2006 і 2007 роках у монастирі знайдено ще дві ніші та парне поховання [4]. Спелео-археологічні роботи на пам'ятці 2002 року провів Б. Т. Рідуш [35]. Сліди господарських споруд і вогнища відкрив В. А. Захар'єв на терасі, північніше від монастирських печер [16, с. 18]. До теми фрескового розпису монастиря звертався В. Мельник [27]. Давньоруський період в історії Бакоти досліджували О. Л. Баженов [3], С. П. Маєрчак [23; 24; 25; 26], В. П. Мегей [4] та інші.

2017 року Кам'янець-Подільська архітектурно-археологічна експедиція ДП «НДЦ «ОАСУ» ІА НАНУ під керівництвом П. О. Нечитайла проводила рятувальні роботи поблизу Бакотського печерного монастиря. Експедицією досліджено поховання у зрізі схилу, на стежці між джерелами № 2 та № 3 біля скельно-печерної пам'ятки [29].

На початку травня 2018 року Т. В. Горбняком було повідомлено, що під час копання ями під клозет робітниками виявлені кістки, які можуть бути людськими. Експедицією в складі наукових співробітників Кам'янець-Подільського державного історичного музею-заповідника П. А. Болтанюка, І. О. Старенького, та студентів історичного факультету Кам'янець-Подільського національного університету

імені Івана Огієнка Є. Ю. Левінзона, І. Яхіїва та О. Ткаченка здійснено виїзд на місце з метою обстеження. Встановлено, що виявлений робітниками остеологічний матеріал являє собою окремі розрізані кістки, які, ймовірно, потрапили на ділянку внаслідок оповзання ґрунту з верхньої частини примонастирського некрополя. Однак було прийнято рішення для повної перевірки інформації закласти шурф, внаслідок чого невдовзі було виявлено поховання, яке отримало № 2 за польовою нумерацією (№ 1 розкопано 2017 року) (рис. 5).

Поховальна камера розміщувалась на схід від стежки, яка проходить по краю скелі. Її західна частина була поруйнована ймовірно під час одного зі зсувів ґрунту. Збережена східна частина камери показує, що вона була прямокутної форми довжиною до двох метрів, а шириною – 0,8–0,9 м. Загальна глибина поховальної камери від денної поверхні становила 1,2 м. Верхній пласт товщиною 0,2 м становив задернований шар ґрунту. Під ним виділявся прошарок темно-коричневого ґрунту товщиною 0,4 м. Нижній пласт товщиною до 0,6 м утворювала скельна порода (рис. 5).

Скелет людини лежав в анатомічному порядку, відсутня була тільки нижня частина правої плечової кістки. Покійний був похований горілиць, тіло випростане, орієнтований головою на північний захід. Ліва рука зігнута в лікті й кисть розміщувалась над лівою частиною грудної клітки. Права рука так само була зігнута в лікті, а кисть руки розміщувалась над тазовим поясом. Небіжчик був чоловіком 30–40 років, зростом у межах 1,8 м, європеїдної раси, широколиций. Всього скоріш відносився до місцевого слов'янського типу людності (рис. 5).

У заповненні над похованням виявлено два невеликих фрагменти стінок чорнольських горщиків IX–VIII ст. до н. е., які потрапили сюди, ймовірно, внаслідок змивання ґрунту з Білої гори або ж території вище по схилу.

Поряд з цим виявлено ряд фрагментів давньоруських посудин. Зокрема знайдено фрагмент вінця горщика діаметром 12 см. Черепок коричневого кольору, зовнішня поверхня вкрита кіптявою. Вінце пряме, потовщене, край трикутний, на торці яскраво виражена бровка під накривку. Зовні тулуб прикрашений заглибленою хвилястою лінією. Його можна співвідносити з типом VIIв за М. В. Малевскою і датувати в межах XII–XIII ст. [22, с. 40, рис. 14]. Наступний фрагмент вінця теж діаметром 12 см, має черепок сірого кольору, зовнішня поверхня вкрита кіптявою. Вінце пряме, потовщене, край трикутний, загнутий вгору. Плічко потовщене. По плічку орнамент заглибленою хвилястою лінією (рис. 1.2). Такі горщики відносяться до типу VIб за М. В. Малевскою і датуються в межах XII ст. [22, с. 39, рис. 13; с. 70, рис. 32.7]. Окрім того знайдено денце горщика діаметром 16 см.

Окрему групу становлять вінця чотирьох горщиків, які досить суперечливі для датування. Перше з них, від горщика діаметром 18 см, має черепок помаранчевого кольору, зовнішня поверхня вкрита кіптявою. Вінце злегка відігнуте назовні, потовщене, квадратне (рис. 2.3). Такі вінця можна віднести до типу VIIIв за М. В. Малевскою [22, с. 41, рис. 15] і датуватися в межах XII–XIII ст. Водночас такі вінця можна впевнено віднести до типу IX.3 для кераміки II половини XIII – початку XV ст. для Середнього Подністров'я [7, с. 205, рис. 4.12] і датувати в межах I половини – середини XIV ст. Аналогічна кераміка виявлена в Орлові в Польщі [44, с. 249, гус. 7], Варшаві, де датовані XIV ст. [45, s. 113, гус. 39.3; s. 114, гус. 40.1, 3, 10, 11; s. 115, гус. 41.3–4], Бахотеку (Куявсько-Поморське воєводство, однак тут

вони датовані кінцем XIII – початком XIV ст.) [43, с. 327, гус. 11.3, 5]. Ще два фрагмента вінець горщиків мають черепок коричневого кольору, на зламі сірого. Вінець відігнуте назовні, косо зрізане назовні (рис. 2.4). Такі горщики можемо пов'язувати з типом VIIa за М. В. Малевскою [22, с. 41, рис. 15] і датувати в межах XII–XIII ст. Водночас горщики з таким профілюванням вінець можемо віднести до типу VII для кераміки II половини XIII – початку XV ст. для Середнього Подністров'я [7, с. 205, рис. 4.6] і датувати в межах I половини – середини XIV ст. Аналогічна кераміка виявлена в Погребах Київської області [17, с. 19, рис. 8.4], Орлові в Польщі [44, с. 252, гус. 10], Варшаві [45, с. 113, гус. 39.1], де датуються в межах XIV ст. Ще один фрагмент вінця горщика діаметром 12 см має черепок помаранчевого кольору, зовнішня поверхня вкрита кіптявою. Вінець відігнуте назовні, потовщене, підтрикутне (рис. 2.5) з певною обережністю можемо його пов'язувати з типом VIa за М. В. Малевскою [22, с. 39, рис. 13; с. 70, рис. 32.7] і датувати в межах XII ст. Однак описаний фрагмент вінця ми можемо ототожнити і з типом VI для кераміки II половини XIII – початку XV ст. для Середнього Подністров'я [7, с. 205, рис. 4.3] і датувати в межах I половини – середини XIV ст. Аналогічна кераміка виявлена в Орлові в Польщі [44, с. 252, гус. 10], у Варшаві [45, с. 113, гус. 39.4; с. 114, гус. 40.6–8]. На наше переконання описані чотири фрагменти вінець відносимо не до давньоруського часу, а до I половини – середини XIV ст., що яскраво свідчить про функціонування монастиря в період входження подільських земель до складу Золотої Орди. Однак, вважаємо, що ця кераміка не має відношення до поховання, а є перевідкладеною внаслідок змиву з Білої гори чи верху її схилу.

Окрім фрагментованої кераміки виявлено фрагмент залізної пилки. Довжина фрагменту – 12,3 см, ширина – 1,1–1,6 см, товщина – 0,1 см, маса – 15,48 г. Поверхня виробу сильно корозована, частина втрачена. Край пилки зігнутий під кутом 45°. Зубці трикутні (рис. 4.2). Також знайдено лунницю. Її довжина – 4,5 см, ширина – 4,2 см, товщина – 0,1 см, маса – 16,87 г. Лунниця широкоорога, відлита в односторонній формі зі срібла. Лунниця прикрашена псевдозерню та псевдоперлинами, три з яких знаходиться в центрі, а по одній в основі ріжок. Вушко висотою 1,1 см, діаметр отвору вушка – 0,4 см (рис. 4.1). Аналогічна лунниця виявлена на території Борщівського району Тернопільщини як випадкова знахідка [40, с. 242, рис. 9.13], на Чорнівському городищі [30, с. 187, рис. 4.7], у Вінницькій області, Юрківця у Подніпров'ї, Румунії, Молдові, басейні Південного Бугу [18, табл. 7.14; 19, с. 11; 42, fin. 157; 41, с. 30]. Обидва предмети можна датувати в межах XII–XIII ст. Однак малоімовірно, що вони пов'язані з похованням.

Також було продовжено роботи на об'єкті № 1, розпочаті 2017 року. Було виявлено низку фрагментів керамічних виробів. Так, знайдено фрагмент вінця горщика діаметром 12 см. Черепок коричневого кольору, зовнішня поверхня вкрита кіптявою. Вінець пряме, потовщене, край трикутний, на торці яскраво виражена бровка під накривку. Зовні тулуб прикрашений заглибленою хвилястою лінією (рис. 1.1). Такий профіль вінця горщика можна співвідносити з типом VIIв за М. В. Малевскою [22, с. 40, рис. 14] і датувати в межах XII–XIII ст. Водночас в Бахотеку в Польщі на Хелмщині такі горщики датуються кінцем XIII – початком XIV ст. [43, с. 326, гус. 10.1, 3–5; с. 327, гус. 11.1]. Наступний фрагмент вінця належить горщику діаметром 16 см. Черепок помаранчевого кольору, зовнішня поверхня вкрита кіптявою. Вінець горизонтально відігнуте назовні, потовщене, край округлий. По

верху вінця заглиблена борозенка (рис. 1.3). Такий профіль вінця горщика можна з обережністю співвідносити з типом Va за М. В. Малевською [22, с. 38, рис. 12] і датувати в межах XII – I половини XIII ст. Ще один фрагмент вінця належить горщику діаметром 14 см. Черепок коричневого кольору, зовнішня поверхня вкрита кіптявою. Вінце різко відігнуте назовні, край округлий, загнуте вгору, за рахунок чого з внутрішнього боку утворює борозенку під накривку (рис. 1.4). Такий профіль вінця горщика можна з обережністю співвідносити з типом Vб за М. В. Малевською [22, с. 38, рис. 12; с. 70, рис. 32.5] і датувати в межах XII – I половини XIII ст. Наступне вінце майже аналогічне до попереднього. Черепок коричневого кольору, зовнішня поверхня вкрита кіптявою. Вінце різко відігнуте назовні, край округлий, загнутий всередину, за рахунок чого утворює бровку під накривку (рис. 1.5). Його співвідносимо з типом Vв за М. В. Малевською [22, с. 38, рис. 12] і датуємо в межах XII – I половини XIII ст.

Ще одне вінце має черепок коричневого кольору, зовнішня поверхня вкрита кіптявою. Вінце горизонтально відігнуте назовні, злегка потовщене, округле; по верху вінця невелика заглиблена борозенка, за якою невеликий трикутний виступ (рис. 1.6). Такий профіль віддалено нагадує тип IX за М. В. Малевською. Ще один фрагмент вінця належить горщику діаметром 14 см. Черепок сірого кольору, поверхня вкрита кіптявою. Вінце горизонтально відігнуте назовні, злегка потовщене, округле (рис. 2.1). Такий профіль вінця горщика можна з обережністю співвідносити з типом IXа за М. В. Малевською [22, с. 42, рис. 16] і датувати в межах II половини XII – XIII ст. Наступне вінце належить горщику діаметром 18 см. Черепок з внутрішньої сторони коричневого кольору, зовні – чорного. Вінце горизонтально відігнуте назовні, злегка потовщене, край трикутний. По тулубу три заглиблені горизонтальні лінії. Між 1 і 2 недбало виконана зигзагоподібно-хвиляста заглиблена лінія, між 2 і 3 недбало виконана заглиблена хвиляста лінія. Такий профіль вінця горщика можна з обережністю співвідносити з типом IXб за М. В. Малевською [22, с. 42, рис. 16] і датувати в межах II половини XII – XIII ст. Водночас аналогічне двом описаним фрагментам профілювання зустрічаємо в Соکیلці [21] (датовано XIV ст.), біля Лукашівки в Молдові [39, с. 90–91, рис. 5.1–4, 6–7] (датовано XIV ст.), литовського міста Укмерге [46, s. 126, раv. 4.9–10, 12] (датовано XIII – XIV ст.), в Орлові в Польщі [44, s. 250, гус. 8] (датовано XIV ст.), Варшаві [45, s. 116, гус. 42.1–6, 8–9] (датовано XIV ст.).

Цікавою знахідкою виявився фрагмент денця горщика. Черепок коричневого кольору, на зламі сірого. Денце виконане недбало, має сліди відбитки тканини. На денці клеймо у вигляді непропорційного рельєфного тризуба (рис. 3.1). Віддалено нагадуючі клейма знайдені в Кам'янці-Подільському [6, с. 89, рис. 2], на Чорнівському [10, с. 32, рис. 1.48] та Ленковецькому [38, с. 27; 9, с. 45, рис. 7.14] городищах на Буковині, Дубно на Волині [34, с. 154], Плісненьську [29, с. 121, рис. 3.14], Києві, Вишгороді [5, с. 321], Білгороді, Каневі [15, с. 145]. За В. Д. Гупало клейма такого типу відносяться до групи Д і являються досить рідкісними [13, с. 240, рис. 5.4], називаючи їх «знаками Рюриковичів» [14, с. 361]. Окрім того ще було виявлено 4 фрагмента денця (рис. 3.2–4, б).

Додатки:



Рис. 1



Рис. 2

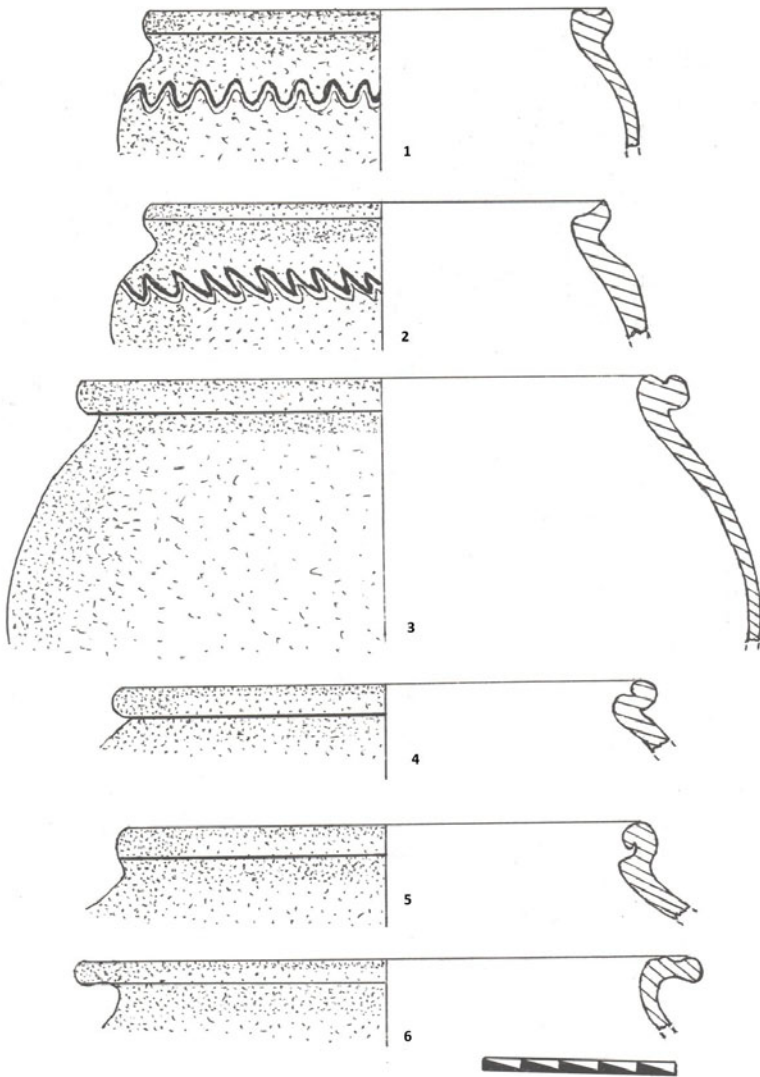

Рис.3

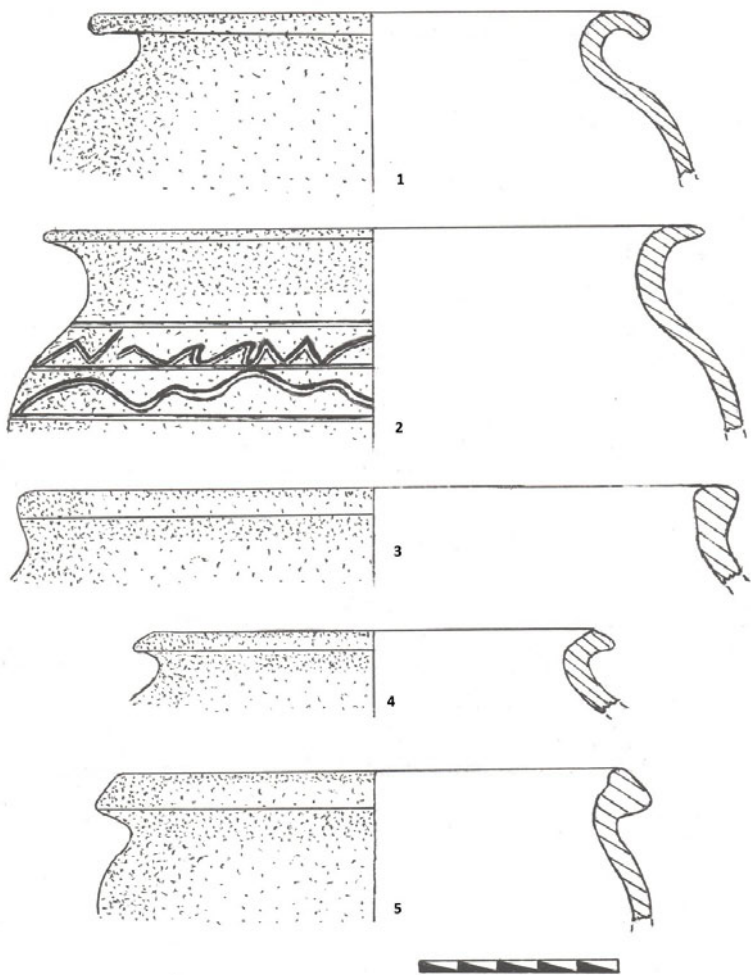

Рис.4

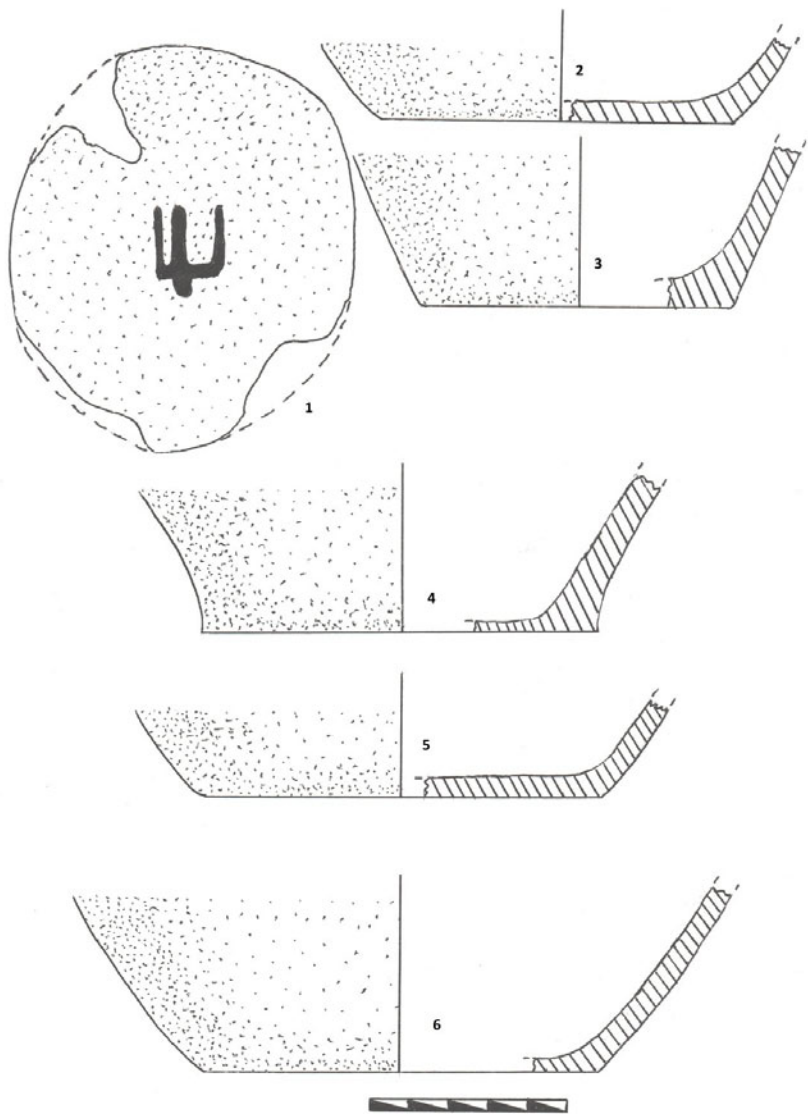

Рис.5

Джерела та література

1. Антонович В. Б. О скальных пещерах на берегу Днестра в Подольской губернии // Труды VI Археологического съезда. Одесса: Тип. А. Шульце, 1886. Т. 1. С. 101–102.
2. Антонович В. Б. Бакотский скальный монастырь (Объяснение к рисункам) // Киевская старина. 1891. № 10. С. 108–116.
3. Баженов О. Л. Міста давньоруського Пониззя в літописах // Український історичний журнал. 2004. № 6. С. 112–121.

4. Баженов О. Л., Мегей В. П. Про перспективи дослідження Бакотського печерного монастиря // Матеріали XII Подільської історико-краєзнавчої конференції. Кам'янець-Подільський: Оіюм, 2007. Т. 1. С. 210–214.
5. Бібіков Д, Оленич А. Гончарні горни давньоруського Вишгорода та їх еволюція // Науковий вісник Національного музею історії України. 2017. Вип. 2. С. 304–328.
6. Болтанюк П. А., Мегей В. П. Гончарні клейма з Вірменського бастиону Кам'янець-Подільського // Археологія & Фортифікація Середнього Подністров'я: зб. наук. пр. III всеукр. наук.-практ. конф. Кам'янець-Подільський: ПП «Медобори-2006», 2013. С. 87–92.
7. Ващук Д. П., Старенький І. О. До історії повсякдення міщан Кам'янця-Подільського другої половини XIII – початку XV ст. (за матеріалами археологічних знахідок по вул. Татарській, 17/1) // Academia. Terra Historiae. Студії на пошану Валерія Смолія. Київ: Ін-т іст. України НАНУ, 2020. Т. 1. С. 199–210.
8. Винокур І. С., Горішній П. А. Бакота. Столиця давньоруського Пониззя. Кам'янець-Подільський: Центр поділлєзнавства, 1994. 362 с.
9. Возний І. П. Археологічні дослідження на Ленковецькому поселенні в 2002 р. // Питання стародавньої, середньовічної історії, археології й етнології. 2005. Вип. 1(19). С. 37–46.
10. Возний І. П. Типологія клейм та орнаментация горщиків з території між Верхнім Сіретом і Середнім Дністром (X – перша половина XIII ст.) // Археологія. 2010. № 4. С. 31–45.
11. Горишний П. А., Юра Р. А. Раскопки в селах Бакота и Студеница на Днестре // Археологические открытия 1975. Москва: Наука, 1975. С. 317–318.
12. Гульдман В. К. Памятники старины в Подолии (Материалы для составления археологической карты Подольской губернии). Каменец-Подольский: Тип. С. Киржацкого, 1901. VIII, 401, LVII с.
13. Гупало В. Д. Гончарные клейма Прикарпатья и Западной Волыни (опыт систематизации) // Советская археология. 1985. № 4. С. 236–242.
14. Гупало В. Д. З історії дослідження ранньосередньовічної кераміки Прикарпаття та західної Волині // Матеріали і дослідження з археології Прикарпаття і Волині. 2010. Вип. 9. С. 353–371.
15. Дідух Л. М. «Знаки Рюриковичів» на виробках давньоруського часу в зібранні НМІУ: походження та значення // Древности. 2016. Вип. 14. С. 143–155.
16. Захар'єв В. А. Найдавніші археологічно досліджені християнські святині Хмельниччини. Хмельницький: ФОП Цюпак А. А., 2016. 56 с.
17. Капустін К. Археологічні пам'ятки Дніпровського Лівобережжя середини XIII–XV ст. (за матеріалами розвідок 40-х–70-х рр. XX ст.) // Сіверянський літопис. 2012. Вип. 3–4. С. 9–20.
18. Корзухина Г. Ф. Русские клады IX–XIII вв. Москва: Изд-во АН СССР, 1954. 156 с.
19. Коринный Н. Н. Переяславская земля X – 1-я пол. XIII вв. Киев: Наукова думка, 1992. 312 с.
20. Кучера М. П. Гончарные клейма из раскопок древнего Плеснеска // Краткие сообщения Института археологии. 1960. Вып. 10. С. 118–123.
21. Кучера М. П. Середньовічне городище біля с. Сокільці на Південному Бузі // Археологія. 1965. Вип. XIX. С. 201–214.
22. Малевская-Малевич М. В. 2005. Керамика западнорусских городов X–XIII веков. // Труды ИИМК РАН. 2005. Т. XVII. 160 с.
23. Маярчак С. П. Археологічні пам'ятки IX–XIII ст. Лівобережжя Середнього Подністров'я. Кам'янець-Подільський: ПП Мошак М. І., 2006. 95 с.

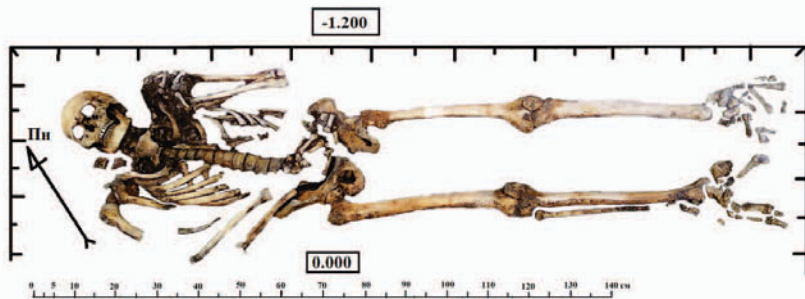
24. Маярчак С. П. Поховання і розвиток поховального обряду в давньоруського населення Лівобережжя Середнього Подністрів'я // *Археологія*. 2008. № 2. С. 30–39.
25. Маярчак С. П. Літописні Бакота і Пониizzя у Середньому Подністрів'ї // *Археологія*. 2009. № 2. С. 23–33.
26. Маярчак С. П. «Григорий воздвиг место се». Здобутки та перспективи досліджень Бакотського середньовічного печерного монастиря // *Електронний ресурс*. Режим доступу: <https://goo.gl/0усHsR>. Дата звернення 19.01.2021 р.
27. Мельник В. А. Стінопис скельного монастиря у Бакоті // *Волинська ікона: дослідження та реставрація*. 2015. Вип. 22. С. 86–88.
28. Мельник Е. Н. Следы мегалитических сооружений в некоторых местностях Южной России // *Труды VI Археологического Съезда*. Одесса: Тип. А. Шульце, 1886. Т. 1. С. 103–134.
29. Нечитайло П. О., Долженко Ю. В., Старенький І. О., Болтанюк П. А., Горбняк Т. В. Поховання другої половини XII – першої половини XIII століття поблизу Бакотського печерного монастиря // *Матеріали і дослідження з археології Прикарпаття і Волині*. 2018. Вип. 22. С. 256–277.
30. Пивоваров С. В. Дослідження Чорнівського городища першої половини XIII ст. // *Археологічні студії*. 2008. Вип. 3. С. 180–199.
31. Пламеницька О. А. Новий погляд на початки скельної християнської архітектури в Україні-Русі (скельні монастирі Наддністрянщини) // *Українська Академія Мистецтва*. 2000. Вип. 7. С. 144–151.
32. Пламеницька О. А. Християнські святині Кам'янця на Поділлі. Київ: Техніка, 2001. 304 с.
33. Пламеницька О. А. Сакральна архітектура Кам'янця на Поділлі. Кам'янець-Подільський: Абетка, 2005. 388 с.
34. Пшеничний Ю. Типологія гончарних клейм давньоруського та литовсько-польського часів із Дубна та його округи // *Спеціальні історичні дисципліни*. 2014. Вип. 24. С. 152–158.
35. Рідуш Б. Т. Бакотсько-Комарівський білатеральний скельно-печерний комплекс // *Археологічні студії*. 2008. Вип. 3. С. 223–240.
36. Сецинский Е. И. Раскопки древнего скального монастыря в с. Бакоте Ушицкого уезда // *Подольские епархиальные ведомости*. 1891. № 46. С. 1–9.
37. Сецинский Е. И. Раскопки Бакотского монастырища в 1892 году // *Подольские епархиальные ведомости*. 1892. № 39. С. 706–708.
38. Тимошук Б. О. Давньоруська Буковина (X – перша половина XIV ст.). Київ: Наукова думка, 1982. 202 с.
39. Хынку І. Г. К вопросу о средневековой керамике Молдавии // *Матеріали з археології Північного Причорномор'я*. 1959. Вип. 2. С. 80–95.
40. Ягодинська М. О. Ювелірні вироби з давньоруських пам'яток Західного Поділля (за матеріалами Тернопільської області) // *Археологія і давня історія України*. 2010. № 2. С. 235–248.
41. Croatia in the Early Middle Ages. A Cultural Survey. London: Philip Wilson Publishers, 1999. 624 p.
42. Dekan J. Moravia Magna. The Great Moravian Emrire. Its Art and Times. Minneapolis: Control Data Arts, 1981. 190 p.
43. Grążawski K. Średniowieczny gródek rycerski w Bacołtku na ziemi Chełmińskiej w świetle badań archeologicznych // *Sprawozdania Archeologiczne*. 1988. T. XL. S. 317–341.
44. Kajzer L. Średniowieczny drewniany dwór obronny w Orłowie nad Bzurą // *Slavia Antiqua*. 1989–1990. T. XXXII. S. 241–290.

45. Kruppé J. Garncearstwo warszawskie w wiekach XIV i XV. Wrocław: Zakład Narodowy im. Ossolińskich, Wydawnictwo Polskiej Akademii Nauk, 1967. 284 s.
46. Petrauskas G. Prie Lietuvos valstybės susidarymo klausimo sugrįžtant: laidojimo papročių aspektas // Res humanitariae. 2015. T. XIII. S. 114–136.
47. Plamenicka E., Plamenicka O. Mănăstirile în stîncă din zona Nistrului de Mijoc: cercetare în bazamănăstirii Mihalovca dins. Bakota (sfîrsitul secolului al 11-lea – începutul secolului al 15-lea) // SudEst: artă – cultură – civilizație. 1997. T. 4. P. 36–41.

*Демидко С.Ю.
м. Хмельницький*

ГЕНЕЗИС ТОРГІВЕЛЬНИХ ЗВ'ЯЗКІВ ТА МИТНИХ ВІДНОСИН НАСЕЛЕННЯ ВОЛИНИ ТА ПОДІЛЛЯ У VI тис. до н.е. – XVI ст. н.е.

У статті висвітлено результати аналізу деяких археологічних та нумізматичних предметів з фондів КЗК “Хмельницький обласний краєзнавчий музей” як аргументів на доказ процесів та етапів розвитку внутрішньо- та зовнішньоекономічних відносин населення межиріччя Верхнього Погориння–Середнього Подністров'я. До роботи залучено також низку документальних джерел, у т.ч. – тексти берестяних грамот XII–XIII ст.

Ключові слова: торгівля, товар, мито, комора.

Для початку визначимось із тлумаченням економічних термінів, використаних у історико-археологічній роботі.

Згідно чинного законодавства “Торгівля – це будь-які операції, що здійснюються за договорами купівлі-продажу, міни, поставки та іншими цивільно-правовими договорами, які передбачають передачу прав власності на товари” [1]. Українська історична енциклопедія (далі – УІЕ) наводить аналогічне визначення суті товарообігу: “Торги – 1) обмін, купівля та продаж товарів, які в період пізнього середньовіччя та ранньомодерного часу відбувалися у спеціально визначених місцях...” [2]. Питання етимології терміну залишимо на розгляд фахівців-філологів, від себе лише зазначимо, що у словнику І. Срезневського наведено достатньо прикладів вживання як слова тѣргъ”, так і похідних від нього (тѣрговани~, тѣрговець та ін.) у різноманітних руських актах [3: стб. 1051-1056].

Визначення одного з різновидів узаконеного рекету наведено у відповідному фаховому виданні “Митна енциклопедія”: “Мито – вид державного непрямого податку, який справляється з імпорту, експорту і транзиту товарів, торговельно-промислового прибутку, майна, цінностей і предметів, що перетинають кордон у визначених державою пунктах під контролем митниць” [4: с. 114]. Для порівняння наведемо цитату з УІЕ: “Мито – (польс. myto, нім. Markt, грец. τέλος) – непрямий податок, що стягується з товарів, транспортних засобів, ін. предметів, які переміщуються через певний окреслений пункт або митний кордон країни. Початково – грошовий збір з купців за експорт та імпорт товарів через кордони держави”

[5]. На нашу думку, у статті УІЕ польському, німецькому та грецькому відповідникам повинно було б передувати руське мыто (мытъ) і пов'язані з ним мытарь, мытъница та ін. [6: стб. 218-222].

Грунтуючись на наведених вище визначеннях, спробуємо проаналізувати наявний у фондах КЗК “Хмельницький обласний краєзнавчий музей” (далі – ХОКМ) комплекс експонатів з метою засвідчення розвитку торговельних (а згодом – і митних) міжродових, міжплемінних (міжнародних) і, врешті, міждержавних зв'язків населення межиріччя Горині – середнього Дністра¹. Акцентування уваги саме на речовому (археологічному) місцевому матеріалі зумовлено низкою обставин.

Джерелознавчою базою переважної більшості відомих нам на сьогодні факхових досліджень стосовно генези торгових або митних відносин у окреслений період є виключно документальні – історичні або юридичні акти. Період до IX ст. – до першого договору великого князя Київського Аскольда з Візантією 860 р. [7] та укладення Рафальштеттенського статуту (між 902-904 рр.) [4: с. 92] – у публікаціях розглядається суто гіпотетично: зазвичай дослідники вибудовують моделі імпортно-експортних відносин місцевого населення або за методом аналогії (прецедентів), або ґрунтуючись на “непрямих доказах” (наприклад – відомостях, запозичених у Геродота, Страбона чи ін.). Матеріальні свідчення розвиненого товарообміну у дописемний період історики від економіки здебільшого воліють не брати до уваги. Як наслідок, їх ремінісценції іноді виглядають доволі сумнівно, особливо з точки зору хронології: “Значна когорта учених при дослідженні історії розвитку митної справи України умовно виокремлює шість послідовних етапів, з яких [1; 2]:”

I етап – докиївський період (V ст. до н.е. – VIII ст. н.е.);

II етап – період Київської Русі та монголо-татарського панування (XI–XVII ст.);

III етап – період запорізького козацтва – Гетьманщини (XVI ст. – перша половина XVIII ст.);

IV етап – період входження українських земель до Російської імперії (кінець XVIII ст. – початок XX ст.)...” [8: с. 4].

Тези стосовно “значної когорти”, а тим більше – тривалого (до XVII ст. включно) монголо-татарського панування (як і решту хронологічних нісенітниць) залишимо без коментарів, натомість спробуємо розглянути матеріальні, впевнено датовані та атрибутовані, свідчення зародження та розвитку торговельних і митних відносин населення нашого регіону. До роботи залучено також низку історичних джерел – як давно відомих, так і тих, що економічними істориками або ігнорують, або взагалі не мають уявлення щодо їх існування.

Для початку зазначимо, що знахідки на палеолітичних місцезнаходженнях Верхнього Побужжя кам'яних знарядь з так зв. “дністровської гальки” або напівпрозорого волинського кременю навряд чи можна вважати свідченням перших спроб примітивної торгівлі. За тогочасної (від 300 тис. р. до н.е.) щільності на-

¹ Зазначена територія – у межах сучасних Хмельницької і (частково) Тернопільської обл.

² Автори посилаються на: “1. *Історія митної діяльності: Україна в європейському контексті: наукове видання* / Авт. кол.: К.М. Колесников (керівник авторського колективу), Д. В. Архрейський, О.О. Дячок, О.В. Морозов, С.В. Шуляк та ін. — О.: Пласко, 2010. — 541 с.; 2. Дубініна А.А. *Митна справа: підручник* / А.А. Дубініна, С.В. Сорокіна, О.І. Зельніченко. — К.: Центр учбової літератури, 2010. — 320 с.”

селення і його переважно кочового способу життя подібні “інородні” знахідки є свідченням саме міграційних процесів, які відбувались на просторах майбутніх Волині та Поділля. Обмін сировиною, продуктами, продукцією та ін. між родами (кланами) за таких умов міг відбуватись лише під час випадкових контактів.

Зародження регулярного товарного обміну різного рівня (міжселищного, міжродового) на нашій території археологи фіксують з сер. VI тис. до н.е. – з початку масової експансії до регіону носіїв культури Кукутені-Трипілля. Інтенсивному розвитку торгівельних зв’язків всередині трипільського середовища сприяли як формування відносно сталої (а головне – щільної) системи заселення межиріччя Горині–Дністра так і особливості трипільської економіки. Свого часу, ґрунтуючись на матеріалах досліджень придністровських і подніпровських трипільських селищ, О Коробкова припустила, що кожне з них вело своє – вузькоспеціалізоване – господарство. Вона визначила, як *min.*, 5 можливих економічних моделей [9: с. 20-21] – від землеробсько-скотарської до мисливсько-скотарської для кожного окремого поселення. Достатньо широкий, як на той час, спектр спеціалізацій цих населених пунктів сприяв розвитку товарообміну не тільки на міжселищному рівні. Археологічно засвідчено значне поширення крем’яної сировини з родовищ Волині на пам’ятках Подністров’я і Попруття [10: с. 238]. Отже, мова йде про початки формування відповідної міжрегіональної інфраструктури, насамперед – шляхів сполучення¹. Не виключено, що певна частина крем’яних трипільських знарядь з фондів ХОКМ можуть додати багато аргументів на захист цієї думки. Для цього достатньо лише проведення відповідної мінералогічної експертизи наших експонатів.

Одночасно місцеве населення налагоджує торгові відносини з більш віддаленими територіями і племенами. Це засвідчено, наприклад, знахідками мідних знарядь праці та рибальства на поселенні Лука Врублівецька [11: с 119-124]. Територіально найближчі до межиріччя Горині–Дністра мідні (точніше – поліметалічні) родовища у той час були відомі на Балканах. Найдавнішими (V тис. до н.е.) з досліджених на сьогодні копалень вважають кар’єри Айбунар поблизу м. Стара Загора (Болгарія) [12] і шахти Рудна Глава (Сербія) [13]. На думку вчених, метал з цих родовищ міг поширюватись на відстань до 1000 км від місця видобування, отже, наш регіон потрапляв до сфери обміну місцевих товарів на балканський метал.

З кін. IV–поч. III тис. до н.е. обсяг цих оборудок невпинно збільшується, адже мідь для місцевого населення перетворюється з доволі екзотичного імпортного металу на “стратегічну” сировину. Це пов’язано з тим, що у другій половині III тис. до н.е. населення опановує технологію відливання виробів з бронзи – першого штучного сплаву металів з міді та олова (стибію) або миш’яку (арсену). Бронзові знаряддя були набагато міцнішими за мідні, до того ж, температура плавлення бронзи була значно нижчою, що суттєво розширило асортимент і сфери використання виробів з нового сплаву. Своєрідним символом тієї епохи є сокири-кельти різноманітного призначення – від господарського (рис. 1-1) до сакрального (рис. 1-2). Розширенню географічних меж торгівельних зв’язків місцевого населення сприяло відкриття і початок розробки нових родовищ у Південних та Східних

¹ Ризикнемо припустити, що саме у той час населення Волині та Поділля почало формувати підґрунтя сучасної української логістики.

Карпатах (III тис. до н.е.), а згодом – і на Лівобережжі Дніпра (рудник Картамиш XVII–XIV ст. до н.е.) [13].

З появою у I тис. до н.е. перших державних утворень у європейському Середземномор'ї і перших грошей умови товарообігу суттєво змінюються. Речі (товари) отримали певні грошові еквіваленти їх вартості, а разом з цим влада винайшла нове джерело прибутку: мито – податок за переміщення товарів і транспортних засобів через межі контрольованої території. Вже з VI ст. до н.е. у писемних джерелах з'являються перші свідчення щодо спроб уніфікації (узгодження) умов міждержавного обміну товарами та розрахунку тарифів за такі операції [14]. Ймовірно, дещо пізніше практика митних зборів набуває поширення й на теренах майбутньої України. Як виглядає, це почалось ще у V ст. до н.е. завдяки активній колонізаційній політиці міст-держав Стародавньої Греції у Північному Причорномор'ї та Криму. Саме з того часу населення Волині й Поділля стає чи не головним постачальником збіжжя до Греції, яка опинилась в умовах серйозної екологічної кризи. Експортними культурами були насамперед зернові (пшениця, просо, ячмінь, жито) та бобові (сочевиця, вика). Проте справжній асортимент товарів у імпортно-експортних оборудках був значно ширшим. Наприклад, у II ст. до н.е. Полібій зазначає: “для необхідних життєвих потреб країни, що межують з Понтом², постачають худобу та велику кількість безумовно найвідмінніших рабів, а з коштовних речей постачають у достатку мед, віск і засолену рибу. Отримують же вони з продуктів, на які багаті наші краї, оливкову олію та різного роду вино; хлібом же вони обмінюються з нами, то постачаючи його у випадку необхідності, то отримуючи”³ [15: Полібій/IV, с. 38]. Від себе зазначаємо, що інформація щодо можливого постачання греками збіжжя до нашого регіону виглядає доволі сумнівною.

Нааявність розвинених торгівельних стосунків між населенням Волині й Поділля та греко-понтійськими полісами засвідчено археологічними знахідками. У межиріччі Горині й Дністра на поселеннях VII–III ст. до н.е. серед масового ліпного посуду місцевого виробництва (горщиків, мисок, черпаків та ін.), трапляються також фрагменти, а іноді – й цілі екземпляри імпортової гончарної кераміки – давньогрецьких амфор (рис. 2) – тари для транспортування і зберігання вина або олії. Не виключено, що завдяки торгівельним операціям до місцевого населення могли потрапляти і раніше невідомі на наших теренах монети (рис. 3). Можемо припустити, що саме з часу появи у V ст. до н.е. на узбережжях Понту перших грецьких колоній племена Волині та Поділля отримали перший досвід митних відносин – на той час система поборів з іноземців у полісах вже була відпрацьована належним чином – і практично, і законодавчо [14].

Проте прямі економічні відносини між варварами-орачами (траспійами Подністров'я, неврами Побужжя і Полісся) та греками Ольвії або Херсонесу були неможливі: їх роз'єднував скіфський степ. Питання щодо політичних, торгівельних та митних взаємовідносин між волино-подільським населенням західноподільської і милоградської культур, “царською” Скіфією і греками Меотиди, Боспо-

² У джерелах того часу значення топоніму “Понт” залежало від контексту документу – або Чорне море (Понт Евксинський), або Понтійське царство (північно-східна частина Малої Азії, східне узбережжя Понту, східна частина Криму (Таврії)). У даному випадку мова йде про населення Причорномор'я загалом.

³ Тут і далі – переклад цитат авт.

ру або Понту до цього часу лишаються дискусійними. На сьогодні немає жодних даних щодо входження території Волині та Поділля до скіфських володінь. Тому, спираючись на значно пізніші свідчення Страбона (I ст. до н.е. [16: с. 28]), можемо припустити лише існування мирних (договірних) данницьких відносин між праслов'янами ("скіфами-орачами" і неврами Геродота) та скіфами: політично незалежні "орачі" сплачували номадам данину (мити?) збіжжям та ремісничою продукцією за право вільної торгівлі з грецькими колоніями Причорномор'я.

Характер та інтенсивність міжплемінної (міждержавної) торгівлі кардинально змінюється з початком епохи великого переселення народів у перших століттях н.е. Територія Волині та Поділля у цей час перетворилась на своєрідний поліетнічний плавильний тигель, де автохтони (анти й склавіни) змішувались з численними мігрантами – венедами, сарматами, фракійцями, вандалами, готами, гепідами... Етнічне розмаїття населення регіону засвідчують краніологічні серії поховань I-ї пол. I тис. н.е. [17: с. 109-111]. Археологічним еквівалентом цих процесів є багаточисельні пам'ятки черняхівської культури II-V ст. н.е. Дослідження поселень та могильників цього часу засвідчили наявність багатогалузевої високорозвиненої економіки, орієнтованої на товарообіг різних рівнів – від міжселищного до міждержавного.

Для прикладу – опосередкованим свідченням широких за обсягом міжселищних оборудок з посудом є габарити гончарних горнів, досліджених на деяких поселеннях межиріччя. Як виглядає, виробничі потужності керамічних печей Лепесівки [18], Лісових Гринівець 2 (рис. 4) [19] або Луки Врублівецької [20] набагато перевищували потреби односельців¹. Робота майстрів явно була зорієнтована на якомога ширше розповсюдження своєї продукції – далеко за межі своїх поселень.

Значні обсяги торгівлі місцевого населення з римськими провінціями та більш віддаленими територіями засвідчено як нумізматичними знахідками, так і значною кількістю імпорту, виявленого на черняхівських пам'ятках нашого регіону. "Римська" нумізматична колекція музею на даний час нараховує 15 монет². У хронологічному порядку: по 1 денарію Октавіана Августа (27 р. до н.е.-14 р. н. е.), Траяна (98-117 рр.) і Адріана (117-138 рр.), 5 монет Антоніна Пія (138-161 рр.: сестерцій³ (рис 5-1) і 2 денарії (рис 5-2) та його дружини Фаустини Старшої (138-141 рр.: денарій і сестерцій), по 1 денарію Коммода (180-192 рр.) і Елагабала (218-222 рр.), натомість Гордіан III (238-244 рр.) репрезентований дещо ширшим набором номіналів: сестерцій, асс і денарій. Зазначимо, що знайдені випадково або під час стаціонарних досліджень римські лагунні дупондії, мідні сестерції або срібні денарії були для переважної більшості черняхівського населення джерелом накопичення або сировиною для ювелірного виробництва⁴, а не засобом оплати товарів чи послуг у межах власної території. Ситуація могла змінюватись лише під час переміщення товарів через римський кордон – враховуючи вимоги юридично ґрунтовно розробленого імперського митного законодавства [14]. Проте, як і раніше, торгово-митні операції відбувались за межами досліджуваної території, і ми

¹ Для одного випалу до лісогринівецького горну можна було закласти від 30 до 80 кухонних або столових посудин – залежно від їх габаритів і прийомів закладання (розрахунки авт.).

² 1 денарій (Нм-6047) не атрибутований.

³ Можливо – дупондій? Стан монети А-3007 де дозволив нам впевнено визначити знахідку.

⁴ Частину монет населення використовувало не тільки як сировину, але й як прикраси (моніста або у складі намиста).

можемо лише фіксувати їх наслідки – завдяки появі на черняхівських пам'ятках широкого асортименту “іноземних” товарів – і сировини, і готової продукції⁵.

Наприклад, фрагменти амфор – звичайні знахідки на більшості черняхівських поселень нашої області (рис. 7, або [19, рис. 18]). Додамо до цього нетиповий для населення нашої території приклад вторинного використання амфорної тари – у якості поховального інвентарю (рис. 8. 9). Надзвичайно широкого поширення у регіоні набувають вироби зі скла. Здебільшого це різноманітні за розмірами, типами і декором сирійські або єгипетські⁶ намистини, виготовлені з прозорого кольорового (іноді – з поліхромними смугами) скла. Форма прикрас – округла або овальна, циліндрична, прямокутна або багатогранна, бітрапеціодна, і т. ін (рис. 10). Поверхня могла бути прикрашена різнокольоровими нитями з непрозорої скляної маси (насти: рис. 11; 12-у центрі), напаяними рельєфними валіками (рис. 10-4) та ін. Здебільшого ми знаходимо їх поодинокі під час досліджень на поселеннях, натомість розкопки могильників дають можливість виявити не тільки окремі екземпляри, але й намиста (рис. 12). Проте ознакою високого соціального статусу серед черняхівців, були не стільки намиста, скільки скляні посудини для пиття – кубки. У більшості випадків їх виявляють у фрагментованому стані – як, наприклад, уламок придонної частини тонкостінної, орнаментованої напаяними нитями, посудини на кільцевому піддоні (А-2504⁷) [19: с. 219, рис. 19-1] з датуванням у межах 250—330 рр. Значно рідкіснішими є випадки виявлення цілих екземплярів – переважно у складі поховальних комплексів. Серед нещодавніх надходжень – відносно товстостінний кубок типу Ковалк (Егерс/230 ≈ 320-380 рр.), виготовлений із зеленкуватого скла і декорований кількома рядами неглибоких шліфованих овалів по зовнішній поверхні (рис. 13) [25: с. 102].

Суттєво поживляється також торгівля з економічно менш розвиненими племенами Європи та Південно-Східної Азії. Крім згаданих Полібієм або Страбоном товарів черняхівці могли експортувати до Балтії або Кавказу гончарний посуд, металеві прикраси та ін. Наприклад, германські фібули різних типів виявляють не тільки у межиріччі (наприклад, Альмгрен/41: рис. 14), але й далеко за межами вельбаро-черняхівського ареалу, зокрема – на пам'ятках північно-західної Росії [26]. Товари постачали в обмін на різноманітну сировину, у т.ч. – балтійський бурштин, закавказький сердолик, морські мушлі Індійського океану (матеріали Ружичанського могильника: [24; 27]), північнокавказький гагат (намистина з поселення Пашківці 3: рис. 10-2) та ін. Сукупність (а тим більше – розмаїття) цих знахідок наводить на думку, що межиріччя Горині–Дністра–Дніпра у II–IV ст. перетворилось на своєрідний транзитний коридор, який з'єднав між собою всі відомі на той час частини Ойкумени.

На жаль, існування цього коридору, як і самої “держави Германаріха”, виявилось недовгим. Венедо-готські конфлікти 332–350 рр., а головне – масована інвазія хунну (гунів) 371–375 рр. та подальші події призвели до катастрофічних наслідків.

⁵ Певну частину знахідок навряд чи можна вважати доказом сталого римо-черняхівського товарообігу. На нашу думку: знайдені на Погоринні римські товарні ваги, [21], фібула з емаллю (рис. 6), на Поділлі – прикраси та металевий посуд [22, с. 80-83], залишки військових обладунків [23; 24, с. 332; 19, с. 225-226], чорнильниця [24, с. 331] та багато ін. здебільшого – звичайні військові трофеї або, як виняток, сувеніри чи платня за службу.

⁶ Виготовлені у майстернях однієї з провінцій Римської імперії – Єгипту або Сирії.

⁷ Тут і далі – номери предметів згідно груп зберігання “Археологія” (А-) або “Нумізматика” (Нм-)

Міжетнічні протистояння спричинили руйнацію економіки, розрив усталених торговельних зв'язків, а головне – суттєве знелюднення межиріччя Горині–Дністра. Протягом наступних майже 700 років більша частина цієї території залишатиметься незаселеною. Відповідно, наявні у фондах ХОКМ знахідки з нечисленних (порівняно з черняхівськими) ранньослов'янських пам'яток не дають нам жодних аргументів на доказ наявності торговельних зв'язків придністровських слов'ян навіть з їх “ближнім зарубіжжям”.

Перші згадки щодо подій на наших землях у руський час з'являються на сторінках літописів у статтях з кін. XI ст.¹ Це пояснюється відносно пізнім освоєнням більшої частини межиріччя Горині–Тетеріва–Дністра. Археологічні дослідження показали, що лише на одиницях з сотень відомих на сьогодні руських пам'яток Хмельниччини наявні знахідки X–XI ст., переважна ж більшість городищ і селищ виникає не раніше середини – другої пол. XII ст., що в цілому відповідає даним літописів. Саме з цього часу починається відновлення торгово-економічних зв'язків місцевого населення з навколишнім світом.

На жаль, літописців цікавили насамперед політичні, а не економічні події, тому для ілюстрації окремих нюансів внутрішньої торгівлі звернемось до новгородських берестяних грамот, які зберегли записи безпосередніх учасників торговельних оборудок. Для нашої роботи вони цікаві тим, що дають певне уявлення про співвідношення “ціна-товар” у межах Русі XII–XIII ст.

Грамота 335 (між 1160-1180 рр. [30]): “...мѣни же ми кълѣтъкъѣ цѣтъри по полуоу гривнѣ кълѣтъкъѣ золотыѣхъ а за тобою вѣ коунѣ робыиѣхъ вѣ(веричь крѣни) же тими вѣверицями шело(мъ) (вимінай же мені чотири колти а по півгривні колтів золотихъ (рис. 15). А за тобою 12 кун за рабиню веверицями². [Купи] ж на ці вевериці шолом”.

Грамота 439 (1200-1220 рр. [33]): (ѡ) [моисе]а [ко] спирокоу оже ти не возало матее капи воложию со проусомо ко мне адо ти олово попродале и свинеце и клепаише вохо оуже мне не ехати во соужедале воскоу коупле=ны :г: пи а тебе поити соуда воложи олова со цѣтъри безм=ене полотенеца со дова цереленаа а коуны прави со проста (Від Мойсея до Спирка. Якщо Матей не брав у тебе капь³, відправ її з Прусом до мене. А я олово розпродав і свинець і весь кований товар. Вже мені не рушати до Суздадо⁴. Воску куплено три капі. А тобі прибути суди. Захопи з собою олова близько чотирьох безменів⁵ [і] рушників зо два червоних⁶. А купи сплати одразу ж).

¹ Літопис Руський [28]: у статті 1097 р. вперше згадано топонім *Погорина*, у подальших – міста: *Ушиця* (1144 р.), *Межибоже* (1146 р.), *Тихомль* та *Гнінниця* (1152 р.), *Полоний* (1171 р.) і т.д. У стислому викладі перелік місцевостей, подій та хронологію згідно цього джерела наведено у [29: с. 19-22]

² Грошові одиниці Русі за так зв. “безмонетного періоду”: у срібному “гривневому” еквіваленті 1 куна (хутро куніці) = 3 веверицям (векшам – шкуркам білки). Відповідно 1 гривня ≈ 50 кун ≈ 150 вевериць [31]. Вартість шолому згідно грамоти №335 – менша 1/10 гривні, золотий колт коштує ½ гривні. Для порівняння: у грамоті №831 (1140-1160 рр.) корову оцінили у 1 гривню, а вартість рабині складала 2 гривні [32].

³ Руська (новгородська) міра ваги або відповідний важок (?) [34, стб. 1195-1196]. На думку коментатора грамоти, у тексті йдеться про капь як міру воску. У цьому випадку 1 капь = 8 лівонським фунтам [35: с. 80] або ≈ 65 кг.

⁴ Відстань між Новгородом Великим і Суздадом – понад 780 км (сучасними шоссе).

⁵ Руська міра ваги [36: стб. 60]. 1 безмен ≈ 1 кг.

⁶ На думку коментатора – 2 ковани мідні пластини (червоного кольору).

У межах Русі широко торгували не тільки рабами, воском або металом. Серед розмаїття товарів виділимо так зв. “овруцький шифер” – різновиди пірофілітового сланцю з родовищ Овруцького кряжу (Житомирська обл.). Сфера його використання була доволі широкою – від будівництва (підлога київського собору св. Софії Премудрості Божої, або архітектурні деталі стін церкви св. Василя у м. Овруч: рис. 16) до ювелірної справи (рис. 17), ткацтва (рис. 18), а також, можливо, й платіжного засобу⁷. Дослідження Овруцької експедиції ІА НАНУ у 1990–2010-х рр. дозволили не тільки обстежити відомі з ХІХ ст. так зв. “майстерні шиферних пряслиць” – поселення зі слідами обробки кам’яної сировини (рис.), але й виявити значну кількість раніше невідомих пам’яток, а головне – так зв. “ровки” або “ями” – кар’єри з видобутку пірофіліту у руський час [39, с. 157, 158].

Вище, крім грошових, вже були згадані й окремі руські міри ваги. У торгівельних операціях використовували їх відповідники – важки (гирі). Два таких свинцеві виробу виявлено на території літописних міст Погориння – у Ізяславлі⁸ (городище “Рогнеда” у м. Ізяслав, у 1982 р.: рис. 20-1) [41⁹] та Гнійниці (городище поблизу с. Михнів, у 2019 р.: рис. 20-2). Зважаючи на те, що подібні знахідки є доволі рідкісними, слід звернути увагу на одне з посилань А. Полегайлова та Є. Осадчого: “По мнению В.Л. Янина, основными районами распространения разновесов из свинца были Булгар и Киевщина” [41: с. 253]. Дослідження торгового шляху Булгар – Київ свого часу проводила відповідна експедиція [43; 44]. Природним шляхом подальшого руху азійських, булгарських або руських товарів (і, відповідно, поширення свинцевих важків) з Києва на захід у нашому межиріччі була дорога вздовж південного краю Малога Полісся – через Полоний, Ізяславль, Острог або Крем’янець¹⁰ і т.д. У цьому випадку важки з Ізяславля та Гнійниці дозволяють значно розширити визначений В. Яніним ареал їх побутування, а також стають додатковим доказом інтенсивного євро-азійського товарообігу саме шляхами малополіського мікрорегіону. Головними ж аргументами на користь функціонування цієї ланки у системи сполучення Київ–Західна Європа є інші знахідки – з двох, суттєво досліджених, пам’яток регіону.

На території так зв. “стародавнього Ізяславля” (городище поблизу с. Городище Шепетівського р-ну) “среди импортных вещей обращают на себя внимание два изделия с латинскими надписями. Это бронзовая чаша и маленький серебряный реликварий... Такие чаши... изготавливали в маасско-рейнских мастерских на рубеже XII—XIII вв. Они предназначались на экспорт. В Восточной Европе они известны по находкам в Херсонесе, Киеве, Старой Рязани, Риге и других местах. В. П. Даркевич отмечает, что находки сосудов этой группы связаны с торговыми путями” Далі згадана також “византийская бронзовая монета, чеканенная, как счи-

⁷ І. Спасський свого часу зазначав: “...в публикациях ... В. Л. Янина были высказаны интересные соображения о платежной роли некоторых весьма массовых и притом предельно “стандартизованных” изделий... Янин имеет в виду волынские шиферные пряслица, неоднократно встречавшиеся даже вкладах вместе со слитками, а также хорошо известные стеклянные браслеты и бусы” [37: с. 47]. Знахідки прясел з овруцького пірофіліту відомі й за межами руських земель: Б. Рибаків ще у 1949 р. навів перелік 9 польських міст, де були виявлені ці виробу [38: с. 470].

⁸ Згідно інших версій – Кам’янець Ізяславль [40] або Городец [41].

⁹ У публікації помилка у описі форми: диск з незрозумілих причин визначений як “сфера”.

¹⁰ Один з найзручніших шляхів з Києва до Центральної Європи. Саме ним після погрому Києва у грудні 1240 р. монгольська орда рушила на захід – “до останнього моря” [28: с. 397, 398].

тал М. К. Каргер, фессалопійським правителем Федором II Ангелом Комнином (1223—1230 гг.)”. [45.; с. 69: підкреслення наше]. Відзначимо, що у цьому випадку мова йде про виключно європейські товари і гроші.

На відміну від “городищенського” – матеріали справжнього (городище “Рогнеда” у м. Ізяслав) Ізяславля попри незрівнянно менший рівень дослідженості репрезентують значно ширший (географічно) рівень економічних зв’язків місцевого населення – в одному з руських жител на “Рогнеді” виявлено фрагмент китайської порцелянової чашки (частина стінки з ручкою: рис. 21).

Одним з відгалужень малополіського маршруту міг бути і згаданий Д. Веденєвим Володимирсько–Торунський шлях з системою митних пунктів [46]. Втім, митні операції все ще відбувались далеко за межами нашого регіону¹.

Свідчення міжнародного товарообміну археологи фіксують не лише на пам’ятках вздовж “транзитних коридорів”, але й у глибині території межиріччя. Серед найбільш значущих знахідок відзначимо фрагменти кам’яної ікони “Деїсус”, знайдені у згорілому житлі городища Теліжинці [48²]. На стеатитовій пластині вирізьблене зображення Спасителя, а обабіч – обернені до нього у молитовних позах Богородиця та Іоан Предтеча (рис. 22). Не виключено, що ще одна ікона, “ймовірно, пов’язана з давньоруською Бакотою” [46, рис. 115], визначена авторами як “шиферна”, насправді також вирізьблена на пластинці з імпортової породи – пірофіліт і стеатит (особливо у їх рожево-червоному забарвленні) неспеціалісту розрізнити досить важко. Додамо, що вироби візантійських майстрів поширювались з Києва по всій Русі – як корінній, так і на колонізованих (колишніх фіно-угорських) територіях – у Рязані, Суздалі, Володимирі (Суздальському) та Ростові³ [49].

Головні статті експорту у місцевого населення навряд чи зазнали великих змін порівняно з часами Полібія або Страбона – збіжжя, худоба, риба, хутро. Проте, крім сировини, до ближнього та далекого зарубіжжя з наших земель надходили й витвори декоративно-побутового мистецтва. Наприклад, досліджуючи руські скарби, М. Кондаков серед іншого зазначив: “...люжнорусская художественная промышленность достигла высокого состояния въ великокняжескомъ періодѣ во многихъ, намъ пока неизвѣстныхъ или малоизвѣстныхъ сферахъ. Мы напр. имѣемъ отъ XII вѣка въ письмѣ митрополита Дристры любопытнѣйшее свидѣтельство о томъ, что рѣзба въ его время почиталась даже скиѣскою или русскою спеціальною, “искусствомъ руссовъ”...” [51: с. 80; виділення М. Кондакова]. Майстерність, тим більше – асортимент виробів руських косторізів XII–XIII ст. справді викликають повагу. Натільні хрестики-корсунчики (А-146), ікони та іконки-медальйони шахи⁴, шашки і гральні кубики, гребені та гудзики (А-1500, 1982), цилін-

¹ Д. Веденєв серед іншого пише: “Митні застави існували на торг. шляхах *Пониззя* (по Дністру й Дунаю)”, проте без посилань на джерела [46]. На жаль, ми не маємо можливості перевірити достовірність цієї інформації (стосовно Подністров’я). Наприклад, серед матеріалів Бакоти руського часу (селище, городище і монастир) І. Винокур і П. Горішній імпортих речей взагалі не виявили [47: с. 69-226].

² Посилання на фондовий паспорт предмета вимушене – у польових звітах В. Якубовського і його подальших публікаціях відсутня будь-яка інформація щодо цієї ікони, не кажучи вже про умови її виявлення.

³ З другої пол. XIII ст. – території майбутньої Московії. Достатньо докладний опис політики, подій та звичаїв цієї колишньої частини Русі можна знайти у донесеннях С. Герберштейна XVI ст. [50].

⁴ Користуємось нагодою, аби поздоровити колег –археологів з Меджибожа зі знахідкою першої кістяної шахматної фігурки на території межиріччя. Бажаємо їм зібрати повний комплект.

дричні шкатулки-пiксiди та дитячі iграшки. Крім того – вiстря мисливських стрiл (А-764, 1618), пластини бойового обладунку, декоративнi накладки для пасiв або iншого спорядження (можливо – збруї: А-170, 2140), застiбки для колчанiв (А-2106), рукiв'я мечiв i ножей (рис. 23) i багато iншого.

З початком чергової навали зi сходу i встановленням майже 120-рiчного монголо-татарського панування ситуацiя у черговий раз змiнюється, щоправда, не тастiльки катастрофiчно, як пiсля 375 р. Щодо торговельних та митних стосункiв мiсцевого населення iз Золотою ордою протягом другої пол. XIII– першої пол. XIV ст., не кажучи вже про присутнiсть на наших землях ординської адмiнiстрацiї, жодних матерiальних свiдчень не виявлено. На сьогодні ми маємо лише двi iсторичнi згадки стосовно зазначеної нами теми. Одна – опосередковано вказує на можливість своерiдних (швидше за все – данина?) торговельних зв'язкiв болохівцiв (населення межирiччя Случi – Пiвденного Бугу – Тетерiва) з Ордою: “бо zostавили⁵ iх, [болохівських князiв], татари, щоб вони їм орали [та сiяли] пшеницю i проса” [28: с. 399]. Крім того, у статтi 1255 р. згадано про присутнiсть татарського баскака⁶ у Бакотi [28: с. 413].

Тривалi територiальнi суперечки мiж Золотою Ордою та Великим князiвством Литовським закінчилися перемогою литовцiв у Синеводській битвi 1362 р. Волинь та частина Подiлля опинилися пiд владою литовцiв, решта земель колишньої Галицько-Волинської Русi увiйшла до складу Польської Корони⁷. Територiю межирiччя вперше за всю його iсторiю розмежував мiждержавний кордон. Життя мiсцевого населення стабiлізувалося. Волинські князi Корiатовичi (володарi Подiлля у другiй пол. XIV ст.) сприяли вiдродженню багатьох мiст, заселенню численних “пустошей” мiж Днiстром та Пiвденним Бугом. Поступово вiдновлюються мiста, села, економiка i, звiсно, торгiвля. Проте торгiвля вже протягом майже 2-х попереднiх тисячолiть вимагала взаємообiгу – не тiльки товарiв, але й грошей.

У час найвищого розквiту Подiльського князiвства Костянтин Корiатович починає емiсiю власної монети – подiльського пiвгроша. За пробою металу та якiстю карбування вiн не поступався монетам сусiдiв Подiлля: Польщi, Литви, Молдови, Угорщини. На її аверсi зображений герб Корiатовичiв – Святий Юрiй (Георгiй)-змiеборець. Легенди на монетах Костянтина згiдно iснуючих європейських традицiй виконанi латиною в готичному стилi з iменем правителя та його титулами: “**✱** MONETA KONSTANTINI**✱**DVCIS H(eredis et) DOMINI DE SMOTRIC” (Монета Костянтина, князя, д(iдича та) господаря Смотрича). Дещо пiзніше Smotric (Смотрич) у легендах був замiнений на Podolia (Подiлля). Ареал поширення “подiльського пiвгроша”, як для монет вiдносно невеликого князiвства, вражає: Подiлля, Київщина, Черкащина, Молдова, Угорщина. Нещодавно один з подiльських пiвгрошiв був переданий до фондiв ХОКМ (Нм-???)

⁵ Сам Кирило Печатник (один з керiвникiв антиболохівського походу 1241 р. i автор цього лiтопису) визнав, що монголи “зоставили” болохівське населення у спокої, а винищення iх мiст i сiл – на совiстi Данила Галицького. Як не дивно, але наші провiднi “болоховеди” – i В. Якубовський, i його опонент О. Журко донинi вперто обстоюють радянський погляд на руську (у т.ч. болохівську) iсторiю – де у всiх без винятку випадках геноциду виннi були виключно монголо-татари. Хто ж насправдi знищив Губин i всю Болохівщину –Данилови поспаки, у т.ч. Кирило, який власноруч вiдверто засвiдчив свої дiяння у лiтописi, чи безневиннi (у даному випадку) монголи? Коли, нарештi, декоронують “короля” Русi i визнають його вiйськовим злочинцем, винним у винищеннi власного народу?

⁶ Л. Махновець вказує на можливий iнший варiант перекладу: “Мiлей баскак”. У цьому випадку монгольським управителем мiг бути один з галицьких бояр (або купцiв?).

⁷ Деякi проблеми формування польсько-литовського кордону скорочено висвітлено у [29: с. 48, 49].

Зупиняйтесь на висвітленні подробиць торгово-митних операцій населення межиріччя у післямонгольський час у цій роботі не зовсім доречно, адже ці процеси вже були проаналізовані у багатьох історико-економічних дослідженнях. Звернемо увагу лише на окремі, переважно археологічні, нюанси. Мова йде про визначення місць пропуску товарів через кордон – митниць. Щоправда, того часу їх (залежно від статусу) визначали або “комора”, або “прикоморок” [52]. В. Берковський у переліку цих пунктів згадує відділення Луцької комори – прикоморок у Заславі (м. Ізяслав). Її будівля збереглась донині: вона була споруджена на городищі “Рогнеда”, і нині відома як “Скарбниця Заславських” або “Комора” (рис. 24). Поруч з нею під час археологічних досліджень виявлено рідкісний західноєвропейський полив’яний горщик XV-першої пол. XVI ст., виготовлений з так зв. “кам’яної маси” (рис. 25). Додаткових аргументів на користь активного руху товарів малополюським шляхом у цей час додають знахідки з шепетівського Городища (так зв. “стародавнього Ізяслава”), де виявлено матеріали, які засвідчили функціонування цього міста не тільки за монгольського, але й післямонгольського часу [53]. Як виглядає, попри всі військові негаразди торгівельна артерія Київ–Мале Полісся–Західна Європа весь цей час не припиняла своєї діяльності. Одночасно формувалися нові транзитні маршрути теренами Волині та Поділля [29: с. 52]

Пункти митного контролю починають свою діяльність і на новоствореному польсько-литовському (волино-подільському) кордоні у Верхньому Побужжі. Докази функціонування одного з них виявлено археологічною експедицією “Межибіж - 2000” у 2000 – 2006 рр., коли проводились дослідження пізньосередньовічного замчища в урочищі “Ракочі” (інакше – “Башта”). Пам’ятка розташована за 2,5 км на схід від Меджибожа – між сс. Ставниці і Головчинці (на колишньому польсько-литовському кордоні). Результати вже першого сезону розкопок виявились доволі несподіваними і дозволили припустити, що призначення однієї з виявлених нами споруд було цивільним [54, с. 38]. Подальші дослідження підтвердили це припущення: розташування деяких розчищених будівель не відповідало плануванню фортеці (рис. 26), а більшість виявленого матеріалу – мілітарним функціям об’єкту [55: с. 42, 43]. Протягом трьох сезонів розкопок було знайдено велику кількість фрагментів італійських моно- та поліхромних кахель з сюжетними зображеннями або складним рослинно-геометричним орнаментом (рис. 27). Крім того – фрагменти турецьких керамічних та порцелянових виробів, литовські, польські, західноєвропейські та кримські монети кін. XV–сер. XVI ст. Крім дорогих імпорتنих речей ми виявили кілька екземплярів свинцевих товарних пломб (переважно з Німеччини: рис. 28). Знайдений на території об’єкту археологічний матеріал дав змогу підтвердити гіпотезу про функціонування на території майбутнього замку Ракочі митного пункту. Статус його (комора чи прикоморок) поки що лишається нез’ясованим¹. Діяльність цієї установи, на жаль, була нетривалою – вона, ймовірно, була знищена під час

¹ Як і у Заславі – на Ракочі повинен був діяти прикоморок: “Митні комори розташовувались виключно в держ. містах, натомість прикоморок – також і в приватних населених пунктах” [52]. Меджибіж з округою належав роду Синявських (печатка одного з них (Рафала Синявського: рис. 29) була виявлена на замчищі [55: с. 37, рис. 90]). В той же час є дані про те, що на початку XVI ст. меджибізькою митницею керував не представник Синявських, а королівський чиновник (екзактор Ліберман), що й викликає низку питань, серед яких статус Ракочі – другорядне. Головне – хто насправді контролював рух товарів у Побужжі: власники Меджибожа, Бара, Хмільника, чи королівське подружжя: Сигізмунд I Ягеллон і Бона Сфорца д’Арагона?

чергового татарського набігу. Як виглядає, напади номадів ставали дедалі потужнішими, що змусило Снявських облаштувати на місці колишнього джерела прибутків військовий об'єкт – укріплення, споруджене згідно найновітніших на той час принципів фортифікації [56].

Можемо припустити, що меджибзький Ракочі був не єдиним пунктом пропуску товарів у Верхньому Побужжі, проте ця гіпотеза ґрунтується лише на даних топоніміки. Маємо на увазі населені пункти з характерними назвами: Митинці (Вінницька обл.), Митківці і Митинці (Хмельницька обл.). До речі, всі вони, як і Ракочі розташовані не тільки вздовж колишнього польсько-литовського кордону, але й у місцях ймовірних переправ через ріки (а головне – їх заплави). Припущення потребує проведення відповідних археологічних обстежень.

Загалом історія безпосередніх митних відносин у межах регіону не набагато перевищила час карбування подільського півгрошика. Результатом Люблінської унії 1569 р. стало об'єднання Польщі і Литви. Була утворена Річ Посполита Обох Народів, зник колишній кордон, а разом з ним – і митниці на Побужжі. Залишилась лише торгівля, але це вже зовсім інша археологія і зовсім інші історії.

Джерела та література:

1. Закон України “Про ліцензування видів господарської діяльності” від 02.03.2015 № 222-VIII [Електронний ресурс] // – Режим доступу: https://kodeksy.com.ua/pro_ (останній перегляд 12.05.2021).
2. Заяць А.Є. Торги // Енциклопедія історії України: Т. 10: Т-Я / Редкол.: В. А. Смолій (голова) та ін. – К.: “Наукова думка”, 2013. – 784 с.: іл.
3. Срезневский И.И. Словарь древнерусского языка в трех томах. Репринтное издание. – Том третий, часть 2: Т – Я. – М.: “Книга”, 1989.
4. Митна енциклопедія у двох томах. – Т.2: М (магазин безмитної торгівлі) – Я (японська сена) / Редкол.: І.Г. Бережнюк (відп. ред.) та ін. – Хмельницький: ПП Мельник А.А., 2013. – 536 с.
5. Берковський В.Г. Мито // Енциклопедія історії України: Т. 6: Ла-Мі / Редкол.: В. А. Смолій (голова) та ін. НАН України. Інститут історії України. - К.: Наукова думка, 2009. - 790 с.
6. Срезневский И.И. Словарь древнерусского языка в трех томах. Репринтное издание. – Том второй, часть 1: Л–О. – М.: “Книга”, 1989.
7. Котляр М.Ф. Договори Київської Русі з Візантією // Енциклопедія історії України: Т. 2: Г-Д / Редкол.: В.А. Смолій (голова) та ін. НАН України. Інститут історії України. - К.: Наукова думка, 2004. - 688 с.
8. Мельник О.Г., Адамів М.Є., Тодошук А.В. Історія розвитку митної системи України: ключові проблеми та здобутки в умовах європейської інтеграції // Економіка та держава № 10/2018. – С. 4-9.
9. Коробкова Г.Ф. Локальные различия в экономике ранних земледельческо-скотоводческих обществ // Успехи среднеазиатской археологии. – Вып. 1. – Л.: “Наука”, 1972. – С. 16-22.
10. Археология СССР с древнейших времен до средневековья в 20 томах: Энеолит СССР – М.: “Наука”, 1982. – 360 с.
11. Бибииков С.Н. Раннетрипольское поселение Лука-Врублевская на Днестре. К истории ранних земледельческо-скотоводческих племен на юго-востоке Европы / Материалы и исследования по археологии СССР №38. – М., Л.: “Наука”, 1953. – 460 с.

12. Черных Е.Н. Айбунар, полиметаллический рудник 5-го тыс. до н.э. [Электронный ресурс] // Большая российская энциклопедия: Электронная версия при поддержке Министерства культуры Российской Федерации: – Режим доступа: <https://bigenc.ru/archeology/text/1805251> (останній перегляд: 12.05.2021).
13. Історія видобутку міді [Електронний ресурс] – Режим доступу: https://uk.wikipedia.org/wiki/Історія_видобутку_міді (останній перегляд: 18.07.2021).
14. Кормич Б. А. Історія розвитку митної справи в Європі: періодизація та основні тенденції [Електронний ресурс] // Lex Portus № 1/2016. – С. 51-63.
15. Полибий. Всемирная история в 40 томах [Электронний ресурс] – Режим доступу: https://www.gumer.info/bibliotek_Buks/History/Polib/04.php (останній перегляд: 04.08.2021).
16. Історія України: Хрестоматія / Упоряд. В.М. Литвин; Відп. ред. В.А. Смолій. – К.: “Наукова думка”, 2013. – 1056 с.
17. Рудич Т.О. Антропологічний склад населення черняхівської культури Поділля // *Oikum*, 5: Черняхівська культура: до 85-річчя І.С. Винокура. – Київ: ІА НАН України, 2016. – С. 107-115.
18. Тиханова М.А. Гончарные печи на поселении у с. Лепесовка. // КСИА / Вып. 133: Железный век Восточной Европы. – М.: “Наука”, 1973. – С. 129-137.
19. Демидко С.Ю. Гончарна майстерня черняхівського поселення Лісові Гринівці 2: хронологічні нюанси матеріалів пам’ятки та об’єктів // *Oikum*, 6: Старожитності варварських племен у першій половині I тис. н.е.: до 90-річчя В.Д. Барана. – Київ: ІА НАН України, 2019. – С. 212-229.
20. Зильманович И.Д. Гончарные печи Луки Врублевецкой. // КСИА / Вып. 112: Археологические памятники эпохи бронзы и раннего железа на территории Восточной Европы. – М.: “Наука”, 1967. – С. 112-117.
21. Тиханова М. А. О находке римских весов на Южной Волыни // Проблемы археологии: Вып. 2: Сборник статей в память профессора М.И. Артамонова – Л.: Издательство ЛГУ, 1979. – С. 97–100.
22. Гопкало О. В., Тылищак В. С. Римские импорты из металла на могильнике Чернелив-Русский // *Germania-Sarmatia*. – Калининград-Курск: Издательство, 2010. – Вып. II. –С. 79–95.
23. Тилищак В. С. Знахідки кольчужного плетива на Чернелево-Руському могильнику. // *Археологія і давня історія України*. – 2010, 2. – С. 125–131.
24. Гопкало О. В., Черняховский могильник Ружичанка // *Лесная и лесостепная зоны Восточной Европы в эпохи римских влияний и Великого переселения народов. Конференция 3: Сб. статей*. – Тула: Гос. музей-заповедник “Куликово поле”, 2012. — С. 330-400.
25. Петраускас О.В. Скляні посудини типу Еггерс/230 в черняхівській культурі: хронологічний аспект // *Oikum*, 5: Черняхівська культура: до 85-річчя І.С. Винокура. – Київ: ІА НАН України, 2016. – С. 89-106.
26. Шаров О.В. Перекладчатая фибула из Старой Ладогои // *Stratum plus*. – 2009. №5: Русское время – С. 216-242
27. Винокур И. С. Ружичанский могильник // *Могильники черняховской культуры*. – М., 1979. – С. 112-135.
28. Літопис Руський / Пер. з давньорус. Л.С. Махновця; Відп. ред. О.В. Мишанич. – К.: Думка, 1989. – XVI+591 с.
29. Демидко С.Ю. Стародавня Хмельниччина: від палеоліту до XVI ст. // *Болгов В. Хто є хто на Хмельниччині: Видатні земляки (Презентаційно-довідкове краєзнавчо-біографічне видання)* – К.: “Київська книжково-журнальна фабрика”, 2007 р. – 208 с.

30. Грамота №335 [Електронний ресурс] // Рукописные памятники Древней Руси: Древнерусские берестяные грамоты – Режим доступу <http://gramoty.ru/birchbark/document/show/novgorod/335/> (Останній перегляд 10.08.2021).
31. Шуст Р. “Безмонетний період” в історії грошового обігу Київської Русі (кінець XI — початок XIV ст.) [Електронний ресурс] – Режим доступу https://pidru4niki.com/15800119/finans/bezmonetniy_period_istoriyi_groshovogo_obigu_kiyivskoyi_rusi_kinets_pochatok_xiv (Останній перегляд 12.08.2021)
32. Грамота №831 [Електронний ресурс] // Рукописные памятники Древней Руси: Древнерусские берестяные грамоты – Режим доступу <http://gramoty.ru/birchbark/document/show/novgorod/831/> (Останній перегляд 10.08.2021).
33. Грамота №439 [Електронний ресурс] // Рукописные памятники Древней Руси: Древнерусские берестяные грамоты – Режим доступу <http://gramoty.ru/birchbark/document/show/novgorod/439/> (Останній перегляд 10.08.2021).
34. Срезневский И.И. Словарь древнерусского языка в трех томах. Репринтное издание. – Том первый, часть 2: Е–К. – М.: “Книга”, 1989.
35. Тарасенко Ю.А. История догматики торгового права – М.: Юрайт, 2020. – 380 с. [Електронний ресурс] – Режим доступу: <https://books.google.com.ua/> (останній перегляд: 18.08.2021).
36. Срезневский И.И. Словарь древнерусского языка в трех томах. Репринтное издание. – Том первый, часть 1: А–Д. – М.: “Книга”, 1989.
37. Спасский И.Г. Русская монетная система: Историко-нумизматический очерк. / Издание 4-е, перераб. и доп. – Л.: Аврора, 1970. – 256 с.
38. Рыбаков Б.А. Ремесло Древней Руси. – М.: изд. АН ССР, 1948. – 760 с.
39. Павленко С.В. Овруцька середньовічна пірофілітова індустрія: результати, проблеми та перспективи дослідження // Археологія і давня історія України. – К.: ПП “Корвін Пресс”, 2010. – Вип. 1: Проблеми давньоруської та середньовічної археології. – С. 157-166.
40. Осадчий Є.І. Ще раз про проблему історичних назв волинських міст, згаданих у статті 1240 р. Іпатівського літопису // Ruthenika. – К., 2011. – вип. X. – С. 78-90.
41. Терещук К. І., Терещук Л. К. На міжнародному шляху // Дивокрай: Науково-краєзнавчий альманах. – Хмельницький, 1995. – Вип. 1. Хмельниччина волинська. – С. 32-35.
42. Полегайлов А.Г., Осадчий Е.И. Свинцовая гирька из Изяслава на р. Горыни // Советская археология. – М.: “Наука”, 1988. – № 3. – С. 253, 254.
43. Моця А.П. Новые сведения о торговом пути из Булгара в Киев. // Земли Южной Руси в IX–XIV вв. (История и археология): сб. науч. ст. – К.: “Наукова думка”, 1985. – С. 131-133.
44. Моця А.П., Халиков А.Х. Булгар-Киев. Пути-связи-судьбы. – К.: вид. ІА НАНУ, 1997.
45. Пескова А.А. Древний Изяславль // КСИА / Вып. 164: Славяно-русская археология. – М.: “Наука”, 1980. – С. 66-73.
46. Веденєв Д.В. Митна служба України // Енциклопедія історії України: Т. 6: Ла-Мі / Редкол.: В. А. Смолій (голова) та ін. НАН України. Інститут історії України. - К.: В-во «Наукова думка», 2009. - 790 с. з іл.
47. Винокур І.С., Горішній П.А. Бакота. Столиця давньоруського Пониззя. – Кам'янець-Подільський: Кам'янець-Подільська міська друкарня, 1994. – 362 с.
48. Якубовський В.І. Паспорт А-2192 //Фонди КЗК “ХОКМ”. – Група зберігання “Археологія”.
49. Архипова Е.И. Каменные иконки в древней Руси: итоги и проблемы изучения иконок домонгольского времени // Археологія і давня історія України: Зб. наук. пр. — К.: ІА НАН України, 2010. — Вип. 1. — С. 419-425.

50. Герберштейн С. Записки о Московии / Под ред. В.Л. Янина. – М.: Изд-во МГУ, 1988. – 430 с.
51. Кондаков Н.П. Русские клады. Исследование древностей великокняжеского периода. – СПб.: Типография Главного Управления Уделов, 1896 г. – 214 с. + илл.
52. Берковський В.Г. Митна комора // Енциклопедія історії України: Т. 6: Ла-Мі / Редкол.: В. А. Смолій (голова) та ін. НАН України. Інститут історії України. - К.: В-во «Наукова думка», 2009. - 790 с.: іл..
53. Медведев М.Ю., Пескова А.А. Геральдическая накладка из раскопок М.К. Каргера на городище у с. Городище близ Шепетовки (к вопросу о времени гибели поселения) // Наукові записки з української історії: Збірник наукових статей. – Переяслав-Хмельницький, 2008. – Вип. 20. – С. 305-319.
54. Стопенчук С.М., Демидко С.Ю., Погорілець О.Г. Звіт про археологічні дослідження замчища “Ракочі” (XVI ст.) 2001 р. – Хмельницький, 2002 р. – НА ІА НАНУ / № 2001/166.
55. Стопенчук С.М., Демидко С.Ю., Погорілець О.Г. Проведення археологічних досліджень на замчищі XVI ст. в урочищі „Ракочі”. – Хмельницький, 2003 р. – НА ІА НАНУ / № 2003/231.
56. Данілов І.В. Фортеця XVI ст. в урч. Ракочі // Стопенчук С.М., Демидко С.Ю., Погорілець О.Г. Звіт про археологічні дослідження замчища “Ракочі” (XVI ст.) 2001 р. – Хмельницький, 2002 р. – НА ІА НАНУ / № 2001/166. – Додаток 4. – С. 181-185.

Додаток:



Рис. 1. Сокири-кельти XI–IX ст. до н.е. Випадкові знахідки: 1 – с. Жванець Хмельницької обл. (А-574), 2 – м. Овруч Житомирської обл. (А-1011).



Рис. 2. Амфора VI–IV ст. до н.е. (А-1004)



Рис. 3. Тетрадрахма дакійська (Медієцул Аурут) 2-га пол. I ст. до н.е.- поч. I ст. н.е. (НМ-6588)



Рис. 4. Камера випалу гончарного горну III-IV ст. поселення Лісові Гринівці 2

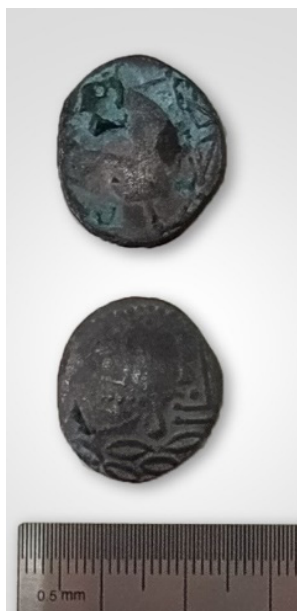

Рис. 5. Монети Антоніна Пія (138–167 рр.) поселення Лісові Гринівці 2:
1 – сестерцій (дупондій?) (A-3007), 2 – денарій (A-3006).

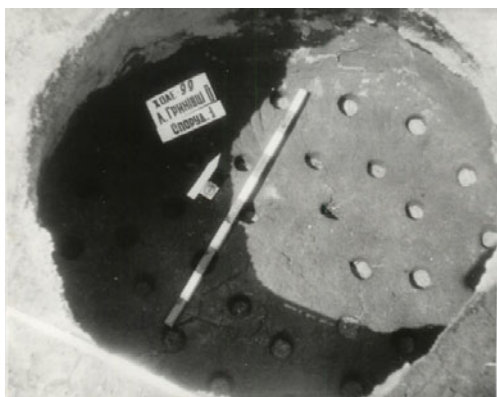

Рис. 6. Фібула римська III-IV ст. поселення Плісна (уроч. "Четвертий ставок")¹

¹ Підготовлені облікові документи для передачіпредмету до фондів ХОКМ.



Рис. 7. Фрагмент амфори III-IV ст. (А-739) поселення Великий Жванчик



Рис. 8. Розчистка поховання IV ст. могильник Лісові Гринівці 3а, пох. 8



Рис. 9. Фрагмент амфори IV ст. (А-3145) могильник Лісові Гринівці 3а, пох. 8



Рис. 10. Намистини III–IV ст. 1, 3, 4 – скло, 2 – гагат



Рис. 11. Намистина–прясло III–IV ст. (А-2484) поселення Велика Калинівка 2

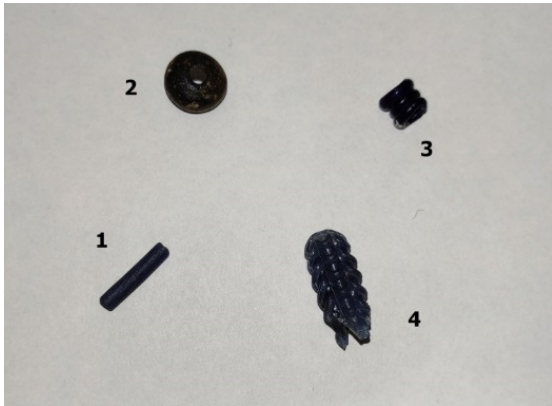

Рис. 12. Намисто IV ст. (А-3056...3058) могильник Лісові Гринівці За, пох. 3



Рис. 13. Кубок типу Ковалк IV ст. (А-3061) могильник Лісові Гринівці За, пох. 7



Рис. 14. Фібула гребінчаста II–III ст. (А-3150) поселення Красносілка (фото і коллаж – Р. Саввов)



*Рис. 15. Колт з ряснами XII–XIII ст. (А-1546)
городище Теліженці*



Рис. 16. Церква св. Василя XII ст. м. Овруч (Житомирська обл.)



Рис. 17. Форма ливарна XII-XIII ст. (А-1300) городище Теліженці



Рис. 18. Прясла пірофіліюві XII-XIII ст. городище Теліженці



Рис. 19 Заготовка прясла (виробничий брак: А-3072) поселення Нагоряни 1 (Житомирська обл.)

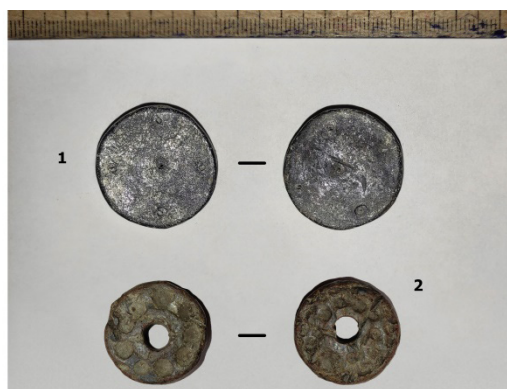

*Рис. 20. Важки свинцеві XII-XIII ст. 1 - городище "Ронеда" (м. Ізяслав (А-3185))
2 – городище у с. Михнів'*

¹ Підготовлені облікові документи для передачіпредмету до фондів ХОКМ.



*Рис. 21. Фрагмент чашки (Китай XII-XIII ст.) городище "Ронеда"
(м. Ізяслав: А-2338)*



Рис. 22. Ікона кам'яна "Деїсус" XII-XIII ст. Городище Теліженці (А-2192)



Рис. 23. Ніж XII-XIII ст. (А-1095). Городище Теліженці



Рис. 24. Скарбниця (комора) Заславських городище “Ронеда” (м. Ізяслав)



*Рис. 25. Горицьк з “кам’яної маси” XV-XVI ст. Городище “Ронеда”
(м. Ізяслав: А-3187)*



*Рис. 26. Виміри фундаменту башти XVI ст.
замчище Ракочі (Башта), споруда I*



Рис. 27. Кахля XVI ст. замчище Ракочі (Башта)



Рис. 28. Пломба товарна XVI ст.¹ замчице Ракочі (Бахта)



Рис. 29. Печатка Рафала Синявського XVI ст. Замчице Ракочі (Бахта)
(мал. Ю. Адамчука)

¹ Зберігається у ДІКЗ "Межибіж"

ПЕРЕСОПНИЦЬКЕ ЄВАНГЕЛІЄ – САКРАЛЬНИЙ СКАРБ УКРАЇНИ

Містечко Пересопниця розташоване на узбережжі перетину річок Стубла і Горинь. Віддавна тут була фортеця, оточена стінами та оборонним земляним валом – «пересою». Із XII ст. Пересопниця стає центром удільного князівства у т. зв. Погоринні: тут володарювали сини Юрія Довгорукого – Гліб і Андрій, Ізяслав Мстиславич, Василько і Данило Романовичі. У другій половині XIII ст. місто занепадає і до другої половини XVI ст. остаточно перетворюється на село. Саме в цих місцях судилося народитися Пересопницькому Євангелію (1556–1561) – одному з перших перекладів Святого письма українською живою мовою – сакральної пам'ятки української культури. Таке явище сталося не випадково. У XVI ст. реформаційні ідеї поширюються в Польському королівстві та Великому князівстві Литовському, під владою яких перебували тоді українські землі.

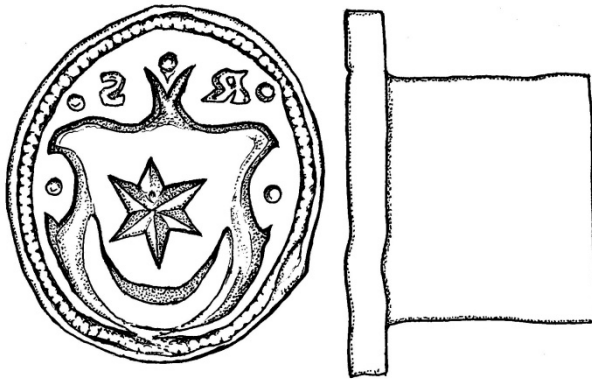
У XV ст. на українських землях уже з'явилися Четья-мінея 1489 р., «Ізмарад», а 1489 р. – чеський переклад Святого Письма. Європейська культура все частіше зафіксувала зразки перекладів Святого Письма рідними мовами. Так, перша книга польською мовою вийшла в Кракові в друкарні Флоріана Унглера 1513 р. під назвою «*Raj duszny*». 1547 р. у Кенігсберзі надрукована перша книга литовською мовою – «*Catechismusa prasty szadej...*» протестанта Мартіна Мажвідаса. 1562 р. у Несвізькій друкарні вийшов польський переклад Катехизису, зроблений кальвіністом Симоном Будним (він же переклав польською мовою Біблію). Близько 1565–1570 рр. за польською мовою Біблією Симеона Будного видано і перекладено «народною мовою» шляхтичем Василем Тяпинським-Омеляновичем «Євангеліє». У передмові до книги видавець, з огляду на те, що сам утримував друкарню, висловлював свої погляди на питання релігії і світобудови. Звідки був сам В. Тяпинський – із Волині чи Полоцька? І досі це питання достеменно нез'ясоване.

На українських землях церковнослов'янською мовою видруковані львівський «Апостол» 1574 р., Острозька Біблія 1581 р. та наступні видання Святого Письма, оскільки ієрархи тогочасної православної Церкви відстоювали її канонічність. Можливо, це була своєрідна антизахідна реакція в умовах підготовки та прийняття унії. Переклад простою мовою давав віруючому можливість самому читати духовну літературу й пізнавати Бога. Однак, можемо стверджувати, що факти перекладів українською мовою давали можливість уже на ті часи підняти рівень недоволеності своїм становищем, спротиву, пробуджувати національну гідність та ідентичність української еліти. Реформація XVI ст. лише посилила цю тенденцію. Біблію стали перекладати німецькою (Мартін Лютер), англійською, французькою мовами. Робилося це в рамках основної ідеї Реформації – максимального усунення посередників між людиною і Богом. Малоозрозуміла латина, подібно як і церковнослов'янська, робила постать священнослужителя вкрай необхідною для спілкування людини з Богом, зміцнюючи роль Церкви як осередку культури, просвіти. Нерідко священники були неписьменними або малоосвіченими, тому навіть

провідні ідеологи православ'я підтримували ідею перекладу принаймні Євангелія зрозумілою народу мовою. Іван Вишенський писав: «Ти ж, простий, неписьменний і покірливий Русине, простого і нехитрого Євангелія ся міцно тримай, в нім же живіт вічний тобі сокровенно єсть». Ці постулати, напевне, найяскравіше обстоював у своїй творчості К. Транквіліон-Ставровецький (?–1646, Волинь). Навчався він, вірогідно, в Острозькій академії. Учителював у Львівській братській школі (1589–1592). К. Транквіліон-Ставровецький працював в епоху кінця XVI–початку XVII ст., коли в Україні релігійні відносини, боротьба за владу між конфесіями сягала свого найбільшого розмаху. У 1618 р. у власній мандрівній друкарні в Почаєві було видано «Зерцало богослів'я» – один із видатних головних філософсько-теологічних творів мислителя – науковий трактат, у якому вперше викладено «простим язиком і словенським», не переобтяженим літературними прикрасами, українську догматичну систему богословської науки про Бога, про Світ, про Вавилон та пресвітлий Сіон, про блаженне життя в майбутньому віці і мзду праведним. Усе це, на думку К. Транквіліона-Ставровецького, витворює все багатство сущого. «Це не так богословський твір, як розмисел про світ в універсальному його вимірі, цього й вимагала поетика бароко», – відзначив В. Шевчук [1, кн. 1, с. 347]. У передмові до книжки письменник виправдовується перед читачем за використання подвійної мови «простої», тобто книжної української, та церковнослов'янської. Всі цитати подаються церковнослов'янською мовою. Це не відповідало усталеним нормам богословських книг.

Пересопницьке Євангеліє є спробою перекладу Четверосвангелія з книжної церковнослов'янської «простою» народною мовою здебільшого за чеським (навіть назви розділів тут подано за чеською Біблією 1506 р.) та польським зразками. У роботі над книгою використовувалися старослов'янські та грецькі тексти. Сам переклад не є однаково досконалим. Можна простежити тенденцію «шліфування» майстерності перекладачів у ході роботи над текстом. Тож передмова до Євангелія, котра належить Теофілаксу Болгарському, перекладена не дуже вдало. Тут фактично збережений старослов'янський текст. Близькими до старослов'янської першооснови лишилися перші два Євангелія – від Матвія та Марка. Близьче до народної мови перекладено Євангеліє від Іоана і, особливо, Євангеліє від Луки. Спочатку йшла робота над текстами Євангелія від Матфія і першою половиною тексту Євангелія від Марка. Праця над книгою не була беззмарною, вона припинялася і лише 1561 року в Пересопницькому монастирі при Церкві Різдва Богородиці (сьогодні це село Пересопниця Рівненської області) її продовжили, дописавши тексти Євангелія від Марка, Євангелія від Луки та Іоанна, післямову до пам'ятки та Місяцеслів. Закінчено роботу 29 серпня 1561 року. На такий перебіг подій мали вплив свої причини. Очевидно, що хвороба, а згодом і смерть замовниці книги – княгині А. Заславської – призупинили роботу над Євангелієм. Про це свідчить зміна почерку на 155-му аркуші, і тривалий процес написання цього рукопису. Новим замовником книги виступив князь І. Чарторийський, котрий переніс написання праці до своїх володінь, до Пересопницького монастиря, де й було закінчено роботу.

Вчені й досі не квапляться із визначенням місяця роботи над Євангелієм. У передмові до тексту вказано, що переклад розпочато 15 серпня 1556 р. («в двоци монастирі Жеславському»). Спершу «двоци» прочитали як «дівочи», тобто жіночий Жеславський (Заславський) монастир (нині м. Заслав – Ізяслав Хмельницької

обл.). Олександр Грузинський же стверджує про факт передачі книги у володіння монастирю Святої Трійці, заснованому княгинєю Заславською, до села Дворець (нині Ізяславського району), відтак монастир міг називатися Дворецьким («двоци монастир»). Місцем початку роботи над Пересопницьким Євангелієм названо монастир у волинському селі Двірці (нині Сарненського р-ну Рівненської обл.), а в 6-му т. Енциклопедії українознавства село «Двірці» розміщене на території Львівщини.

Мало хто знає історію створення цього не лише релігійного, а й культурного, історичного артефакту. На початок XVI століття українська територія була поділена поміж Польською Коронаю та Великим Князівством Литовським, де панував католицизм, а православ'я натомість зазнавало шалених утисків. Українська шляхта масово окатоличувалася, окрім найвідданіших патріотів – князя Острозького, Гольшанських, Заславських, які всіляко намагалися протистояти насаджуваній культурі та релігії. Задля полемічних спротивів потрібні були авторитетні джерела, які служили б необхідним аргументом «Бути». Тому виникала потреба у створенні виключно українського серйозного матеріалу. Ним і стала книга – Пересопницьке Євангеліє.

До появи унікальної книги причетна княгиня, про яку йшлося вище, а згодом ігуменя, меценатка Анастасія Заславська зі славного волинського князівського роду Гольшанських, чий дід – Іван Гольшанський був союзником великого князя Литовського Вітовта. Анастасія народилася на початку XVI століття на Волині. По смерті чоловіка – Кузьми Заславського – отримала постриг у Заславському монастирі, якому разом із сином передала частину маєтностей свого чоловіка, а згодом стала ігуменею Парасковією цього ж монастиря.

Разом із дітьми (сином Яношем, донькою Анною) та зятем Іоанном Чорторійським 15 серпня 1556 року ігуменя Анастасія Заславська в Дворецькому монастирі князів Заславських при Церкві Святої Трійці (нині – село Дворець Ізяславського району Хмельницької області) розпочинає переклад Євангелія тогочасною українською мовою.

У роботі над пам'яткою брали участь архімандрит Пересопницького монастиря Григорій, за сприяння якого зроблено переклад. Однак його роль у створенні книги і досі нез'ясована: одні дослідники вважають Григорія повноправним співавтором рукопису [2, с. 23–24], [3, с. 1–2, 5], [4, Роц. 5, з. 3, 470–499], [5, с. 19–32]. Однак, за версією українського мистецтвознавця та іконописця Левка Скопа (1954), архімандрит Пересопницького Пречистенського монастиря Григорій лише надиктовував текст Євангелія, а записував його син протопоп із Сянока, чернець монастиря Михайло Василевич – «Многogrішний слуга, або раб Божій Михайло Василевич, син протопопа Саноцького», що зізнавався: працює, «сподіваючись на те слово Тобі Владики і Христа мого, а не по моїй розумності». Тобто, згадка про Григорія в тексті є даниною як старшому монастиря, де завершувалось переписування Євангелія.

Павло Житецький і ще ряд авторитетних учених припускають, що Михайло Василевич є не лише основним переписувачем, перекладачем, а, ймовірно, і оздоблювачем рукопису. А той же Левко Скоп переконаний, що автором мініатюр Пересопницького Євангелія є видатний іконописець другої половини XVI ст. Федуска зі Самбора [6, 80 с.].

Здебільшого переписувачами були довірені ченці або інші духовні особи із необхідними знаннями та навичками до книгописання. Розмаїтість почерків, якими написаний текст Пересопницького Євангелія, указує на те, що до роботи було залучено кілька осіб. Вони працювали в обладнаних до того скрипторіях при монастирях, регулярно читаючи Псалтир.

У передмові і післямові до Пересопницького Євангелія – молитовне звернення до Христа, але у коментарі до канонічного тексту висловлюється своє ставлення. Загалом, у авторських коментарях, описуванні правил читання та історії створення тексту споглядаємо впливи західної книгописної школи. Перед кожним Євангелієм наявні сумарії – коротенький зміст розділу. На маргіналіях чимало голосів – пояснень до окремих малозрозумілих слів.

Доля меценатки Анастасії Заславської склалася трагічно. Княгиня померла в 1561 році в родовому замку свого зятя Чорторийського в Клевані, на Рівненщині. Ця фортеця, збудована ще в 1475 р., належала родові Чорторийських упродовж віків. Її перебудовували, укріплювали, переробляли з фортеці на замок, та коли вона перейшла під юрисдикцію Російської імперії, перетворилася на пустку. Відтоді це славетне місце перебуває в занепаді, а могло б служити музеєм славної дочки України Анастасії Заславської та найвидатнішої пам'ятки української культури – Пересопницького Євангелія.

Упродовж XVI століття Євангеліє зберігалось в Пересопницькому монастирі, а в наступному столітті місце знаходження його невідоме. Після зруйнування Пречистенського монастиря доля книги на тривалий час зникла з поля зору. Про Пересопницьке Євангеліє забули, і з 1600 по 1701 р. про нього немає ніяких згадок. Сам Пересопницький монастир з усіма книгами, що в ньому зберігалися, 1630 р. перейшов до єзуїтів.

Майже через півтора століття (1701) раритет подарував Переяславському єпископському престолові Гетьман Іван Мазепа. Згодом пам'ятка опинилася в бібліотеці Переяславської семінарії, де 1837 із нею ознайомився славіст О.М.Бодяньський (1808–1877). Саме тут, у бібліотеці Переяславської духовної семінарії, у 1845–46 її побачив Т. Шевченко, коли за дорученням Київської Археографічної комісії оглядав старожитності Переяслава, відзначаючи розкішне оздоблення книги. У 1860-х рр., разом із семінарією, рукопис потрапляє до Полтави. Із семінарської бібліотеки за розпорядженням Міністра народної освіти і обер-прокурора Найсвятішого Синоду графа Д.Толстого книгу вилучено. Він побачив її, коли знаходився у Полтаві 1873 р., доповідаючи про пам'ятку російському імператору Олександрові II, який і наказав її привезти. Тоді ж Євангеліє стає власністю князя Петра Георгієвича, принца Ольденбургського, після смерті якого книгу повернуто 1887 до семінарської бібліотеки. За радянських часів пам'ятка зберігалася в Полтавському історико-краєзнавчому музеї. Саме у Полтаві під час екскурсії «Семінарія російської словесності» з нею ознайомився керівник Семінарії, літературознавець В.М.Перетц (1870–1935). У Полтаві над пам'яткою свого часу працював філолог і палеограф О.С.Грузинський (1881–1954), у полі зацікавлення якого були походження, мова рукопису. В.М. Перетц у «Звіті про екскурсію семінарія російської словесності в Полтаву та Катеринослав у червні 1910 року [7, с. 10–13], повідомляв про роботу своїх гуртківців у Полтавському давньосховищі :

М. К. Гудзій вивчав рукописні євангелія кінця XVI – початку XVII ст., описував колофони і записи. Разом із Є. К. Тимченком вони досліджували рукописне Канівське Учительне Євангеліє кінця XVI ст. – початку XVII ст., якому немає аналогів із раніше опублікованими текстами.

А. А. Ришков під орудою В. М. Перетца складав опис рукописів Полтавського губернського музею та музею К. М. Скаржинської, а С. Ф. Акимович досліджував у музеї ім. О. М. Поля Учительне Євангеліє 1592 р., його текстологічні зв'язки із візантійськими джерелами.

Дружина академіка В. М. Перетца В. П. Адріанова студіювала список популярної у середні віки пам'ятки «Звезда пресветлая» 1772 р. тощо.

Сам же В. М. Перетц провів фундаментальне дослідження та опис рукописних євангелій Полтавського Спаського давньосховища, передусім, його зацікавило Пересопницьке Євангеліє. Він зробив джерелознавчі дослідження, порівнюючи тексти переважно євангелій XVI – початку XVII ст., що мали українське походження [7, с. 10–13]. Пам'ятка містить унікальний матеріал для вивчення історії української мови на всіх її рівнях в українській літературно-писемній мові XVI ст. У ній чітко проступають риси живої народної мови. На фонетичному рівні це наявність народнорозмовної фонемі «и» переднього ряду високого підняття, українські рефлексі «ятя», перехід «о», «е», «і» в новозакритому складі тощо. В морфологічному плані виявлено велику кількість випадків у закінченнях слів, характерних саме живій розмовній мові. Тобто, науковцями була започаткована колосальна робота над вивченням і репертуаром не лише української культурної спадщини, а й мовознавчого, навіть, літературознавчого плану, однак, на превеликий жаль, чималий масив напрацьованого доробку вчених був безслідно знищений радянською владою.

Під час Другої світової війни книга була вивезена до Уфи, а після війни опинилася в бібліотечному фонді музею-заповідника «Кієво-Печерська лавра», де її виявив основоположник українського книгознавства С. І. Маслов (1880–1957), зусиллями якого 24 грудня 1948 книгу було передано до відділу рукописів Державної публічної бібліотеки УРСР (нині – це Інститут рукопису НБУВ, шифр: ф. 1, № 15512).

Назовні це – розкішна книга, вагою 9 кг. 300 гр., написана пізнім уставом на пергаменті форматом 380 x 240 мм. Книга складається з 482 аркушів, прикрашена розкішними орнаментами, кольоровими заставками й мініатюрами. Розкішне оформлення, пишна оздоба рукопису свідчить про високу культуру та освіту тодішніх майстрів.

Як не парадоксально, та Пересопницьке Євангеліє, його мова, палеографічні особливості, живопис до цього часу серйозно недосліджені, не зважаючи на спроби аналізу першої половини XIX ст. та початку XX ст. Є лише започаткований, підготовчий характер праць дореволюційних учених («Описание Пересопницкой рукописи XVI в.» П. Житецького, 1876 р., «Палеографические и критические заметки о Пересопницком евангелии» О. С. Грузинського, 1912 р.). Пізніше з'являються відомості про книгу 1958 р. у «Нарисах з історії української літературної мови» П. П. Плюща та «Курсі історії української літературної мови», ч. 1, авторського колективу Інституту мовознавства АН УРСР.

Однією з найважливіших причин незадовільного вивчення Пересопницького Євангелія, напевне, є факт його малодоступності. Проте з цим можна сперечатися. На сьогодні необхідні ґрунтовні мовознавчі дослідження, серед яких – встановлення діалектних південноволинських чи західно-бойківських говорів, якими користувалися переписувачі, інші питання, які вкрай потрібно порушити.

Пересопницьке Євангеліє не було унікальним перекладом Святого Письма тогочасною українською мовою. Висока культура того часу засвідчила появу і інших богослужбових рукописів. Лише на Волині з'явилися Волинське Євангеліє 1571 р. (Володимир), Новий Заповіт у перекладі 1581 р. Валентина Негалівського (у м. Хорошеві), Літківське Євангеліє 1595 р. (Луцьк). Однак саме Пересопницькому Євангелію доля повеліла стати книгою, на якій присягають на вірність народу України наші президенти.

Історично рукопис часто порівнюють із Реймським Євангелієм – пам'яткою українського книгописання першої половини XI ст., завезеним до Парижа як дарунок, донькою київського князя Ярослава Мудрого Анною, коли вона виходила заміж за короля Генріха I. На ньому Анна присягала під час шлюбної церемонії в Реймському Соборі. Починаючи від Генріха I, від 1027 року, Реймс стає постійним місцем коронації французьких монархів, які до часів Людовика XIV, вступаючи на престол, клялися на Біблії з Києва.

Традицію публічної присяги очільниками держави на Святому Писанні започаткував Гетьман Пилип Орлик, який текст клятви уніс до своєї Конституції 1710 року.

Джерела та література:

1. Шевчук В. Муза Роксоланська. Українська література XVI–XVIII ст.: У 2 кн. – Кн.1: Ренесанс. Ранне бароко. – К.: Либідь, 2004. – 398 с.; іл., кн.1, с. 347.
2. Житецкий П. Описание Пересопницкой рукописи XVI в., с приложением текста Евангелия от Луки, выдержек из других евангелистов и 4-х страниц снимков / П. Житецкий. – К., 1876. – С. 23–24.
3. Грузинский А.С. Пересопницкое Евангелие как памятник искусства эпохи Возрождения в Южной России в XVI в. / А.С. Грузинский. – К., 1911. – С. 1–2, 8, 5.
4. Janów J. Źródła Ewangelji Peresopnickiej / J. Janów // Slavia. – 1927. – Roč. 5, z. 3. – S. 470–499.
5. Огієнко Іван. Українська літературна мова XVI ст. і український Крехівський Апостол / Іван Огієнко. – Варшава, 1930. – С. 19–32.
6. Скоп Лев. Майстер мініатюр Пересопницького Євангелія –Федуско, маляр зі Самбора / Лев Скоп. – Дрогобич, 2011. – 80 с.
7. Перетц В. Н. Отчет об экскурсии семинария русской филологии в Полтаву и Екатеринослав 1–9 июня 1910 г. – К.: Тип. ун-та Св. Владимира, 1910, с. 10–13.

ГРАФИ МОРКОВИ В ІСТОРІЇ ЛЕТИЧІВЩИНИ

Представники відомого в Російській імперії графського роду Моркових очолювали різні посади на всіх рівнях влади, маючи при цьому значні матеріальні багатства, подаровані або згодом придбані. На Летичівщині проживали нащадки А.І.Моркова. Аркадій Іванович Морков був одним з помітних російських дипломатів другої половини XVIII - початку XIX ст.

Ключові слова: *Аркадій Іванович Морков, Летичівське староство, село Вітківці, подільський предводитель дворянства, Летичівський міський голова.*

Графи Моркови починають свій відлік історії у Летичівському повіті з 1795 року, коли Катерина Велика передала в дар місто Летичів зі староством Аркадію Івановичу Моркову. 18(29) серпня 1795 року Катерина II видала указ із супроводом переліку подарованих земель, в якому звеліла генерал-губернаторові Тимофію Тутолміну, віддаючи зазначені села з усім наявним господарством нинішнім власникам, віддати їм і зібрані під час державного правління поміщицькі доходи, які ще не надійшли до скарбниці. Всього Аркадієві Моркову дісталось 12 сіл Кам'янецького староства (1142 душі) та 15 сіл Летичівського староства (2162 душі). Разом вони давали близько 150 тисяч злотих річного доходу.

До складу староства входили села: Білецьке, Бохни, Голенищеве, Горбасів, Копитинці, Козачки, Попівці, Рудня, Суслівці, Терлівка, Варенка, Вітківці, Залетичівка і Завок. Стави і млини, що належали колись місту, також перейшли у власність графа Моркова. У 1796 р. Летичеву надано герб, а точніше відновлено, оскільки місто отримало його ще від Стефана Баторія. Герб розроблений герольдмейстером Б.Кене: «На блакитному щиті срібний вовк, що біжить, з червоними очима та язиком. У вільному куті щита герб Подільської губернії. Щит увінчаний срібною міською короною з трьома зубцями й обрамлений двома золотими колосками, з'єднаними Олександрійською стрічкою».

Старостою міста на той час був Адам Чарторійський. «Словник географічний ...» повідомляє, що у цей час у місті домів християнських було 157, а єврейських - 36 на ринку та 39 з тильної сторони ; на передмісті Замурному домів християн 6, а на Завокку 46. Міський замок містив канцелярію, де знаходились акти публічні, будинок суду, великий і зручний, резиденцію для слідчого та інших, порядний флігель, а також вежу, вимурувану і покриту дахом за рахунок графа. Також є мости і переправи для зручного проїзду, що роблять подорожі безпечними і приємними. «За описом, зробленим під час інспекції 1765 р., замок відгороджений від міста подвійним парканом, стінами з каміння та землі і ровом. З другої сторони тільки одним рядом частоколу, в'їзд через рів по мосту, за ним брама з дубових колод, при ній будівля для жовнірів і в'язнів, будинок і флігель дерев'яні, на південь муровані покої і великий будинок суду, вежа з дерев'яною верхньою частиною і викопаною під нею підвальною. Ліси старостату великі і древні, з різноманітними деревами, вирубки зачищені і законсервовані. Посесор старостату Адам Чарторійський, генерал подільського земства, має чистого прибутку 44273 злотих» [1].

У Летичеві у цей час було три церкви (окрім костюлу) - дві кам'яні і одна дерев'яна, була і синагога і чотири молитовних будинки. У місті налічувалося 500 будинків, з них 30 кам'яних. Летичів був повітовим центром, тому тут були і місце для з'їзду мирових суддів, поштова контора, телеграфна, дві фабрики — свічний заводик і тютюнова фабрика, на якій працювали 8 чоловік — її річний оборот дорівнював 9000 рублів.

Власник Летичівського староства Аркадій Іванович Морков народився в 1747 році, блискуче закінчив Московський Університет і «пішов» по дипломатичній лінії — спочатку поступив перекладачем в Колегію Закордонних справ, служачи в якій, побував у багатьох російських дипломатичних місіях за кордоном, де встигли оцінити його здібності і знання багатьох іноземних мов. У 1782 році він був посланий вже міністром в Голландію, звідки їздив на Конгрес в Париж, що відбувся там після закінчення Північно-Американської війни за звільнення. У 1785 році Катерина призначила його Послом в Швецію, де Аркадій Іванович накликав на себе незадоволення шведського Короля Густава III тим, що близько зійшовся з місцевим невдоволеним дворянством. Проте плодом його перебування в Швеції було те, що коли незабаром зав'язалась війна зі Швецією, частина шведської армії, яка знаходилася в Фінляндії (що належала їй тоді), відмовилася воювати з Росією! А. Морков був відкликаний в 1786 році і призначений членом Колегії Закордонних справ. Колегією, як відомо управляв граф Безбородко, і Аркадій Іванович зробився найближчим його співробітником. Це були вже часи не Світлого князя Потьомкіна, а часи братів Зубових. Заручившись підтримкою Платона Зубова, Аркадій Іванович удостоївся стати особисто відомим імператриці, що незабаром позначилося на його подальшій кар'єрі – Катерина доручила йому усе своє особисте дипломатичне листування. За старанну службу Аркадій Іванович Морков отримує цілий ряд дуже щедрих нагород від імператриці, серед яких були і великий будинок в Петербурзі, і чин Таємного Радника, і ордені Олександра Невського і Св. Володимира I-ого ступеня і, власне місто Летичів з округою. Шкода, царювання Катерини наближалось до кінця, але за п'ять місяців до свого кінця Катерина встигла дати Аркадію Івановичу ще одну нагороду – витребувала у короля Франції для нього Графський Священної Римської Імперії титул.

Втім, в останні місяці життя Катерини II кар'єра тепер уже графа Моркова трохи не похитнулася. По-перше, Безбородко відчув в нім небезпечного суперника, а по-друге, Аркадій Іванович повністю провалив вже практично вирішене одруження онучки Катерини, красуні Великої Княжни Олександри Павлівни і вже наступного шведського Короля, молодого Густава IV, спеціально для цього прибулого інкогніто, під ім'ям графа Готландського в Петербург 27 серпня 1796 року по ст. стилю. Граф Морков не зміг домовитись зі шведами — каменем спотикання стала вимога шведів того, щоб Олександра Павлівна змінила віру – не прийнятна абсолютно для Будинку Романових. Говорять, саме розлад цього шлюбу і звело Катерину Велику в могилу...

Аркадію Івановичу за сестру помстився син Катерини, Павло I. Він конфіскував у нього і великий будинок в Петербурзі і місто Летичів... «При мені усе буде, як при бабусі» — кажуть такими були перші слова нового Імператора, Олександра I, улюбленого онука Катерини. Очевидно, як при бабусі до дипломатичного провалу Аркадія Івановича, бо Олександр пробачив графа Моркова, повернувши йому віді-

бране. Вершиною кар'єри Аркадія Івановича стало призначення послом в Париж при імператорі Наполеоні, втім, оцінюється його перебування там істориками по-різному. Морков 8 жовтня 1801 року підписав і ратифікував російсько-французький договір, а потім конвенцію до нього. На прохання французької сторони вона була секретною, що згодом позбавило Росію можливості домагатися дотримання її умов. Згідно з конвенцією Росія і Франція зобов'язувалися спільно вирішувати проблеми Німеччини та Італії, дотримуватися нейтралітету Неаполітанського королівства, визнати незалежність республіки семи Іонічних островів, крім того перший консул обіцяв почати мирні переговори з Туреччиною при російською посередництвом. На знак подяки за роботу з укладання союзу Морков отримав від імені Бонапарта прикрасу у вигляді оливкової гілки, посипаної діамантами.

У чині Дійсного Статського Радника і з Андріївською стрічкою в 1804 році граф Морков виходить у відставку, і проживає у своєму улюбленому маєтку в 12 кілометрах від Летичева — Війтівцях. Морков дожив до глибокої старості, втрачаючи поступово фізичні і розумові сили. Карти стали його єдиною пристрастю, і за кілька годин до смерті, після передсмертної сповіді, він нібито сказав: «Тепер мені нічого робити: щоб розігнати нудьгу, займемося Віста». Він помер 29 січня 1827 року і був похований на Лазаревому цвинтарі Олександрівської лаври у Санкт-Петербурзі.

Село Грушківці (раніше Війтівці) було засноване у 1793 році. Певний час належало роду графів Моркових. У Війтівцях була найулюбленіша садиба графа Аркадія Івановича Моркова. Оселившись на Поділлі, граф зайнявся упорядкуванням своїх маєтків, розбудувавши, в першу чергу, свою головну резиденцію у Війтівцях: спорудив садибу з лісопарком, ставками, оранжереєю [2, ст.85]. Стара церква в Грушківцях була побудована у 1820 році теж колишнім поміщиком графом Аркадієм Морковим; вона була кам'яною, однокупольною з такою ж при ній кам'яною дзвіницею. Огорожа навколо церкви була цегляною. Церква була названа в честь святої великомучениці Варвари. Сакральна споруда була розписана російським художником Василем Тропініним. У 1982 році її зруйнували за наказом тодішнього місцевого комуністичного лідера, однак у 2003 році — відбудували.

Оскільки нащадків синів Аркадій Іванович не мав, села та землі Летичівського староства він записав на племінника, названого, до речі, на честь дядька) — сина свого брата Іраклія, і саме по тій лінії на Летичівщині продовжилася династія Моркових [2, ст.85]. У дворі церкви св. Варвари в селі Грушківці (Війтівці) похований Михайло Аркадійович Морков (у 1901 році), потім власність перейшла в руки його брата графа Миколи Аркадійовича Моркова. На даний момент садиба Моркових знаходиться у занедбаному стані.

Аркадій Іванович ніколи одружений не був, втім погрішив з французькою актрисою Гюс (Жюсс) — вона ж і народила йому дочку Варвару Аркадійвну (03.04.1797-06.02.1835).

Найвищим Наказом від 29 квітня 1801 р. було дозволено вихованці графа А. І. Моркова, наслідувати графський титул і маєтки вихователя.

Летичівський ключ і Подільська губернія були пов'язані з прізвищем графів Моркових очевидно до самої революції 1917-1921 років, але не з потомством Варвари Аркадійвни, яка вийшла заміж за князя Сергія Яковича Голіцина, а з потомством синів Аркадія Іраклієвича, які також отримали графський титул.

Граф Морков Аркадій Іраклієвич (1802 – поч. 1870-х років) – перший представник російської аристократії на посаді Подільського губернського предводителя дворянства. Походить із дворян і графів, затверджених Герольдією. Народився Аркадій Іраклієвич 14 січня 1802 р. у сім'ї генерал-лейтенанта графа Іраклія Івановича Моркова. Родина жила на той час в Москві у домі покійного дійсного камергера князя І.В. Щербатова [4]. Граф Морков отримав блискучу освіту (вивчав російську, німецьку, французьку мови, історію, географію, міфологію, арифметику, математику і малювання) і зробив не менш успішну військову кар'єру [3]. Свою діяльність А. І. Морков розпочав із військової служби, оскільки для російського дворянина саме така справа вважалася почесною і створювала відповідні можливості та надавала певного значення у суспільному житті. Вступив на службу лейб-гвардії в Преображенський полк прапорщиком, був назначений бастионним ад'ютантом. Дослужився до поручика, але при цьому попередня посада збереглась. За домашніми обставинами 28 вересня 1824 р. його звільнили від служби Іменним Указом. Однак він повернувся знову в Санкт-Петербурзький Драгунський (згодом Уланський) полк капітаном зі старшинством 23 січня 1827 р. Перебував у відставці з 7 березня 1826 р. За відмінну участь у бойових діях Морков А. І. отримав нагороди: 29 серпня 1828 р. орден Св. Анни 3-го ступеня з бантом і 10 червня 1829 р. орден Св. Володимира 4-го ступеня з бантом. Крім цих нагород він мав ще срібну медаль «За Турецьку війну 1828-29 гг.» та бронзову медаль «В пам'ять війни 1853 – 1856 гг.» [3]. Відставний майор і кавалер граф Морков свою військову кар'єру закінчив 8 грудня 1831 р., коли був звільнений зі служби за домашніми обставинами Імператорським Указом, а після закінчення військової служби він одружився із донькою полковника П. П. Семенова Наталією 15 січня 1833 р. [4]. Він, дружина та їх діти – Володимир, Михайло, Іраклій, Дмитрій, Олександр, – усі були православного віросповідання [3]. Маєтки на Поділлі граф Морков успадкував від батька Іраклія Івановича. Саме він ще у XVIII ст., після приєднання Правобережжя до Російської імперії, отримав від Катерини II села Сальницького староства на Поділлі [5, с. 546, 576, 578]. Родовий маєток його знаходився у Могилівському повіті (2106 десятин), а володіння у Кам'янецькому і Летичівському повітах склали 12000 десятин і 4434 душі чоловічої статі селян. Його дружина – Наталія Павлівна Семенова, також мала придбану нерухомість [3]. Уся родина Моркових проживала у Нижньому Ольчидаєві Могилівського повіту Подільської губернії, де володіла 374 душами чол. статі. Крім того вони ще мали незначні маєтки у Суздальському повіті Володимирської губернії (91 душа чол. статі) та у Камінському повіті Костромської (15 душ) [4]. Старші сини на час станової діяльності А.І. Моркова – Володимир, Михайло, Іраклій та Дмитро, – перебували на державній службі, а малолітній Миколай знаходився при батьках [3].

Цивільна кар'єра графа А.І. Моркова у станових владних інституціях російської адміністрації на Поділлі розпочалася після внесення його до Списку дворян Могилівського повіту незадовго до чергових дворянських виборів. Могилівський повітовий предводитель дворянства Крассовський засвідчив подані документи графа А.І. Моркова: копію довідки з Московського Дворянського Депутатського Зібрання про його дворянське походження і графський титул, оригінал свідоцтва із Московської духовної консисторії про народження, хрещення і шлюб із Н.П. Семеновою, урядову копію герба роду Моркових, свідоцтво з підписом Мос-

ковського коменданта генерал-майора Стааля від 17 грудня 1831 р. про звільнення із Санкт-Петербурзького уланського полку в чині майора, і обсягу зазначених володінь. А.І. Морков був внесений до Списку дворян Могилівського повіту, що був складений повітовим предводителем на підставі ст.779 т.3 «Свода Законів», а також за ст.744 внесений до Родовідної книги дворянства Подільської губернії [4]. Ці обставини надали право відставному майору і кавалеру Аркадію Моркову брати участь у зібраннях дворян Подільської губернії. Граф Морков 10 серпня 1839 р. на зібранні предводителів дворянства Подільської губернії був обраний кандидатом директора Київської контори Державного комерційного банку, а через рік генерал-губернатор затвердив його в званні директора через хворобу попереднього посадовця. На цій посаді граф Морков перебував до нових виборів 12 грудня 1841 р. [3]. За пропозицією Міністра Вн.Справ. від 5 лютого 1861 запрошений до зайняття посади члена комісії по селянській справі 28 лютого 1861 р. Після скорочення Тимчасової комісії був у званні члена Подільського Губернського по селянським справам присутствія. За оголошення Маніфесту 19 лютого 1861 р. в числі й інших осіб його відзначено Іменним Указом Правлячого Сенату особливим знаком для носіння на грудях 17 квітня 1863 р. На посаду Подільського губернського предводителя дворянства вступив 14 листопада 1862 р. Граф Морков 6 травня 1866 р. був відзначений орденом Св.Анни 2-го ступеню з мечами над орденом, а 12 лютого 1867 р. отримав встановлену бронзову медаль «За усмирення польського мятежа 1863-1864 р.» [3]. На посаді губернського предводителя дворянства А.І. Морков перебував 7 років, тобто більше двох трирічних термінів, виконуючи свої обов'язки до 1869 рр.[6, с. 21]. Службова кар'єра представника російської аристократії графа А.І. Моркова є одним із майже ідеальних прикладів інтеграції дворянства до структур російської адміністрації. Він став Подільським губернським предводителем дворянства, не виступивши попередньо трирічного повного терміну на посаді повітового предводителя. Цей факт став можливим завдяки його майновому статусу та військовим заслугам перед російською короною. Однак, служба на цій посаді не була тривалою порівняно із представниками польської аристократії К.М. Пржездзєцьким (31 рік) та І.Ю. Сулятицьким (11 років), які також інтегрувалися до російських структур в силу історичних обставин [7].

Аркадій Іраклійович продовжив справу свого дядька та непогано господарював на Летичівських землях. Турбувався не лише про прибутки, а й про долю селян. Так, після відміни кріпацтва він одним із перших у губернії передав селянській громаді понад тисячу десятин землі. Крім цього, виділив приміщення під церковно-приходську школу у Летичеві [2].

З Летичівщиною пов'язана також доля двох синів графа Аркадія Іраклійовича Моркова – Михайла та Миколи.

Михайло (8 листопада 1838 року – 5 лютого 1901 року) – третя дитина графа Аркадія Іраклійовича Моркова. Граф Михайло внесений в родовідну книгу Подільської губернії 29 квітня 1849 року. У 1898 р вважався великим землевласником. Володів 12373 десятинами землі. Сам господарював, живучи в маєтку. У 1863 р. був Летичівським повітовим предводителем дворянства в Могилівському повіті Подільської губернії. У передмісті Летичева, у селі Щедрова є фабрика цукру, закладена Михайлом Аркадєвичем в 1873 р., має 11 дифузорів на 1650 відер, там працює 270 робітників, переробляє 120000 берковців буряків (1 берковець – 10

пудів – 164 кг). У 1886-1887 рр. виробила 118991 пудів цукру. У Летичеві у 1894 році він побудував водяний млин, у Горбасові – цегельню[2].

Похований у дворі церкви Св. Варвари в селі Війтівці Летичівського повіту (нині село Грушівці, Летичівського району, Хмельницької області, Україна). На могильному камені є напис: «Від люблячого племінника графа Іраклія Дмитровича Моркова».

Поруч із старшим братом завжди перебував молодший, Микола. Граф Микола Аркадійович Мórков (1858 -1937) - шоста дитина графа Аркадія Іраклійовича Мórкова. Граф Микола внесений до дворянської родовідної книги Подільської губернії в 1861 році. У 1886 році був молодшим чиновником особливих доручень при Київському, Волинському і Подільському Генерал-губернатора. Дружина: Ганна Францівна Люблінська. У заміжжі Анна Францівна Мórкова (в Франції була відома як Comtesse Anne Morcoff). У них була єдина донька Єлизавета.

У 1894-1903 роках граф Микола Морков був обраний міським головою Летичева. Очевидно задля цієї посади він у 1890-х і побудував доволі скромний як для графа особняк у місті. Тепер будинок на вулиці Івана Франка, будинок 51, у якому розташований Летичівський Центр творчості дітей та юнацтва. Тут міський голова мешкав із родиною, тут народилася його донька Єлизавета та три онучки [2].

У 1897 році в садибі М.Моркова в Летичеві засвітилась перша електролампочка. Генератор працював від парової машини і видавав струм потужністю 110 Вт і 13 А. Дозвіл на це був виданий Технічно-будівельним комітетом Росії. В тому ж 1897 році було освітлено перше підприємство-водяний млин у Щедрові, який належав графу Михайлу Моркову.

Саме по смерті брата Микола Морков став останнім землевласником серед летичівських Моркових [2, ст.86].

Граф Микола Аркадійович Мórков був власником вілли в м Ніцці, Франція. До революції він жив в ньому взимку, а влітку у себе в маєтку в с.Війтівці. Після комуністичного перевороту в 1917 року, граф не повернувся в Росію і залишився в Франції. Особняк у Летичеві після цього використовувався як адміністративний будинок. Так, у 1917-1919 роках тут у різні часи розміщувались повітова рада робітничих, селянських та солдатських депутатів. Летичівський ревком, повітовий ревком та рада робітничих, селянських та червоноармійських депутатів. Про це свідчить меморіальна дошка, встановлена на терасі у 1967 році. А от про графів Моркових на дошці – жодного слова.

Живучи в Франції, граф Микола Морков був діяльною людиною. У нього був особистий літак, автомобіль, він був членом автомобільного клубу, і входив до першої сотні власників автомобілів Франції. Після революції граф організував і очолював госпіталь для поранених російських солдат. Дуже багато особистих коштів він вклав в організацію госпіталю. У Франції граф був відомий як Comte Nicolas Morcoff. Похований у м Ніцца, Франція. Нащадки графа нині проживають в Франції в містах: Марсель (Marseille), Єр (Yveres), Касис (Cassis).

Таким чином, протягом більше як століття, російські графи Моркови не тільки володіли селами та землями на Летичівщині, вони впливали на долю місцевих селян, міщан та стали будівничими маєтку у Війтівцях, особняку у Летичеві, який використовується і досі. Довгий час існували млини у Летичеві та Щедрові, що будувалися графами.

Джерела та література:

1. Latyczów // Słownik geograficzny Królestwa Polskiego. — Warszawa : Druk «Wiek», 1884. — Т. V. — S. 99. (пол.).
2. Графський рід Моркових на Поділлі. // Незнане Поділля.. Єсюнін С. М. Незнане Поділля / Сергій Єсюнін. — Городок : Бедрихів край, 2012. — 186 с.
3. Держархів Хмельницької області (далі – ДАХМО). – Ф.230. – Оп.1. – Спр.724.
4. ДАХМО. – Ф.230. – Оп.1. – Спр.4360. – 121 арк.
5. Приходы и церкви Подольской епархии. Под. редакцией священника Евфимия Сецинского. – Біла Церква: Вид.О. Пшонківський, 2008. – XII+966 с. – (Бібліотека української краєзнавчої класики).
6. Списки губернских предводителей дворянства российской империи 1785 – 1895 / Составлены и изданы Черниговским Губернским Предводителем Дворянства графом Милорадовичем. – Чернигов, 1895. – С. 21-22.
7. Барвінок О.В. Інтеграція дворянського стану в російські імперські структури: кар'єрні віхи А.І.Моркова. – Умань. - ФОП Жовтий ОО, 2016

Скрипник А.Ю.

м. Кам'янець-Подільський

СТАНОВИЩЕ ТА РОЗВИТОК МЕДИЦИНИ НА ПОДІЛЛІ НАПРИКІНЦІ ХVІІІ – ПОЧАТКУ ХХ СТ.

Одним з головних обов'язків цивілізованої держави є турбота про здоров'я своїх громадян. Саме державні інституції зобов'язані створювати та фінансувати систему медичних закладів та установ, які покликані виконувати усі необхідні функції в галузі медицини та охорони здоров'я. Оглядаючись на минуле, можна дійти висновку про існування взаємозв'язку між здоровою людиною (громадянином) та сильною, розвинутою державою. У статті з'ясовано проблематику забезпечення російською владою функціонування медичних закладів у структурі державних установ Подільської губернії, ступінь ефективності їх роботи та рівень задоволення потреби населення у медичному обслуговуванні.

Ключові слова: *медична справа, державні установи, громадські лікарні, епідемії і хвороби, Поділля.*

З виникненням і розвитком медицини її надбання та досвід все ширше використовувалися людством. Хоча на протязі свого становлення як суспільної інституції існувало багато хибних і неправильних уяв про способи та методи лікування, лікарі надавали допомогу все більшій кількості людей. Настав такий момент, коли стало зрозуміло, що ефективне запобігання страшним і масовим хворобам, яких періодично зазнавала Європа, можливе тільки за участю централізованих владних структур – держави.

Перші дослідження були здійснені в другій половині ХІХ ст. Саме лікарі, які працювали в Подільській губернії, започаткували вивчення стану медичних установ та санітарно-гігієнічної ситуації в краї. За підтримки Подільського губернського статистичного комітету, краєзнавці А. Дем'яненко і Й. Ролле у 1863 р. підготували фахову збірку [5]. Один з її розділів присвячений аналізу саме губерн-

ської медицини, епідеміологічним спалахам та становищу населення з погляду вимог суспільної санітарії.

Існує низка науково-медичних праць лікаря та історика Й. Ролле з історії медицини, виданих російською та польською мовами [19]. В них автор торкається питань, як влада вирішувала проблему забезпечення губернської медицини, а також пропонує власні шляхи її покращення, рекомендує дотримуватися правил промислової санітарії.

В. К. Гульдман писав про організацію та структури повітових лікарень [3]. З'ясовувалося відношення місцевої влади до їх стану та формування мережі фельдшерських пунктів. У 1892 р. вийшов довідник [2], який містив не тільки відомості про села та містечка Подільської губернії. Вказувалося також місцезнаходження нечисленних медичних службовців станового та повітового рівнів (повітових лікарів, фельдшерів, повивальних бабок). Незважаючи на відносну історичну давність написання вищезгаданих праць та їх різноманітність, вони є цікавим і важливим джерелом у справі вивчення процесів формування й діяльності медичних структур на території Подільської губернії.

Наступний етап дослідження тривав у другій половині ХХ ст. Історики та краєзнавці Поділля періодично зверталися до цієї проблеми. Аналізувався загальний стан медицини в ХІХ ст., діяльність громадських лікарських організацій, видатні та помітні постаті лікарів. Автори в своїх працях намагалися хронологічно висвітлювати згадані питання, шукаючи причини того чи іншого явища чи події в контексті державної форми управління на Поділлі.

С. В. Мазурик у своїй праці прослідкував розвиток медичної справи у краї з кінця ХVІІІ ст. до сьогодення [17]. Широко використовуючи архівні джерела, автор показував тривалий та повільний шлях формування медицини Подільської губернії в ХІХ ст. Головну причину такого стану речей він вбачав у відсутності належної уваги місцевої адміністрації до добробуту та рівня культури населення, серед якого панувала необізнаність в питаннях гігієни, що і сприяло поширенню небезпечних хвороб.

У 2000 р. вийшла цікава робота (автори О. Ф. Головка і В. О. Головка) з історії розвитку медицини на Поділлі [1]. Дотримуючись принципу тематичності (лікарські та аптечні заклади, епідеміологічний стан, профілактика хвороб та гігієна, особистості лікарів), дослідники намагалися пов'язати загальнодержавну політику в Російській імперії зі станом охорони здоров'я, як її безпосереднім відображенням та наслідком. В роботі наведені численні негативні приклади ставлення губернської влади до стану медицини.

В процесі дослідження неминучим стало звернення до узаконень Російської імперії, опублікованих у “*Полном собрании законов Российской империи*” (ПСЗРИ), які дозволяють вивчати правовий статус губернських установ. Джерельною базою автору статті слугували матеріали колишнього Кам'янець-Подільського міського державного архіву (К-ПМДА): фонд 69 (подільська губернська лікарська управа), фонд 228 (Канцелярія подільського губернатора), фонд 227 (подільське губернське правління), а також статистичні звіти подільського губернського статистичного комітету за 60-70-ті рр. ХІХ ст. Державного архіву Вінницької області (ДАВО): фонд 262 (Вінницька міська дума).

Губернською державною установою, що безпосередньо займалася питаннями охорони здоров'я місцевого населення, був Приказ громадської опіки, на початок

XIX ст. підпорядкований міністерству внутрішніх справ (МВС) – заклад, який передбачався в губернських штатах з самого заснування губернії як адміністративних одиниць законодавством Катерини II з 1775 р. [18]. Після приєднання Правобережжя України до складу Росії в указах Павла I в структурі губернії згадуються певні державні медичні установи. На них покладалася функція адміністративного управління та контролю за губернською та повітовими лікарнями, діяльністю лікарів та фельдшерів, епідеміологічною ситуацією [8, арк. 90].

На чолі Приказу громадської опіки стояв губернатор. Він виконував суто представницькі функції, як правило, мало розуміючи медичну справу. В кращому разі він міг звернутися до генерал-губернатора чи до міністра внутрішніх справ з рапортом або проханням. Якщо поглянути з іншого боку, це був заклад, очолюваний самим губернатором, відтак – один з важливих в адміністративній структурі губернії [22]. До складу правління також входили: губернський предводитель дворянства (він опікувався питаннями медичного забезпечення подільського дворянства), губернський лікарняний інспектор (куратор міської лікарні та повітових лікарень і фельдшерських пунктів), “непременный член” (особа, яка призначалася губернатором і часто представляла його в разі відсутності останнього), засідатель від народу (як правило, обирався з числа заможних чи почесних громадян Кам’янця). Необхідне документальне та фінансове забезпечення здійснювали чиновники канцелярії: старший та молодший справочинці, контролер-бухгалтер, реєстратор. Необхідних канцелярських служителів тимчасово брали з присутніх місць [12, арк. 46-47].

Виконавські функції належали Подільській лікарській управі, як одному з підрозділів Приказу. Штат управи був досить малочисленим: губернський лікарняний інспектор, оператор (лікар), акушер, писар, старша повивальна бабка, молодша повивальна бабка. Посади повивальних бабок входили до штатного розкладу чиновників Подільської губернії ще з 1801 р. [12: арк. 49].

Згідно закону 1775 р., з губернських прибутків (доходів) на фінансування Приказу суспільної опіки мало надходити біля 15000 руб. одноразової допомоги щорічно. За умови повного фінансування кошти розподілялися за трьома основними напрямками: освіта, опікувальні заклади та медицина. З 15 тисяч рублів на медицину виділялося близько 3 тис., яких явно не вистачало. Тому закладу дозволялось і рекомендувалось пускати власні кошти в обіг, давати під відсотки позики в межах губернії терміном не більш ніж на рік [11, арк. 219]. Формально існувала необхідна законодавча база для нормального фінансування місцевої медицини, але становище цієї галузі, особливо на протязі першої половини XIX ст., було жалюгідним. Той обсяг необхідних коштів, що мав надходити, був мізерним. На це існували певні об’єктивні підстави: по-перше, не було налагоджено податкову систему належним чином, на початку XIX ст. ще тривав підрахунок чисельності населення, його майнового стану, виявлення інших джерел надходження податків, що в результаті не спрямовувало достатній потік коштів до губернської казни. По-друге, польські землевласники уникали мати справу з державними установами, а в більшості випадків видавали маєтки під заставу своїм співплемінникам чи євреям – орендарям [4].

З початку становлення та формування Подільської губернії відчувався гострий брак чиновницьких кадрів. Особливо гостро ця проблема торкнулася Приказу

суспільної опіки. Служба важка та мало оплачувана. Ситуація із забезпеченням медичними кадрами виглядала таким чином: якщо в губернському Кам'янці спостерігалася відносна комплектація лікарями, то в повітах картина була жакливою. На територіях половини повітів Подільської губернії: Брацлавського, Ольгопільського, Літинського і т.д., медичні посади були просто вільними. Лікарі були відсутні не тільки в повітах, а й повітових центрах [10, арк. 213].

На початку 1821 р. постало питання про утворення постійної канцелярії при Приказі громадської опіки. З наростаючим обсягом та різноманіттям справ чиновники, що залучалися з різних установ, просто не справлялися. Губернатори в своїх звітах скаржилися на брак кадрів та коштів. Центр відповів указом Сенату, де зазначалося: “Труднощі приказів громадської опіки, які не мають власних канцелярій, потрібно виправити. Подільській губернії утримувати канцелярію на власні кошти неможливо, тому відпустити з казни 3 тисячі рублів” [13, арк. 168]. Крапля в море. Майже відразу вийшов указ міністра внутрішніх справ, де було зазначено: “Канцелярії впроваджуються для приказів громадської опіки, але кошти обмежені” [14, арк. 496]. Міністр мав на увазі законну можливість додаткового заробітку самої установи. Від уміння чиновників повертати гроші, отримувати певні прибутки та надходження, прямо залежав рівень охорони здоров'я в Подільській губернії. Потрібно враховувати розповсюджене казнокрадство та зловживання, в кінцевому рахунку мало що й надходило на ці потреби.

90-ті рр. XVIII – перша половина XIX ст. – це регулярні спалахи масових інфекційних хвороб на території губернії. В такі часи нечисленним цивільним лікарям надавали посилену допомогу військові медики. Головним їх завданням було “недопущення захворювань серед солдатів тих частин, що дислокувалися на території Подільської губернії” [17: с. 4]. Указом царя від 1798 р. регламентувалися надходження необхідного мінімуму медикаментів для потреб військових в аптеки міст, де квартирували війська. Це частково рятувало ситуацію щодо забезпечення ліками місцевого населення під час епідемій. Подання подільських губернаторів про нагородження та підвищення по службі цивільних чиновників та військових лікарів, що брали участь в ліквідаціях “заразних болезней” в губернії свідчить про самовіддані зусилля цих людей [9, арк. 170]. Але локальні заходи не могли кардинально вплинути на загальний санітарний стан.

Намагаючись хоч якось систематизувати та централізувати медичне обслуговування, в 1797 р. міська влада Кам'янця просила губернатора про будівництво лікарні, на що той відповів відмовою, посиляючись на відсутність коштів. У 1801 р. колишній комендант генерал де Вітте подарував лікарській управі напіврозвалений будинок. Так було організовано першу на Поділлі громадську лікарню на 30 ліжок. Забезпечена вона була нефарбованими дерев'яними ліжками і столами, опалювалася дровами і солом'яно, сам будинок вимагав капітального ремонту. Згідно штатного розкладу був один лікар, цирульник та наглядач. Лікарня, на утримання якої відпускалися мізерні суми грошей, не могла задовільнити потреби нужденних у лікуванні [17: с. 67].

Оперуючи наявними коштами, які надходили головним чином з губернської скарбниці, з 1825 р. губернська лікарня мала 150 ліжок для хворих. В 1841 р. лікарською управою було порушене питання про будівництво нової лікарні, але в губернському бюджеті таких коштів не знайшлося, а подання подільського гу-

бернатора К. Я. Фліге до генерал-губернатора залишилося поза увагою. В 1851 р. міністр внутрішніх справ особисто дозволив додати в лікарні по 15 ліжок для чоловіків та жінок [7]. Сама система російської бюрократії передбачала вирішення таких дрібних питань найвищими посадовими особами імперії, зайвий раз доводячи неспроможність та небажання влади приділяти належну увагу охороні здоров'я своїх підданих.

В 1859 р, за ініціативою лікарів О. Старцева, О. Кремера, Й. Ролле та ін., до губернського правління надійшло клопотання про дозвіл на відкриття професійного осередку лікарів Подільської губернії. Механізм чиновницької бюрократії того часу не передбачав швидкої відповіді, позитивної чи негативної. Повільно запрацював величезний апарат: погодження з поліційними та жандармськими органами (перевірка на благонадійність), подання на розгляд в канцелярію генерал-губернатора, його особистий дозвіл, затвердження статуту міністром внутрішніх справ. Нарешті в 1860 р. дозвіл було отримано, а спілка дістала назву “Товариство подільських лікарів”.

Як свідчать джерела та праці дослідників, воно відіграло значну позитивну роль в покращенні справи охорони здоров'я місцевого населення. Головною метою було вивчення стану медицини в губернії, визначення шляхів покращення суспільного здоров'я та гігієни. З боку адміністративної влади воно постійно перебувало під наглядом. Виявлялося, що лікарі, в результаті власних медичних досліджень отримують правдиву та реальну картину стану медичного обслуговування в губернії. Така інформація могла потрапити до найвищих владних структур чи стати відомою широкому загалу. Спостерігалася відмінність між даними товариства та цифрами в офіційних звітах губернаторів [17: с. 62]. Крім медичної діяльності, члени товариства займалися соціальними питаннями. Частина з них вважалися владою не досить толерантними у ставленні до російського самодержавства. Під особливим наглядом перебували президент товариства А. Кремер та доктор Й. Ролле [16].

Події 1862-1863 рр. на Правобережній Україні підтовхнули губернське начальство до припинення діяльності товариства, вбачаючи в ньому політичну небезпеку. На початку лютого 1865 р. кам'янецький поліцмейстер повідомив губернатора М. Сухотіна, що ним конфіскована книга протоколів на польській мові, а в статуті зазначалося, що документація повинна вестися тільки на російській. “Невиконання перед урядом зобов'язання про публікацію протоколів на російській мові” зумовило підсумок – “скасувати товариство польських лікарів на підставі відходу від наукової діяльності та наявності елементів польської націоналістичної пропаганди”.

Незважаючи на певні позитивні зрушення (біля 100 випускників-лікарів Київського університету осіло на Поділлі), загальне становище медицини у краї на другу половину XIX ст. було далеким від нормального. Найгірша ситуація спостерігалася на повітовому та волосному рівнях. Гострий брак не тільки нормальних лікарень (на один повіт припадала одна лікарня на 10-50 ліжок), а й простих фельдшерів та повивальних бабок, спричиняла поширення інфекційних та венеричних хвороб, високу смертність серед новонароджених. Примітивне лікування при допомозі кропуючання тільки погіршувало та підірвало здоров'я мешканців краю. “Проти пануючих хвороб не застосовується ніяких заходів” [20].

Всі лікарні не відповідали елементарним вимогам гігієни та наукового підходу до лікування. При виборі будинків під медичні заклади, губернською владою головна увага зверталася на фінансові витрати, тобто здешевлення, а загальна штатна сума по одній з найнаселеніших губерній не тільки Південно-Західного краю, а й всієї Російської імперії була мізерною. Сама система побудови російських владних структур, свідомо чи несвідомо, гальмувала процеси розвитку медицини. Каталоги медичних інструментів рідко поновлювалися через бюрократію та зволікання чиновників, роками не поповнювалися новими придбаннями, гостро не вистачало найнеобхідніших хірургічних інструментів. Від чиновника, який не мав жодного відношення до медицини, залежав дозвіл на закупівлю всього необхідного для лікарень.

Попри сам факт відсутності належної кількості лікарень вони були практично мало доступними для бідних верств населення, які найбільше потребували медичної допомоги. Медичне обслуговування було платним, за прийом в лікарні потрібно було заплатити грошовий внесок. Але, звісно, були і виключення: безкоштовно приймалися чиновники, офіцери у відставці, інваліди (солдати, які відслужили свій строк) та іноземці, котрі офіційно (за паспортами) проживали на території губернії [23]. Процес лікування “вибраних” ускладнювався браком найнеобхідніших ліків. Згідно з системою постачання аптек при лікарнях, їх привозили з центральної аптеки з м. Лубни Полтавської губернії, як правило, в недостатніх кількостях. У випадку виявлення епідемії на території повіту чи всієї губернії, губернський лікарняний інспектор надсилав туди вимоги з дотриманням всіх необхідних формальностей. Виписані ліки, за найсприятливіших обставин, потрапляли в медичні заклади не раніше, ніж через чотири місяці. За цей час від хвороб помирали сотні людей, а заходів по виправленню такого стану речей не приймалося ніяких.

Найжахливішою вважалася ситуація з сільською медициною: лікарень майже не було. Тільки в середині XIX ст. (1869 р.) були встановлені норми щодо медичних штатів для надання лікарської допомоги сільському населенню. Вони передбачали нечисленну кількість лікарів та фельдшерів. За штатами Подільської губернії їх мало бути 330 осіб, а в 1885 році нараховувалося лише 149 [1: с. 39].

Селяни, бачачи небажання властей опікуватися їх здоров'ям, намагалися уникнути чи обмежити розповсюдження епідемій і хвороб у краї, на власні кошти наймаючи лікарів. Останніх шокувало і дивувало ставлення цих людей до власного життя. “Так мало бути...” – часто казали селяни. Фатальність, за якою не вбачалося ніякого оптимізму. “Цей народ зміє вмирати, зовсім не скаржачись...” – з жахом писав Й. Ролле про результати одного з спалахів інфекції на сході губернії. Часто українські селяни залишалися сам на сам із страшними епідеміями, покинуті напризволяще владою, в якій панувала думка про швидке та безболісне відновлення чисельності населення.

Були окремі випадки, коли поміщики на власні кошти утримували медсестер чи повитух, намагаючись сприяти поширенню гігієни у краї, де часто чоловіки прив'язували своїх дружин за руки до балки, аби їм було легше народжувати. Поміщик С. Стемповський згадував: “Моя мама цікавилася лікарськими рослинами, народною медициною, перев'язувала рани, а в серйозних випадках давала листа до повітового лікаря, якому платила з власної кишені. Батько вороже ставився до цього, хоча й вивчав чотири роки медицину в Києві, бо, казав, “хворий селянин – це або ледащо, або симулянт” [24].

В лютому 1872 р. група лікарів направила клопотання подільському губернатору про відновлення діяльності “Товариства подільських лікарів” [15, арк. 67-68]. Через чотири роки дозвіл було отримано, а 23 серпня 1876 р. затверджено новий статут. Він передбачав повну підконтрольність товариства губернській адміністрації. Напередодні засідання президент мав поставити до відома влади перелік питань, які будуть розглядатися, і лише з дозволу губернатора засідання відбувалося. Члени товариства проводили медико-топографічні дослідження губернії, на своїх засіданнях обговорювали проблеми медицини, висвітлювали питання боротьби з епідеміями, випадки з практики, але це вже була цілком слухняна та толерантна до влади спільнота.

Офіційній владі не подобалися не тільки лікарі з ліберальними політичними поглядами, а й просто прогресивно налаштовані фахівці. Через своє “тепле ставлення до хворого, любов до науки” постраждав старший лікар губернської лікарні Е. Фаренгольд. В своїх виступах на засіданнях Товариства він з великою впевненістю доводив соціальну природу хвороб, прямий зв’язок між соціальним середовищем і здоров’ям народу. Будучи гласним (депутатом) Кам’янецької міської думи, а деякий час навіть заступником міського голови, він виносив на розгляд питання про санітарний стан у місті [22]. А такі промови та дії були фактором, що підточував “підвалини самодержавства”. Його звинуватили в неохайному веденні лікувальної справи і звільнили з посади.

У 1892-1894 рр. в Подільській губернії лютувала епідемія холери, яка набула загрозливих масштабів. Місцева влада намагалася якось зашкодити її розповсюдженню. За постановою вінницької міської думи в місті було вжито попереджувальних заходів: “...у зв’язку з поширенням холерної епідемії, призначити комісію, якій доручити негайно вжити необхідних заходів...” на це виділялися кошти у розмірі 1000 руб [6, арк. 49-50]. Але ситуація ставала дедалі складнішою. Від подільського губернатора О. О. Нарішкіна на адресу медичного департаменту МВС надійшло прохання про скликання з’їзду лікарів в губернії для організації боротьби з цим лихом. В результаті жвавого, але тривалого листування міністр внутрішніх справ особисто дозволив проведення форуму лікарів “за умови строгого контролю за змістом доповідей та обговорень, щоб не допустити суджень, які не належать до компетенції з’їзду” [22]. На допомогу своїм колегам приїхали лікарі з багатьох регіонів України та Росії. Завдячуючи спільним зусиллям, за короткий час вдалося локалізувати та ліквідувати хворобу.

На початок ХХ ст. стало ясно, що державні органи не можуть належним чином підтримувати губернську медицину. Користуючись досвідом діяльності земських установ у великоросійських губерніях, а саме вони і опікувалися місцевою медициною, було вирішено передати всі заклади під піклування Управління земським господарством. В 1904 р. Приказ (управа) громадського піклування був закритий і лікарняні заклади відійшли до губернського земства, але всі права земського самоуправління на Правобережній Україні були отримані лише в 1911 р. Як показала подальша практика, попри всі свої недоліки земська медицина за рівнем свого розвитку і суспільною суттю стояла незрівнянно вище за приказну (державну) медицину.

Джерела і література

1. Головка О. Ф., Головка В. О. Історія медицини Поділля (кінець XVIII – початок XX ст.). Вінниця - Кам'янець-Подільський : 2000. 236 с.
2. Гульдман В. К. Населенные места Подольской губернии (Алфавитный перечень населенных пунктов с указанием некоторых справочных сведений). Каменец : 1892.
3. Гульдман В. К. Помесное землевладение в Подольской губернии. Каменец : 1903.
4. Даніель Бовуа. Битва за землю в Україні 1863-1914. Поляки в соціо-етнічних конфліктах. Київ: Критика. 1998. С. 297.
5. Демьяненко А. С., Ролле Й. Й Статистическое описание Подольской губернии. Каменец : 1863.
6. Державний архів вінницької області (ДАВО). Ф.262. Оп.1. Спр.3. Арк.49-50.
7. Завальнюк О. М., Комарницький О. Б. Кам'янець-Подільський: історико-популярний нарис. Кам'янець-Подільський: Абетка-НОВА, 2001. С 61.
8. Кам'янець-Подільський міський державний архів (К-ПМДА). Ф.228. Оп.1. Спр.2. Арк.90.
9. К-ПМДА. Ф.227. Оп.1. Спр.28. Арк.170.
10. Там само. Спр.3. Арк. 213.
11. К-ПМДА. – Ф.228. – Оп.1. – Спр.11. Т 1. – Арк. 219.
12. Там само. Спр.20. Арк. 46-47.
13. Там само. Спр.48. Арк. 168.
14. Там само. Спр. 51. Арк.496.
15. Там само. Спр.5305. Арк. 67-68.
16. Мазурик Є. В. Йосип Ролле як лікар і соціал-гігієніст // Матеріали ІХ Подільської історико-краєзнавчої конференції. Кам'янець-Подільський : 1995. С. 211.
17. Мазурик Є. В. Нариси про минуле і сьогодення медицини Кам'янець-Подільського і Хмельниччини. Кам'янець-Подільський : Абетка, 1999. 284 с.
18. Полное собрание законов Российской империи. (ПСЗРИ). СПб., 1830. Т. XX. № 14392.
19. Ролле Й. Й. Статистичний стан гігієни Поділля. Варшава : 1864.
20. Ролле Й. Й. Гигиенические очерки Подольской губернии. Статистический обзор за 1865-66 гг. Каменец : 1867. С. 22.
21. Стельмах В. В. До історії родини Фаренгольців // Освіта, наука і культура на Поділлі. зб. наук. праць. Кам'янець-Подільський : Оіюм. 2003. Т.3. С 188.
22. Скрипник А. Ю. Державні установи Подільської губернії (1793-1914 рр.); Кам'янець-Подільський : ПП Мошинський В. С., 2012. С. 76.
23. Скрипник А. Ю. Інтеграція російських військових у соціум Правобережної України в першій половині XIX ст. // Іван Огієнко і сучасна наука та освіта: наук. зб. серія історична / редкол. С. А. Копилов та ін.. Кам'янець-Подільський : КПУ ім. І. Огієнка, 2018. Вмп. XIV. С. 189.
24. Труды I-го съезда врачей Подольской губернии, состоявшегося в г. Каменце-Подольском с 15 по 24 февраля 1895 г. Каменец-Подольский : 1896. С. 170.
24. Kutylowska H. Moje dzieciństwo I mlodość z lat 1898-1919. Biblioteka Narodowa, rps. 10530; Stempowski S. Op. cit. – S. 23.

**ЄВРЕЇ ТА РЕКРУТСЬКА ПОВИННІСТЬ
У ПРАВОБЕРЕЖНІ УКРАЇНІ В ПЕРШІЙ ПОЛ. ХІХ СТ.
(на основі архівних матеріалів Поділля та Південно-Східної Волині)**

У статті на основі комплексу архівних джерел і документальних матеріалів зроблено спробу дослідити окремі штрихи дії рекрутської повинності щодо євреїв до середини ХІХ ст. Акцентується увага на тому, політичний режим Миколи І вирізнявся від політичних режимів Павла І та Олександра І введенням рекрутської повинності на євреїв (1827 р.), політикою зросійщення та асиміляцією єврейського етносу в російському середовищі. Підкреслюється, що, незважаючи на низку заборон, євреї зуміли зберегти свою духовність, єдність, уміння пристосовуватися до оточуючого середовища.

Ключові слова: *Правобережна Україна, Поділля, Волинь, Проскурів, рекрутство, євреї, вихрести.*

В українській і зарубіжній історіографії недостатньо вивчено питання дії рекрутської повинності щодо євреїв Правобережної України у вказаний історичний період. Вивчення даного питання займалися П. Чубинський, Я. Хонігсман, А. Найман, Ф. Кандель, Ш. Еттінгер, М. Шестопап, В. Рибинський, особливо сучасні історики: П. Слободянюк, А. Філінюк, Н. Щербак, С. Сидорук, дослідники української діаспори: В. Верига, О. Субтельний та ін.

У даній статті поставлено за мету на основі архівних джерел і документальних матеріалів, осмислення наукової літератури розкрити окремі штрихи дії рекрутської повинності за моменту її введення (1827р.) до середини ХІХ ст.

Єврейське населення Правобережної України, зокрема Поділля та Волині, опинилося в зоні російської влади під час ІІ і ІІІ поділів Речі Посполитої (1793, 1795 рр.). Політичні режими Павла І (1796-1801) і Олександра І (1801-1825) означали відносну підтримку єврейського етносу в регіоні, про що не можна говорити за політичний режим Миколи І (1825-1855).

Органи російської влади жорстко контролювали євреїв. Їх приїзд у Київ і повітові міста губернії обмежувався терміном не більше одного разу на тиждень. До того ж, євреї за спеціально купленими квитками могли перебувати в Києві не більше трьох діб в облаштованих “заїжджих дворах на Подолі й Печерську”. Особливо контролювалися євреї, які приїжджали в Київ і займалися “праздношатательством” [1, арк. 1-3]. На початку 40-х рр. ХІХ ст. з’явилися гетто – міські квартали, в яких селились лише євреї. Початок їм поклав указ 1843 р., який передбачав поліцейний нагляд за євреями, які приїздили до міста [2, с. 62-63]. Подібне спостерігалось з євреями, які прибували з Австрійської імперії і Царства Польського під виглядом торговців, поселились в прикордонному містечку Радзивілів і займалися контрабандною торгівлею. Саме тому з’явився указ Д. Бібікова про їх виселення за кордон і позбавлення купецького стану [1, арк. 7-9].

У 1844 р. указом імператора були ліквідовані кагали, які відігравали роль громадської автономії, а їх функції передавались поліції, міським думам і ратушам.

На євреїв поширювали низку обмежень і репресивних заходів [3, с.260]. У 1845 р., згідно з циркуляром від 15 серпня, євреям у Києві було заборонено носити єврейську одягу, продавати алкогольні напої, змінювати постійне місце проживання. При цьому поліцейські станові пристави були суворо попереджені про звільнення їх з роботи у випадку невиконання єврейських заборон [4, арк.297-298].

Якщо українські селяни та міщани Правобережжя виконували рекрутську повинність з 1794 р., то євреї – лише з 1827 р., коли набув чинності указ імператора про їх залучення до її виконання [5, с.727]. Тоді ж, згідно Статуту рекрутської повинності і військової служби, євреї, які відслужили повний строк у нижчих чинах і не мали при цьому стягнень, а також за наявності позитивної характеристики по службі, могли прийматися на державну службу. Інші євреї не приймалися на державну службу до часу, поки перебували в іудейській вірі [6, с.733-734]. Рекрутчина тривала 25 років і передбачала використання євреїв в інтересах Росії, при цьому їх русифікували через хрещення. Саме малолітні євреї-рекрути були джерелом найбільшої кількості євреїв-вихрестів (кантоністів) [7, с.371]. Наприклад, російський генерал А. Орановський не був уродженим християнином, а кантоністом-євреєм із м. Меджибожа. Ще маленьким хлопчиком його відірвали від єврейської сім'ї, в армії змусили хреститись, Але в глибині свого серця він залишався євреєм навіть тоді, коли отримав чин генерала. А. Орановський зарекомендував себе кращим офіцером російської армії, який толерантно ставився до представників усіх етносів, навіть коли керував військовим гарнізоном у Меджибожі. Генерал був похований з почестями на польському цвинтарі Меджибожа [8, с.5-6].

Військову повинність євреї відбували поза лінією осілости, де не було навіть найменшої можливості спілкування із одновітряними, дотримання релігійних звичаїв та обрядів. Відмова євреїв від іудейської віри відбувалась під тиском військового керівництва різними заохоченнями та пільгами. Іноді голодом та побиттям. Однак євреї масово ухилялись від рекрутської повинності, але куди вони виїжджали і де переховувалися, єврейські кагали старанно замовчували. У 1837 р., згідно повідомлень Подільського рекрутського присутствія, розшукувалися 12 осіб-євреїв, які уникали рекрутського набору. Серед них, зокрема, жителі с. Шарівки Проскурівського повіту – Ш. Бенцін, Д. Гершко, І. Геринович, жителі м. Николаєва Проскурівського повіту – Д. Соскін, Л. Зельман та інші [9, арк.1, 34, 35]. У 1840 р. житель м. Ярмолинці Проскурівського повіту З. Фурман, домовившись із місцевими чиновниками, організував втечу своєму сину з рекрутського збірного пункту [10, арк.4, 5]. Єврейка Ш. Двойра, жителька м. Николаєва, переховувала в себе 40-річного воєнного дезертира С. Никифора, за що була притягнута до відповідальності [11, арк.4]. У 1841 р. управління Київського, Подільського і Волинського генерал-губернатора циркуляром зобов'язувало губернаторів вжити запобіжних заходів щодо євреїв, які з метою уникнення рекрутчини переправляли своїх синів за кордон. Там із чужими або своїми паспортами євреї займалися торгівлею, ремеслами, однак це так і нічого не дало [12, с.83].

У 1827 р. із введенням військової повинності для євреїв кагали були зобов'язані поставляти євреїв-солдат для російської армії. Зрозуміло, що євреї всіляко намагались уникнути рекрутської служби, про що сказано в розділі. Саме тому кагали утримували цілий штат донощиків і охоронців, які розшукували втікачів-євреїв і влаштовували нічні облави. Кагали часто цим зловживали, не допускаючи в ре-

крутську службу дітей багатих людей і відправляючи на службу дітей простих людей. Часто діяльність кагалів серед простого єврейського населення викликала лише ненависть. Коли в 1844 р. російська влада офіційно заборонила кагали, то “єврейське населення відчуло радість” [13, с.93-94].

Численними зловживаннями відзначалися кагальні єврейські товариства, навіть самі євреї зверталися в поліцію, щоб розібратися зі зловживаннями кагалів. Фактично єврейські кагали приховували кількість ревізьких душ, зокрема в Бердичеві та Махнівці [14, арк.5, 10, 33-34, 99-101]. У грудні 1837 р. євреї Б. Фельдман, П. Меерзон, А. Мірзон здійснювали пограбування та вбивства і навіть спалили дружину Ш. Ханаана – Рухлю [15, арк.5-7]. У 1843 р. євреї с. Рудка Летичівського повіту Ю. Мойша та Л. Барський не поділили бізнесових інтересів при спільному утриманні вітряків, і Ю. Мойша подав позов у суд на Л. Барського за невиконання контракту [16, арк.1-8]. У цих же матеріалах є донос єврея М. Юхти з м. Бердичева в поліцію про те, що євреї Ю. Тартаковський убив свою вагітну дочку в 1849 р. [17, арк.33-34]. Євреї м. Тульчин А. Нейзпер, який поселився в єврейській землеробській колонії у Балтському повіті, скаржився в поліцію, що в 1854 р. Брацлавський магістрат у змові з Тульчинським кагалом незаконно віддав у рекрути його 12-річного сина Іцка, де той помер. [18, арк.43-44, 45-46, 73]. І дійсно, аналіз матеріалів міського магістрату подають дані про те, що кагали на свій розсуд віддавали в рекрути євреїв, які перед ними провинились [19, арк.8-10, 12]. Як бачимо, і в їх середовищі існували глибокі конфлікти, які кагальні організації не могли мирно вирішити.

У 1841 р. євреї О. Саргієвський виявився воєнним дезертиром, який втік з-під варти в Меджибожі з допомогою євреїв із м. Чорного Острова – М. Абрамовича, Л. Окопника та інших [20, арк.16-18]. У цей час повсюдно євреї ухилялись від рекрутських наборів [21, арк.19-20, 24; 227, арк.2, 3, 6]. Доходило до безслідного зникнення і навіть інсценування смертей рекрута, який не був причетним до військової служби. Тюрми наповнювалися дедалі більшим числом засуджених “за ухиляння від рекрутської повинності” [22; 23].

Царизм всіляко заохочував появу вихрестів. У Правобережній Україні процедура передбачала запевнення євреїв у добровільності хрещення. Цим малося на меті взяти під контроль їх економічну та громадську діяльність й тим самим вписати в етнічну структуру імперії, ліквідувати релігійну та соціальну специфічність єврейства [24, с.25]. Так, за перехід від іудейської до християнської віри передбачалась грошова винагорода. Наприклад, вихрещеному відставному проскурівському музиканту єврею В. Ткачу виплатили 30, а хмільницькому єврею Олександрю – 25 срібних руб. Вихрести часто отримували підвищення в званні [12, с.104], їх не карали в повному обсязі за скоєні злочини [25, арк.20-21]. Вони мали преференції в заняттях різними ремеслами, торгівлею, заснуванні та утриманні фабрик і заводів, виробленні алкогольних напоїв для власного споживання і на продаж. Їх також звільняли від всяких податків, а згодом записували у будь-який соціальний стан [26, с.249].

Незважаючи на низку заборон щодо євреїв, російська влада відносно позитивно поставилася до діяльності євреїв. Євреї відносно непогано почували себе в етно-національному середовищі Правобережної України. У 1841 р. в маєтку Гречани поблизу м. Проскурова купці 2-ї гільдії Д. Розенберг і Ф. Бланк володіли сільською

корчмою, де продавали алкогольні напої, зокрема вина і пиво. Їх підприємницькій діяльності сприяли управитель І. Павловський маєтку і власниця графиня Є. Гудович [27, арк.130-132]. У 1842 р. єврей М. Ігдал подав судовий позов на поміщика Рахмінського за привласнення корчми в хуторі Крошня поблизу Житомира [28, арк.4-6]. У 1844 р. поляки Рачковський та Томашевський подали позов у Летичівський повітовий суд на єврея А. Зальцмана, який заборгував їм гроші [29, арк.2-8]. У 1836 р. єврей С. Шнайдер склав заповіт на землю, за нього розписався поляк Ф. Хорошевський, адже в документі є свідчення про те, що С. Шнайдер був неписьменний [30, арк.5-6]. Очевидно, що органи влади йшли назустріч окремим євреям, чого не спостерігалось щодо корінних жителів регіону – українців. Приміром, у 1848 р., перевищивши владні повноваження, кам'янецький міський голова Лукашевич, посадові особи Антосевич, Вільчурський та інші значно підняли ціну одноповерхового кам'яного будинку купця 3-ї гільдії М. Гольденберга, котра була нижчою, ніж це було зазначено в документах [31, арк.10, 94, 95, 243]. Подібна ситуація мала місце в Немирові при покупці будинку в єврея Ш. Герцберга [32, арк.5-6, 26] та у Вінниці, коли єврей М. Вайсбург купив будинок з прибудовами в К. Мочинського [33, арк.7-8]. Тоді ж у м. Вінниця поляки Л. Биковський, В. Гурський, Ф. Гловацький позичили велику суму грошей у єврейського купця 2-ої гільдії Ц. Зайнштейна [34, арк. 9-10]. У 1849 р. граф А. Потоцький позичив гроші 1000 руб. у Г. Свидницького, що засвідчив єврейський купець С. Беренштейн [35, арк.6, 8, 12].

Із Правобережжям пов'язана діяльність родини єврейських баронів Гінцбургів, які переселилися на Поділля на початку XIX ст. Є. Гінцбург став купцем першої гільдії і професійним підприємцем, займався винними відкупками в Бессарабії, Київській і Волинській губерніях. Барони Гінцбурги придбали декілька маєтків і на Поділлі: в селах Завалля і Могильна Гайсинського та Кусиківці, Голодьки, Мазурівка Літинського повітів, де проживали українські селяни. Вони також мали цукрові заводи в Київській, Подільській та Таврійській губерніях. Про їх ставлення до корінних мешканців свідчить меценатство і благодійність, завдяки яким були споруджені православні церкви і лікарні [36, с.75-78].

У 1857 р. єврей М. Маранц просив дозволити йому торгувати алкогольними напоями у Проскурівському повіті. Однак чиновники, посилаючись на законодавство від 15 серпня 1845 р., відмовили йому в цій підприємницькій діяльності [37, арк.3-4]. Наголосимо, що цей М. Маранц належав до "рядових євреїв", але і були інші представники цієї фамілії, які стали дуже багатими людьми. Зокрема, С. Маранц був власником Проскурівського цукрового заводу і збудував перший у місті двоповерховий особняк, який зберігся і до сьогодні.

Таким чином, політика царя Миколи I спрямована на асиміляцію і зросійщення євреїв, зокрема введення рекрутської повинності, не принесла очікуваних результатів. Євреї зуміли зберегти свою духовність, єдність.

Джерела та література:

1. Центральний державний історичний архів України у м. Києві, ф.442, оп.794, спр. 972
2. Нариси з історії та культури євреїв України. Київ : Дух і літера, 2005. 440 с.

3. Кундельський В. В. Єврейство в контексті міжнародних відносин на Поділлі наприкінці XVIII – першій половині XIX ст. // *Матер. XII Поділ. іст.-краєзн. конф. /ред. кол.: Завальнюк О. М. (співголова), Войтенко В. І., Баженов Л. В. (відп. ред.) та ін.]. Кам'янець-Подільський : Оіюм, 2007. Т. 1. С. 258-264.*
4. Центральний державний історичний архів України у м. Києві, ф.442, оп. 1,спр.59-65.
5. 1827. Августа 26. Именной указ, данный Сенату "О привлечении евреев к выполнению натуральной рекрутской повинности, отмене денежного сбора, который ее заменял" // *ПСЗРИ-2. Санкт-Петербург: Тип. II Отделения Собственной Его императорского Величества канцелярии, 1832. Т. 2. № 1329. С. 727.*
6. 1827 Августа 26. Устав рекрутской повинности и военной службы // *ПСЗРИ-2. – Санкт-Петербург: Тип. II Отделения Собственной Его императорского Величества канцелярии, 1832. Т. 2. № 1330. С. 727-741.*
7. Еврейская Энциклопедия. Свод знаний о еврействе и его культуре в прошлом и настоящем [под общ. ред. А. Гаркави, Л. Кацнельсона]. Санкт-Петербург : Изд-во Брокгауза и Ефрона, 1904. Т. 13. 950 с.
8. Орановський А. К. Исторический очерк местечка Меджибожа (Из посмертных записок генерала Орановского) / [передм. і упор. В. Г. Візнюк, О. Г. Погорілець, А. М. Трембіцький]. Хмельницький, 2009. 2-ге вид. 19 с.
9. Державний архів Хмельницької області, ф.29,оп.1, спр.127.
10. Держархів Хмельницької області, ф.29,оп.1, спр.134.
11. Держархів Хмельницької області, ф.29,оп.1, спр.135.
12. Слободянюк П. Я. Єврейські общини Правобережної України. Наукове історико-етнологічне видання. Хмельницький : Держкомархів України, 2005. 409 с.
13. Еврейская Энциклопедия. Свод знаний о еврействе и его культуре в прошлом и настоящем / [под общ. ред. А. Гаркави, Л. Кацнельсона]. Санкт-Петербург : Изд-во Брокгауза и Ефрона, 1904. Т. 9. 959 с.
14. Центральний державний історичний архів України у м. Києві, ф.442, оп.148, спр. 479.
15. Центральний державний історичний архів України у м. Києві, ф.442, оп.1, спр. 2256.
16. Держархів Хмельницької області, ф.28,оп.1, спр.115.
17. Держархів Хмельницької області, ф.676,оп.1, спр.14.
18. Державний архів Житомирської області, ф.606, оп.1, спр.4.
19. Держархів Хмельницької області, ф.29,оп.1, спр.148.
20. Держархів Хмельницької області, ф.28,оп.1, спр.202.
21. Объявление о смерти солдат // *Подольские губернские ведомости. Каменец-Подольский: Тип. Под. губер. правления, 1842. № 11. 14 марта.*
22. Об отыскании скрывшихся от рекрутской повинности // *Подольские губернские ведомости. Каменец-Подольский: Тип. Под. губер. правления, 1842. № 22. 30 мая.*
23. Держархів Хмельницької області, ф.48,оп.1, спр.4.
24. Щербак Н. О. Єврейське питання у внутрішній політиці царизму наприкінці XVIII – першій чверті XIX ст. // *Укр. іст. журн. 2004. № 6. С. 16-26.*
25. Держархів Хмельницької області, ф.315, оп.1, спр.1144.
26. Беренштейн О. Б., Зіневич Н. А., Зінич В. Т. та ін. Євреї в Україні // *Етнонаціональні процеси в Україні: Історія та сучасність /[за ред. В. І. Наулка]. Київ : Голов. спеціаліз. ред. літ. мовами нац. меншин України, 2001. С. 247-273.*
27. Держархів Хмельницької області, ф.2, оп.1, спр.355.
28. Державний архів Житомирської області, ф.2, оп.2, спр.312.
29. Держархів Хмельницької області, ф.28, оп.1, спр.117.
30. Державний архів Вінницької області, ф.470, оп.1, спр.132.

31. Держархів Хмельницької області, ф.197, оп.3, спр.4.
32. Державний архів Вінницької області, ф.470, оп.1, спр.202.
33. Державний архів Вінницької області, ф.470, оп.1, спр.210.
34. Державний архів Вінницької області, ф.470, оп.1, спр.262.
35. Державний архів Вінницької області, ф.470, оп.1, спр.263.
36. Осетрова Г. Єврейські барони Гінцбурги: Російські Ротшільди // *Штетл: Літературно-публицистический сборник Вып. 5-й. Хмельницкий, 2008 (Хмельницкий благотворительный фонд "Хессед-Бешт")* С. 75–80.
37. Центральний державний історичний архів України у м. Києві, ф.442, оп. 34, спр. 884.

*Лукашук О.В.
м. Шепетівка*

З ІСТОРІЇ ОЗДОРОВЧОГО ЗАКЛАДУ МІНЕРАЛЬНИХ ВОД У МІСТЕЧКУ ШЕПЕТІВКА

У статті висвітлюється діяльність шепетівського оздоровчого закладу мінеральних вод.

Ключові слова: *Містечко Шепетівка, Шепетівські мінеральні джерела, Старо-Костянтинівський Штаб-лікар Казанський, оздоровчий заклад.*

В XIX ст. в Російській імперії нараховувалося понад 300 мінеральних джерел. Більшість з них знаходилися на Кавказі та у Забайкальській області. Втім, значна частина мінеральних джерел не мала зручностей для правильного використання і була відома лише серед місцевого населення. До найбільш відомих джерел мінеральних вод в Російській імперії відносились шепетівські води.

Час виявлення шепетівських джерел мінеральних вод відноситься на кінець XVIII ст. Так, згідно місцевих переказів, які були записані польськими дослідниками, в 1790-х роках їх виявив російський генерал Закревський Дмитро Андрійович [1, с.309], який, напевно, перебував в наших краях у 1792 році після Жилинецької битви. Рік початку використання шепетівських мінеральних джерел також знаходимо в російському виданні «Журнал Министерства Внутренних Дел» за 1836 рік. Зокрема в ньому повідомляється, що про джерела було відомо близько сорока років тому, тобто десь в 90-х роках XVIII ст. Саме тоді, один з місцевих жителів, який страждав на протязі десяти років на злоякісні виразки на нижніх кінцівках,вилікувався цією водою. Для цього йому вистачило лише одного промивання ран, після чого вони очистились і затягнулись [2, с.187-188].

Виникнення шепетівських мінеральних джерел легко пояснюється фізичними властивостями ґрунту, який включав в себе шар чорнозему, який лежав на піщаному і глинистому матеріалі. Цей матеріал ряснів залізною вохрою і частинками вапняку [2, с.186].

Джерело знаходилося в північно-західній частині Шепетівки, на схилі пагорбу (район теперішніх дев'ятиповерхових будинків та управдому). До 20-х років XIX ст. витік мінеральної води був завалений. Згодом, за розпорядженням Євста-

фія Сангушко, джерело було очищено та обкладено диким каменем. Через деякий час було побудовано будівлю зі зручними купальнями і кімнатами для відпочинку пацієнтів [2, с. 186].

Про час будівництва будівлі оздоровчого закладу достеменно невідомо. Згідно даних «Энциклопедического словаря Ф.А. Брокгауза и И.А. Ефрона» її побудували у 1821 році [3, с.486]. А ось за даними «Иллюстрированного путеводителя по Юго-Западным Казенным железным дорогам» заснували заклад у проміжку між 1821 по 1836 рр. [4, с. 258]. Отже, можна припустити, що лікувальний заклад було засновано у 20-30-х роках XIX ст.

За інформацією, яку подав у «Журнале Министерства Внутренних Дел» Старо-Костянтинівський Штаб-лікар Казанський, ми дізнаємося, що лікувальна сила шепетівської води була відома за межами Волинської губернії і кількість відвідувачів з кожним роком збільшувалася. За доглядом лікувального закладу було призначено людину, яка мала великий досвід побачених за кордоном подібних закладів. Для приїжджих, по помірних цінах, він забезпечував необхідними засобами для існування.

Мінеральна вода виходила на поверхню в двох місцях. Відстань між ними була 50 кроків. Глибина великої криниці, біля якої побудовані купальні 1 $\frac{1}{4}$ аршина (1 аршин – бл. 71 см), периметр кожної сторони даної криниці 1 $\frac{1}{2}$ аршина. Вода з цього джерела переважно використовувалася для купалень і мала запах сіркового газу. Джерело, яке було північніше великої криниці мало болотистий запах. В обох джерелах вода була світла, а на смак терпка [2, с.187].

За хімічним дослідженням, який провів провізор Дзічковський у 1836 році, ми дізнаємося, що джерело належало до залізистих мінеральних вод. В 50 унціях (1 унція - 28 грам) цієї води міститься – 6 кубічних дюймів (2,5 кубічних сантиметрів) атмосферного повітря, яке з'єднувалося з вуглекислим газом, 5 гран (1 гран – 62 мг) вуглекислого заліза, 4,166 гран вуглекислого вапняку, 0,166 гран вуглекислої магnezії, 3,833 гран кремнієвої землі [2, с. 186].

Температура води в джерелі була +8 Реомюр (+10 за Цельсієм). Вода в скляному посуді швидко ставала мутною, залишаючи на стінках жовтуватий осад, а на поверхні утворювалася ніжна, ніби жирна (залізиста) плівка. Жовтуватий осад скрізь вкривав поверхню землі, де мінеральна вода з джерела текла по схилу пагорбу. Через нагрівання цієї води в мідному великому котлі на дні і на його стінках утворювався доволі твердий, товстий осад, який навіть різав скло. Цей осад під час поливання селітровою кислотою шипів [2, с. 187].

До 1936 року відвідувачі, загалом це були заможні люди, відчули цілющість шепетівської води. Серед відвідувачів були й лікарі з різних регіонів Російської імперії. Інколи після декількох ванн у хворих проявлялися на поверхні тіла просовидні висипання та свербіж, які згодом зникали. Кількість відвідувачів у 1835 році, порівняно з попередніми роками, було мало і складало 39 чоловік. Причиною цього була велика пожежа у містечку весною 1835 року, яка знищила половину поселення. Також позначилися на відвідуванні лікувального закладу постійні дощі.

Мінеральні джерела були корисними в лікуванні таких хвороб як:

- 1) Слабкості:
 - а) від виснаження сил;

- б) після перенесених хвороб;
- в) від розумових навантажень;
- г) від втрати крові;
- д) від розладу шлунку і виникаючих від цього багатьох хворобливих припадків.

- 2) Жіночі хвороби.
- 3) Істерія.
- 4) Психічний розлад.
- 5) Параліч.
- 6) Застарілі злякисні виразки [2, с.188].

Воду цю можна було вживати внутрішньо на протязі однієї години до трьох фунтів (400 грам). Джерело при купальному будинку ніколи не пересихало. Від джерела вода бігла під закритим каналом в особливий водоприймач, звідки через насос піднімалася в котел. Після нагрівання, вода через трубу попадала в купальні кімнати. В 11 купальних кімнатах знаходилися дерев'яні, а в 3-х мідні ванни. В кожній ванні кімнаті було по два мідних крани, за допомогою яких можна було за бажанням пускати теплу і холодну воду. Купальні були влаштовані по обох боках коридору з окремим входом. Дерев'яна ванна у 1935 році коштувала 60 копійок асигнацій, а мідна 120.

Не далеко від купалень було побудовано будинок для приїжджих хворих, який мав 9 кімнат.

На підвищенні, навпроти купального будинку, знаходилася велика будівля зі всіма потрібними господарськими приміщеннями, в тому числі 4 кімнати, які здавалися в найм. В цій будівлі проживав доглядач купалень. Від нього, як ресторатора, при недорогій квартирі, можна було отримати по помірним цінам харчі і напої. На майбутнє планувалося покращення закладу та доступ до них місцевих та бідних [2, с.189].

У 1855 році, у книзі авторства Кондратія Грум-Гржимайло «Полное, систематическое, практическое описание минеральных вод, лечебных грязей и купаний в Российской империи» знаходимо ще одне повідомлення про шепетівські мінеральні джерела. Зокрема в ній підтверджується існування двох джерел в Шепетівці. Велике джерело використовувалося для внутрішнього, а мале для зовнішнього споживання [5, с.282-283].

Наприкінці XIX ст. шепетівський лікувальний заклад продовжує приймати відвідувачів з усієї Російської імперії. Лікувальний сезон відкривався 10 травня і тривав до 10 серпня. Продовжували існувати будинок з 12 номерами для хворих і будинок з ваннами з 15 номерами [4, с.258-259]. Хворі проживали в будинку для відвідувачів або в приватних квартирах. За лікарську допомогу, ванни, прислугу, купальну білизну і продукти харчування пацієнти сплачували 60 рублів в місяць. Приватна двокімнатна квартира з кухнею коштувала 12 рублів в місяць. Вартість кімнати в пансіоні – 10-12 рублів в місяць. На протязі лікувального сезону влаштовувалися танцювальні вечори, піші та з кінним екіпажем прогулянки в ліс [4, с.259].

Як бачимо з вищенаведеного матеріалу, на протязі XIX ст. в Шепетівці був досить потужний оздоровчий заклад мінеральних вод, який відвідували хворі ледь не з усієї Російської імперії. Вже на початку XX ст. на жаль він занепадає і остаточно

закривається в період з 1917-1922 рр. Щодо шепетівських мінеральних джерел, то ними і надалі продовжують користуватися в 20-30-х роках ХХ ст. Спочатку відпочивальниками комсомольського санаторію, що знаходився в келіях Городищенського монастиря, згодом для виготовлення напоїв.

Джерела і література:

1. Rocznik Wydzialu Lekarskiego w uniwersytecie Jagiellonskim. – Т.6. – Krakow, 1843.
2. Журнал Министерства Внутренних Дел. – СПб, 1836. – ч.ХХІ.
3. Энциклопедический словарь Ф.А. Брокгауза и И.А. Ефрона. – СПб, 1903, – т.ХХХІХ.
4. Иллюстрированный путеводитель по Юго-Западным Казенным Железным дорогам. – Киев, 1899. – из.2.
5. Грум-Гржимайло К.И. Полное, систематическое, практическое описание минеральных вод, лечебных грязей и купаний в Российской империи. – СПб, 1855.

*Казанцев Д.Ю.
м.Хмельницький*

ІСТОРІЯ РОЗВИТКУ ФОТОГРАФІЇ В СВІТІ І УКРАЇНІ. ФОТОГРАФИ НАШОГО КРАЮ

Бажання зберегти красу швидкоплинного життя створило дивовижний вид мистецтва – фотографію. Її історію багато хто порівнює з захоплюючим романом, дія якого розгортається в декораціях різних історичних епох і національних культур. У своєму прагненні до створення точних зображень всього того, що нас оточує, людство пройшло довгий шлях від примітивних наскельних малюнків до сучасної цифрової фотографії.

Перше стійке фотографічне зображення було створено в 1822 році французом Жозефом Нісефором Ньепсом за допомогою камери обскури. “Вид з вікна” вважається першою фотографією в історії.

Важливий внесок у розвиток фотографії вніс Дагер. Спосіб отримання зображення, придуманий Дагером, полягав у використанні мідної пластинки і срібла, в півгодинному експонуванні і прояві малюнка над парами ртуті. Звідси пішло слово «дагеротипія». Саме Луї Дагер, розвинувши напрацювання Ньєпса, зробив перший в історії фотопортрет і зумів зберегти знімок. Всі, у кого був плівковий фотоапарат, напевно пам’ятають, що спочатку виходить негатив знімка, а потім він проявляється. У Дагера все було навпаки – він спочатку отримував позитив. Це, до речі, перешкоджало тиражування знімків. Уільям Тальбот придумав спосіб отримувати негативи і тиражувати фотографії. Для цього він використовував папір, який насичувався хлоридом срібла. Отримання знімків за допомогою дагеротипії було занадто накладним і незручним. Калотипія – спосіб, запропонований Тальботом, виявився більш досконалим, менш трудомістким і дорогим.

У 1839 р в історії розвитку фотографії з’являється ім’я Джорджа Істмана, який запатентував першу в світі фотоплівку у вигляді рулону, а пізніше і фотокамеру

«Кодак». В майбутньому, назва «Kodak» стало брендом великої компанії. Цікаве, що назва не має смислового навантаження, Істман просто придумав слово, яке починається і закінчується на одну і ту ж саму букву.

Кольорова фотографія з'явилася всього через десять років після того, як Луї Дагер покинув цей тлінний світ, а зовсім не в ХХ столітті. Все почалося з так званої тарганової стрічки, придуманої Максвеллом. Він узяв за основу метод кольороподілу – спосіб, при якому використовується три камери, у кожній з яких стоїть свій світлофільтр: червоний, синій, зелений. Публічна демонстрація відбулася в Берліні в 1902 році. А у 1904 році брати Люм'єр випустили пластини для кольорового фото під торговою маркою «Lumiere». Ці пластини пізніше стали основоположниками майбутнього кольорової фотографії.

У 1923 р був винайдений перший фотоапарат в якому використовується 35 мм плівка, взята з кінематографа. Це дало можливість отримувати невеликі негативи і друкувати великі зображення. Через два роки фотоапарати фірми «Leica» вийшли в масове виробництво.

У 1942 р компанія «Kodak» почала випуск кольорових фотоплівок «Kodakcolor», які стали одними з популярних фотоплівок для професійних і аматорських камер наступні півстоліття.

У 1963 р переворот в друк фотографій внесли фотокамери «Polaroid», які давали можливість друкувати фотографію миттєво після отриманого знімка одним натисканням. Всього лише потрібно було почекати кілька хвилин, щоб на порожньому відбитку з'явилися контури зображень, а потім проступала цілком кольорова фотографія гарної якості. Ще наступні 30 років універсальні фотоапарати Polaroid стануть займати провідні місця в історії фото, щоб поступитися епосі цифрової фотографії.

У 1988 р компанія «Fujifilm» офіційно випустила в продаж перший цифровий фотоапарат Fuji DS1P, де фотографії зберігалися на електронному носії в цифровому вигляді. Фотокамера володіла 16Mb внутрішньої пам'яті.

XXI століття. Стрімко розвиваються цифрові технології. Корпорації Sony, Samsung поглинають більшу частину ринку цифрових фотоапаратів. Нові аматорські цифрові фотоапарати легко змагаються з професійною фототехнікою. Середня ціна на ринку цифрових фотокамер продовжує падати, тим більше що в аматорському сегменті фотоапаратам почали протистояти мобільні телефони, забезпечені вбудованими камерами з цифровим зумом. Попит на плівкові фотоапарати стрімко впав, аналогова фотографія переходить в розряд раритету.

У 1840 році в Москві Алексей Греков відкрив перший в царській Росії «Художній кабінет» для портретної фотозйомки. У 1841 році Греков випустив у світ брошуру «Живописець без кисті і без фарб, що знімає всякі зображення, портрети, ландшафти в кілька хвилин», у 1844 році випустив книгу про гальванопластику. Весь подальший час Греков намагався виплатити величезний борг, який у нього з'явився в результаті численних дослідів і експериментів. Ні книги, ні художній салон не допомогли йому повністю розплатитися по боргу. Після смерті Грекова в 1855 році його вдова залишилася в боргу.

Фотографічне життя в дореволюційній Росії було досить бурхливим, чому сприяло відкриття все нових і нових фотосалонів і інтерес до фотографії всіх верств населення.

В Україні фотографія з'явилася приблизно в 40-х роках XIX-го століття, коли почали приїздити іноземні фотографи, учасники щорічних міжнародних ярмарок. Фотографи почали залишатися в країні. Першими фотографами-поселенцями були французи Жак і Шарль-Поль Гербсти. У 1860-90-х рр. відкрилися фотостудії професіоналів в Києві, Одесі, Харкові, Полтаві та ін. великих містах. Не виключенням став і Кам'янець-Подільський.

Фотографію до Кам'янца привіз француз Маркевич у 1859 році, через 33 роки з моменту першої фотографії Ньепса. Нам відомі дві його фотографії міста, які опублікували у Пам'ятній книжці Подільської губернії на 1859 рік. Але Маркевич у Кам'янці не залишився, тож першим фотографом міста, який мав своє ательє, був Юзеф Кордиш. У Кам'янець-Подільському також працювали такі фотоательє і фотографи: Ательє «Російська фотографія» (будинок Фрайберга біля міського театру), ательє «Військова фотографія» («Петропавлівський пров., будинок Студниць»), Ательє «Віденська художня фотографія «Маккарт» під керівництвом Е. Генігсмана, А. Демченко (Поштова вул.), Б. Гиків (Петропавлівський пров., будинок Студниць), І.Ф. Глембоцький (Довга вулиця, власний будинок), В. Загорський, Гіллер Пор. Мордко (Поштова, будинок Раковського), Раковський Леон, Голєнович Станіслав, Грейм Михайло Йосипович (Гімназична пл.), Жилінський Адол. Каєт. (Базарна пл., будинок Віцієвської), Кодеш Франц Алозієвич (Центральна площа, будинок Новаковського), Кордиш Йосип, Рембрант, Седлячек Йосип, Струтинський, Енгель Август Карлович (будинок Ласта; Центральна пл.), Молчанов Михайло Григорович (район Підзамче), Киржацький С.П. (будинок Хорбковського на Губернаторській пл.), Міллер Олександр Іванович, Розенберг Казимир Романович, Садкер Абр. Мейм., Фейдер А., Фогелевич А. Кам'янець-Подільський XIX–XX ст. у своїх численних фотоальбомах висвітлили М. Грейм, Й. Кордиш, А. Енгель.

По темпам економічного розвитку Проскурів займає одне з перших місць в Подільській губернії. У 1880 році Матвій Юргилевич відкриває першу в місті фотографію. З часом відкриваються нові фотоательє. В місті працюють фотографи Брікман М. (Олександрівська вул., будинок Толпина), Голованевський Дувид Бор., Голованевський Герш Дувидович, Темненко Іоаким Костянтинівич, Шамис Зейлик Е., Шварц Хаїм-Герш Мошк. (Олександрівська вул., будинок Сощина), Шустер С.М., Горохівський Іс. Хаїм., Розенбліг М.А. (Олександрівська вул.), Шлейфер М., Ровєн Шул. Шахн., Ейзімонич Йос-Бер Мошк.

Наприкінці XIX – на початку XX ст. з'явилися також фотоательє у Вінниці, Могилеві-Подільському, Жмеринці, Брацлаві та інших найбільших містах і містечках Поділля

На початку XX ст. з'явилися фотолистівки. Сталось це після того, як 1903 року американська компанія Kodak почала випуск фотокамери No.3A Folding Pocket Kodak з встановленою в ній плівкою на 100 кадрів. Після використання всіх кадрів, камера і плівка поверталася виробникові для друку фотографій або в сепії, або на листівках. Такі фотолистівки мали на лицьовій стороні саме фото, а на зворотному – віддрукований бланк поштового відправлення. У 1910-х роках такі листівки набули поширення і в Україні.

ФОТОАТЕЛЬЕ І ФОТОГРАФИ НА ТЕРЕНАХ ХМЕЛЬНИЦЬКОЇ ОБЛАСТІ КІНЦЯ ХІХ – ПОЧАТКУ ХХ СТОЛІТЬ

Волинська губернія *Ізяславський повіт*

Заславль

1887-1896 - Мартвих Роберт Іванович
1891 - Пономаренко Петро
1894-1905 - Лідерман Янкель Мордуханович (Старе місто)
1894-1917- Мартвих Катерина Йосипівна (Старе місто)
1897-1902 - Замеровський Владислав Аполонович
1902 - Зільберман Берка Срулевич (Старе місто)
1907-1914 - Грінвальд Герш Іцек Аронович
1910-1912 - Венявський Роман
1909 -1915 - Лідерман Мойше

Славута

1887 - Фогелевич Афанасій
1894 - Корженівський Петро
1895 - Попов Микола
1897-1901 - Знамеровський Апполон
1903-1911 - Лідерман Мойше
1904-1905 - Мартвих Вольдемар Роберт.
1908-1915 - Грінвальд Герш Іцек Аронович
1912 - Мартвих Катерина Йосипівна
1913-1915 - Вінавський Річард

Шепетівка

1900-1901 - Зільберман-Духовний Берка Срулевич
1912-1915 - Селедцева Марія
1912-1915 - Натанзон Йосип
1913-1915 - Найдич Симха

Полонне

1886-1887 - Меленевський Вікентій Феофілович
1897-1898 - Адамчик Фома
1899 - Адольчик Тим.
1901-1904 - Гузой-Гузовьє Хаїм
1900-1911 - Натанзон Лейзор
1908-1910 - Поташник

1912-1915 - Ревека Штейнберг, Овшия Френдерман і Перли Мухштейн (Перли Лухштейн)

Старокостянтинівський повіт

Старокостянтинів

1860 - Сумовський А.
1887-1890 - Урсинович Ушер
1893-1894 - Шепельський Людвік

1894-1898 - Зільберман-Духовний Берка Срулевич
 1895-1915 - Шамис Зейлик Е.
 1898-1903 - Шехтмейстер Сруль
 1898-1903 - Зільберберг Сруль
 1903-1915 - Шехтмейстер Вольф
 1903-1915 - Шефтель Урія
 1904-1915 - Розенберг Герш Меерович
 1913 - Штівельмахер, «Прогрес»
 ? - Раппопорт
 Волочиськ
 1887-1888 - Подчашинський Йосип
 1887-1888 - Ковальов Дувид
 1905-1908 - Барабанов Іван Іванович
 1906-1915 - Фаерштейн Іта Іцков.
 Фрідріховка
 1905-1908 - Брікман Мойше-Меср
 1905-1915 – Шехтмейстер Тауба Срулевич
 1913-1915 - Баран Йосип
 Теофіполь
 1915 - Шульгольд Арш
 1915 - Урсин Йосип

Подільська губернія

Кам'янець-Подільський повіт

Кам'янець-Подільський

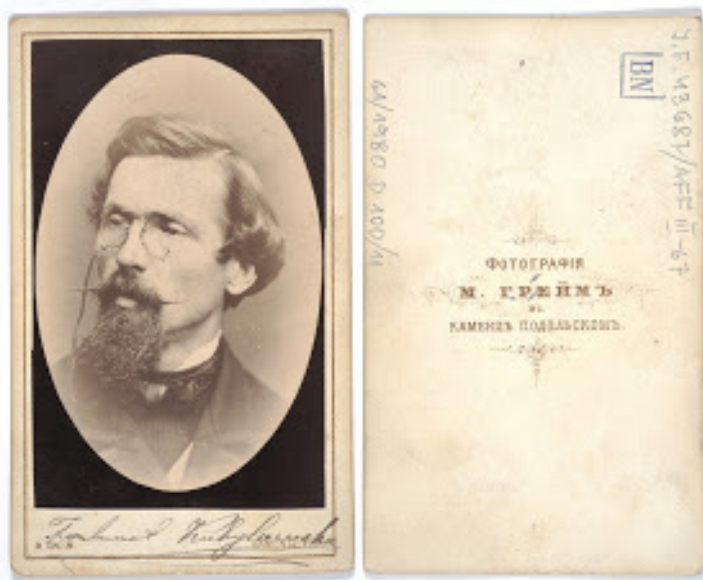

1859 - Маркевич

1865-1871 - Кордиш Йосип (Юзеф) (Гімназична пл.)

1870-1912 - Енгел Август Карлович (Центральна пл., будинок Ласта)

1871-1913 - Грейм Михайло Йосипович (Гімназична пл., будинок Ядловського)

1893-1915 - Кодеш Франц Алозійович (Центральна площа, будинок Новаковського)

1893-1899 - Жилінський Адам (Новий план)

1899 – Жилінський Адол. Каєт. (Базарна пл., будинок Віцієвської)

1899 - Молчанов Михайло Григорович (Підзамче)



1900-1913 - Гиків Б. (Петропавлівський пров., будинок Студниць)

1908-1913 - Гіллер С.М. (Петропавлівський пров., будинок Студниць)

1910-1917 - Розенберг Казимир Романович

1911-1913 - Демченко А. (Поштова вул.)

1912-1913 - Гіллер Пор. Мордко (Поштова, будинок Раковського)

1912 - Енгель Мар. Осін.

1912 - Міллер Олександр Іванович
1912 - Садкер Абр. Мейм.
1913 - Стирінський В. (Центральна пл.)
1913 – «Віденська художня фотографія “Маккарт” Е. Генігсмана (Петропавлівський пров.)
? - Глембоцький І.Ф. (Довга вул., власний будинок)
? - Загорський В. (Центральна площа, будинок Новаківського)
? - Киржацький С.П. (будинок Хорбковського на Губернаторській пл.)
? - Кржемінський І. (Петропавлівський пров.,будинок Студниць)
? - Седлячек Йосип (Юзеф)
? - Струтинський
1913 - Фейдер А.
? - Фогелевич А.
? - Ательє “Російська фотографія” (будинок Фрайберга біля міського театру)
? - «Паризька художня фотографія» Вассермана Герша Хаїмовича
? - «Військова фотографія» (Петропавлівський пров.,будинок Студниць)
? - Голєнович Станіслав
? - Раковський Леон
? - Рембрант
Лянцкорунь
1912 - Літерман Сруль
? - Фейдер А.
Городок
1912 - Ірліх Катя Лейб.
1912 - Лейбман Волько Мошк.
Подзамче
1874 - Молчанов Михайло Григорович

Летичівський повіт

Летичів

1889-1912 - Апостолів Микола Б.
1899-1908 - Розенберг Казимир Романович
1912 - Вербицький Каз.
Деражня
1912 - Ровентуль Ест.
Зіньків
1912 - Айзен Менд.
1912 - Шпайтс Рухля Вовк
Межбіж
1887-1888 - Вассерман
1889 - Гайн
1893-1912 - Сович Соломон
1899-1901,1910 - Гросицький Владислав
? - Голованевський Герш Дувидович

Проскурівський повіт

Проскурів

1880-1902 - Юргилевич Матвій Степанович (Олександрівська вул.)

1893-1912 - Темненко Іоаким Костянтинович



1894-1899 - Голованевський Дувид Бор. (Олександрівська вул.)

1895-1915 - Шамис Зейлик Е.

1910-1930 - Голованевський Герш Дувидович (Олександрівська вул.)

1910-1912 - Ройзен Шул. Шахн.

1910-1913 - Шварц Хаїм-Герш Мошкович (Олександрівська вул. будинок Со-
щина)

1910-1912 - Ейзімонич Йос-Бер Мошкович

1912 - Горохівський Іс. Хаїмович



1913 - Брікман Мойше-Меєр (Олександрівська вул., будинок Толпина)

1913 - Ройзенліт Мошко Айз. (Олександрівська вул.)

? - Шлейфер М.

? - Шустер С.М.

Чорний Острів
1910-1913 - Ройзенліт Мошко Айз.
Ярмолинці
1894 - Виговський
1899-1901 - Ройзен Шул. Шахн.
1899-1902 - Ейзімонич Йос-Бер Мошкович

Ушицький повіт

Нова Ушиця

1893-1895 - Сович Омелян
1900-1912 - Кравець Ріфка Янжелівна
1900-1912 - Максимів Микола
1911-1912 - Перельман Йосип
Калюс
1900-1902 - Відерман Іцько



Дунаївці

1910-1913 - Трахтенбройд Титла
1911-1913 - Зак Фейга (Фаня)

Джерела та література

1. Історія фотографії: Як все починалося – <https://akvis.com/ru/articles/photo-history/beginning.php>
2. Історія фотографії в Росії – <https://fotokomok.ru/istoriya-fotografii-v-rossii/>
3. Єсюнін С., Казанцев Д. «Історія міста Хмельницького в листівках» / Єсюнін С., Казанцев Д. – Хмельницький : Стрихар А. М., 2018. – 76 с. ФОП Стрихар, 2018
4. Казанцев Д. «Проскурів на старих поштівках початку ХХ століття» // Науковий вісник «Межибіж» (№1 за 2016 рік) – Хмельницький, ПП Мельник А.А., 2016 р
5. Єсюнін С. М. Прогулянка Проскуровом. Історичні нариси – Хмельницький, 2008.
6. Весь Юго-Западный край – Київ, 1913

7. «Історія фотографії в Росії. Перші фотографії та фотоапарати» – <https://primelens.ru/foto/pervye-fotografii-v-rossii-istoriya-fotografii-v-rossii-pervye-fotografii-i-fotoapparaty-2.html>
8. «Кам'янецькі фотографії кінця XIX, поч XX століття» – <https://dmytro-babyuk.livejournal.com/2378.html>
9. «Відомості про існуючі в Росії друкарні, літографії, фотографії, складені по 1-е січня 1894 року» – С.-Петербург; 1894
10. «Список фабрик і заводів Європейської Росії / Міністерство фінансів.» – С.-Петербург; Друкарня В. Кіршбаум, 1903
11. «Вся Росія. Російська книга промисловості, торгівлі, сільського господарства та адміністрації: торгово-промисловий адрес- календар Російської імперії.» – СПб., 1895-1912.
12. «1889. Список фотографічних закладів. Срезневський» – СПб., 1889

*Трембіцький А.М.
м. Хмельницький*

ПОДІЛЛЯ У ПЕРІОД ПЕРШОЇ СВІТОВОЇ ВІЙНИ В МАЛЮНКАХ ЛЕОНІДА САЛОГУБА (СОЛОГУБА)

Попри існування значної кількості наукових праць, присвячених перебігу Першої світової війни, глобальному збройному конфлікту від 28 липня 1914 р. до 11 листопада 1918 р. між силами Антанти (*Велика Британія, Російська імперія, США, Французька республіка*) і Союзом Центральних держав (*Австро-Угорська імперія, Болгарське царство, Німецька імперія, Османська імперія*), на українських, зокрема й подільських, теренах, у фокусі дослідження вперше опинилася творча спадщина учасника тих буремних подій, всесвітньовідомого, але майже не відомого в Україні, архітектора-художника Леоніда Романовича Салогуба (Сологуба) [4, с. 438; 9].



Леонід Салогуб (Сологуб), 1910-ті р.

Леонід Романович Салогуб народився 16 квітня 1884 р. у м. Єйськ (*Краснодарський край*), у родині прямого нащадку запорожців Романа Стефановича і Катерини Семенівни [3; 8; 11, с. 437]. Прадід Леоніда – Терентій проживав на військовій слободі Лиман у 9 верстах від Старобільська (нині – Луганська обл.), а у 1851 р. переселився у портове місто Єйськ, де й народився Леонід [1, с. 125–126].

Загальну освіту отримав у Московській практичній академії комерційних наук (1896–1902, але не закінчив), одночасно навчався у Московському училищі живопису, скульптури і архітектури (09.1898–05.1902). Згодом закінчив архітектурне відділення Вишого художнього училища при Імператорській Академії мистецтв у Санкт-Петербурзі (клас професора Л. Бенуа) (06.1902–05.1910), де ще під час навчання за конкурсну роботу – проект купецького банку у Харкові (1909) отримав першу премію, а за проект будівлі Державної думи – звання художника-архітектора (22.05.1910) і відрадженья за кордон (1911) [11, с. 437]. 21.10.1910 р. його обрали дійсним членом Санкт-Петербурзького товариства архітекторів [4].

У 1911 р. Леонід Салогуб повернувся із-за кордону, змінив своє прізвище з «Салогуб» на «Сологуб» [4] і представив на конкурси проекти пам'ятників: Дома Романових, за який отримав першу премію; імператору Олександру II у Санкт-Петербурзі – четверту премію (листопад 1911 р.); імператриці Марії Федорівни – четверту премію, що принесли йому досить широкую популярність. Майже всі численні архітектурні проекти, в т. ч. «Палацу мистецтв» у Петрограді (1912), пам'ятника артилеристам 12-ої батареїної роти на Шевардинському редуті на Бородинському полі, казарми лейб-гвардії стрілецького артилерійського дивізіону на у Стрельні, павільйону Костромської ювілейної виставки в честь святкування 300-річчя Дома Романових (1913), реконструкції Михайлівського палацу у Санкт-Петербурзі (1913), п'ятиповерхового будинку для робітників експедиції заготовки державних паперів та санаторію для мистців імені М. В. Крестовської у містечку Маріюкі (Мар'їна гора) під Зеленогірським (1914). У 1912–1913 рр. брав, як мистець у галузі графіки й акварелі, активну участь у виставках «Світ мистецтва» (Москва, Петербург). У 1912 р. заснував Об'єднання живописців, архітекторів і скульпторів «Майстерня трьох мистецтв», яке мало на меті «встановлення духовного і матеріального зв'язку між архітекторами, скульпторами і живописцями, заснованого на взаємному братському спілкуванні і на застосуванні своїх мистецьких сил при будь-яких можливих забудовах – домів, церков, театрів, виставок і т. п.». У 1917 р. воно було офіційно зареєстровано і ввійшло у Спілку діячів мистецтва [4; 11, с. 437].

З початком Першої світової війни значна частина патріотично налаштованої творчої інтелігенції, визнаючи необхідність захищати батьківщину, пішла добровольцями на фронт, де поєднувала служіння батьківщині зі служінням мистецтву. Чільне місце серед них займав талановитий художник-архітектор Леонід Сологуб, який пожертвував усе своє майно на потреби війни і відмовившись від права бути звільненим від військової повинності як співробітник Академії мистецтв, пішов добровольцем на фронт, рядовим 1-ої батареї лейб-гвардії стрілецького артилерійського дивізіону. Він чесно виконував свій обов'язок, невдовзі отримав чин унтер-офіцера і був нагороджений Георгієвськом хрестом 4-го ступеня «за те, що 13.02.1915 р. знаходячись на спостережному пункті командира батальйону,

під сильним вогнем важкої артилерії ворога, склав артилерійську панораму для стрільби батареї, яка дала можливість не переривати вогонь батареї під час зміни спостережного пункту та сприяла зупинці ворожої атаки артилерійським вогнем». 26 квітня 1915 р. він отримав чин прапорщика лейб-гвардії, а в першій половині 1916 р. – підпоручика лейб-гвардії стрілецької артилерійської бригади [3; 8; 9; 10; 11, с.437].

Леонід Сологуб, пішовши добровольцем на фронт, не тільки не втратив свій мистецький хист, а навпаки, ще більше розвинув його від тривалого доторкання до великих картин війни і переживань вояків. Талановитий майстер пензля й олівця не розставався з етюдником й фарбами, він «стріляв й писав з натури» цінні ілюстрації про війну і побут вояків [10; 11, с. 437]. Свої фронтові малюнки й замальовки виконанні на полях битв мистець частково опублікував у популярному щотижневому журналі «Нива» [4–8]. Мистець своє бачення різних сторін життя і побуту вояків-побратимів, воєнних подій, які привертали його увагу, а також свої спостереження, пам'ятки, замітки, які вражали своєю неординарністю, вносив у похідний альбом. Ці майже миттєво накиданні ескізи, й досі мають велику цінність і викликають велику зацікавленість, як явище війни, відображеної очима мистця, його розумом і особистим темпераментом через призму мистецького споглядання. Завдяки цим мистецьким творам ми бачимо війну такою, як її бачив і показав безпосередній учасник подій. Із «записної книжки» мистця перед нами встають, як живі, різні типи хвацьки безтурботних, вдумливо зосереджених чи поранених вояків-артилеристів, що вели бойові дії на теренах Поділля [11, с. 437].



Леженям [4, с. 440]



Конаков [4, с. 441].



Розвідник Захар'їн [4, с. 446]. Навідник Ніконов [4, с. 447].



*Мій друг Х.
не боїться морозу [4, с. 442].*



Мій друг І. П. Семенів [4, с. 443]

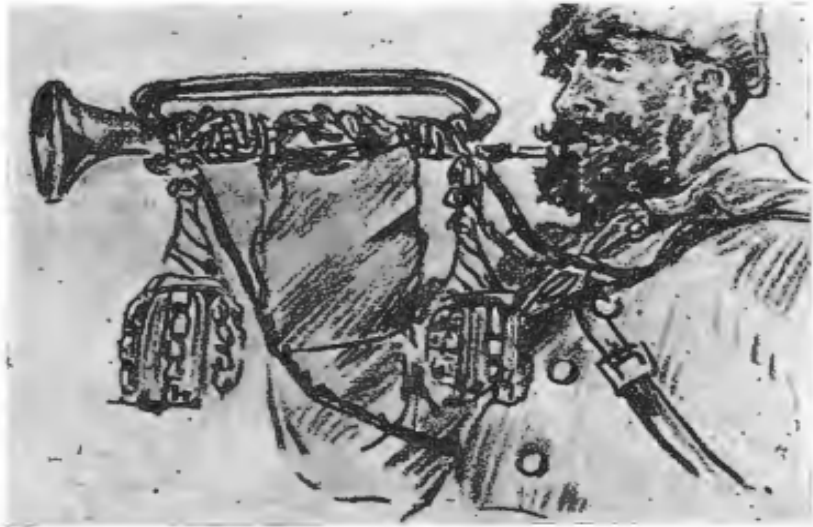

Штаб-трубач Герасимов [4, с. 437].



Гармоніст [4, с. 437].



Відстав [4, с. 445].



Санітар [7, с. 70].



Поранений [7, с. 74].



Поранений [7, с. 71]



Поранений [7, с. 72]

У мистецьких замальовках картин воєнних буднів, зокрема, солдатського побуту (*обід, відпочинок*), харчового і перев'язочного пункту, бівуаку з нашвидку розложеними вогнищами, обозів, транспорту, розбитих непрохідних доріг війни, по яких перевалюючись з ями на яму переходила 1-ої батареї лейб-гвардії стрілецького артилерійського дивізіону, чи добираються до лазарету поранені, відчувається велика, гостра спостережливість мистця, його вміння схватити й передати рух і незвичайну енергію графіки [11, с. 438].



Наші обідають [4, с. 444].



На відпочинку [4, с. 444].



Перепочинок! [7, с. 70]



П'є [7, с. 74].



Слухає [4, с. 439].



Селянський кінь «Афроська» [4, с. 441].



Артилерійські коні на відпочинку [4, с. 445].



Артилерійський кінь «Шпала», 3-го взводу [6, с. 748]



Харчовий і перев'язочний пункт Червоного Хреста В. М. Пуришкевича, який був обстріляний важкою німецькою артилерією [4, с. 442].



Бівуак на полі [4, с. 442].



Наш бівуак [4, с. 447].



Привал нашої бригади у поході [6, с. 748].



*На позиції. Ординарці за працю у «фурманки»,
на якій возять офіцерські речі [6, с. 745].*



Наші обози [6, с. 748].



Транспорт [4, с. 443].

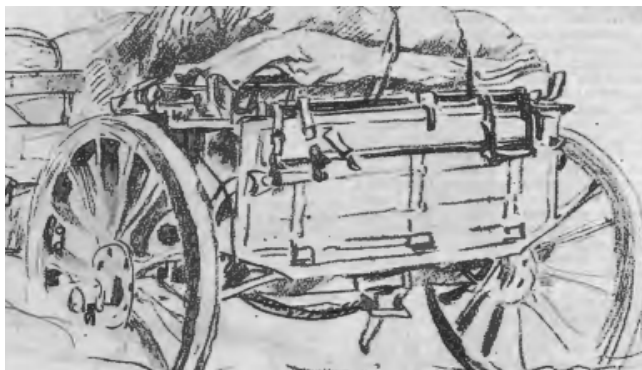

Зарядний ящик [4, с. 443].



Зимовий окоп [4, с. 445].



Дорога до Секлюків [4, с. 446].



У села Якушівці. Непрохідні дороги [5, с. 464].



Дорога поранених [7, с. 69].



Перехід нашої батареї після боя [4, с. 438].



Батарея у поході [4, с. 440].



Наша батарея у поході під дощем [4, с. 440].



Телефона двоколка у поході [4, с. 439].



За фуражем [4, с. 439].



Ворожа батарея, розбита нашою артилерією [4, с. 448].

Мальюнок Леоніда Сологуба «Латиський придорожній хрест» повний чисто-ліричного, теплого і м'якого настрою, а в ескізах «Після атаки. Перед могилою», «Могили», «Цвинтар у селі Токи. Старий хрест», відчувається глибока душа філософа-мистця, яка уважно слідкує за самим духом війни, за його відображенням на людях, подіях і місцевостях [11, с. 438].



Латиський придорожній хрест [5, с. 460]



Після атаки. Перед могилою [4, с. 448].



Могили [5, с. 461].



Цвинтар у селі Токи. Старий хрест [5, с. 460].

Багато настрою і в простих пейзажах, в графічних замальовках подільських місцевостей, де відбувалися бойові дії, або через які проїжджав талановитий мистець.



Село ... Місцезоташування нашого штабу [4, с. 446].

Талановитий мистець Леонід Сологуб перебуваючи на фронтах Першої світової війни не забував і про свої архітектурні знання. Він замальовував і обміряв пам'ятники давнини яких так багато на Поділлі і які зустрічалися йому на дорогах війни. Зокрема, зробив графічні замальовки подільських сіл через які він проїжджав, дерев'яних церков і дзвіниць, костелів, замків та їх руїн, що дають можливість прийдешнім поколінням українців побачити свої терени у часи Першої світової війни. За цю дуже велику, незмірно значну і важливу працю мистця, за його мистецтво ми вдячні художнику-вояку [11, с. 438].



Дерев'яна церква св. Іоанна Богослова у селі Скорики (нині – Підволочиського р-ну Тернопільської обл.) [5, с. 458], пам'ятка архітектури національного значення, збудована у 1695 р., перебудована – 1744 р., а реставрована – 1991 р. За переказами іконостас та ікону «Страшний суд» храму подарував Богдан Хмельницький (нині – у Львівському музеї народного мистецтва).

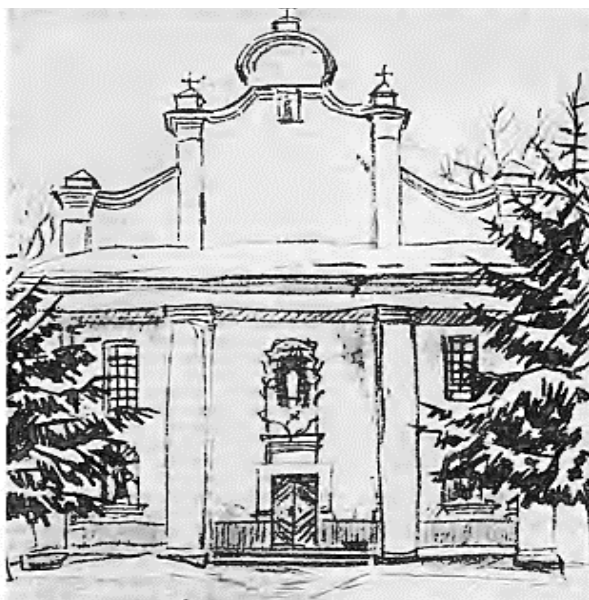

Містечко Купіль. Костел [5, с. 459] (Успіння Пресвятої Богородиці, визначна пам'ятка історії, збудований Анною Понятовською у 1847 р., нині – Свято-Михайлівська церква УПЦ МП, нині – село Волочиського р-ну Хмельницької обл., перша історична згадка про Купіль датується 1573 р.).



*Село Якушівці біля Волочиська [5, с. 461]
(з 1950-х р. село Іванівці Волочиського р-ну Хмельницької обл.).*

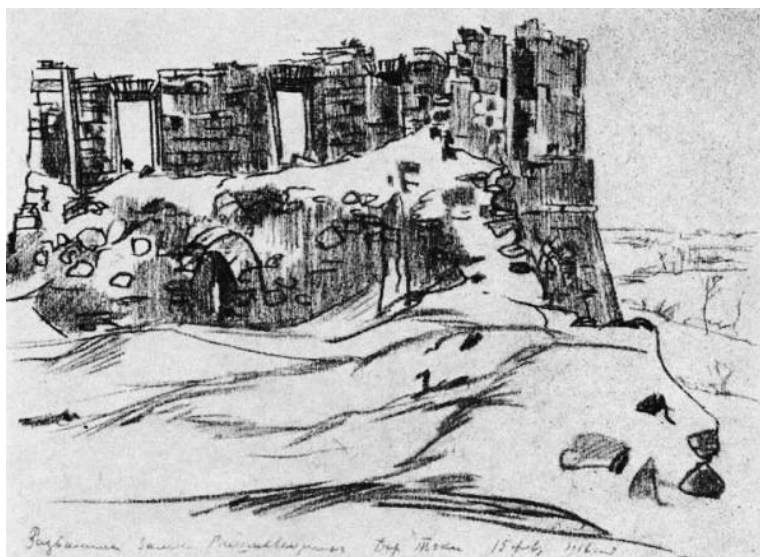

Руїни замку Вишневецьких у селі Токи 15 фел. 1862



Руїни замку Вишневецьких у селі Токи [5, с. 462] (нині – Підволочиського р-ну Тернопільської обл., відоме з 1764 р. як передмістя містечка Ожигівці, нині – село Волочиського р-ну Хмельницької обл., відоме з 1430 р. Збереглися рештки однієї двох'ярусної вежі Токівського замку князів Збараських і Вишневецьких (збудований у 1570-ті р. брацлавським воєводою Янушем Збараським, у 1631–1744 рр. ним володіли Вишневецькі, у 1648 р. замок захопили козацькі війська, а в 1672 р. – пограбували турки, а решту розібрали на будівельні матеріали).

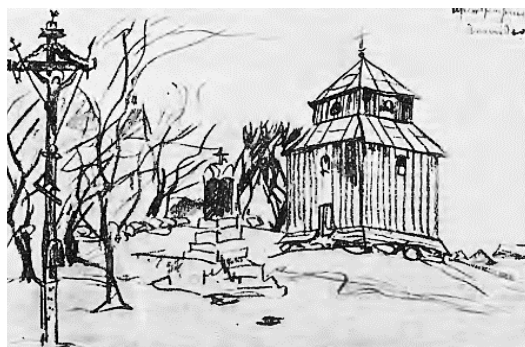

Дерев'яна дзвіниця, що вціліла від спаленої церкви Преображення Господнього [5, с. 459] (у селі Токи Підволочиського р-ну Тернопільської обл.).

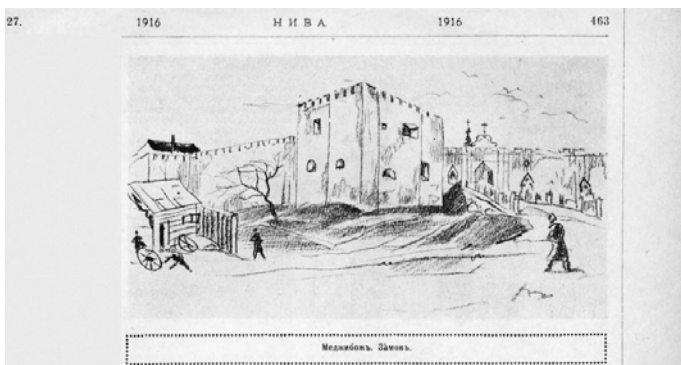
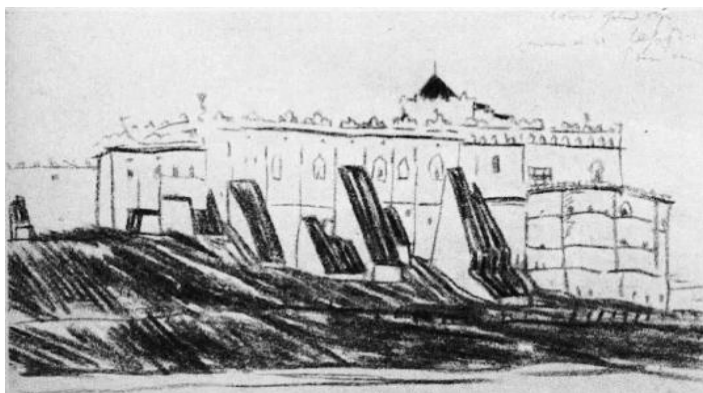

Меджибіж. Замок [5, с. 463].

Меджибізький замок – пам'ятка фортифікації XVI ст. із могутніми стінами і кутовими вежами у стилі ренесанс (містечко Меджибіж Хмельницької обл.)

Підсумком творчості вояка-художника Леоніда Сологуба стала виставка фронтових замальовок «На війні» влаштована у грудні 1916 р. у залах Академії мистецтв (*Петроград*) за ініціативи й сприяння президента Академії великої княгині Марії Павлівни. Виставка 279 етюдів і малюнків, значна частина яких відображала перебіг бойових дій на теренах Поділля і Волині, побут вояків, їхні типи тощо, мала благодійну мету: допомогти дітям вояків-фронтовиків. На виставку добрим словом відгукнувся колишній вчитель Леоніда – Олександр Бенуа, який писав: «... роботи архітектора-художника і артилерійського офіцера Л. Сологуба в Академії мистецтв, по духу, близькі Гаршину і Толстому, а моментами навіть викликають спомини про самих характерних серед верещагінських картин» [3; 8; 10; 11, с. 437]. Цієї ж думки притримується й невідомий автор статті «Художник – воїн», присвяченої фронтовому життю і творчості мистця («Нива», 1916): «Малюнки Сологуба точні, енергійні і, так мовити, «лаконічні», як відточена, зжата фраза. Нічого лишнього, ніякої дрібної орнаментики, ніякої «рисовки» і пози. У них відчувається архітектор, який звик мати справу з чіткими і благородними лініями монументальних споруд. Однак у них немає і тіни властивої архітектурі холодності» [11, с. 437].

У грудні 1917 р. поручика лейб-гвардії Леоніда Сологуба звільнили від військової повинності і 21.02.1918 р., на прохання Академії мистецтва, від військової служби. Впродовж весни-літа 1918 г. працював в архітектурній майстерні В. Шусева і одночасно в муніципальнім будівельнім комітеті при Московському Совдепі, а згодом переїхав у Краснодар. Тут він влаштувався художником в *інформаційно-пропагандистський орган Добровольчої армії – ОСВАГ (Інформаційно-агітаційне відділення Департаменту закордонних справ Особливої наради Добровольчої армії. – переклад наш)* і робив замальовки різних «жертв красного терору», могил вбитих солдат і т. п. У січні 1919 р. одружився з донькою відомого купця-мільйонера Ганною Миколаївною Красильщиківною (*1898, Москва – †1936, Париж) і, не гаючи часу, подружжя поїхало у весільну подорож, маршрут якої пролягав по Уралу, Алтаю, Сибіру, а далі до Харбіну, Китаю, Японії, Індії, Цейлону, Константинополя, Греції, Італії. Упродовж усієї подорожі мистець робив не лише окремі замальовки, а творив вугіллям, кольоровим олівцем, пастеллю, цілі колекції малюнків. Серед них, знаменита італійська колекція: з Венеції (*масний і кольоровий олівець*), Капрі, Неаполя, Помпеї, Риму, Флоренції... Осінню 1919 р. подружжя повернулося у Краснодар і тут 25 листопада 1919 р. народилася донька Ірина (†2007, Париж). У грудні 1919 р. родина виїхала до Новоросійська, а звідтіля через Далекий Схід до Італії. Шлюб тривав недовго, оскільки дружина вийшла заміж за графа Василя Бутурліна. Леонід залишив Італію і в 1921 р. оселився в Гаазі. Тут мистець продовжував активно й плідно творити, проводив персональні виставки, брав участь у колективних. У 1925–1926 рр. мистець мандрував по Італії [3; 8; 9].

Про мистця Леоніда Сологуба писали кращі газети й журнали Азії, Америки, Європи, як про «великого художника». Він влаштовував персональні виставки у найбільш престижних залах європейських столиць, зокрема, у приватній галереї Раймона Дункана (1922, Париж), Гаазі (*січень-лютий* 1924, 1932), «Осінньому салоні» (1924, Париж), салоні «Незалежних» (1928–1930, Париж). Брав участь у Міжнародній виставці живопису (1929, Белград), великій виставці російського мистецтва у Белграді (1930) і в галереї «La Renaissance» (1932, Париж), а

також у Токіо (1919). Це принесло йому всесвітню славу, його обрали дійсним членом Московського архітектурного товариства (01.04.1924), членом Гаазького об'єднання «Pulchri Studio» (1931). Після Другої світової війни декілька його робіт придбала королева Голландії, а більше 350 – зберігаються у Державному музеї образотворчого мистецтва ім. А. С. Пушкіна (Москва) [3; 8; 9].

Останні роки свого життя і творчості славний представник запорозьких козаків Леонід Сологуб провів у Гаазі і 17 липня 1956 р. помер у власній майстерні, так і не прийнявши чужого громадянства. Похований на цвинтарі Westduin в Гаазі [3; 9; 10].

Джерела та література:

1. Бельцев Н. В. Портовый город Ейск в истории Черноморского казачьего войска (1792–1860), 3-е изд. Ейск, 2007. 167 с.
2. Гребенюк В. А. Леонид Романович Сологуб. Жизнь и судьба русского художника. Краснодар, 1991. (на правах рукописи).
3. Леонид Романович Сологуб [Електронний ресурс]: URL: <http://www.sologub-family.ru/sologub/eisk/lrs>
4. Сологуб Л. Из походного альбома. Рисунки. *Нива* (СПб.). 1916. № 26. 25 июня. С. 437–449.
5. Сологуб Л. Из походного альбома. Рисунки. *Нива* (СПб.). 1916. № 27. 1 июля. С. 458–464.
6. Сологуб Л. Из походного альбома. Рисунки. *Нива* (СПб.). 1916. № 45. 5 ноября. С. 741–748.
7. Сологуб Л. Из походного альбома. Рисунки. *Нива* (СПб.). 1917. № 5. 4 февраля. С. 69–74.
8. Сологуб Леонид Романович (1884–1956) [Електронний ресурс]: URL: <http://korners.kiev.ua/russian/painters/180>
9. Сологуб Леонид Романович [Електронний ресурс] / *Вікіпедія*. URL: https://uk.wikipedia.org/wiki/Сологуб_Леонид_Романович
10. Художник, его дочь и вилла на Капри [Електронний ресурс]: URL: http://chernosvitov.narod.ru/whoiswho_sologub.html
11. Художник-воин. *Нива* (СПб.). 1916. № 26. 25 июня. С. 437–438.

Карнатовський А.Л.
м. Хмельницький

АНАЛІЗ СТРУКТУРИ ТА ЗАЙНЯТОСТІ НАСЕЛЕННЯ ПОДІЛЛЯ НА ПОЧАТКУ 20-х РОКІВ ХХ СТОРІЧЧЯ

У статті проведено аналіз структури та зайнятості населення по територіальному признаку, етнічним групам та національностям, розглянути основні отрасли економіки краю та ступень зайнятості населення Поділля в цих отраслях в залежності від національних особливостей. Розглянуто також соціальний склад суспільства Подільської губернії.

Актуальність і доцільність проблеми дослідження. Період Української революції 1917-1921 рр. в цілому залишається недостатньо вивченим як у вітчизняній, так і в зарубіжній історичній науці. Зокрема це стосується подій, які відбувались в різних частинах країни, які представляють собою «білу пляму» стосовно окремих регіонів. Означена робота є спробою заповнення такої «білої плями» щодо Подільської губернії шляхом дослідження структури населення краю та його господарського життя в роки українсько-польсько-радянської війни.

Колишня Подільська губернія займала територію переважно в межах сучасних Винницької та Хмельницької областей, а також частково Одеської, Кіровоградської та Миколаївської областей, придністровського регіону Молдови. Вона включала 12 повітів: Балтський, Брацлавський, Винницький, Гайсинський, Кам'янецький, Летичівський, Літинський, Могилев-Подільський, Ольгопільський, Проскурівський, Ушицький, Ямпільський.

Повіти включали в себе наступні волості:

а) Балтський (24 волості) – Бакшанська, Богопільська, Великометнянська, Вербівська, Воронківська, Голованівська, Данилівська, Коритнянська, Кривоозерська (Великобобриська), Крутянська, Липовенська, Молокішська, Мошнягська, Нестоїтська, Переймська, Піщанська, Писарівська, Савранська, Тридубська, Троянська, Троянівська, Чорнянська, Юзефпільська;

б) Брацлавський (12 волостей) – Журавлівська, Клебанська, Лучанська, Монастирська, Немировська, Ободнянська, Печарська, Рубанська, Савинецька, Троянецька, Холодовська, Шпиківська;

в) Винницький (10 волостей) – Браїловська, Гавришевська, Калиновська, Кутищанська, Острожецька, Пиковська, Станіславчиківська, Стрижавська, Тьвовська, Юзвинська;

г) Гайсинський (12 волостей) – Грановська, Кибличська, Кислякська, Красно-Полкська, Красноселкська, Кунянська, Ладыжинська, Ниже-Крапивнянська, Со-болевська, Тепликська, Терновська, Хашеватська;

д) Кам'янецький (15 волостей) – Бережанська, Балинська, Боговицька, Городоцька, Гавриловецька, Довжоцька, Куявська, Купинська, Лянцкорунська, Маківська, Оринська, Вільховецька, Рихтецька, Смотрицька, Циківська;

е) Летичівський (8 волостей) – Бахматовецька, Войтовецька, Деражнянська, Женишківська, Зиньковецька, Меджбіська, Михайлопольська, Суловецька;

є) Літинський – Багринецька, Овсяницька, Качанівська, Кожухівська, Литинецька, Межіровська, Пилявська, Сосонська, Старосінявська, Терешпільська, Уланівська, Хмельницька, Янівська;

ж) Могилев-Подільський (14 волостей) – Бронницька, Вендичанська,

Копайгородська, Котюжанська, Кукавська, Лучинецька, Мар'янівська, Озаринецька, Сербянська, Снітківська, Терешківська, Хоньковецька, Шаргородська, Яришівська;

з) Ольгопільський (12 волостей) – Бершадська, Демівська, Кам'янська, Лузька, М'ятківська, Ободівська, Піщанська, П'ятківська, Рашківська, Устянська, Чоботарська, Чечельницька;

і) Проскурівський (10 волостей) – Фельштинська, Чорноострівська, Шарівська, Ярмолинецька, Кузьминська, Малиничська, Пашковецька, Сарнівська, Тригельницька .

к) Ушицький (15 волостей) – Грушецька, Дунаєвецька, Жванчиська, Замахівська, Костюковецька, Китайгородська, Капустянська, Калюська, Солобковецька, Струзька, Рахновецька, Осламівська, Муровано-Куриловецька, Миньковецька, Мукарівська.

л) Ямпільський (13 волостей) – Бабчинецька, Дзигівська, Клембівська, Комаргородська, Краснянська, Мурафська, Пеньківська, Рожнятівська, Тиманівська, Томашпільська, Чернівецька, Ямпільська, Яругська.

Пізніше до складу Подільської губернії ввійшли ще три повіта – Ізяславський, Старокопчанський та Полонський, які включали в себе наступні волості:

Ізяславський (23 волості) – Довжоцька, Ганнопольська, Кривинська, Жуківська, Хоровецька, Кунівська, Плужанська, Славутська, Ізяльська, Шепетовська, Суділівська, Перерославська, Унівська, Ляховецька, Білогородська, Міхнівська, Сульжинська, Грицівська, Семенівська, Тернавська, Новосільська, Бутовецька, Антонинська.

Старокопчанський (15 волостей) – Ямпільська, Святецька, Теофіпольська, Авратинська, Базалійська, Корчинська, Кульчинецька, Старокопчанська, Решнівська, Волочискська, Маначинська, Купільська, Чернелівська, Красилівська, Сковородецька.

Полонський (14 волостей) – Хролинська, Міропольська, Романівська, Чуднівська, Лабунська, Дерев'янська, Нова Чарторийська, Красносільська, Кустовецька (Воробіївська), Любарська, Остропільська, Мотовилівська, Краснопільська. [23, с. 165-166].

Зміни соціально-політичної системи внаслідок подій Другої української революції та під час українсько-польсько-радянської війни привели до наступної соціально-класової структури населення Поділля. По-перше, воно поділялося на населення міст і містечок та населення сіл, причому різниця між містечками і селами була не дуже суттєва. Джерела подають наступні суспільні стани: дворянство, духовництво, купці, буржуазія, міщани, інтелігенція, селяни, козаки та військові.

Дворянство в більшості виїхало за межі країни, а ті хто лишився, прийняли активну участь в боротьбі за незалежність України.

Купецтво – суспільний прошарок, сферою діяльності якого була торгівля. Чисельність купецтва та дворянства теж зменшилася за рахунок переходу багатьох в стан буржуазії. Серед них такі відомі як С. Маранц.

Духівництво – релігійні провідники, виконавці релігійних обрядів, служб, практик тощо. На Поділлі воно було представлено наступними релігіями: римокатолицизм (кардинали, ксендзи, представники чернецтва (монахи і монахині)), православие (єпископи священики, диякони, представники чернецтва), протестантизм (пастори, диякони, старійшини) та юдаїзм (рабини). Відповідно до національного складу городян формувалися релігійні громади подільських міст. Українці та росіяни здебільшого були православного віросповідання, поляки – католицького, євреї – іудейського. Саме ці три конфесії склали домінуючі за чисельністю релігійні групи. Станом на початок українсько-польсько-російської війни існувала наступна різноманітність офіційних вірувань серед мешканців міст Поділля – 15 груп віруючих, серед яких самими найбільшими були три: православні (42,7% від загальної чисельності населення), католики (7,7% від загальної чисельності населення) та іудеї (46,4% від загальної чисельності населення). Разом це складало 96,8% від загального числа мешканців Поділля.

Буржуазія (фр. Bourgeoisie, від давньо-фр. bourgeois — містяни, від burg, borg — місто) — соціальна верства або суспільний клас; частина суспільства, власники засобів виробництва, яка поділялася на дрібну, середню і велику, відповідно до розміру підприємства або капіталу, та чи саме власник чи безпосередньо був зайнятий підприємницькою діяльністю:

- дрібна буржуазія – це були підприємці, котрі використовували власну робочу силу, або невелику кількість найманих робітників, як то членів своєї сім'ї (селяни, фермери, міські кустарі, в тому числі самостійна інтелігенція);

- середньою буржуазією називали володарів дрібних підприємств, крупних представників вільних професій;

- великою буржуазією були власники з найманими безпосередніми керівниками підприємств, котрі мали сотні найманих працівників, більш детально велика буржуазія описано в розділі «Промисловість».

Основними сферами занять міщан були ремесла, промисли, торгівля, та сільське господарство на приміських землях. З міщанства походить такий соціальний прошарок як інтелігенція.

Інтелігенція – суспільний прошарок, соціокультурне співтовариство; у широкому розумінні — люди розумової праці, що в першу чергу зайняті у таких сферах суспільної діяльності як освіта, наука, мистецтво; згодом до них приєдналися охорона здоров'я, та розвиток технологій і виробництва; і мають для цього відповідну освіту. Інтелігенція Поділля була представлена таким яскравими представниками як лікар І. Мазінг, художник В. Розвадовський, музикант Т. Ганицький, історик і етнограф С.Сіцинський, природознавець П. Бучинський, педагог і засновник фізичної культури на Поділлі В. Коренев, просвітник Й. Волошиновський, фотограф і краєзнавець М. Грейм.

В цей час себе в повній мірі показав митрополит Іларіон (світське ім'я Іван Іванович Огієнко; 2 (14) січня 1882, Брусилів – 29 березня 1972, Вінніпег, Манітоба, Канада) – український вчений, єпископ ППЦ (від 1940), митрополит УАПЦ (від 1944), предстоятель УГПЦК (від 1951), політичний, громадський і церковний діяч, мовознавець, лексикограф, історик церкви, педагог. Член Київського товариства старожитностей і мистецтв, дійсний член Наукового Товариства імені Тараса Шевченка (від 1922). Перший ректор Кам'янець-Подільського державного українського університету (нині – Кам'янець-Подільський національний університет імені Івана Огієнка). Ініціатор створення й голова Українського наукового богословського православного товариства в Канаді (1954), ректор заснованого у Вінніпезі Українського народного університету (1948), декан і лектор богословського факультету колегії Св. Андрія Манітобського університету.

Селяни на Поділлі займалися в основному сільським господарством, бо землі були родючі і плодородні. Так у Вінницькій повіті придатних для обробітку було 27 2307 десятин землі, Літінському – 303 576, у Летичівському – 246 657, Брацлавському – 281 455, у Ямпільському – 330 626. Слід підкреслити, що найбільша площа під озиминою відведена в Ямпільській і Летичівському повітах, які разом з тим в цьому районі були найбільш екстенсивними. Навпаки, у Вінницькому повіті ця площа є найменшою, що, можливо, пов'язано із значною інтенсифікацією господарств у цьому повіті, тому що скорочення тут озимого клину, безсумнівно, пов'язане із розширенням земельних площ під коренеплоди і травосіяння. Наступ-

ною важливою культурою у вищезазначених повітах є культура ярових колосових рослин, а овес, ячмінь, ярова пшениця в цій частині губернії були мало поширені.

У повітах Подільської губернії був поширений плужний спосіб обробітку ґрунту – сабани відійшли в минуле, найбільш поширені плуги Сакка, Донський, Гена й місцевої кустарної роботи, останній був обладнаний дерев'яним граділем і працював малоефективно. Під озимі культури оранку проводили один раз, а зоране поле боронували лише перед посівом. Сівбу проводили вручну під рало або борону. Оцінюючи пропорцію польових культур, слід зазначити, що значна частина посівної площі губернії, а саме 80% було зайнято зерновими культурами, 4,68% знаходилося під бобовими рослинами, 10,19% під коренеплодами, 0,54% під волокнистими й олійними рослинами, 4,54% під посівними травами. Із зернових культур найбільш поширеними в губернії були пшениця й жито озиме, під пшеницею знаходилося 21,12%, а під житом 21,01% посівної площі; овес займав 16,70%, ячмінь - 9,67% , кукурудза – 5,83%, гречка – 3,29%, просо – 1,96%, пшениця ярова – 0,28%, ярове жито – 0,10% посівної площі губернії. У селянських господарствах було більше поширене жито озиме і ярове, ячмінь, кукурудза, гречка і просо, і навпаки - поширені пшениця ярова і озима та овес.

У Подільській губернії на одне селянське господарство припадало 4,3 осіб. У праездатному віці частка до загального числа населення в селянських господарствах складала 53% з коливанням по повітах від 49 до 57% селян. На 100 десятин посіву припадало селян у господарствах селянського типу – 128, з коливанням по повітах від 110 до 145 осіб. На 100 десятин посівної площі припадало робочої тяглової худоби в селянських господарствах – 38,3 з коливанням по повітах від 33 до 43. Середня посівна площа в селянських господарствах становила 1,87 десятини на 1 господарство, з коливанням по повітах від 1,60 до 2,2822.'

Жито, овес, гречка і просо більш поширені у прибузьких повітах. Всі інші зернові культури, пшениця, ячмінь, кукурудза, навпаки, більш були поширені у придністровських повітах. [24, с. 123]

У структурі населення Подільської губернії чітко відрізнялися національні групи. Основними народностями, які населяли Поділля на початку 20-х років ХХ сторіччя були росіяни, євреї, поляки та українці. Інші національності: німці, вірмени, білоруси та інші були небагаточисленні.

Найбільш чисельну етнічну групу на Поділлі становили євреї 368746 осіб або 12,2 відсотка складу населення міст того часу. Перевагу євреїв серед міських мешканців можна пояснити декількома факторами. По-перше, підчас панування польської влади на Поділля мігрували переселенці-євреї, які не маючи землі, оселись у містах і містечках. По-друге, російське самодержавство створило смугу осілості, тим самим законодавчо закріпивши за євреями територію міст і містечок. По-третє, намагаючись залучати євреїв до виробничої діяльності, царський уряд надав їм низку пільг і привілеїв, основним із яких було право займатися будь-якими ремеслами та виробництвами.

Ще з ХІХ століття єврейське населення Подільського регіону було зосереджено переважно в містах та містечках. Окремі подільські містечка, у яких була значна кількість єврейського населення (так звані «штетли»), включно до початку Другої світової війни (на думку деяких авторів, і пізніше) зберігали єврейський колорит, що, у свою чергу, визначало їхнє повсякдення, соціально-побутові умови життя,

економічні особливості. Лідерами за питомою вагою єврейських мешканців були найбільш торгові міста краю – Бар, Летичів, Могилів – Подільській, Балта, Хмільник, Проскурів – в них число євреїв становило понад чи майже половину складу населення. Економічно слаборозвинуті міста (Сальниця, Вербовець, Ольгопіль та ін.) мали найменший їх відсоток. Євреї розселилися у тих містах, де були сприятливі умови займатися традиційними для них заняттями – дрібним виробництвом та лихварством. Характерним для міських поселень було тісне групування євреїв на національно-релігійному підґрунті – через кагал. Згрупована таким чином єврейська громада фактично контролювала у містах економічну сферу та впливала на місцеві органи влади.

Розселення євреїв у повітах було більш-менш рівномірним. У Летичівському, Літінському, Ушицькому, Гайсинському, Ямпільському та Брацлавському їх чисельність коливалась в межах 23,8 тисячі – 28,1 тисяч осіб, а у Ольгопільському, Могилівському і Кам'янецькому – 30,7 – 37,1 тисяч і лише в одному Балтському повіті проживало 53 тисячі осіб. А, наприклад, населення Вінницького повіту складало 248314 осіб, із яких 30742 (12,38 %) були євреями. У Проскурівському повіті з 226091 особи 27299 (12,07%) були євреями. В окремих містах губернії єврейське населення мало чисельну перевагу над мешканцями інших національностей або складало значну частину його населення. Так, у Вінниці із 30563 мешканців 11456 (37,48 %) осіб були євреями, тоді коли українців було лише 10862 (35,54 %). В інших містах та містечках Поділля, де була представлена єврейська меншіна, пропорційність відношення єврейського до усього населення іноді була ще вищою: Гайсин – 9374 і 4322 (46,11%), Летичів – 7248 і 4105 (56,64%), Літин – 9420 і 3828 (40,64%), Хмільник – 11657 і 5979 (51,29%), Могилів-Подільський – 22315 і 12188 (54,62%), Бар – 9982 і 5764 (57,74%), Проскурів – 22855 і 11369 (49,74%), Нова Ушиця – 6374 і 2214 (34,75%), Кам'янець-Подільський – 35934 і 16112 (44,84%), Балта – 23363 і 13164 (56,35%). Загалом по Подільській губернії з 3018299 мешканців євреями були 369306 (12,24%) [12, с.54]. Більшість євреїв проживала у містах та містечках.

Унаслідок того, що протягом довгого періоду життя євреїв визначалося політикою царського уряду через «зону осілости», заборону брати участь у певних видах економічних відносин та інші утиски, у євреїв сформувався особливий тип господарської діяльності. На початку ХХ століття з 5 млн євреїв Російської імперії 1 млн 958 тис. осіб (58,6%) займалися виключно торгівлею. У «зоні осілости», куди входило й Поділля, торгівлею займався 43,1% єврейського населення [12, с.54]. Із усіх торгівців – 809 тис. осіб займалися виключно торгівлею сільськогосподарськими товарами, збіжжям та хлібом. 20% зайнятого єврейського населення були ремісниками, 11% євреїв (555 тис.) працювали у промисловості, проте 276 тис. із них працювали виключно на швейному та взуттєво-шкіряному виробництві. У «зоні осілости» в промисловості працювала майже третина єврейського населення, проте сільським господарством займалося лише 3-4% євреїв, 5% були службовцями приватних компаній, перебували на державній службі, належали до інших професій ще 5% євреїв [13, с.19]. Унаслідок урядової політики, на думку окремих дослідників, єврейські містечка Правобережної України перетворилися у своєрідний господарський та соціально-економічний феномен [13, с.18]. Крім цього, слід зазначити, що він певною мірою поіснував до початку Великої Вітчизняної ві-

йни, а іноді навіть до більш пізнього періоду, і ніякі радянські експерименти його не зруйнували. Як зазначав один із дослідників феномену «єврейського штетлу» Ч. Хоффман, «на відміну від Москви та Ленінграду і міст російської глибинки чи навіть Києва, спадщина штетла усе ще складала частину щоденного побуту в певних районах України і Білорусії, принаймні, до початку 1970-х років» [14, с.45].

В округах євреї становили особливу соціальну структуру. Так, у Кам'янецькому окрузі 82% були торговці, 5% – бідні кустарі, 2% – заможні елементи, у Шепетівському окрузі 35,4% – торговці, 26,1% – бідні кустарі, 17,4% – члени різних спілок, 19,6 – біднота і люди без визначених професій, і 1,5% займалися сільським господарством. Серед єврейського населення Проскурівського округу 30 % займалися кустарною та ремісничою працею, 25% – торгівлею, 20% – жили з постійної та сезонної праці по найму, 20% – становило декласоване населення без визначених професій, і 5% – залучені до хліборобської праці. Торгівці, побоюючись за свої статки і опасаючись нових погромів, почали емігрувати через Румунію та Польщу до Канади та Палестини. Також почали емігрувати кустарі та ремісники [4, с.2]. Аналіз співвідношення соціальної структури єврейського населення з відповідними структурами інших етносів – українців, поляків, росіян – свідчить, що вони суттєво відрізнялися, і перш за все, за їх участю в виробничій та невиробничій сферах.

На початку ХХ ст. у Вінницькому повіті євреї складали 30 % серед ремісників (із них: шевці – 41,5 %, столяри –12,2 %, булочники, м'ясники – 10,5 %, ковалі – 6,3 %, будівельники – 6,3 %), тоді як серед різноробочих у Вінниці євреї складала лише 4,1 % [15, с. 36]. Як стверджують окремі дослідники, висока економічна активність, управлінські здібності, спритність, заощадливість, а з часом і вищий освітній рівень, сприяли перетворенню євреїв на стрижневий елемент господарського комплексу Поділля [16, с.13]. Євреї володіли 21% цукрових заводів, 86% гуралень, 76% броварень. В єврейській оренді знаходилося 96% млинів і крупорушок, 92% усіх будинків і крамниць державного майна губернії, 22,4% усіх зданих в оренду приватних земель. Серед ремісників Подільської губернії євреї становили 72,2% [16, с. 13].

Щодо польської меншості Поділля, то її переважну більшість складало селянство, яке було в більшості своєї незаможне і середняцьке, і тільки обмежена частина так званої «шляхти заградової» може бути зарахована до куркулів. Останні відрізняються від середняків і решти селян лише збереженням традицій походження, проте в економічному відношенні це були ті ж дрібні землевласники, які давно попали під процес класової диференціації. До дуже незначного прошарку відносилося міщанство в містах і містечках, а також робітники цукрових, деревообробних, металевих, насінневих і суперфосфатних заводів, залізничного транспорту і сільськогосподарської промисловості [5, с.122].

Станом на початок 1920 року кількість польського населення становила 476,4 тисячі чоловік, з яких 69984 особи або 2,3 відсотка входило до складу населення міст. Цікавий розподіл цього населення по містах – майже 70% поляків-городян мешкали у трьох містах: Проскуріві – 12,3%, Вінниці – 7,3% та Кам'янець-Подільському – 6,0%. Більший від загальногубернського відсоток польського населення мало також у Вербовці (14,1%) та Летичеві (10,2%). Найбільше поляків проживало у Шепетівському окрузі 60,2 тисячі (12,6% від усього польського на-

селення України), Проскурівському – 58,5 тисяч (12,3%), Кам'янецькому – 30,2 тисячі (6,3%), Тульчинському – 11,1 тисячі (2,3%). Середня чисельність поляків у 8 повітах по відношенню до українців становила 3-4,8 тисячі осіб, за винятком Вінницького – 12,7 тисяч осіб [17, с. 119]. Таку ситуацію можна пояснити історичними особливостями розвитку Подільської губернії у попередні століття, коли вони активно заселялись вихідцями з Польщі у зв'язку з тим, що ці землі належали Речі Посполитій і були власністю польських магнатів. Зазначимо, що у багатьох подільських містах і селах представники польської національності займали високі посади у місцевих органах влади. Наприклад, у Проскурві в 1920 році серед 18 членів міської думи 9 були поляками. Також, слід відмітити, що міським головою під час україно-польсько-радянської війни був також поляк Микола Вікентійович Сікора (6 грудня 1862 – березень 1921) .

Наприкінці XVII століття на Поділлі з'явилися російські старообрядці, що тикали з Росії від релігійних переслідувань. Активне переселення тривало протягом усього XVIII століття. [18, с.15,25]. Переважно старообрядці були селянами, але деяка їх частина оселилася у містах. Найбільші міські громади старовірів сформувалися у Балті та Літині, де вони мали чималий успіх у ремісництві та торгівлі. Наприклад, у Балті, незважаючи на кількісну перевагу серед міського населення євреїв, що традиційно займалися торгівлею, тон у балтській ярмарковій торгівлі задавали купці-старовіри. У Брацлаві існувала окрема старовірська слобода, яка мала назву Чернишівка Руська, де основним заняттям її мешканців було землеробство [18, с.146]. Найбільше росіян мешкало у Кам'янець-Подільському – 20,6% (від всього населення міста), Балті – 23,0%, Вінниці – 17%, Проскуріві – 15,2%, Могилев -Подільському – 12,0, Літині – 22,6%. Саме ці міста, крім того ще були адміністративними центрами, значиться також серед традиційних пунктів розселення старовірів (Балта та Літин). Решта міст мали розвинуту відносно сусідніх губерній промисловість, основною робочою силою в якій були росіяни.

Що стосується інших етносів, то у багатьох повітових містах проживали німецькі родини, які з'явилися тут у першій половині XX століття та мали певний вплив на розвиток міст, так як були підприємцями. Наприклад, у Проскурві Л. Кляве був засновником і власником пивоварного заводу, у Кам'янці – Подільському Ф. Крамм – фабрики землеробських знарядь, у Балті Г. Боок – парового млину та олійні, у Жмеринці – брати Бросмани – машинобудівного чавуноливарного заводу (майстерні), у Могилев – Подільському Г. Келлер - чавуноливарного механічного заводу та інші.

Переписи населення, які проводилися до початку Української Революції 1917-1921 років та опис етнічних груп населення, проведений на Поділлі в 1915 році (данні якого майже не змінились до 20-х років XX сторіччя), засвідчили, що чисельність єврейського народу становила 343303 особи, або 22,1 % від усіх євреїв, що проживали на Україні, а поляків у регіоні нараховувалося 71670 осіб або 23,1% від польського населення країни [19, с.15,25]. Однак ці дані про польське населення дуже приблизні через те, що частина поляків боялась заявляти про свою національну приналежність. Ця боязнь виникла внаслідок окупаційної політики польської влади під час перебування польських військ на території Поділля. Підтвердженням цього є свідчення поляка, мешканця селища Гнів'янь, який стверджував, що « в їх селищі люди перед владою завжди видавали себе за українців...

поляків переслідували, і зараз майже 90 відсотків бояться визнати себе поляками через страх, що у випадку приходу іншої влади вони будуть зазнавати гноблення» [1, с.18]. Також велика плутанина була з поняттями «поляк» і «католик», бо існувала наявність таких «українців-католиків» [2, с.105-106]. Причому критерій визначення національності був різний: одні вважали поляками лише уродженців Польщі, другі – осіб, які не володіли українською мовою, треті – по самовизначенню громадян [3, с.90].

Із 49 сільськогосподарських колективів Шепетівської округи майже кожен третій був польським. Проскурівська округа нараховувала 16 польських сіл, що обробляли 11730 десятин землі. Так у селі Гречани на 2071, 7 десятин землі розташовувалося 802 господарства, в середньому на одне господарство припадало 2,5 десятини. В дійсності 47 господарств мали по 1 десятині землі, 395 – по 2, 172 – до 3, 94 – до 4, 65 – до 5 і 25 – до 6 десятин. У 500 дворів не було коней, 218 – мали по одному коню, 84 – по два. В 141 господарстві не було великої рогатої худоби, 593 господарства утримували по одній корові і лише 68 – по дві. Селу належало 44 десятини лісу, в тому числі 11 десятин було в індивідуальному користуванні. У селі діяло кредитове товариство, яке охоплювало 430 чоловік. При ньому працювали черепична майстерня та цегельня [9, с.25-26].

Значна увага в економічному розвитку Поділля того часу приділялося різним формам кооперації, яка виникла ще наприкінці XIX сторіччя. Пріоритет надавався організації колективних сільськогосподарських об'єднань. Це було логічно через низький рівень землезабезпеченості і незначну кількість робочої худоби в господарствах нацменшин. Незважаючи на проведену в свій час прирізку поміщицької землі, більшість польських земельних товариств було малоземельними. У середньому на одного їдока припадало 0,5 десятини землі, в той час як українське населення мало по 0,7 десятини. Таки стан пояснювався тим, що під час розподілу землі польське населення відмовлялося від наділу через побоювання повернення поміщиків. Землезабезпечення єврейського населення було значно кращим. На одного їдока сільськогосподарського колективу припадало по 0, 9 десятини землі [6, с.337]. Безкінці господарства становили 60 – 70 відсотків, ці обставини змушували сільське та й містечкове населення об'єднуватися в різні товариства по спільному обробітку землі та використанню реманенту. Єврейські сільськогосподарські об'єднання можна охарактеризувати тим, що в середньому на одного їдока в колективах припадало від 1,6 до 2,5 десятини землі, а на одного працюючого – від 2,5 до 4,3 десятини [8, с.400].

У той же час у Винницькій та Кам'янецькій округах польських колективних об'єднань було лише 5, з них – 2 артїлі та 3 ТОЗи. У 10 районах Кам'яниччини працювало 13 єврейських сільськогосподарських колективів (129 родин і 675 їдоків). За ними було закріплено 641 десятина землі. Економічне становище колективів в значній мірі характеризується наявністю у них худоби, реманенту. Вони мали 51 коня, 21 корову, 35 плугів, 68 борін, 6 жнивара, 10 культиваторів, 5 січкарен, 27 возів, 8 драпаків, 1 молотарку, 2 сівалки, 4 віялки, 3 саней [11, с. 118,119].

Отже національні сільськогосподарські колективи Поділля знаходилися у надзвичайно важкому економічному становищі, у першу чергу через гостру нестачу худоби та сільськогосподарських знарядь. Це спричинювалося незначним кредитуванням. Для придбання реманенту колективи не мали коштів, не кажучи вже про будівництво господарських приміщень, яких майже не було.

Кожна з названих груп віруючих мала у подільських містах розвинуту інфраструктуру для задоволення власних релігійних потреб – культові споруди, навчальні та благодійні заклади тощо. До того ж, саме у містах розміщувалися церковно-адміністративні установи (епархії та благочиння, дієцезії та деканати, казенні рабини), будувалися соборні церкви, кафедральні костели, великі синагоги. Зазначимо, що представники найбільших релігійних громад приймали активну участь у місцевому самоврядуванні та громадському житті міст. Слід також відміти, що в цей період вже перестала існувати царська Росія. Це привело к зникненню тієї широкої державної підтримки, яку отримувала від цього правительства Православна Церква, та припиненню політики значних утисків, які зазнавали римо-католики, як наслідок знищення колонізації краю. Результатом цього стало створення рівних умов життя всіх без винятку конфесій краю.

Залежно від економічної потужності та кількості жителів, громадське управління подільських міст мало декілька варіантів. Міста були умовно поділені на великі, середні та малі. У п'ятьох найбільших (Кам'янець-Подільський, Балта, Вінниця, Могилев-Подільський, Проскурів) існували міські думи [20]. У названих містах систему влади складали міська дума, магістрат, сирітський суд, словесний суд, міські депутатські збори, квартирна комісія. У середніх містах – повітових Брацлаві, Гайсині, Летичеві, Літині, Новій Ушиці діяли магістрати, які обіймали судову і господарську функції влади. Адміністративні органи найменших міст Поділля складалися із ратуші, сирітського і словесного судів та квартирній комісії. До них належали заштатні міста (Бар, Вербоєць, Сальниця, Стара Ушиця, Хмільник) та повітве місто Ольгопіль [21, с.56-57]. Серед вищезазваних міст згадується повітвий Ямпіль, який був підпорядкований Могилівській міській думі. При міських думах існували три управи : купецька, міщанська та ремісничка. Вони підпорядковувалися думам, а там де їх не було – магістратам і ратушам. Власники нерухомого майна обирали членів (гласних) міських дум, які в свою чергу обирали міську управу та міського голову. До складу міських управ, які очолювали міські голови, входило як правило два члени. Проте в губернському місті Кам'янець –Подільський та інших великих містах управи могли складатися з більшої кількості чоловік. На управу покладалося безпосереднє завідування справами міського господарства. Отож розпорядчим органом міського управління виступала міська дума, а її виконавчим органом – міська управа. У містах, що були приписані до міських дум інших міст керувало міське управління на чолі з міським старостою, посада якого поєднувала в собі як розпорядчі функції (на нього покладалася обов'язок бути головою зборів уповноважених), так і виконавчі.

Коло діяльності міських управлінь було чітко обмежено господарськими справами. Вони могли розпоряджатися міськими капіталами і нерухомістю, піклуватися про зовнішній благоустрій міст, забезпечувати продовольством городян та дбати про їх здоров'я, опікуватися бідними та займатися іншими видами благодійної діяльності, вживати заходів для попередження пожеж, розвивати народну освіту тощо. Для здійснення цих завдань міському управлінню надавалося право юридичної особи. Проте не всі подільські міста могли скористатися перевагами міського громадського управління. Так, найменші міста – Вербоєць, Сальниця, Стара Ушиця в силу свого заштатного статусу та відсталої економічного розвитку не мали достатніх коштів на благоустрій, соціальні проекти, будівництво. За

своєю забудовою та інфраструктурою вони скоріше походили на сільські населені пункти, ніж на міста.

Ефективна робота міського самоврядування залежала перш за все від стабільних надходжень до муніципальних скарбниць прибутків. Тому, у діяльності міських органів влади значне місце відводилося формуванню міських бюджетів.

Прибутки, які формували бюджет міста, поділялися на звичайні, тобто ті, які надходили із постійних джерел, та надзвичайні, які не були постійними. Основу звичайного бюджету складали податки і грошові збори, доходи від міських підприємств, майна тощо. Доходна частина надзвичайного бюджету складалась з приватних пожертв, міських позик, а також коштів, отриманих від продажу міського майна.

При формуванні міських бюджетів доводилося розраховувати на здебільшого на статті звичайних доходів. Вони, як вказувалося вище, базувалися переважно на двох складових: прибутки від зборів та прибутки від нерухомого майна, яке належало місту.

Збори додавали суттєву частку коштів до міських скарбниць усіх міст Поділля. Серед найприбутковіших статей були передусім: 1) оціночний збір з нерухомого майна; 2) збір з документів на право торгівлі і промислів; 3) збір з трактирних закладів, постоялих дворів та продуктових крамниць; 4) збори, які стягувалися при здійсненні та засвідченні різних актів. Було ще чимало менших за значимістю зборів. До того ж, в разі необхідності міська дума могла ввести додаткові збори, як то: з візничого промислу; з коней та екіпажів, які перебували в приватній власності; з собак; з перевізного промислу тощо. Також знімалися збори з велосипедів та автомобілів. Крім того деякі міста встановлювали спеціальні податки. Наприклад, у Вінниці було право попудного збору з вантажів, які перевозилися залізницею [22, с. 82].

Серед вищеназваних зборів, найбільше прибутків приносив оціночний збір. Йому підлягали вся існуюча в межах міста нерухомість (за деякими винятками). Розмір збору визначався думою у відсотках з чистого прибутку від нерухомого майна або його вартості. Він не міг перебільшувати 10% чистого прибутку від майна або 1% його вартості [22, с. 160]. Але, при визначенні відсотків названого збору проявлявся один з важливих недоліків тодішньої системи міського самоврядування. Оскільки думи складалися з представників заможного населення, їм було невідгідно встановлювати високі податки на своє ж майно. Наслідком таких дій ставали занижені суми оціночного збору, а це, в свою чергу, призводило до зменшення надходжень до міської скарбниці. Подібна ситуація була у Кам'янці-Подільському.

Іншу основну групу прибутків становили доходи від міської нерухомості – землі та комунального майна, які віддавали на певний строк в оренду. В цей час крім різного роду будівель (будинки, підприємства, крамниці та інше) деякі міста стали отримувати прибутки від нових форм комунального майна - водогонів (Вінниця, Могилев-Подільський), трамваїв (Вінниця) тощо.

Міста володіли землями різного призначення: орними, сіножатями, землями під хуторами, садами, городами, вигонами, ставками, болотами тощо. Кількість землі теж була різною та залежала навіть не від величини міста, а від його історичних особливостей розвитку. Міста Поділля мали в своєму розпорядженні землі (в десятинах): Балта – 4501, Бар – 4374, Ольгопіль - 3288, Вінниця – 2939,

Могилів – 2896, Стара Ушиця – 2483, Літин – 2439, Нова Ушиця – 2426, Кам'янець-Подільський – 2035, Хмільник – 1923, Брацлав – 1901, Летичів – 1872, Гайсин – 1850, Сальниця – 1774, Проскурів – 1586, Вербовець – 554.

Аналіз бюджетів подільських міст засвідчує, що більші міста мали прибутки як із зборів, так і з міської нерухомості. Менш розвинуті, невеликі міста, як правило, могли використовувати для збагачення власну землю. В них прибутки від оренди міської землі були головною статтею доходів.

Кошти, які отримували міста, здебільшого йшли на комунально-господарську діяльність міських самоуправлінь. Зокрема, на утримання і ремонт доріг, тротуарів, мостів, догляд за бульварами і громадськими садами, освітлення міста тощо. Важливою статтею витрат було фінансування закладів освіти, культури та охорони здоров'я, витрати на забезпечення належного санітарного стану, розвиток соціальної благодійницької діяльності тощо.

Центральною фігурою міського самоврядування був міській голова, якій очолював і думу і управу, координував їхню роботу та мав досить широкі повноваження. Ці повноваження включали, крім вирішального слова у господарських та фінансових питаннях, керівництво міськими органами самоврядування, право надавати розпорядження про скликання думи, визначати порядок денний засідань. Під особисту відповідальність міського голови друкувались доповіді по справах, які мали розглядатися в думі, лише з дозволу міського голови дума могла запросити на свої засідання «сторонніх осіб, від яких можна чекати корисних пояснень». До того ж, голова отримував дуже велику наглядову владу. Суміщаючи посади керівників як думи, так і управи, він міг не передавати пропозицію гласного на обговорення, знайшовши для цього законні підстави, зупиняти виконання рішення більшості членів управи, визначивши, знову ж таке, що йде врозрід із законом.

В цей час, знаходячись під владою Речі Посполитої міські голови керувалися Наказом Ю. Пилсудського «Про розмежування компетенцій військової влади та Цивільного уряду Східних земель» від 12 травня 1919 року, де чітко було прописано, що в межі включної компетенції міського самоврядування входили наступні справи:

- « а) всякі адміністраційні та поліційні справи, що торкаються цивільної людності;
- б) податкові справи, нормування промислу, торгівлі та хліборобства, а також нормування перевозу товарів та живності;
- в) порядкування Державними маєтками, а також маєтками, де нема їх господарів, і майном, яке залишилось од німецької та більшовицької влади, окрім воєнного матеріалу, та й ті справи, що торкаються шкоди в маєтках та лісах;
- г) справи апровізації цивільної людності;
- д) присуди в справах цивільної людності, окрім тих справ, що належать до військового суду;
- е) всякі реквізиції та повинності в натурі;
- є) надання перепусків приватним людям» [6].

В цей час вже був закінчений процес галузевої спеціалізації промисловості. Основними отраслями її були : тютюнове виробництво, пивоваріння, миловаріння, виготовлення каретних екіпажів, виробництво штучних мінеральних вод, чавуноливарне та мідноливарне виробництво, а також металообробка та машино-

будування. Основними заводами були : Винниця – чавуноливарний і машинобудівний Б. Львовича, Кам'янець – Подільський – фабрика землеробських знарядь Ф. Крамма, Могилів – Подільський – чавуноливарний завод Г. Келлера, Проскурів – чавуноливарний механічний завод Б. Ашкіназі та чавуноливарний завод Ф. Диберта та інші. Переважно всі ці заводи, крім виробництва чавунного литва та металовиробів, виготовляли різноманітне устаткування та механізми для харчової промисловості та сільського господарства. Але були заводи, які виробляли продукцію для інших галузей господарства. Так в Жмеринці були потужні вагоно-ремонтні майстерні, крім того були заводи цегельно-кахельної галузі: у Винниці власники І. Мар'яновський та А. Файгенбаум, у Проскуріві - Ш. Гальперин. Крім згаданих вище традиційних для Поділля існували передові для того часу фабричні виробництва – хімічне, харчосмакове, взуттєве, переробки фосфоритів та інші. До них відносили : фабрику олійних фарб С. Поліщука у Винниці, фабрику сухих гальвано-електричних елементів С. Маранца у Проскуріві, сірникову фабрику В. Франковського в Винниці, дві цукеркові фабрики Л. Басинзона та Й. Шаргородського у Балті, три макаронні фабрики Я. Гофштейна, Я. Розодзького та Х. Райза у Винниці, фабрику механічного виробництва взуття «Ястреб» Ф. Ярошинського у Винниці, суперфосфатний завод у Винниці. Майже в кожному місті Поділля існувало по 1-2 друкарень та фотосалона.

Висновки :

Таким чином ми бачимо, що під час польсько-українсько-російської війни Подільська губернія представляла собою досить строкату в національному, релігійному і соціальному відношенні територію. Але при цьому особливих конфліктів на національному та релігійному ґрунті під час війни не виникало, це було пов'язано з тим, що під час попередньої польської окупації всі питання були залагоджені польською владою, яка не була зацікавлена в таких конфліктах, і населення краю стомилося від багаторічних суперечок. Всі зусилля населення були направлені на підтримання нормального життєвого рівня. Цьому сприяв досить високий розвиток економіки та промисловості губернії.

Джерела та література:

1. Державний архів Вінницької області – Ф.П-29. оп. 1. спр.192.
2. Центральний Державний Архів вищих органів влади України (далі ЦДАВО України) – Ф.413. оп.1. спр.10.
3. Там само. – Ф.413. оп. 1. спр.99.
4. Державний архів Хмельницької області (далі ДАХМО) – Ф.Р-653. оп.2. спр.12.
5. ЦДАВО України – Ф.413. оп.2. спр.5.
6. ЦДАВО України – Ф.1131. оп.1. спр. 52
7. ДАХМО – Ф.Р-626. оп.11. спр.10.
8. Там само. – Ф.Р-766. оп.1. спр.258.
9. ЦДАВО України – Ф.413. оп.1. спр.305.
10. Там само. – Ф.413. оп.1. спр.452.
11. ДАХМО – Ф.Р-653. оп.2. спр.31.
11. Чорний С. Національний склад населення України в ХХ сторіччі. Довідник. (2007) / С. Чорний. – К.: ДНВП «Картографія», 2001. – 88 с.
12. Доценко В. Становище єврейської людності України та Кримської АРСР на початку 20-х років ХХ століття [Електронний ресурс] / В. Доценко // Вопросы духо-

- вної культури. Исторические науки. – С. 18-22. – Режим доступу до журн.: <http://www.nbuv.gov.ua/bitstream/handle/123456789...>
13. Хоффман Ч. Размышления о наследии штетла для советского еврейства (из книги «Красный штетл») / Ч. Хоффман // Общинная жизнь. – 2004. – Листопад, № 2. – С. 45-46.
 14. Плясовица Ю. Дети Иакова и Рахиль в Виннице / Ю. Плясовица // Подільські джерела: Шалом, Віннице!: Альманах. – Вінниця: ПП «Правда арт», 2012. — С. 30-39.
 15. Кушнір М. Понад шість століть спільної історії (Короткий нарис історії євреїв Поділля) / М. Кушнір // Подільські джерела: Шалом, Віннице!: Альманах. – Вінниця: ПП «Правда арт», 2012. – С. 5-23.
 16. Малий В.В. Етнічний та релігійний склад населення Поділля наприкінці ХІХ століття. Наукові праці. Т.1 історичний факультет Кам'янець-Подільського історичного інституту. – Кам'янець-Подільський. – 1995.
 17. Таранец С.В. Старообрядчество Подолии / С.В. Таранец. – К., 2000. – 239 с.
 18. Буценко А. Советское строительство и нацменшинства на Украине. Издание Центральной Административно-территориальной комиссии при ВУЦВКа. – Харьков, 1926.
 19. Полное собрание законов Российской империи. – Собрание второе. – СПб., 1830. – Т. XII. – 1837: часть 1. - № 10574
 20. Задорожнюк А.Б. Промислове виробництво в містах і містечках Подільської губернії кінця ХVІІІ – початку ХХ ст. /А.Б. Задорожнюк, О.П. Реєнт. – К.: Інститут історії України НАН України, 2008. – 270 с.
 21. Седляр А.В. Господарська діяльність органів самоврядування міст Волині та Поділля /А.В. Седляр // Часопис української історії. – К., 2007. – Вип.7.
 22. Прищепа О. П. Міста Волині у другій половині ХІХ – ХХ ст./ О. П. Прищепа – Рівне: ПП ДМ, 2010. – 287 с.
 23. Олуйко В.М., Слободянюк П.Я., Баяк М.І. Адміністративно-територіальний устрій Поділля. Історія і сучасність. / За загальною редакцією Смоля В.А., Слободянюка П.Я. – Хмельницький, 2005.
 24. Павлюк С.П. Традиційне хліборобство України: агротехнічний аспект. – К.: Наукова думка, 1991. – 224 с.

*Мазурок О.А.
м. Шепетівка*

ШЕПЕТІВСЬКИЙ ТАБІР 1939 РОКУ ЗА СПОГАДАМИ ПОЛЬСЬКИХ ВІЙСЬКОВОПОЛОНЕНИХ

У статті на основі спогадів окремих польських в'язнів, які потрапляли в полон з окупованих більшовиками територій восени 1939 року, коротко висвітлюються обставини ув'язнення та способи їхнього транспортування до шепетівського розподільчого табору. Зображуються умови радянського полону та ставлення енкаведистів до поляків.

Ключові слова: *радянський полон, військовополонені, шепетівський табір.*

Закріпивши територіальний розподіл Польщі 17 вересня 1939 року, сталінський тоталітарний режим розгорнув масові жорстокі репресії на західноукраїн-

ських землях. Серед його перших жертв були солдати та офіцери-резервісти Війська Польського, які перебували на радянсько-польському кордоні. Прикордонна сторожа останніх після вторгнення більшовиків відразу була роззброєна та взята до радянської неволи.

З анексованих більшовиками територій в'язні потрапляли спершу до пунктів для прийому військовополонених, що організовувались загалом на залізничних станціях, а звідти – до стаціонарних таборів. Один із найбільших пунктів прийому поляків виник у Шепетівці [1, с. 18]. Його було розгорнуто на підставі наказу наркома оборони СРСР Климента Ворошилова за погодженням з Політбюро ЦК ВКП(б) від 19 вересня 1939 року. Відповідні пункти з'явилися і на інших залізничних станціях: Олевськ, Волочиськ, Ярмолинці та Кам'янець-Подільський [9]. Тут в'язнів реєстрували та розподіляли між іншими таборами, після чого їх передавали до органів НКВС.

У Шепетівці табір знаходився у радянських казармах (нині район ДП «Шепетівський ремонтний завод») поблизу Парку піонерів. Зі спогадів одного із в'язнів, Рафала Зелінського, дізнаємось, що це був великий парк з дерев'яною альтанкою посередині. У самій Шепетівці, за його словами, була всього одна вулиця з багатоквартирними будинками. Очевидно, що він мав на увазі вулицю Шосейну, теперішню – Героїв Небесної Сотні. Також Р. Зелінський згадує і про великий продуктовий магазин у місті, де, за його словами, практично нічого не можна було купити. Як він говорить: «Навіть хліба не було» [4].

Такі твердження дають нам можливість припустити, що полонені підтримували зв'язок із зовнішнім світом, можливо, маючи особисті контакти з місцевими жителями. Ситуація ж із наповненістю продуктами харчування магазинів дійсно була критичною у вересні 1939 року, у них практично неможливо було нічого придбати [1, с. 20]. Таким же був стан з харчуванням у радянському полоні. Гострий дефіцит продуктів першої необхідності (невід'ємний атрибут радянської реальності) зумовив те, що у полонених було досить скромне меню. З приводу цього Р. Зелінський згадує, що у таборі була одна кухня, яка лише раз на добу видавала по одному черпаку супу для усіх в'язнів.

Говорячи про умови розміщення польських військовополонених у місцевому розподільчому таборі, Р. Зелінський стверджує, що ліжок у казармах не було, а під стінами була розкидана стара солома. З побаченого він робить висновок, що у таких умовах доводилось жити і радянським солдатам [4].

У травні 2007 року Р. Зелінський пише про свою втечу з табору. Пригадує, що урятуватись йому разом з товаришем допомогли три лікарі, які перемістили їх з казарм до будинку мирних жителів. А оскільки Шепетівка знахилась за 35 кілометрів до кордону, шлях до нього був неблизьким і виснажливим. Також беремо до уваги ту обставину, що з усього провіанту, який мали полонені, була одна рибна консерва та краєць хліба. Цей шлях і саму місцевість навколо Шепетівки колишній полонений Р. Зелінський описує як цілковиту пустелю – «виселену смугу землі з сільськими будинками, квітами у вікнах, але без живого духу, лише патрулі НКВС». На самому кордоні знаходився високий трьохметровий паркан з дошок з однією оглядовою вежею. Вийшовши на містечко Острог з видом на замок, Р. Зелінський разом з товаришем почали плакати та цілувати землю [8]. Емоційний стан, що пережили вони тоді, був викликаний довгоочікуваним бажанням в'язнів не лише побачити, а й повернутись на рідну землю.

На щастя, Р. Зелінський та його товариш не були єдиними утікачами з шепетівського розподільного табору. У фондах Архіву усної історії Музею Варшавського повстання знаходимо свідчення наступного в'язня, якому також вдалося втекти. Це кавалер найвищої військової нагороди Польщі – ордену *Virtuti Militari* – Роберт Джевецький. 17-річний поручник резерву польської армії у 1939 році увійшов до складу Добровільного батальйону оборони Львова. Після капітуляції міста його було арештовано НКВС та вивезено до Шепетівки. За спогадами пана Роберта, енкаведисти вивозили, в першу чергу, офіцерів та поліцейських. У Шепетівці випало йому спершу потрапити на вирубку лісів, пізніше – на будівництво дороги Новоград-Волинський – Львів, під час якого він утік та повернувся до Львова [2].

Наступну історію оповідає про себе ще один свідок радянської каральної машини – капрал Антоні Гринюк. 28 вересня, у день капітуляції Варшави, його було затримано радянськими військами у Ковелі. Звідти його транспортують до Шепетівки, про що він пізніше напише: «Подорож [тривала] чотири дні, без їжі, лише дехто з моїх побратимів мав трохи запасів, тож ми цим і харчувались. У вагонах ... знаходилось від 80 до 100 людей, подорож [була] важкою» [5].

У Шепетівці капрал перебував до 4 жовтня 1939 року. Далі був вивезений до Радивилова, Бродів, Верби, Рудні-Почаївської, Тернополя, Чернелева-Руського (Тернопільська обл.). Звідти пішки, 50 кілометрів щодня, разом з іншими військовополоненими рухались в напрямку Росії. У полоні А. Гринюк перебував в Старобільському таборі (Луганська обл.) до 25 серпня 1941 року.

У своїх спогадах про перебування у радянському полоні А. Гринюк загалом відповідає загальній розпорядок дня полонених, який вигуляв наступним чином: о 4.00 – підйом, далі – сніданок, який складався лише з пів літри супу. Якщо це був трудовий табір, о 6 годині ранку полонені виходили на роботу. Працювали вони 12 годин, тобто до 18.00, незалежно від дня – чи свято, чи неділя. В'язні радянських таборів отримували за свою працю символічну плату, за яку, за словами А. Гринюка, практично нічого не можна було купити. Обід та порція хліба залежали від норми виробітку – загалом отримували від 400 до 600 грамів хліба, «який важко було їсти через знесилення» [5].

Окрім фізичного виснаження, полонені перебували у скрутному матеріальному становищі. Із настанням зими переважна більшість з них так і не отримала відповідного взуття та одягу, через що часто відморозували руки й ноги [1, с. 21]. А. Гринюк, зокрема, говорить, що його військовопобратими йшли на роботу в дірявих черевиках та без онуч, не маючи ні сорочок, ні кальсонів. А тих, хто не вийшов на роботу відразу кидали до в'язниці [5].

Про особливе ставлення енкаведистів до поляків він згадує, що часто посеред ночі їх затягували на допити, де цілими днями відбувалась ретельна ідеологічна обробка полонених. Як стверджує А. Гринюк, у різноманітний спосіб його переконували, що він не поляк, а українець або білорус. Також співробітники НКВС всіляко намагались образити поляка національною чи релігійною ознакою. «У Різдво і Великдень особливо старались вигнати нас на роботу, а коли хтось ухилився, то його знову [чекали] досліди та карцер» [5].

Наступним колишнім в'язнем шепетівського розподільного табору, чий спогади знаходяться в колекції польського Інституту солідарності та доблесті ім. Вітольда Пілецького, є уродженець Любліна, плутоновий (капрал), Маріян Олейнік.

До радянського полону він потрапив 22 вересня 1939 року в місті Володимир-Волинський, звідти був перевезений до Шепетівки. За спогадами М. Олейніка, протягом семиденного перебування у місцевому таборі військовополонених годували лише однією тарілкою супу на день [6].

З вересня по жовтень 1939 року в шепетівському розподільчому таборі перебував 26-річний підпоручник польської армії Ян Адамус. Завдяки допомозі місцевого жителя, який взамін на військовий мундир і плащ приніс йому цивільний одяг, йому вдалося втекти. Відбулось це під час проведення земляних робіт (копання ровів). Про саме перебування в таборі він згадує як про один із найгірших періодів у своєму житті, а втечу з нього трактує як чудотворне спасіння, за яке часто дякує Богу [8].

Звісно, серед польських офіцерів і солдат, що опинилися у радянському таборі в Шепетівці, були й ті, які так і не повернулись додому. Як відомо, близько 20 тисяч кадрових та мобілізованих офіцерів польської армії були розстріляні органами НКВС у Смоленській, Тверській і Харківській областях.

Таку трагічну долю спіткало, зокрема, батька Войцеха Яніцького (імені невідомо). Родом він був з Сандомерщини (Свентокшиське воєводство, Польща). Напередодні Першої світової війни здобув вищу військову освіту в Петербурзі. До Другої світової війни у званні капітана був завідувачем кафедри фотографії і фотограмметрії Варшавської політехніки. У перші дні війни разом із сім'єю був евакуйований в сторону Львова. Прихід більшовиків разом із стоп'ятидесятиособовою групою він зустрів у селищі Гоща неподалік Рівного. Звідти 18 вересня 1939 року близько десяти офіцерів-поляків, в тому числі батька пана Яніцького, прославлених «ворогами Радянського Союзу», погнали 80 кілометрів пішки до Шепетівки. Згодом він був вивезений до іншого радянського табору – в Козельськ [3].

Наступним відомим нам в'язнем шепетівського табору, ім'я якого у 1969 році знайдене в списку прізвищ полонених в Старобільську під № 416, є капітан Вацлав Висоцький. У таборі в Шепетівці він зустрів свого двоюрідного брата – підхорунжого артилерії Влодзімежа Страшинського. Останній намовляв його до втечі. Однак В. Висоцький вирішив вчинити інакше – він передав своїм рідним листа, хоча втеча його кузина була успішною.

Посмертно, як і решту розстріляних жертв злочинів, скоєних НКВС СРСР, його було удостоєно медаллю «За участь у оборонній війні 1939» та пам'ятною відзнакою «Хрест вересневої кампанії 1939». Усі родичі загиблих є членами польської громадської організації «Катинська сім'я» [7, s. 54-55].

Таким чином, на основі відтворених спогадів польських полонених, арештованих і незаконно утримуваних у шепетівському таборі, висвітлено загальне ставлення радянських репресивних органів до солдатів і офіцерів Війська Польського. Відображені уривки трагічних людських історій, які лише в певній мірі знайомлять нас з пережитим ними досвідом, у черговий раз підтверджують злочинність ідеології радянського режиму та незаконність діяльності його керівництва.

Джерела та література:

1. Самсонюк Т. Полонені вересня 1939-го: наук.-попул. вид; за ред. Н. Денисюк/ Т. Самсонюк. – 2-ге вид., випр. і доповн. – Луцьк, 2018. – 266 с.

2. Archiwum Historii Mówionej. Robert Drzewiecki [Електронний ресурс]. – Режим доступу: <https://www.1944.pl/archiwum-historii-mowionej/robert-drzewiecki,1187.html>. – Назва з екрану. – Доступ від 10.03.2021 р.
3. Archiwum Historii Mówionej. Wojciech Janicki [Електронний ресурс]. – Режим доступу: <https://www.1944.pl/archiwum-historii-mowionej/wojciech-janicki,3363.html>. – Назва з екрану. – Доступ від 10.03.2021 р.
4. Gańczarz A. Zjawie się kiedyś... [Електронний ресурс] / A. Gańczarz. – Режим доступу: <https://dziennikpolski24.pl/zjawie-sie-kiedys/ar/2756996>. – Назва з екрану. – Доступ від 10.05.2021 р.
5. Kwestionariusz kaprala Hryniuka Antoniego [Електронний ресурс]. – Режим доступу: <https://www.zapisyterroru.pl/dlibra/show-content>. – Назва з екрану. – Доступ від 10.03.2021 р.
6. Kwestionariusz plutonowy Olejnik Marian [Електронний ресурс]. – Режим доступу: <https://www.zapisyterroru.pl/dlibra/show-content>. – Назва з екрану. – Доступ від 10.03.2021 р.
7. Ocaliń od zapomnienia. Sylwetki polskich jeńców wojennych obozów w Kozielsku, Ostaszkowie i Starobielsku zamordowanych przez NKWD wiosną 1940 roku, upamiętnionych w Kadynach koło Elbląga, red. R. Blech. – Gdańsk, 2020. – 58 s.
8. Relacja Rafała Zielińskiego z pobytu w obozie i ucieczce [Електронний ресурс]. – Режим доступу: <http://free.of.pl/w/wolynskie/miejsca-s/szepetowka-kordon.html> – Назва з екрану. – Доступ від 10.05.2021 р.
9. Tomecki B. Obozy jenieckie [Електронний ресурс] / B. Tomecki. – Режим доступу: <https://kalendarium.e-katyn.pl/author/tomeckib/>. – Назва з екрану. – Доступ від 10.05.2021 р.

*Долінська Л.Й., Кохановський О.Б.
м. Деражня*

ОСВІТА НА ДЕРАЖНЯНЩИНІ НАПРИКІНЦІ XIX – 50-ті рр. XX ст.

У статті висвітлюються процес формування мережі навчальних закладів на Деражнянщині: організаційний, навчально-виховний, кадровий аспект, матеріальне становище вчительства та учнівства у період кінця XIX – 50-ті рр. XX ст.

Ключові слова: *Деражнянщина, Деражнянський район, освіта, вчитель, учень, школа.*

Важливим у вивченні питання розвитку освіти в Україні є її регіональний аспект. Що стосується Деражнянщини, то окремі фактологічні свідчення цієї теми зустрічаються у працях В.І. Горбатюка та П.Я. Слободянюка [3], О.П. Реєнта та В.П. Рекрута [26], С. Литвин та І.І. Жураківської [20] та інших істориків, краєзнавців. Спеціальних монографій, наукових публікацій, статей, присвячених зазначеній проблематиці, немає.

Метою дослідження є спроба, на основі документів Державного архіву Хмельницької області, опублікованих історіографічних матеріалів, відслідкувати процес формування та розбудову мережі навчальних закладів на Деражнянщині наприкінці XIX – 50-ті рр. XX ст., проаналізувати матеріально-технічне, кадрове забез-

печення освітянської галузі в умовах політики колективізації, голодомору, політичних репресій, німецької окупації та повоєнної розрухи в краї.

Наприкінці XIX – на початку XX ст. мережу навчальних закладів на Деражнянщині складали лише початкові школи – церковно-парафіяльні школи та в незначній кількості народні училища, які були підпорядковані Міністерству народної освіти Російської імперії.

У 1915 році у межах тодішньої Деражнянської волості за нашими підрахунками нараховувалось 29 однокласних церковно-парафіяльних шкіл з трирічним терміном навчання та 9 народних училищ, з яких: 1 – двокласне у Вовковинцях (навчання тривало 5 років), 8 – однокласних, у т.ч.: 1 – двокомплектне у Богданівцях (навчались 4 роки і хлопчики, і дівчатка), 7 – однокомплектних (навчання тривало 3 роки) [9, арк. 128-132].

Церковно-парафіяльні школи, яких було більшість, й визначали засади початкової освіти в краї. У «Правилах про церковно-парафіяльні школи» від 1884 року зазначалось, що вони мають на меті «утверджувати в народі православне вчення віри і моралі християнської та надавати початкові корисні знання». В однокласних дворічних школах викладались: 1) Закон Божий (вивчення молитов, священна історія та пояснення богослужіння, короткий катехізис); 2) церковний спів; 3) читання церковного та цивільного друку і письмо; 4) початкові арифметичні відомості. У двокласних школах, окрім цього, викладалися «відомості з історії церкви й вітчизни». Навчальний день церковно-парафіяльної школи розпочинався читанням ранкових молитов за особливим ритуалом, причому воно перемежовувалося співом, читанням Євангелія тощо. У вихідні та святкові дні учні мали бути присутніми при богослужінні, співати в церковному хорі та виконувати церковну обрядність – поститися, сповідатися, причащатися [1, с. 63].

Слід зазначити, що початкові навчальні заклади були своєрідним оплотом самодержавства, прославляли «веру, царя и отечество». Однак, не вся сільська інтелігенція була віддана засадам монархізму. Серед вчителів були й такі, які закликали людей до непокори властям, самоорганізації, захисту прав. Так, відомо, що роботу із заснування нелегальної вчительської організації проводив учитель Вовковинецького народного училища О.А. Стівбун. Поліція підозрювала його в належності до однієї з нелегальних українських партійних організацій і встановила, що 6 грудня 1905 року він розсилав поштою заклики до своїх колег щодо організації Подільського союзу вчителів. У О.А. Стівбуна виявили програму, основна мета якої полягала у поваленні самодержавного ладу [19].

Осередком освіти в краї на той час була Деражня. У містечку, крім однокласного народного училища, відкритого у 1865 році, діяло ще й приватне єврейське училище для дівчаток, засноване Р. Табачником, широко практикувалось індивідуальне навчання на дому. У 1902-1903 навчальному році у народному училищі навчалось 90 учнів та 45 учениць – у єврейському училищі [3, с. 160].

З початком Української національної революції (1917-1921 рр.) зароджується масовий рух на підтримку розвитку освіти українською мовою. [22, с.17]. У Деражні та селах з'являються нові навчальні заклади. Церковно-парафіяльні були реформовані у початкові та земські. Так, у 1917 році було відкрито початкову школу в Римових-Коричинцях (сьогодні с. Коричинці), 1919 року – у с. Копачівка [3, с.161-162; 8, арк.1-13;]. За підтримки кредитного та споживчого товариства у 1919 році було

відкрито вищу початкову школу у с. Радівцях. Для цього кооператори пожертували 6 тис. грн., повітове земство – 3 тис. грн., а сільська громада виділила приміщення та запланували звести окремий будинок для навчального закладу [26, с. 187].

У багатьох населених пунктах організовувались та відновлювали діяльність «Просвіти». Школи поповнювались новими вчителями, які мали спеціальну освіту. Летичівське земство збільшило плату вчителям на 100 %, що була в 1917 році [3, с. 161].

Справжньою подією у житті волосного містечка стало відкриття у 1918 році гімназії імені Т. Г. Шевченка, яка розмістилася на правах оренди у колишньому будинку приватного адвоката Периторіна (сьогодні вул. Миру, 49). Це був перший середній навчальний заклад у Деражні. Зусиллям директора гімназії І.Д. Попова, вчительського складу у гімназії було укомплектовано 10 класів. Навчання проходили у 5 класних кімнатах у дві зміни. Перша зміна – підготовчий клас, 1-А, 1-Б, 2-А, 2-Б. Друга зміна – 3-А, 3-Б, 4, 5, 6 [20, с. 427].

З утвердженням радянської влади у 1920-х на Деражнянщині, як і в цілому в Україні, створювалась нова мережа шкіл. Попередні навчальні заклади, які існували за царизму та Української Народної Республіки, реорганізовувались у трудові школи [3, с.162]. Право на існування мали лише заклади «установлених радянською владою типів – школи державні. Всі інші – приватні, парафіяльні, гімназії, розглядалися як «можливі осередки контрреволюційної пропаганди» і мали негайно закритись. Повсюдно також закривали «Просвіти», які за своїм національним духом були ворожі радянській владі [25, с. 282]. У 1921 році реорганізовано гімназію ім. Т.Г. Шевченка. На її базі створили соціал-економічну профшколу, яку теж незабаром закрили. У 1923-1924 рр. на базі школи заснована піонерська організація. Піонери були організовані в загони, якими керували комсомольці. Піонери називались спартаківцями, а потім юними ленінцями [20, с. 427].

1923 року в утвореному Деражнянському районі був створений районний відділ **освіти**. У 1925 році на Деражнянщині діяли 31 трудова школа I-IV груп, в яких навчалось 2397 учнів, працювало 35 вчителів [3, с.163].

У цей час активно розпочинається боротьба з неписьменністю. Під девізом «кожна письменна людина має навчити неписьменну» на Деражнянщині повсюдно створюються хати-читальні, різноманітні гуртки, де швидко можна було опанувати основи грамоти. Організаторами цієї роботи були вчителі, учні – активісти місцевих шкіл. У Деражні, зразкова районна хата-читальна створена активісткою К.Ю. Мостинець, розмістилась у приміщенні колишнього волосного виконавчого комітету. Там зробили сцену, кімнату для жінок, виписали газети, журнали й організували читку. «Був постійний читач – Денис Савчук. Гарно читав, зрозуміло всім. Люди слухали уважно. Організували гуртки – драматичний, хоровий, сільськогосподарський. Робота кипіла. Читали лекції, часто ставили вистави» – згадувала Катерина Мостинець [3, с. 162-163].

У селі Кальні була створена вечірня школа із двох груп лікнепу. Одна група неписьменних навчалася в школі, її керівником була комсомолка Абрамович. Інша – у колишньому будинку священника. Нею керував Блейвас. Але оскільки лікнеп не спроможний був охопити усіх бажаних навчатись, сільська рада організувала десятихатки (за кожним культгарміємцем, який навчав грамоті, закріплено було 10 хат) [18].

На початку 30-х років більшість початкових шкіл переводяться у семирічні. У цей період збільшувались витрати на освіту, відкривалися нові навчальні заклади (у 1929 році нове приміщення було споруджено в Городищі, у 1930 р. – в Згарку, у 1931 р. – Зяньківцях, у 1938 р. – Гатні-Деражні), зростає кількість вчителів [3, с. 163]. Так, у 1932 році в укрупненому Деражнянському районі, до складу якого увійшов колишній Вовковинецький, нараховувався 71 навчальний заклад, у т.ч. 49 чотирирічок, 4 – п'ятирічки, 10 – шестирічок, 7 – семирічок, 1 – десятирічка. Загальну початкову освіту отримували 10473 особи. Навчання проводили 327 освітян [5, арк. 16 - 16 зв.].

Проте, освітній рівень вчительського складу залишався досить низьким. У тому ж 1932 році мали вищу освіту лише 25 вчителів, середню – 169, нижчу – 133. Тяжким залишалося матеріально-правове становище освітян, особливо воно погіршало з настанням голоду [5, арк. 16 зв.].

26 липня 1931 року начальник районного відділення ДПУ (Державне політичне управління) Баранов та уповноважений Сочаво повідомляли, що у Деражні райспоживспількою знято із забезпечення хлібом вчителів. З цього приводу вони звернулися до завідуючого РАЙСПО Мисловича. Той відповів: «Треба написати на лобі, що нічого не одержать вчителі». Обурений відповіддю завідуючого вчитель Недовіса висловився: «Треба взяти прапор і піти з протестом, а то що пишуть про вчителів у газетах – це тільки гарні слова, щоб читала буржуазія. По суті ж учителям нічого не дають, а тільки вимагають роботи». За вільнодумство учитель Недовіса був взятий під нагляд [19].

У 1932 році продукти харчування учителям видавались з великими перебоями, зарплата не виплачувалась за два і більше місяців. У зв'язку із матеріальними труднощами освітян під загрозою зриву опинився навчальний процес у Деражнянській українській школі [5, арк. 17].

Через непосильні плани хлібозаготівлі голод прийшов і за шкільні парти. Єдиною надією для школяра на те, щоб хоч якось закропитися, могли бути гарячі сніданки. Однак у 1932 році їх видавали лише у 35 школах із 71 наявної. Про голодування дітей свідчать численні доповідні партійних функціонерів. 25 квітня 1932 року у спецповідомленні начальник Вінницького обласного відділу ДПУ В. Левицький повідомляв секретаря Вінницького обкому КП(б)У М. Алексєєва, що в районі у ста дітей, які перебувають у школі-інтернаті, було «сильне виснаження і туберкульозний стан». Начальник райвідділу ДПУ Александров та уповноважений Колбасенко у таємній телеграмі секретарю районного партійного комітету Файбишеву повідомляли, що у с. Богданівцях 20 дітей залишились безпритульними через смерть їхніх рідних. У холодну пору року ці сироти, напівроздягнуті, ходили по селу і просили милостиню [21, с. 137].

Водночас відбувається постійний психологічний та моральний тиск на вчительську інтелігенцію. Чимало освітян Деражнянщини зазнали політичних переслідувань. За нашими підрахунками, у період 20-30-х років ХХ ст. відбував покарання у таборах Гулагу, був замордований у тюремних камерах НКВС, розстріляний 41 освітянин, з них: 3 завідуючі початкових шкіл, 3 директора середніх шкіл, 1 – завідуючий відділом народної освіти райвиконкому [27, с. 511–628].

У період німецької окупації (1941-1944 рр.) Деражнянський відділ освіти очолював Конюшинський, інспектором шкіл працював Казімарчук. Станом на 20 лис-

топада 1941 року на Деражнянщині відновили роботу 26 шкіл, з них: 12 початкових, 12 неповно-середніх та 2 середніх (Деражня, Божиківці) [3, с. 109].

З ідеологічних міркувань радянські навчальні підручники, посібники та начерки за наказом начальника обласного відділу освіти, а пізніше за наказами гебіткомісарів підлягали вилученню. Як альтернативу – дозволялось використовувати німецькі пропагандистські листівки українською та російською мовами. Вчителі були зобов'язані поширювати серед дітей провокаційні чутки, нісенітниця, брехливі звернення про стан справ на фронті тощо [23, с. 275 – 276; 24, с. 171 – 172].

Після вигнання з території Деражнянщини німецьких окупантів 25 березня 1944 року, стан навчальних закладів був вкрай незадовільним. Так, із 34 шкіл, які діяли у районі до війни, 2 школи були повністю зруйновані, 9 – зруйновані частково, ще 20 шкіл – потребували капітального ремонту [3, с. 121].

Тому перед районним керівництвом гостро постало завдання відбудови шкіл та поліпшення їх матеріально-технічної бази. Цей процес вимагав чималих як матеріальних, так і людських ресурсів, яких у повоєнну розруху було обмаль. Отож увесь тягар відбудови навчально-виховних закладів ліг на плечі вчителів, учнів, батьків, колективних господарств. Як свідчать звітні відомості райвиконкому, більшість шкільних приміщень були підготовлені до нового 1944-45 навчального року. Однак відомості офіційних органів влади не завжди відповідали дійсності. Приміром, у школі с. Криничного (як свідчить шкільна звітна документація), коли вже тривав навчальний процес, із 8 кімнат були відремонтовані лише 3 (вчительська та 2 класних), частина вікон залишалась не засклена. Весь шкільний інвентар нараховував 29 парт, 3 стільці, 2 столи, 2 дошки та шафу. На шкільному подвір'ї була лише одна спільна вбиральня для хлопчиків та дівчаток. Подібна ситуація простежувалась у навчальних закладах сіл Зяньковець, Кальні-Деражні, Слобідки-Шелехівської [4, арк. 8].

У 1944-45 навчальному році у Деражнянському районі налічувалось 32 школи: 1 середня, 10 неповних середніх та 21 початкова. Всього у районі налічувалось 159 класів (1-4 кл. – 121, 5-8 кл. – 34, 8-10 кл. – 4), де навчався 5091 учень, із них: 3937 учнів – у 1-4 класах, 1064 учня – у 5-7 класах, 90 учнів – у 8-10 класах [10, арк. 83].

На початку першого повоєнного навчального року катастрофічно бракувало підручників та шкільного приладдя. Завезені протягом року 170 нових навчальних посібників не могли забезпечити повноцінний навчальний процес. На клас було лише по 2-3 примірники. Не вистачало підручників і для вчителів. Так, педагоги початкової школи с. Шелехово для підготовки уроків змушені були ходити за підручниками до своїх колег у сусідню Слобідку-Шелехівську. У початковій школі с. Криничного на 76 учнів було 3 підручники з математики, 1 – з української мови, 1 – з трудового навчання й атлас з географії. У неповній середній школі с. Яблунівки на два перші класи був лише один буквар, у другому класі – 2 читанки, в третьому – 2 підручника з природи та 2 з математики, в інших класах по два навчальних посібники. Більше того, майже у всіх школах спостерігалась нестача найнеобхіднішого шкільного приладдя: зошитів, олівців, пера до ручки [4, арк. 10-11].

Олексій Францович Бондар, 1930 р.н., житель с. Буцневи, ділиться дитячими спогадами: «Зошит на той час коштував 15 крб., хімічний олівець, з якого робили чорнило – 40 крб. А оскільки на той час це були не малі гроші, то викручувались,

як могли, – зошитами слугували мішки від цементу, чорнило робили із бузини, чорнильницю до школи носили в руках» [17]. Колишній учень Деражнянської середньої школи Володимир Францович Ясінський згадує: «Школа залишилась в пам'яті яскравим променем, який зігрівав та вселяв нам надію на майбутнє. Яка велика тяга була до знань! Писати не було на чому та й не було чим. Чорнило з бузини, палички для рахунку, клаптики паперу газетного чи іншого. Кожен з нас знав, що лише знання докорінно поліпшать наше життя» [20, с. 428].

Ще складнішою у перші повоєнні роки постала проблема кадрової забезпеченості. У школах навчальний рік розпочався без 46 вчителів: не вистачало 20 вчителів 1-4 класів, 9 мовників 5-7 класів, 8 математиків, 5 істориків, 4 вчителів природничих наук [4, арк. 3]. Така ситуація призвела до надмірного навантаження. Вчителі початкових класів змушені були працювати у дві зміни. У початковій школі с. Криничного 76 учнів навчало дві вчительки, які мали середню педагогічну освіту. Подібна ситуація склалась у неповній середній школі с. Гатни-Деражні. Учителів молодших класів замість 6 було тільки 3, а у старших класах не вистачало вчителів української, російської та німецької мови. Тому педагоги у цій школі були перевантажені годинами і змушені працювати по 36 годин на тиждень, а вчителі молодших класів взагалі працювали у дві зміни [4, арк. 16]. Окрім цього, на освітян покладалися обов'язки проведення шкільних олімпіад, створення різноманітних гуртків, військових кабінетів, збір коштів на допомогу фронту та для дітей сиріт (на обліку в райвно перебувало 124 дитини-сироти, які були на утриманні окремих колгоспників або родичів) [10, арк. 107].

Негативно на відбудову повоєнної освіти впливало важке матеріальне становище вчителів. Освітяни часто працювали впроголодь, заробітну плату їм виплачували із затримками. Функції із забезпечення освітян житлом перекладались на місцеві органи влади, для яких соціально-побутові труднощі вчительства були не першочерговими. Матеріальна скрута накладала відбиток на навчально-виховний процес. Голодний та холодний вчитель не мав можливості у достатній мірі підвищувати свій професійний рівень. Все ж, незважаючи на скруту, чимало вчителів проявили неабияку педагогічну майстерність, домоглися високих показників успішності учнів [13, арк.17, 39].

Вчителі та учні шкіл були зобов'язані виконувати численні партійні постанови, директиви та розпорядження. Кожна школа інформувала про опрацювання книги товариша Сталіна «Про Велику Вітчизняну війну Радянського Союзу», проведення конференцій, семінарів, що прославляли комуністичну партію та «вождя всіх народів». 1947 року, у розпал голоду, відділом освіти було видано директиву, згідно із якою завідувачі шкіл, вчителі мали «широко популяризувати серед трудящих рішення партії й уряду і взяти найактивнішу участь у збиранні врожаю». У школах району з цього приводу створювалися бригади із збирання колосків, а з кращих піонерів та комсомольців формували сторожові пости для охорони врожаю на колгоспних полях [13, арк. 17, 39].

Невирішеною залишалась проблема опалення навчальних закладів. При плані 1189 тонн торфу було завезено лише 625 тонн. Повністю забезпечені паливом на той час були тільки 2 сільські школи – Богдановецька та Літецька [10, арк.83]. Завезений торф часто був гнилий, мокрий та не хотів горіти. Класні кімнати в основному опалювались бадиллям, хмизом, качанами, соломкою. Але навіть такого

палива було обмаль. Температура у класах залишалась настільки низькою, що замерзала вода та саморобне чорнило. Діти сиділи на уроках у верхньому одязі й шапках [17].

Деражнянський РВНО станом на 7 жовтня 1944 року повідомляє, що відвідування по школах району складає 82,4%. Проте звіти низки сільських шкіл району свідчать про зовсім іншу ситуацію. До прикладу, у неповній середній школі с. Яблунівки 5 вересня 1944 року із 164 учнів до школи прийшла 101 дитина. 7 жовтня 1944 року у с. Криничному з 76 учнів до школи прийшло лише 40. Із 36 учнів, які не відвідали школу, 10 хворіли, 3 – не мали одягу та взуття, 23 допомагали по господарству. Серед причин низької відвідуваності були не лише хвороби, нестача взуття та одягу у дітей, а й праця у колгоспі... У доповідній записці райвно Деражнянському РК КП(б)У зазначається, що учні Яблунівської школи працювали у колгоспі: пасли худобу, збирали городину та ін., а «бригадири О.Вергелюк та А. Шинкарук не відпускали їх з роботи». З настанням зими кількість дітей, які не відвідували школу, суттєво збільшувалась. До школи не ходили 40-50% учнів [4, арк. 8-11]. Станом на 15 вересня 1947 року із 5414 учнів, школу не відвідувало 203. Основна причина – робота у колгоспі [11, арк. 2].

Антон Дмитрович Варгатиї, який довгий час працював заступником районної газети «Вісник Деражнянщини», згадував: «Ви, певно, не знаєте, то щоб і не знали, як воно бігти по підмерзаючих гострих грудках, припорошених снігом. Уявіть собі: ноги не відчувають ні холоду, ні болю. Ніби їх у мене нема, і ти летиш. Ніби ти на крилах, а ногами зовсім землі не торкаєшся. А дома чекала радість. Дядько Багрій, сусід наш, не витримував моєї «босоногої школи» (так сказав мамі) і приніс новісінькі чоботи. Дарма, що резинові та ще й без підкладки. Дарма, що довгі й широкі, «як хліви». Дарма, що від морозів і глибоких снігів (зима була кріпка, не те, що нині) у них солом'яні устілки примерзали до підшви, а мої ноги з ганчірками – до устілків. Дарма...» [2, с. 65-66].

Повоєнна розруха, злиденне матеріальне становище освітянської галузі негативно позначились на успішності учнів. У 1947 році завідуючий РВНО Дубілей у своїй доповіді констатував, що результати першої чверті були незадовільні, зокрема порушувався облік знань учнів, недовиконувався програмний матеріал, нікудишнім залишались каліграфія і грамотність. У зв'язку з цим завраївно пропонував керівникам навчальних закладів повернути всіх дітей шкільного віку до навчання, а до кінця півріччя ліквідувати відставання у виконанні програмного матеріалу [13, арк. 39].

У 1949 році партійним керівництвом району було поставлено завдання зразкової підготовки шкіл до нового навчального року. Зокрема, виконати закон про загальне обов'язкове навчання; створити фонд всеобучу в сумі 100 тис. крб. для матеріальної допомоги дітям, батьки яких загинули на фронті, а також забезпечити їх одягом та взуттям, безкоштовним харчуванням; відкрити при школах 17 буфетів; організувати 6 майстерень із виготовлення й ремонту одягу та взуття для учнів; при 8 школах організувати підвіз дітей; відремонтувати 53 шкільні приміщення та 47 вчительських квартир до 1 липня 1949 року; забезпечити школи і вчителів паливом; радіофікувати 15 шкіл, електрифікувати 5 шкіл, організувати фізкультурні майданчики та поповнити шкільні бібліотеки. Однак через недостатнє фінансування вирішити заплановане не вдалося [6, арк. 95].

У 50-60-х рр. XX ст. відбувається поступовий розвиток шкільної освіти району. 1952 року було закінчено будівництво середньої школи, її обладнано меблями, 4 школи електрофіковано, 6 – радіофіковано, закуплено і завезено в школи 185 парт, при 5-ти школах обладнано спортивні майданчики, необхідне обладнання отримали спортзали у Деражнянській та Божиковецькій середніх школах, закуплено унаочнення на суму 36 тис. крб. [12, арк. 5]

У 1953 році працювало 33 школи, з них 4 середніх, 15 семирічних, 14 початкових, які охоплювали навчанням 5961 дитину. По школах району створений фонд всеобучу, на рахунку якого було 27273 крб., 279 учням була надана допомога одягом, взуттям, харчуванням. У трьох школах працювали шкільні інтернати, де навчалися 60 учнів 8-10 класів. Порівняно з минулим роком матеріальна база освіти зросла на 44300 крб. У школи району було завезено лише унаочнення на суму 35400 крб. Розпочали роботу гуртки юних фізиків, техніків, хіміків, моделістів. Зростала якість навчання. Якщо у 1950 році успішність учнів складала 84,4%, то 1952 р. – 85,8%, 1953 р. – 90,3%. Однак, проблема кадрового забезпечення навчальних закладів залишалася. По школах не вистачало вчителів співів, малювання, трудового навчання [14, арк. 13, 20; 15, арк. 50-52]

Проте, долаючи численні труднощі, завдяки героїзму та самовідданій праці вчителів, шкільна освіта на Деражнянщині з року в рік розвивалась. Після об'єднання Деражнянського району, до складу якого увійшов ліквідований Вовковинецький район, в 1965 році у школах навчалося 11545 учнів, з них було охоплено вчальною освітою 1851 особа [16, арк. 6].

Таким чином, на території Деражнянщини наприкінці XIX – на початку XX ст. було створено базову мережу початкових навчальних закладів, які мали неабияке значення для здобуття освіти дітей з бідніших верств населення. У 20-30 рр. XX ст. кількість шкіл та учнів продовжує зростати. Однак, недостатнє фінансування навчальних закладів, тяжке матеріальне становище вчительства, репресивна політика радянської влади щодо представників освітянської інтелігенції негативно позначились на навчально-виховному процесі.

Все ж, незважаючи на катаклізми воєнних лихоліть, економічні труднощі, відсутність підручників, навчального приладдя, педагоги Деражнянщини продовжували виконувати покладене на них завдання – навчати дітей та розбудовувати систему освіти краю.

Джерела та література

1. Бондар Л. Особливості диференційованого підходу до навчального процесу в закладах освіти духовного відомства (кінець XIX ст. – до 1917 р.) // Рідна школа. – 2012. – №10. – С. 62-66.
2. Варгатай А.Д. Люди хороші мої. Авторська редакція. – ФОП Крисюк С.Г., – Хмельницький, 2012 – 184 с.
3. Горбатюк В.І., Слободянюк П.Я. Місцеве самоврядування Хмельниччини: нариси історії місцевих громад Деражнянського району. – Хмельницький: Поділля, 2003. – 768 с.
4. Державний архів Хмельницької області (далі ДАХМО). – Ф.П.112. – Оп.2. – Спр.31 – 21 арк.
5. ДАХМО. – Ф.П. 112. – Оп. 1. – Спр. 135. – 75 арк
6. ДАХМО. – Ф. П. 112. – Оп. 2. – Спр. 174 – 109 арк.

7. ДАХМО. – Ф.П. 112. – Оп. 2. – Спр. 215.
8. ДАХМО. – Ф. 233. – Оп. 1. – Спр. 628. – 13 арк.
9. ДАХМО. – Ф. 233. – Оп. 1. – Спр. 544. – 275 арк..
10. ДАХМО. – Ф.Р. 4131. – Оп. 1. – Спр. 2. – 145 арк.
11. ДАХМО. – Ф.Р. 4131. – Оп. 1. – Спр. 10. – 101 арк.
12. ДАХМО. – Ф.Р. 4131. – Оп. 1. – Спр. 34. – 46 арк.
13. ДАХМО. – Ф.Р. 4131. – Оп. 1. – Спр. 8. – 41 арк.
14. ДАХМО. – Ф.Р. 4131. – Оп. 1. – Спр. 43. – 95 арк.
15. ДАХМО. – Ф.Р. 4131. – Оп. 1. – Спр. 68. – 56 арк.
16. ДАХМО. – Ф.Р. 4131. – Оп. 2. – Спр. 12. – 23 арк.
17. Долінська Л.Й. З чистого аркуша... Відновлення освіти в краї у перші повоєнні роки / Вісник Деражнянщини. – 2015. – 26 березня.
18. Історія школи с. Кальня / Фонд Деражнянського міського історичного музею.
19. Кохановський О. Б. Освіта та вчителство Деражнянщини наприкінці ХІХ – у середині ХХ ст. / Вісник Деражнянщини. – 2013. – 4 жовтня.
20. Литвин С. І., Жураківська І.І. Освітні заклади міста Деражні: роки становлення та поступу // Деражнянщина: минуле і сучасне: Матеріали Всеукраїнської науково-краєзнавчої конференції / Ред. кол. Баженов Л.В. (голова), Єсюнін С.М. (співголова) та ін. – Хмельницький: ПП Мельник А.А., 2013. – С. 425- 440.
21. Національна книга Пам'яті жертв Голодомору 1932-1933 років в Україні: Хмельницька область. Ч.1./Редкол.: Гавчук І.К. (співголова редкол.), Гладунок І.В. (співголова рекол.), Слободянюк П.Я. (наук. ред.), Осадча Г.Г. (відп. ред.) та ін. – Хмельницький, 2008. – 752с.
22. Лозовий В.С. Сільське вчителство і влада у період Гетьманату (1918 р.) // Освіта, наука і культура на Поділлі. Збірник наукових праць. – Кам'янець-Подільський: Оіюм, 2005, –Т.5 – С.14-21.
23. Олійник Ю.В. Функціонування освіти Кам'янець-Подільської області періоду окупаційного режиму (липень 1941–березень 1944 рр.) // Освіта, наука і культура на Поділлі. Збірник наукових праць. – Кам'янець-Подільський: Оіюм, 2002, –Т.2 – С.72 – 80.
24. Олійник Ю.В. Культурно-освітня політика окупаційного режиму в Україні 1941-1944 рр. (на матеріалах Хмельниччини) // Освіта, наука і культура на Поділлі. Збірник наукових праць. – Кам'янець-Подільський: Оіюм, 2007, –Т.10 – С.169 – 186.
25. Посвістак О.А. Соціально-правовий стан освітньої інтелігенції Поділля в 20-х роках ХХ ст. // Освіта, наука і культура на Поділлі. Збірник наукових праць. – Кам'янець-Подільський: Оіюм, 2006, –Т.7 – С.278–286.
26. Реєнт О.П., Рекрут В.П. Нариси життя Літинщини 1917-1921 рр.: революційні події та повсякденність; наук. ред. акад. В.А.Смолій. – К.: Інститут історії України НАН України, 2017. – 298 с.
27. Реабілітовані історією: У двадцяти семи томах. Хмельницька область. / Редакція тому: В. Д. Гаврішко (голова) та ін. — Упорядники: Л. Л. Місінкевич, Р. Ю. Подкур. — Біографічні довідки: П. М. Воскобойнік, Ю. А. Довгань, Л. А. Кривега, В. М. Пажинська. — Кн. 3. — Хмельницький, 2010. – 1126 с.

РАДЯНСЬКЕ ПОВСЯКДЕННЯ СІЛЬСЬКОЇ МОЛОДІ НА ХМЕЛЬНИЧЧИНІ У 1970 – ПОЧАТКУ 1980-х рр. (за спогадами Гой Ганни Василівни)

У статті, на основі спогадів, висвітлено повсякдення життя мешканки с. Ленівки, що на Кам'янецьчині Гой Ганни Василівни у 1970 – початку 1980-х рр. Показано на її прикладі ставлення молодих людей до суспільно-політичних та економічних подій в тогочасному радянському суспільстві. Охарактеризовано відношення радянської влади до української народної культури.

Ключові слова: *повсякдення, село, комунізм, гроші, побут, традиції.*

Минуло вже більше чверті століття (30 років) від розпаду Радянського Союзу – держави, про яку свого часу думали, що вона могутня і вічна. За цей час Україна в той чи інший спосіб засудила радянський тоталітаризм – репресії, зневагу до прав людини, відсутність свободи слова й комуністичну ідеологію. Використання радянських міфів Росією під час гібридної війни призвело до того, що радянська спадщина стала сприйматися, як загроза національній безпеці.

Здавалося б, ми належно оцінили радянське тоталітарне минуле, навчилися брати з нього уроки для свого життя. Та попри це, радянська спадщина ще досить сильно тримає зв'язок із нашим повсякденням, економікою та політичною культурою. Поки одна частина суспільства вселяюко засуджує радянське минуле, інша прихильно ставиться до нього. Ба більше, позитивне чи негативне ставлення до радянського часу впливає на характер формування нашої сучасної ідентичності. Минуле, яке ми не осмислили до кінця, про яке не домовилися до кінця й не знайшли консенсусу, повертається знову й знову, наче привид, і нагадує про себе в різний спосіб.

Тому до радянської спадщини, на наш погляд, потрібно підходити з точки зору історії повсякдення, студій пам'яті, мікроісторії та усної історії [1, с. 2]. Адже, усні свідчення про радянську повсякденність, зокрема і в сільській місцевості, дозволяють отримати відомості про щоденні клопоти населення, більше дізнатися про його відпочинок, дозвілля, сімейне життя тощо. Також можна прослідкувати, як селяни ставилися до тих чи інших суспільно-політичних, економічних, культурних подій, явищ, викликів, процесів; як збереглися, і яких змін зазнали українські звичаї та традиції з боку радянської влади, особливо в сільській місцевості, які головні життєві пріоритети ставила перед собою сільська молодь. І найголовніше – можна побачити складну й часом суперечливу картину «непричесаного життя» тієї епохи, і таким чином, зрозуміти різноманітні сентименти та стереотипи, що побутують сьогодні.

Мова піде про жительку с. Ленівка Кам'янець-Подільського району Хмельницької області Гой Ганну Василівну (1955 р. н., у дівочтві Берчук), бабусю автора дослідження Дзізінського Миколи Сергійовича.

Ганна Василівна працювала протягом 1970–1980-х рр. продавцем у магазині. Вона отримували невисоку зарплатню, якої вистачало лише на буденні потреби

(прохарчуватися, одягнутися). І тому змушена була, разом із чоловіком, шукати додатковий заробіток, оскільки молодому подружжю у селі потрібні були гроші для будівництва власного будинку: «Тоді я зразу отримувала дуже малу низьку зарплату, таке-во. Дуже були зарплати в нас... Ну, що? Одягнути діти, взути, будувалися, почали будівництво хати. Тоже, це всьо, кожду копійку, кожду з хазайства, всьо складали, складали, складали, і будували будинок... Додатковий був такий заробіток: тримали корову – здавали молоко». Разом з тим вона підкреслює, що була певна допомога з боку держави: «Давали кредит, давали на будівництво кредит під 2 проценти. Це під 2 проценти був той кредит... Ну, нічого взяли там 2 чи 3 тисячі».

Також діяла в радянському селі соціальна зрівнялівка: «Раніше не було так видно заможностей сих. Ми всі були одинакові». На думку Ганни Василівни, т. зв. «заможності», почали проявлятися десь в 1990-х рр., після розпаду Радянського Союзу. Більше того, люди намагалися допомагати одне одному. Яскравим прикладом може слугувати будівництво своєї чи чужої оселі на селі толокою: «Кожен ставав на ноги, як міг їден другого підпирав, допомагав йому. Так що, от толоками. Я, так згадую свою толоку, коли ми робили хату, і колись хату накидали глиною, завивали стелю, качалки, завивали глиною, от це всьо».

Побутова техніка була переважно радянського виробництва, і хто на селі мав телевізор, то вважався вже трохи заможнішим: «Весна-3 це дуже був, ну, телевізор тоді тоже, дуже це було престижно, що в хазяїв є телевізор, значить люди вже заможніше почали жити».

Розповідаючи про харчування та одяг, Ганна Василівна вдається до порівняння радянських часів і теперішніх: «Зара дуже багацько ізобілія. А тоді, в ті роки, було трошки там масло, колбаса, трошки було. Не мож було його так купити». Одягалися також недорого, і були випадки, коли люди на селі самі собі шили одяг: «Ну, купувати одяг верхній хіба. Пальто таке купляли. А таке, як костюмчики, платтячка, спіднички, це всьо ми шили на замовлення, і нас обшивала Ленівку Чорна Галина Ларіонівна». З її слів випливає: сьогодні дефіциту з раціону харчування та одягу немає і є майже все, аби лише вистачало грошей його купувати.

Будучи постійно заклопотаними сімейними справами, роботою, молоді люди намагалися у вихідні дні знайти час і для відпочинку: «Хто йшов до клубу, хто йшов, бо в нас ше були агітбригади, були гуртки художньої самодіяльності, були гуртки ці гурток театральний. Всьо собі за вподобанням, всьо за покликанням. В нас дуже був гарний хор в селі, ми дуже співали гарно».

Жителям села подорожувати чи їздити по справах дозволялося лише у межах СРСР, тому лише одиниці бували за кордоном: «В межах, да, Радянського Союзу я була. Їздила трошки по світі, як той казав. Була в Чувашії, була в Башкирії, в Татарії була, була в Білорусії».

Одружувалися того часу хлопці у віці 20-22 років, а дівчата 18-20. Сама ж Ганна Василівна 1973 р. вийшла заміж за односельчанина Гой Володимира Миколайовича. 1974 р. у них народилась дочка Оксана, а через 2 роки Людмила. Переважно люди намагалися зберегти сім'ю, і найбільше в цьому були зацікавлені батьки, оскільки: «Тому що батьки не хотіли, щоб діти розходилися, щоб вони жили разом».

Селяни були людьми набожними, і старалися ходити до церкви: «Я виросла, ми в Вихватнівцях жили недалеко біля церкви, ми дуже ходили до церкви моя бабка, мати моя ходила до церкви. І ми ходили до церкви, хоча нас не пускали в

той час». Зі свого боку радянська влада чинила утиски. Ганна Василівна, в певній мірі, засуджує таку політику і вважає неправильним те, що за радянських часів вона зі своїм чоловіком не взяли шлюб, мотивуючи це так: «Весь вік ми жили на віру... Дуже довго дід не хотів йти до шлюбу. Значить, як це на віру, та діти в нас неправильно роджені – нагуляні». виправили вони цю помилку у 2013 р., коли все ж таки взяли шлюб.

Найбільше серед асоціальних проявів в тогочасному суспільстві негативно ставились до пияцтва. Особливо негативно ставились до молодих людей, які часто були п'яними: «Оце, саме гірше, коли бачили молоду людину п'яну, оце ніби було дуже некрасиво. Ну, так поступати не красиво було».

Про комунізм Ганна Василівна висловлюється досить скептично: «От, я його вже забула і його, і не знала, і не знаю». У суспільно-політичному житті провідну роль займала партія і Ганна Василівна досить прихильно до цього ставиться, оскільки: «Ну, тим краще було тоді, знав: от пішов в райком партії, от сюди мені треба пожалітися, чи попросити допомоги, і все». Або: «Дід Володько наш був членом партії. І він, тоді, працював лісником, і вся їхня команда, всьо Подільське лісництво всі були партійні. І, давай, Володимире, давай ти, тоже, підеш в партію. І так, вони іден з другого, всі один за другим йшли всі в партію. Я просто кажу, но який в тебе дивіз, чо ти йдеш? Він каже: «Всі йдут, тай я з ними». Ну, от таке було» [2].

Отже, молоді люди 1970 – початку 1980-х рр., переважно у віці 18–22 років починали створювати сім'ї. Досить активної участі в суспільно-політичному житті не брали, оскільки були заклопотані щоденними справами (роботою, вихованням дітей, пошуком додаткового заробітку). Харчовий раціон та одяг на селі були доволі скромними. Побутова техніка була переважно радянського виробництва, і в обмеженій кількості. Українські звичаї та традиції на селі, значною мірою, вдалося зберегти в родинному колі. Комуністична ідеологія сільській молоді нав'язувалася штучно, і часто була незрозумілою, а в партію вступали виключно для того, аби зберегти робоче місце чи піднятися по кар'єрній сходінці.

Джерела та література:

1. Як працювати з радянським минулим на уроках історії. Київ, 2020. 85 с.
2. Особистий архів Дзизінського М. С.

Янчишина Я. В.
м. Хмельницький

МІКРОТОПОНІМІКОН СЕЛА ЧЕРЕПОВА ХМЕЛЬНИЦЬКОГО РАЙОНУ ХМЕЛЬНИЦЬКОЇ ОБЛАСТІ

Стаття присвячена фіксації та дослідженню власних назв дрібних географічних об'єктів села Черепова Хмельницького району Хмельницької області. Студіюванню мікротопонімії зазначеного регіону присвячена значна кількість праць, проте на сьогодні існує нагальна потреба у фіксації таких назв, оскільки вони активно як утворюються, так і зникають спочатку із карти місцевості, а пізні-

ше з мовлення та пам'яті мешканців. Нами було зафіксовано 46 найвживаніших мікротопонімів різного характеру у мовленні місцевого населення. Більшість таких назв мають свої особливості з погляду словотворення, функціонування, які нерідко виходять за межі традиційного назвотворчого процесу, що ще раз підтверджує індивідуальність кожного населеного пункту.

Ключові слова: діалектологія, мікротопонім, мотивація, с. Черепова Хмельницького району Хмельницької області, функціонування, Хмельницька ОТГ.

На сьогодні вивчення місцевого топонімікону є однією із найактуальніших тем для дослідження як з погляду мовознавства, історії, археології так і краєзнавства, оскільки він містить цінний матеріал для кожного народу. Власні назви дрібних географічних об'єктів зберігають духовну спадщину минулих поколінь, формуючи матеріальну оболонку їхніх традицій, вірувань, історичних подій, орієнтації в просторі, а також є відображенням етнолінгвістичних, соціокультурних і діалектологічних особливостей окремих регіонів.

Мікротопоніми – це найменування місцевих географічних об'єктів, які упродовж багатьох років, століть зазнають значних змін, причому найчастіше зникають – спочатку з карти села, а з часом із мовлення та пам'яті його мешканців. Саме цей аспект і спонукає до нових досліджень найменувань, відомих лише місцевим жителям. Отже, ми продовжуємо цілий цикл праць, присвячених вивченню мікротопонімії Хмельниччини, зокрема об'єктом розвідки стали найменування мікрооб'єктів села Черепова Хмельницького району Хмельницької області.

Дослідження власних назв дрібних географічних об'єктів Хмельниччини започатковане наприкінці XIX – на початку XX ст. і відображене у цілій низці праць, зокрема: «Історично-географічний та етногеографічний нарис Поділля» (1872 р.) М. В. Симашкевича; «Довідкова книга Подільської губернії» (1888 р.), «Подільська губернія: Зразок географічно-статистичного опису» (1889 р.) і «Населені місця Подільської губернії: Алфавітний перелік населених пунктів губернії, із вказівкою деяких довідкових про них відомостей» (1893 р.) В. К. Гульдмана; «Археологічна карта Подільської губернії» Ю. Й. Сіцінського; «Населені місця Подільської губернії» (1905 р.) О. М. Крилова. Крім того, варто відзначити значний внесок у дослідження мікротопонімії істориків, краєзнавців: С. М. Єсюніна, В. С. Прокопчука, М. С. Яцишина та ін. На рівні дисертаційних студій власні назви дрібних географічних об'єктів Хмельниччини з погляду мовознавства розглядали: Л. Т. Масенко, Н. М. Павликівська, Н. М. Герета, М. М. Торчинський, І. Я. Ординська, Я. В. Янчишина.

На сьогодні «Черепова» – село в Україні, Хмельницького району Хмельницької області, що входить до Хмельницької ОТГ, населення становить 431 особа. Перша згадка ойконіма фіксується у 1386 році «пос. Черепыне», у подальшому присутні варіанти: «Czererowa» (1668), «Черепова» (1862). С. Д. Бабишин трактує походження назви від апелятива «череп'я», вважаючи, що поселенці активно займалися гончарством. Проте, М. М. Торчинський стверджує, що назва мотивована антропонімом [3, с. 498].

Об'єктом нашої розвідки є 46 найбільш відомих назв мікрооб'єктів села Черепова.

Одним із найдавніших та найважливіших об'єктів для кожної людини є водне багатство навколишнього середовища, проте, на сьогодні через скорочення вод-

них ресурсів, маємо значно нижчі показники, що безпосередньо відображаються на назвотворенні власних назв такого характеру. Зокрема, серед гідронімії цього населеного пункту більшість фіксуємо назв криниць: *Зимна криниця, Криничка в Вишванюковій долині, Криничка в Грачевій долині, Криничка в Кам'яній долині, Малярчукова криниця*. Превалюють назви криниць, що мають посесивний або локативний характер, тобто вказують на прізвища власників або на місце розташування, але трапляються і оніми утворені на основі певних асоціацій, властивостей. Крім того, нараховуємо лише 2 назви ставків: *Сажавка, Ставок на Камчатці*.

Досить часто трапляються і пропріативи, які описують особливості навколишнього рельєфу, зокрема назви долин, тобто заглибин, ям, ярів: *Беріжки, Вишванюкова долина, Глибока долина, Грехова долина, Гречева долина, Загородь, Зінькова долина, Кам'яна долина, Ковалів Беріг, Межи Хрестами, Пасічина, Хутір*. Під час дослідження походження або трактування назви такого характеру потрібно особливо увагу звертати на оніми в основі яких є антропоніми. Більшість таких назв є вторинними, тобто раніше їх функціональне використання було дещо іншим, до прикладу це колишні поля, городи, проте на сьогодні, їх призначення через певні чинники змінилися, і ми здебільшого трактуємо їх як патронімічні або асоціативні. Варто відзначити наявність у мовленні населення онімів на позначення горбів, підвищень, серед них: *Виспа, Дедова виспа, Гончариха, Попова виспа*.

Особливим елементом у житті людини є орієнтація в просторі, тобто вся та штучна система або сформована сітка, яка накладається на вже існуючий рельєф, це назви доріг, стежок, вулиць, кварталів. У залежності від особливостей менталітету населення ці показники коливаються у порівнянні із дотичними територіями. Цікавим є те, що у мовленні жителів фіксуємо замало назв вулиць: *Набережна, Садова, Шевченка*. Саме такі дані можемо пояснити тим, що мешканці більше використовують природній, місцевий топонімікон, а незначна кількість функціонування назв вулиць є результатом явища декомунізації, тобто зміни колишніх офіційних назв, які мешканці використовують лише в адміністративних установах, наприклад на пошті. Як результат цього, значно більша кількість назв кварталів, що ще раз підкреслює домінування природнього мікротопонімікону, що визначається як особливість членування простору з вкрапленням діалектології й іменується як «куток»: *Гулячий куток, Камчатка, Куток, Осадьби, Садиба*.

Стосовно назв шляхів сполучення, то в більшості вони є локативними, тобто які вказують на напрям сполучення: *Дорога на Олешин, Дорога на Осташки, Дорога на Черепівку*. Проте, трапляються й інші назви, які мають своє походження, відображають певну історичну добу, є важливими для мешканців, зокрема: *Панська дорога*. Менше назв стежок, які за своєю природою є досить примітивними, проте, відіграють важливу роль в орієнтації у просторі, на кшталт: *Попід пошту, Попід річку, Через цвинтар*.

Важливим елементом мікротопонімікону є власні назви спрямовані на іменування насаджень. Зокрема, фіксуємо більше назв садків, які частіше вказують на локацію, дотичність до певного об'єкта: *За Осадьбами, За цвинтаром, За фермою*; проте, фіксуємо й ідеологічні назви, які до сьогодні існують у більшості населених пунктів, типу: *Колгоспний садок*. Особливості розміщення населеного пункту та вид занять визначає і незначну кількість лісів: *Дубки, Лісок*.

Центральні райони Хмельниччини багаті на родючі типи ґрунтів – чорноземи, тому основним родом занять є землеробство, що спонукає до розорювання вели-

ких територій. Сьогодні всі земельні ділянки, призначені для обробітку, є оцифрованими, і номінація таких об'єктів – це фактично лише їхній номер. Незважаючи на це, функціонують і колишні найменування, яких до сьогодні збереглося досить мало: *На Олешиниціні, Підкалинівка, Під лісом*.

Серед мікротопонімії села Черепова на особливу увагу заслуговують оніми у яких безпосередньо відображаються діалектологічні особливості. До прикладу гідронім «*Сажавка*» – це відапелятивна назва, що має значення «невелике штучне водоймище, в якому розводять і утримують рибу; копанка» [2, с. 15]. Під час дослідження інших населених пунктів більш функціональним апелятивом проявляє себе саме «копанка», «став». Крім того, цікавим аспектом функціонування у мовленні є лексеми «виспа» на окреслення будь-якого підвищення, тобто горб, гора. Трапляються вкраплення особливостей назвотворення місцевого мікротопонімікону, який тяжіє до синкретизму, до прикладу відносно нові назви типу «*Під лісом*» до порівняння трансформована та відшліфована цілими поколіннями – «*Підкалинівка*».

Таким чином, мікротопонімія як сукупність назв місцевих мікрооб'єктів є невід'ємною у структурі топонімії, має велике значення для діалектології, етнолінгвістики, історії, географії, оскільки створює своєрідну топонімічну картину світу, бо усі географічні найменування є результатом духовної діяльності людини у процесі пізнання навколишньої дійсності.

У наступних студіях плануємо розглянути мікротопоніми інших поселень Хмельницької ОТГ.

Джерела та література:

1. Гульдман В. К. Населенные места Подольской губернии: Алфавитный перечень населенных пунктов с указанием некоторых справочных сведений о них. Каменец-Подольск. 1893. 636 с.
2. Словник української мови: в 11-х т. Київ : Наукова думка, 1978. Т. 9. 916 с.
3. Торчинська Н. М., Торчинський М. М. Словник власних географічних назв Хмельницької області. Хмельницький: Авіст, 2008. 549 с.
4. Янчишина Я. В. Мікротопонімія Центральної Хмельниччини : дис... канд. філол. наук : 10.02.01. Хмельницький, 2021. 293 с.

Напиткін В. М.
м. Хмельницький

СУЧАСНА ГЕРАЛЬДИКА ХМЕЛЬНИЦЬКОЇ ОБЛАСТІ

Стаття присвячена розвитку сучасної територіальної геральдики на теренах Хмельницької області. Зібрані дані по більш ніж 300 населеним пунктам області, проаналізована статистика затвердження гербів, а також дані по найбільш вживаним символам, які використовуються в гербах Хмельницької області. Стаття фіксує цей стан на дату виходу книги В. Напиткіна та К. Богатова «Символіка Хмельницької області. Видання друге» (липень 2021 року).

Ключові слова: герб, прапор, територіальна громада, Хмельницька область.

Дана стаття є певним статистичним підсумком роботи, проведеної автором протягом 20 років при створенні сайту «Українська геральдика» heraldry.com.ua, книг «Геральдика Хмельниччини» (2005 рік) «Символіка Хмельницької області» (2016 рік), «Символіка Хмельницької області. Видання друге» (2021 рік). Наявність даних про всі герби та прапори, що існують на території Хмельницької області станом на 2021 рік, дозволяє найбільш повно проаналізувати тенденції розвитку геральдики та вексилології на теренах області.

Насамперед розглянемо кількість затверджених сучасних гербів по рокам. Діаграма 1 показує, що до 2014 року процес затвердження нових гербів проводився достатньо повільно і залежав більше від бажання відповідної територіальної громади; переважно це були герби районів і районних центрів. Ситуація змінилася в 2015 році, коли кількість нових гербів, затверджених протягом року, зросла до 80 – це пояснюється системною роботою переважно в Славутському районі автора цієї статті, а також члена Комісії з питань геральдики при Президентіві Республіки Молдова К.М.богатов (Кишинів), який надав неоціненну консультативну допомогу в створенні нових символів. Була проведена значна робота по систематизації даних і затвердженню нових гербів в інших районах області, що пов’язано з підготовкою першого видання книги «Символіка Хмельницької області». Найбільш результативним був 2018 рік – більше ста населених пунктів і громад отримали власну символіку (переважно Славутський, Волочиський, Городоцький і Деражнянський райони).

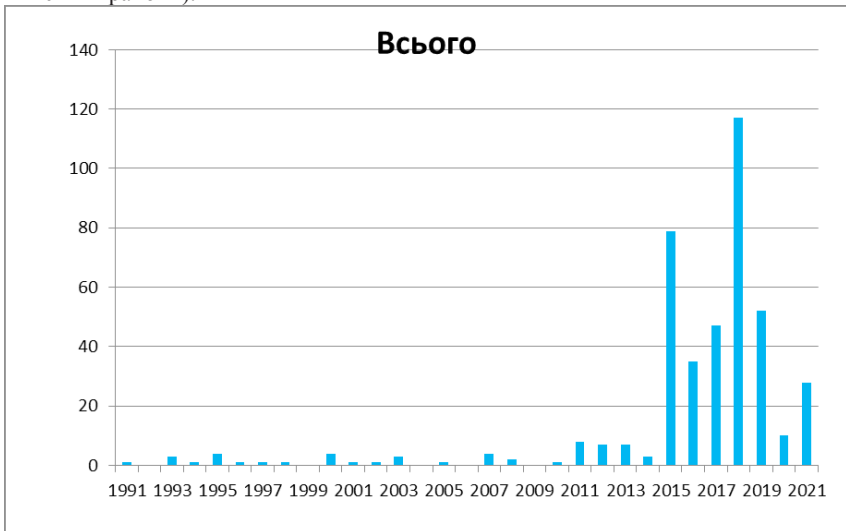

Діаграма 1. Розподіл затвердження нових гербів (з 1991 року)

Таблиця 1. Розподіл затвердження нових гербів по авторам

В.Напиткін	К.Богатов	П.Войталюк	А.Гречило	І.Янушкевич	В.Ільїнський
155	105	62	42	39	24

Таблиця 1 показує кількість затверджених гербів, розроблених геральдистами та художниками. Наведені дані про участь кожного з авторів в роботі над проектами, оскільки над одним гербом могло працювати декілька авторів. Зазначу, що в переважній більшості проектів співавторами виступали місцеві краєзнавці, вчителі, жителі населених пунктів, депутати місцевих рад – так, за приблизними оцінками, в роботі над гербами населених пунктів Славутського району (78) брало участь близько 2000 осіб.

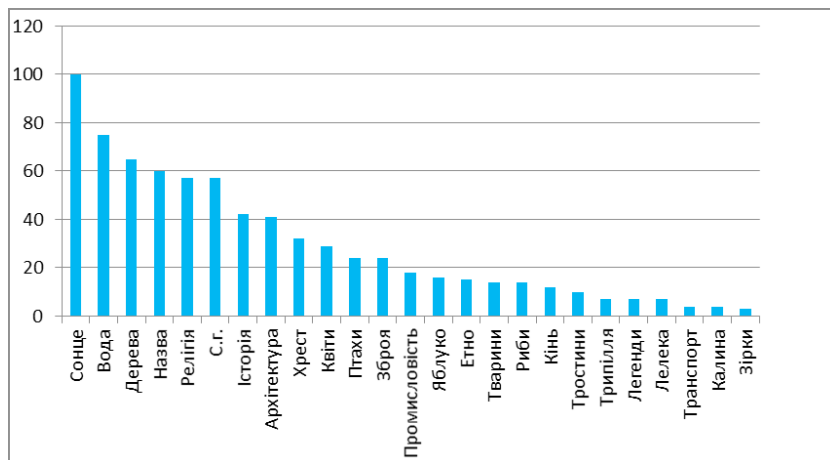

Діаграма 2. Використання символів в гербах громад і населених пунктів Хмельницької області

Діаграма 2 показує найбільш вживані символи в гербах громад і населених пунктів Хмельницької області. Очевидно, що найбільшою популярністю в області користується зображення Сонця. Воно використовується переважно як символ Поділля (про що прямо вказується в описах; значно менше тлумачень Сонця як символа життя тощо). Друге місце посідають символи води і дерев (що свідчить про стійку закономірність прив'язувати зображення на гербі до території, де знаходиться населений пункт чи громада). В області існує 60 «називних» гербів, де прямо зашифрована назва населеного пункту – так, Лисиче Крупецької громади використовує зображення лисиці, що вказує на походження назви. Практично рівну кількість посідають зображення, пов'язані з релігією і сільським господарством, що вказує на однакове значення цих символів для жителів області. Дещо несподіваною, на погляд автора, виявилася зацікавленість громад у архітектурній символіці в гербах – це свідчить про певну тяглість історичних традицій і розуміння необхідності збереження історичної спадщини. Хрест в гербах вживається переважно як символ Волині (північна частина області), або ж як символ козацтва. Діаграма 3 показує, що в більшості (56%) гербів подільської частини області присутнє Сонце; водночас у волинській частині області хрест присутній лише у 16% гербів.

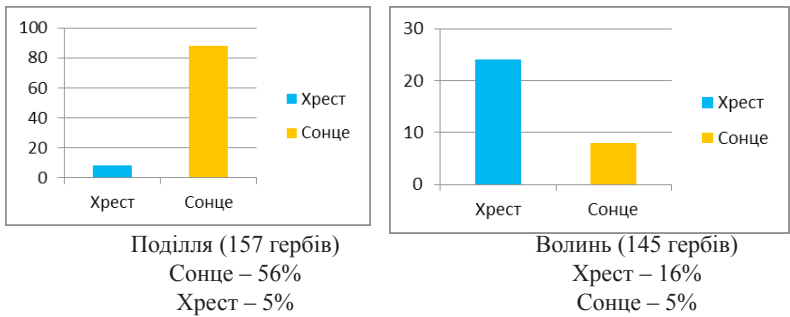

Діаграма 3. Використання символів сонця і хреста у подільській та волинських частинах області

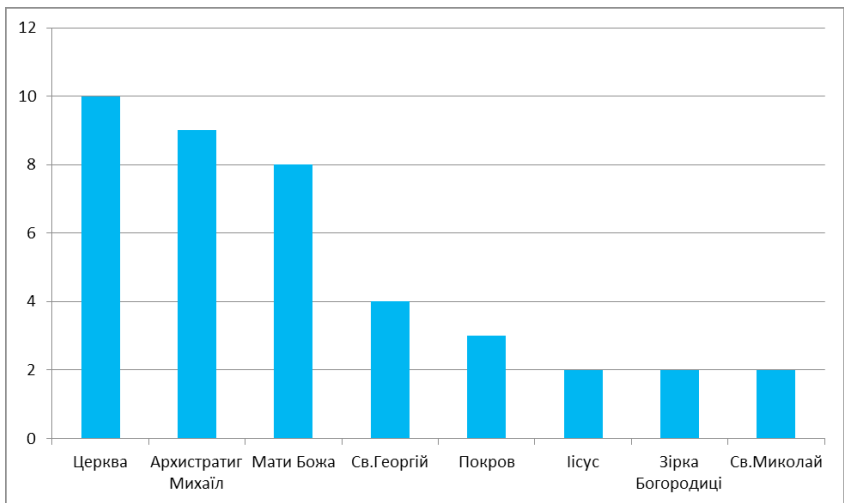

Діаграма 4. Використання релігійних символів в гербах територіальних одиниць області

Діаграма 4 показує використання релігійних символів в гербах громад та населених пунктів області. Найбільше використовується зображення місцевих храмів; далі за популярністю йдуть зображення Архистратига Михаїла, Божої Матері, Святого Георгія-Змієборця, Покрови, Ісуса, Зірки Богородиці та Святого Миколая.

Практично порівну використовуються два метали – золото і срібло. А от серед геральдичних кольорів перевага віддається синьому (у 199 гербах), зеленому (180), червоному (158) (діаграма 5). Синій колір тлумачиться як олір води або неба, зелений – лісів або полів. Практично не використовується чорниц колір – хоча в ряді гербів (наприклад, гербі Чемеровецької громади) він використовується як колір землі. Переважна більшість громад і населених пунктів уникає його використання, позаяк, на усталену думку, він вказує на смуток.

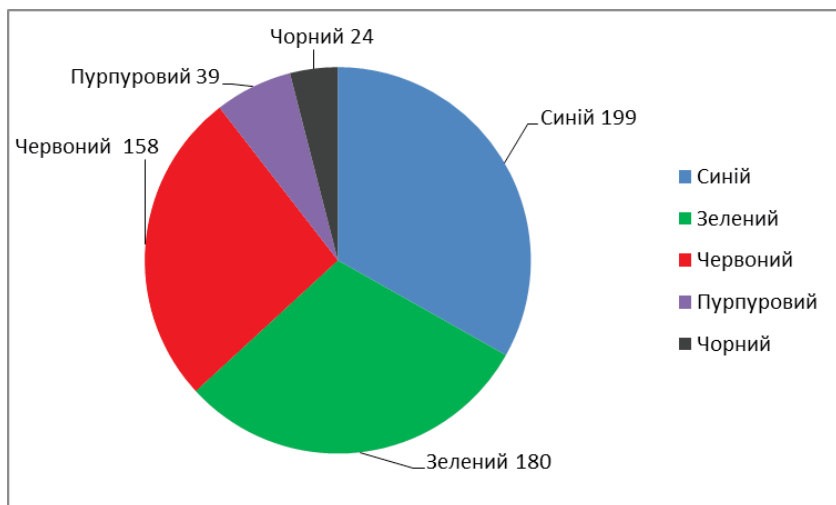

Діаграма 5. Використання кольорів в гербах Хмельницької області

В області існує 15 громад, в яких є власна символіка (герб і прапор):

Назва громади	Номер рішення	Дата затвердження
Берездівська	Рішення Берездівської сільської ради № 3	27.06.2017
Війтовецька	Рішення Війтовецької селищної ради № 100-20/2016	03.08.2017
Ганнопільська	Рішення Ганнопільської сільської ради № 10-47/2019	27.06.2017
Гуківська	Рішення Гуківської селищної ради № 3-37/201	25.10.2018
Жванецька	Рішення Жванецької сільської ради № 12	21.12.2018
Китайгородська	Рішення Китайгородської сільської ради № 14	10.08.2018
Колибаївська	Рішення Колибаївської сільської ради № 10	15.06.2018
Меджибізька	Рішення Меджибізької селищної ради № 20-49/2018	30.05.2018
Наркевицька	Рішення Наркевицької селищної ради № 5-10/2016	03.06.2016
Новоушицька	Рішення Новоушицької селищної ради № 33	25.02.2021
Полонська	Рішення Полонської міської ради № 16	29.11.2019
Слобідсько-Кульчієвецька	Рішення Слобідсько-Кульчієвецької сільської ради	20.02.2020
Солобковецька	Рішення Солобковецької селищної ради № 12	02.07.2018
Староушицька	Рішенням Староушицької селищної ради № 17	
Чемеровецька	Рішення Чемеровецької селищної ради № 11-6/2017	21.04.2017

Таблиця 2. Громади, що мають окрему символіку для всієї громади

В Хмельницькій області існує 8 громад, всі населені пункти яких мають власну символіку: Берездівська (27), Ганнопільська (16), Крупецька (11), Нетішинська (3), Сатанівська (25), Славутська (3), Солобковецька (10), Улашанівська (21). Повний комплект символіки – герби та прапори – мала Колибаївська громада і всі її населені пункти (7), приєднана до Кам'янець-Подільської. Найбільша кількість громад та населених пунктів з гербами знаходиться в Хмельницькому районі (діаграма 6).

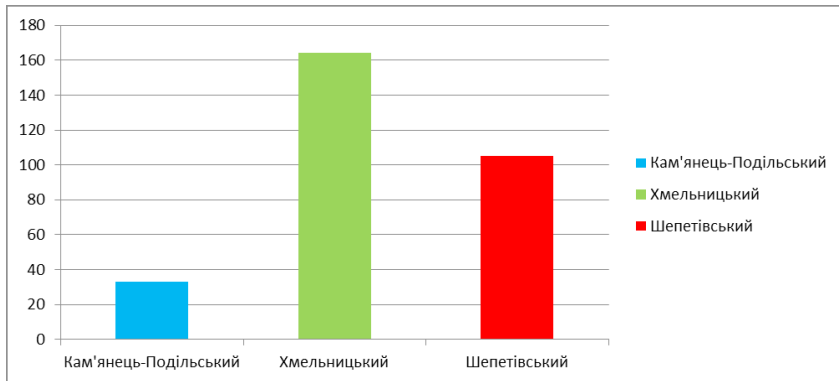

Діаграма 6. Кількість населених пунктів, що мали чи мають герби, по районах Хмельницької області

Герботворчість в Україні регулюється двома документами:

1. Статтю 22 Закону України Про місцеве самоврядування в Україні»:

Стаття 22. Символіка територіальних громад сіл, селищ, міст, районів і областей
Територіальні громади сіл, селищ, міст можуть мати власну символіку (герб, прапор тощо), яка відображає їх історичні, культурні, соціально-економічні та інші місцеві особливості і традиції.

З урахуванням пропозицій органів місцевого самоврядування сіл, селищ, міст районними, обласними радами може бути затверджена символіка відповідно району, області.

Зміст, опис та порядок використання символіки територіальних громад сіл, селищ, міст, районів і областей визначаються відповідною радою згідно з законом.

2. Указом Президента України «Про впорядкування геральдичної справи в Україні» № 694/2000 від 18 травня 2000 року:

З метою забезпечення єдиних підходів до розвитку геральдичної справи в Україні, врегулювання питань, пов'язаних із використанням державних символів України, збереження історичних традицій національного герботворення по с т а н о в л я ю:

1. Центральним та місцевим органам виконавчої влади під час вирішення в установленому порядку питань, пов'язаних із запровадженням, затвердженням або рєс-трацією символіки, а також зразків форми одягу, знаків розрізнення Збройних Сил України та інших військових формувань, передбачених законодавством України:

- подавати Комісії державних нагород та геральдики пропозиції з цих питань для геральдичної експертизи і висновку; враховувати висновки цієї Комісії за результатами проведеної геральдичної експертизи;

- застосовувати методичні рекомендації з питань геральдики, розроблені Комісією державних нагород та геральдики.

2. Підтримати пропозицію Комісії державних нагород та геральдики щодо започаткування Державного геральдичного реєстру України як єдиного зібрання символіки (гербів, прапорів тощо), що використовується органами виконавчої влади, органами місцевого самоврядування, а також об'єднаннями громадян та іншими організаціями України, зразків форми одягу, знаків розрізнення Збройних Сил України та інших військових формувань, передбачених законодавством України.

3. Кабінету Міністрів України:

- внести на розгляд Верховної Ради України проект закону про державні символи України;
- вирішити питання щодо створення Державного геральдичного реєстру України, зокрема, визначити орган, на який покладатиметься створення та ведення Державного геральдичного реєстру України; затвердити Положення про Державний геральдичний реєстр України;
- розробити та подати погоджений з Комісією державних нагород та геральдики проект Концепції розвитку символіки, прапорництва та емблематики Збройних Сил України та інших військових формувань, передбачених законодавством України;
- привести у двомісячний строк свої рішення у відповідність із цим Указом.

4. Комісії державних нагород та геральдики:

- розробити та затвердити у двомісячний строк методичні рекомендації з питань геральдики та забезпечити їх доведення до відомих органів виконавчої влади, органів місцевого самоврядування;
- підготувати та подати пропозиції щодо зразків нагрудних знаків до почесних звань України і посвідчень до них.

5. Рекомендувати органам та організаціям України, що мають власну символіку, звернутися до Комісії державних нагород та геральдики для проведення геральдичної експертизи цієї символіки і розглянути висновки за результатами такої експертизи.

На жаль, Указ так і не був виконаний в повному обсязі. Не був розроблений закон про державні символи України; не був створений Державний геральдичний реєстр; не була розроблена Концепція розвитку символіки та прапорництва. Новостворювані герби не проходять геральдичну експертизу.

Однак найбільшої шкоди розвитку вітчизняної геральдики, на погляд автора статті, завдав лист Комісії державних нагород та геральдики № 19/84-55 від 25.05.2017 р., де міститься заклик «утриматися від паралельного створення різних символів для об'єднаних територіальних громад і титульних населених пунктів до врегулювання цих питань чинним законодавством». На момент написання листа Указ Президента України «Про впорядкування геральдичної справи в Україні» не виконувався в повному обсязі вже 17 років – натомість місцевим радам було запропоновано чекати «врегулювання» (яке так і не відбулося на момент написання статті, тобто липень 2021 року). Варто зазначити, що листом вводиться поняття «титульного населеного пункту», яке не передбачено чинним законодавством. Таким чином, в самий складний з точки зору момент візуалізації іміжду громад і створення ними символіки, процес було суб'єктивно припинено. В результаті громади почали створювати в якості гербів зображення, які не відповідають правилам

геральдики, або ж є прямою калькою з російських гербів. В ряді громад виникли конфлікти щодо використання в якості символу герба центру громади («титульного населеного пункту»), оскільки такий підхід перекреслює візуалізацію єдності всієї громади (особливо великої), і робить символом громади випадкове зображення, що не має стосунку до більшості населених пунктів громади.

Висновки:

1. В Україні не існує жодних обмежень на право громади створювати власну символіку.

2. Діяльність державних органів влади підмінюється діяльністю громадських організацій, що перебрали на себе право на власний розсуд тлумачити чинне законодавство (найбільше мова про Українське геральдичне товариство).

3. Децентралізація призвела до змін меж районів, сільських рад і міст, що призвело до втрати багатьма територіальними громадами власного статусу і, таким чином, права на використання символіки. З роками ці дані будуть втрачені, що призведе до значних втрат в розумінні розвитку цих територій, їх прагнень і устремліть, виражених графічно.

4. Назріла критична необхідність в створенні Державного геральдичного реєстру України і законодавчому врегулюванні питань затвердження символіки.

Джерела та література:

1. Напиткін В. Геральдика Хмельниччини. – Тернопіль: Підручники і посібники, 2005. – 48 с.
2. Напиткін В. М., Богатов К. М. Символіка Хмельницької області: Довідник. – Хмельницький: Поліграфіст, 2016. – 128с.; іл.
3. Напиткін В. М., Богатов К. М. Символіка Хмельницької області: Видання друге. Довідник. – Хмельницький: видавець ПП Закоподний М. І., 2021. – 252 с.; іл.
4. Напиткін В. Сучасне герботворення на теренах Славутського району // Вісник Нетішинського краєзнавчого музею. – 2017. – вип.6. – С.106-115.
5. heraldry.com.ua – web-сайт «Українська геральдика».

Баженов Л.В.

м. Кам'янець-Подільський

ВІДРОДЖЕННЯ І РОЗВИТОК КРАЄЗНАВЧОГО РУХУ, РЕГІОНАЛЬНИХ ДОСЛІДЖЕНЬ ТА ТУРИСТСЬКО- ЕКСКАРСІЙНОЇ СПРАВИ НА ХМЕЛЬНИЧЧИНІ В ДРУГІЙ ПОЛОВИНІ 50-х – НА ПОЧАТКУ 70-х РОКІВ ХХ ст.

Узагальнюється та аналізується процес відродження в другій половині 1950-х – на початку 70-х років у різних формах краєзнавчого руху у Хмельницькій області, в тому числі в системі шкільної освіти, відродження музейної та туристично-екскурсійної справи, діяльність на цій стезі подвижників С.Д. Бабашина, Б.М. Кушніра та ін.

Ключові слова: *Хмельниччина, краєзнавчий рух, товариства, музеї, шкільний туризм, екскурсії, праці, публіцистика.*

З настанням у середині 1950-х – на початку 60-х років у Радянському Союзі так званої «хрущовської відлиги», яка дещо лібералізувала суспільство, державна і наукова реабілітація безневинних жертв політичних репресій 20-х – початку 50-х рр. ХХ ст., у тому числі багатьох науковців, діячів культури, освіти, краєзнавства, музейної справи, гостра потреба вшанувати полеглих у боротьбі з нацистськими загарбниками в Другій світовій війні, створення впродовж 1962-1974 рр. колосальної 26 томної праці «Історія міст і сіл Української РСР», масове відкриття в Україні історичних меморіальних комплексів, монументів і т. п. призвели до повноцінного відродження краєзнавчого руху, піднесення пам'яткоохоронної справи, розбудови музеїв та туристичної сфери.

Візьмемо за приклад Хмельницьку область. Тут у перші післявоєнні роки відновив свою діяльність Кам'янець-Подільський державний педагогічний інститут (ректор І.С. Зеленюк), історичний музей-заповідник (директор Г.М. Хотюк), обласний державний архів (І.В. Гарнага), почав працювати в Проскурові (згодом м. Хмельницький) обласний краєзнавчий музей, які стали важливими центрами та осередками відродження і розбудови краєзнавчого руху та регіональних досліджень краю, Зусиллями цих установ спільно з Кам'янець-Подільським державним педагогічним інститутом у 1964 р. було засновано Хмельницьке обласне історико-краєзнавче товариство (керівники І.С. Гуменюк, І.С. Винокур), як на той час одне із перших таких в Україні, а в 1966 р. постала обласна організація Українського товариства охорони пам'яток історії та культури. З 1965 р. стали скликатися в Кам'янець-Подільському педінституті відомі в Україні та зарубіжжі Подільські наукові історико-краєзнавчі конференції, які проводяться до сьогодні. Все це відновило краєзнавчий рух на Хмельниччині й окреслило проблему не тільки досліджень історії краю, реставрації, збереження і використання культурної спадщини, розбудови музеїв, але й необхідність розширювати можливості і потреби для розвитку туризму та екскурсій.

Сьогодні ми повинні добрим словом згадати діяльність у справі відродження краєзнавства, музейництва, туризму та екскурсій завідувача відділом обласної освіти, згодом доктора педагогічних наук, професора Степана Дмитровича Бабишина (1918-1991), якому в 2018 році педагогічна і наукова громадськість відзначила 100-річчя від дня народження. На жаль, до сьогодні постать С.Д. Бабишина, його життя і творчість не знайшли достатнього висвітлення та аналізу в історіографії. Лише послуговуємося невеликими розвідками енциклопедичного характеру, які опублікували про нього В. Мацько [1, с. 7-8], В.П. Воловик та І.В. Мазило [2, с. 27], В.О. Савчук і О.В. Сушко [3, с. 12], С.Е. Баженова [4], автор цієї статті [5, с. 101, 117] тощо. Основні віхи його біографії також містяться в електронній вільній енциклопедії «Вікіпедія». Тому ставимо за мету на базі використання архівних та інших джерел подати більш ґрунтовну інформацію про громадську, педагогічну, дослідницьку діяльність та творчу спадщину цього подвижника освіти, науки та краєзнавства.

Степан Бабишин є уродженцем с. Нове Поріччя тоді Городоцького району, що на Хмельниччині. На його босоне дитинство та юність випали роки розкуркулення і колективізації селян (батьки втупили до утвореного колгоспу у 1929 р.), голодомору 1932-1933 років, політичних репресій, які трагічно позначилися на долі багатьох односельчан. У часи голодомору 1932-1933 рр. закінчив місцеву школу

і вступив до Тульчинського педучилища, що на Вінниччині [6, арк. 5]. Водночас навчаючись у педучилищі, вже з 1936 року він працював учителем, згодом директором Шуро-Кошевської неповної середньої школи Тульчинського району [6, арк. 6]. У 1939 р. мобілізований в армію, учасник Другої світової війни від 1939 по 1945 роки.

Ставши ветераном війни, Степан Дмитрович на кілька тижнів повернувся до рідного Нового Поріччя, а вже з 1 жовтня 1945 року почав працювати секретарем Кам'янець-Подільського міського комітету комсомолу. Його організаторські здібності були помічені. Тому з 21 жовтня 1946 по 16 січня 1949 років він уже працював секретарем Кам'янець-Подільського (Хмельницького) обкому комсомолу і перейшов на роботу в апарат Хмельницького обкому партії, де очолив сектор науки і освіти. Одночасно С. Бабишин у 1948 р. завершив вищу історичну освіту в Львівському педінституті й продовжив навчання в заочній аспірантурі історичного факультету Київського державного університету імені Т. Шевченка у 1948-1951 рр. [6, арк. 3-6].

З 1 серпня 1952 р. С.Д. Бабишина було призначено завідувачем Кам'янець-Подільським (Хмельницьким) обласним відділом освіти, і з цього часу він став подвижником освіти, педагогічної науки і краєзнавства, й на цій посаді працював до кінця 1960-х років. Тут повністю розкрився його талант організатора освіти на Хмельниччині, науковця, громадського діяча. З 1957 та 1959 рр. обирався депутатом обласної ради депутатів трудящих. За ці роки він домігся значного збільшення мережі початкових і середніх шкіл за рахунок побудови нових приміщень і навчальних корпусів, зростання і підвищення якісного складу педагогічних кадрів [6, арк. 6-7].

Безпосередньою заслугою С.Д. Бабишина було повернення в школи області наприкінці 1950-х – у 60-ті роки історичного та географічного краєзнавства, туризму, пошукових експедицій, регіональних досліджень учителів та учнів, відкриття шкільних краєзнавчих музеїв, ініціювання спорудження пам'ятників, встановлення меморіальних плит на історичних місцях, залучення педагогів та учнів до пам'яткоохоронної діяльності [2]. Варто підкреслити, що С.Д. Бабишин мало не перший видав в Україні створив і впровадив в освіту Хмельниччини «Програму для збирання матеріалів з топонімки краю». Він був автором виданих тоді популярних посібників «Путівник по визначних місцях Хмельницької області: на допомогу юним мандрівникам» (1957, 1958), «Топоніміка в школі (за матеріалами Хмельницької області)» (1962), «Топоніміка в позакласній географії» (1968) тощо [7, с.21-22; 8] і цим самим власним прикладом захопив загал учительства займатися краєзнавством, створювати шкільні музеї, організувати спільно з учнями пошукові експедиції, мандрівки та екскурсії по історичним пам'ятним місцям Хмельниччини, України та в інші краї поза неї. Такі мандрівки шоліта були масовими.

Послідовниками С.Д. Бабишина у той час на Хмельниччині виступили вчитель історії Жванецької СШ Кам'янець-Подільського району Б.М. Кушнір (1921-2020), який відкрив у школі у 1957 р. один з кращих краєзнавчих музеїв в освіті, який функціонує досі, організував учнів на регіональні дослідження (археологічні розвідки, збір експонатів до музею, фольклорно-етнографіче і топонімічне вивчення краю). Борис Михайлович належить до тих новаторів, який чи не перший

в області започаткував і розвинув з середини 1950-х рр. шкільний туризм [9]. Користуючись підтримкою завідувача обласною освітою С.Д. Бабишина, Борис Михайлович щорічно організував і здійснював екскурсійно-туристичні подорожі учнів школи спочатку до Хотина, Кам'яця-Подільського і по Кам'яничині, потім по Хмельниччині (1957), по межі чотирьох областей (Хмельницька, Чернівецька, Тернопільська, Івано-Франківська) (1958), далі по Дніпру (1959), в Карпати (1960), по Волзі (1961), Валдаю (1962) й добрався до Байконура. Юні мандрівники побували на Чернечій горі, де похований Тарас Шевченко, на Бородинському полі, на місці приземлення першого в світі космонавта Юрія Гагаріна... Під час подорожей, хід яких детально описав Борис Михайлович у своїх книгах «По рідному краю» [10], «Ранок стрічаємо в дорозі» [11], учні виконували дослідницькі завдання, займалися пошуками земляків й визволителів Жванця у 1944 р., зустрічалися з цікавими людьми. 23 лютого 2016 р. Б.М. Кушнір відзначив свій ювілей 95-річчя від дня народження, на який завітали колишні учні Жванецької школи, тепер пенсіонери, які були учасниками вищеназваних туристичних мандрівок і назавжди зберегли в пам'яті їх романтику. Такого розмаху учнівського туризму нинішні школи України можуть тільки позаздрити.

Таку ж дослідницьку роботу з місцевого краєзнавства, побудови шкільних музеїв, туристсько-екскурсійної справи проводили на межі 1950-60-х років учитель історії шкіл Острополя, згодом Старокостянтинова М.М. Євтушок, учитель історії Коськівської СШ Шепетівського району К.І. Терешук, які залишили значну спадщину опублікованих краєзнавчих праць, учитель історії Яромірської СШ Городоцького району Мефодій Підкуймуха, який прославив свою округу шкільним краєзнавчим музеєм [12] та інші.

Накопичені досвід та матеріали з впровадження на Хмельниччині в шкільну освіту краєзнавства та екскурсійної справи стали базою для С.Д. Бабишина з виконання кандидатської дисертації з педагогіки на тему «Краєзнавство як засіб зв'язку шкіл з життям і підготовки учнів до праці: за матеріалами позакласної роботи з учнями старших класів», яку успішно захистив у 1963 р. у московському науково-дослідному Інституті теорії та історії педагогіки [6, арк.8]. Того часу в Україні це була мало не перша дисертаційна робота з проблем шкільного краєзнавства.

Найбільш важливий заклочний період життя і творчості Степана Дмитровича, пов'язаний з державним педагогічним інститутом в м. Івано-Франківську (нині Прикарпатський національний університет імені Василя Стефаника), де він з кінця 1960-х років працював доцентом, завідувачем у 1977-1988 рр. і до 1991 р. професором кафедри педагогіки, викладав «Історію педагогіки» та інші педагогічні дисципліни.

Своїм новим напрямом наукових інтересів обрав з спеціальності «історія педагогіки» дослідження розвитку освіти в добу Київської Русі IX-XIII ст. і на цій стежі здобув визнання як відмий вчений. Йому належать монографії «Школа та освіта Древньої Русі. IX – перша половина XIII ст.» (К., 1973), «Археологічні джерела про поширення грамотності в Древній Русі» (1977), «Історія школи і педагогічної думки УРСР» (К., 1989), хрестоматія «Антологія педагогічної думки Древньої Русі і Російської держави. XIV-XVII ст.» (1985) Ці дослідження завершилися підготовкою і захистом у 1985 р. дисертації «Основні тенденції розвитку школи і освіти Древньої Русі (X – перша половина XIII ст.)» і здобуттям наукового ступеня доктора педагогічних наук [13].

Останнім прижиттєвим виданням С.Д. Бабишина стала монографія «Розвиток народної освіти і педагогічної думки на Україні: Х – початок ХХ ст.» (1991). Важка хвороба не дала змоги Степану Дмитровичу до кінця реалізувати свої творчі плани. 14 жовтня 1991 року він пішов з життя, і похований на отчій землі – в рідному селі Нове Поріччя Городоцького району, що на Хмельниччині.

Отже, з початку 1960-х років увійшло в практику участь кожного освітнього закладу та трудових колективів підприємств, установ, організацій у краєзнавчому русі, в туристсько-екскурсійній справі. Внутрішній туризм охопив всі регіони України і став нормою життя суспільства, що заклало основи формування туристичної індустрії. Водночас у цей період став зароджуватися і розвиватися в Україні міжнародний туризм. Спочатку він більше носив розвідувальний характер. Формувалися нечисленні туристичні групи для відвідування зарубіжних країн, набір громадян в які здійснювався під суворим державним і партійним контролем та відповідними ідеологічними засадами. Після повернення на Батьківщину від таких туристів вимагалось більше критикувати спосіб життя «буржуазних» країн, ніж вихвалити їх досягнення та культуру. Тим не менше, саме через розвиток міжнародного туризму українці діставали достовірну інформацію про зарубіжжя, допомагали налагоджувати дружні стосунки між народами, отримували перспективу майбутніх перетворень у своїй країні.

Джерела та література:

1. Мацько В.П. Літературне Поділля. Хмельницький, 1991.
2. Воловик В.П., Мазило І.В. Бабишин Степан Дмитрович // Енциклопедія сучасної України. Т.2. Київ, 2003.
3. Савчук В.О., Сушко О.В. Бабишин Степан Дмитрович //Краєзнавці України. Київ; Кам'янець-Подільський, 2003. Т. 1.
4. Баженова С.Е. Будівничий шкільного краєзнавства і туризму (До 95-річчя від дня народження професора Степана Бабишина) //Краєзнавець Хмельниччини: науково-краєзнавчий збірник. Кам'янець-Подільський, 2013. Вип.5. С.125-129.
- 5.. Бабишин Степан Дмитрович //Баженов Л.В. Поділля в працях дослідників і краєзнавців ХІХ-ХХ ст. Кам'янець-Подільський, 1993.
6. Особова справа Бабишина Степана Дмитровича //Державний архів Хмельницької області, Ф.П-487, оп.23, спр.40.
7. Вчені Хмельниччини : бібліогр. покажчик. Хмельницький, 1988.
8. Бабишин Степан Дмитрович //Інтернет-ресурс: Вікіпедія.
9. Баженов Л.В. Борис Кушнір – ветеран і подвижник краєзнавчого руху та історичного краєзнавства на Хмельниччині //Талановитий педагог, відомий методист та провідний краєзнавець : матеріали круглого столу до 90-річчя від дня народження Б.М. Кушніра. Кам'янець-Подільський, 2011.
10. Кушнір Б.М. По рідному краю. Хмельницький, 1958.
11. Кушнір Б.М. Світанок стрічаємо в дорозі. Київ, 1965.
12. Баженов Л.В. Краєзнавець з села Яромирки (До 100-річчя від дня народження Мефодія Підкуймухи) //Краєзнавець Хмельниччини: науково-краєзнавчий збірник. Кам'янець-Подільський, 2013. Вип.5. С.122-124.
13. Бабишин С.Д. Основные тенденции развития школы и просвещения Древней Руси (X - первая половина XIII в.). Автореф. дис. д.пед.н. /История педагогики. –Киев, 1985. 47 с.

ВІДДІЛ ОХОРОНИ ПАМ'ЯТОК У СИСТЕМІ ПАМ'ЯТКООХОРОННИХ УСТАНОВ ХМЕЛЬНИЦЬКОЇ ОБЛАСТІ. ВІХИ ДІЯЛЬНОСТІ ДО 50-РІЧЧЯ СТВОРЕННЯ

У статті на основі документальних та архівних матеріалів висвітлено основні віхи пам'ятоохоронної діяльності відділу охорони пам'яток у Хмельницькій області (1971-2021 роки). Показано інвентаризацію пам'яток та об'єктів історії, археології, мистецтва, науки і техніки, декомунізацію пам'яток історії та мистецтва, науково-дослідну роботу відділу охорони пам'яток.

Ключові слова: *відділ охорони пам'яток, культурна спадщина, інвентаризація, декомунізація, Хмельницька область, пам'ятки*

На підставі наказу обласного управління культури від 29.06.1971 р. №119 «Про створення нових відділів музею» при Хмельницькому обласному краєзнавчому музеї був утворений відділ охорони і пропаганди пам'яток історії і культури. У складі музею відділ проіснував до 23.02.2001 р., після чого був реорганізований в окремих відділ, безпосередньо підпорядкований Управлінню культури Хмельницької обласної державної адміністрації. З грудня 2005 року по грудень 2018 р. Відділ охорони пам'яток історії та культури у Хмельницькій області був окремою юридичною особою. У 2018 р. знову відбулася реорганізація і з січня 2019 р. відділ охорони пам'яток увійшов до складу Хмельницького обласного науково-методичного центру культури і мистецтва.

Належно проводиться пам'ятоохоронна робота у Хмельницькій області у другій половині ХХ століття розпочинає зі створення (відповідно до постанови Ради Міністрів УРСР від 28 березня 1966 р. і рішення виконавчого комітету Хмельницької обласної ради депутатів трудящих від 31 грудня 1966 р.) Правління Хмельницької обласної організації Українського товариства охорони пам'ятників історії та культури [16]. Діяльність установи регулювалася статутом УТОПК. Займалася обліком, охороною пам'яток історії та культури. Припинило діяльність у 1994 році. Була створена вектораль з центром у Києві, обласні, міські та районні товариства. Також у системі були створені та діяли секції при правлінні обласної організації, громадські інспекції по охороні пам'яток. Проводилися республіканські громадські огляди пам'яток історії та культури. Організація займалася охороною, ремонтами, реставрацією пам'яток з фінансуванням цих робіт. Були створені та затверджені списки пам'яток історії, археології, та мистецтва, визначних місць Хмельницької області, списки воїнів-визволителів, які загинули в роки Другої світової війни. Організацією справно велися кошториси видатків, штатні розписи, звіти про фінансово-господарську діяльність.

У 1969-1994 роках діяло Спеціальне науково-реставраційне, проектно-будівельно-виробниче акціонерне товариство закритого типу «Кам'янець-Подільська реставрація». Займалося виготовленням науково-проектної документації на реставрацію і т.п. пам'яток історії та культури, виконанням робіт пам'яток старовини

на території Хмельницької області. Залишилася документація товариства – інформація про реставрації пам'ятників культури (1980 р.), акти приймання ремонтно-реставраційних робіт та переліків об'єктів (1991 р.) [17].

Питанням збереження та реставрації пам'яток архітектури у Хмельницькій області займалося управління містобудування та архітектури Хмельницької облдержадміністрації. Зокрема збереглися Плани заходів по охороні і популяризації пам'яток архітектури (1966 р.), документи по реставрації пам'яток архітектури (1961 р.), організація архітектурно-історичного заповідника у м. Кам'янці-Подільському (1964 р.), методичні рекомендації і листування по пам'ятках архітектури (1953 р.) [18].

Охороняло пам'ятки м. Кам'янця-Подільського у 1946-1979 рр. управління головного архітектора виконкому Кам'янець-Подільської міської ради депутатів трудящих. Зокрема, зазначена діяльність простежується у доповідних записках, кошторисах та заходах по охороні пам'яток архітектури м. Кам'янця-Подільського (1952 р.), Зобов'язанні по охороні, консервації і ремонту пам'ятників культури (1961 р.). У 1953-1960 рр. був зроблений фотоальбом будинків, зруйнованих під час нацистської окупації [19].

Також діяла у 1961-1979 рр. Хмельницька обласна інспекція по охороні природи. Нею зібрана інформація про пам'ятки природи, дендропарки, що існували до 1913 року, сформовано список об'єктів природи, включених до заповідних пам'яток місцевого значення (1969 р.). Збережені документи по охороні заповідників, пам'яток природи і дендропарків (1978 р.) [20].

Відділ мистецтв Кам'янець-Подільської обласної ради депутатів трудящих діяв у 1944-1952 рр. (створений у 1938 р.) Ліквідований у 1953 році у зв'язку з утворенням обласного управління культури відповідно до постанови ради Міністрів УРСР від 30 травня 1953 р. [21].

Управління культури виконавчого комітету Хмельницької обласної ради народних депутатів, яке підпорядковувалося Міністерству культури УРСР, проводило пам'яткоохоронну роботу у Хмельницькій області у 1948-1986 рр. Спеціалісти управління займалися питаннями реконструкції об'єктів культури (1976-1980 рр.), обліком, охороною, використанням пам'яток історії та культури, готували списки пам'яток (1978 р.), історичних цінностей, що знаходилися в культових спорудах (1981 р.), списками, паспортами народних музеїв (1977-1978 рр.) [22].

Відділи культури виконавчих комітетів районних та міських рад Хмельницької (Кам'янець-Подільської області) області забезпечували збереження пам'яток історії, культури, архітектури на території області, проводили роботу щодо обліку, охорони, впорядкування пам'яток історії та культури [23].

Кам'янець-Подільський історичний музей-заповідник був створений 1899 р. як церковне давньосховище – музей старожитностей. Офіційно був відновлений у післявоєнний період рішенням ЦК КП(б)У і Ради Міністрів УРСР 1 липня 1946 р. У 1947 р. рішенням Ради Міністрів Радянського Союзу Кам'янець-Подільська фортеця була визнана історико-культурним і архітектурним заповідником всесоюзного значення [24].

Важливою подією у пам'яткоохоронній роботі стало створення 18 травня 1977 року Державного історико-архітектурного заповідника у м. Кам'янці-Подільському (постанова Ради Міністрів УРСР №298) на базі пам'яток Старого міста Кам'янця-

Подільського [25, С. 42]. Указом Президента України від 30.04.1998 р. №396 Кам'янець-Подільському державному історико-архітектурному заповіднику надано статус національного. У межах заповідника у другій половині ХХ ст. знаходилося 154 пам'ятки архітектури та містобудування, з них 71 – національного значення [26, С. 138-139].

Державний історико-культурний заповідник «Межибіж» створений відповідно постанови Кабінету Міністрів України від 27.12. 2001 р. №1759 на базі комплексу пам'яток замку у смт Меджибіж. З 1971 р. тут діяв філіал Хмельницького обласного краєзнавчого музею.

Постановою Ради Міністрів УРСР від 29.01.1960 р. № 105 Самчиківський парк було затверджено як об'єкт природно-заповідного фонду загальнодержавного значення. За постановою Кабінету Міністрів України від 05.08.1997 р. №844, з метою збереження пам'ятки культурної спадщини національного значення, був створений Державний історико-культурний заповідник «Самчики» [26, С.140-141].

До 1971 року питаннями виявлення, паспортизації, вивчення пам'яток в області займалися науковці Хмельницького обласного краєзнавчого музею [1, с.50-52]. Всі виявлені на той час пам'ятки ввійшли до списків (переліків) пам'яток історії та мистецтва місцевого значення відповідно до Закону Української РСР «Про охорону і використання пам'яток історії та культури» та рішень Хмельницької обласної ради депутатів трудящих: від 25.03.1971 р. №84 – 48 пам'яток археології, 61 історії, 12 мистецтва [2, 335 с.], від 11.03.1972р. № 66 – 29 археології, 934 історії, 496 мистецтва [3, 332 с.]. Загальна кількість пам'яток складала 77 археології, 995 історії, 508 мистецтва.

У червні 1971 року при Хмельницькому обласному краєзнавчому музеї був створений відділ охорони пам'яток культури [4].

Створений у 1971 році як Відділ охорони і пропаганди пам'яток історії і культури при Хмельницькому обласному краєзнавчому музеї (1971-2001 рр.) на протязі років не один раз міняв свою назву, місця розташування (вул. Гагаріна, Подільська (К.Маркса), Водопровідна, Свободи, Сіцінського (Ватутіна), Львівське шосе, Староміська). Відділ охорони пам'яток історії та культури при Управлінні культури Хмельницької обласної державної адміністрації (2001-2005). У грудні 2005 р. Відділ юридично зареєстрований, як Відділ охорони пам'яток історії та культури у Хмельницькій області. У складі відділу у 1986 році створено сектор охорони і вивчення пам'яток археології.

У 70-ті-80-ті роки проводилася паспортизація пам'яток культурної спадщини за єдиною уніфікованою формою обліку: введені в дію нові зразки обліково-класифікаційних документів - паспорта та облікової картки.

З 1981 р. співробітники Відділу охорони пам'яток історії та культури організували діяльність та приймали участь в інвентаризаціях пам'яток та об'єктів культурної спадщини Хмельницької області. Кожна паспортизація об'єктів культурної спадщини мала на меті здійснення ряду комплексних заходів: перевірка наявності пам'яток, точне місце їх розташування згідно адміністративно-територіального поділу, уточнення розмірів, написів, фотофіксацію, визначення категорії, обстеження та складання актів технічного стану, опрацювання отриманої інформації для складання облікової документації.

Період 1981-1991 рр. – насичений виїздами, інвентаризаціями за завданнями союзних, республіканських, обласних державних органів. На виконання листа Мініс-

терства культури УРСР [5] від 20.03.1981 р. № 9-269/9 «Про збереження історико-меморіальних будинків, що знаходяться під охороною держави», на протязі 1982 року була проведена інвентаризація 70 історичних будинків, їх сучасного використання, наявність на них охоронних зобов'язань. Зав.відділом Л.Ф.Аванесовою, співробітником Г.М.Франко обстежені Волочиський, Деражнянський, Дунаєвецький, Красилівський, Летичівський, Новоушицький, Теофіпольський, Хмельницький райони, співробітником Н.М.Майнгардт – міста Хмельницький, Кам'янець-Подільський, Старокостянтинів, Шепетівка, райони Ізяславський, Полонський, Славутський.

1982 р. – інвентаризація пам'яток археології республіканського значення, історичних будинків. 1987-1988 рр. – інвентаризація з фотофіксацією усіх пам'яток археології (76), історії (2286), мистецтва (588) та додатково виявлених об'єктів, з послідуємим написанням на них анованих списків до «Зводу пам'яток», їх друкуванням, наклеюванням фотографій. В робочу групу Головної редакційної колегії «Зводу» у жовтні 1988 р. співробітниками сектору історії та мистецтва були подані ановані списки на пам'ятки: за видом «історія» – 670, за видом «мистецтво» – 1580, у листопаді цього ж року співробітниками сектору археології спільно з завідуючим кафедрою Кам'янець-Подільського пединституту І.С. Винокуром за видом «археологія» – 1213.

У 1983 р. підготовлені списки пам'яток археології, історії та мистецтва за формою №6. У 1987 р. підготовлений розділ по Хмельницькій області до каталогу-довідника «Памятники истории и культуры Украинской ССР».

За завданням Міністерства культури, одночасно була проведена інвентаризація 5 пам'яток археології республіканського значення: городища – залишків літописного міста Бакога Кам'янець-Подільський район (Л.Ф.Аванесова, Г.М.Франко); городища – с.Гриців Шепетівський район, городища – давньоруського міста Ізяслав с. Городище Шепетівський район; городища -залишків літописного міста Губин Старокостянтинівський район; городища – м. Полонне Полонський район (Н.М.Майнгардт).

Під керівництвом Л.Ф.Аванесової науковими співробітниками Н.М.Майнгардт, Г.М.Франко у 1983 р. підготовлені Державні списки пам'яток археології, історії, мистецтва, взятих під державну охорону та подані в Науково-методичний відділ пам'ятників культури на виконання постанови колегії Міністерства культури УРСР та президії правління Українського товариства охорони пам'ятників історії та культури «Про заходи по виконанню постанов ЦК Компартії України та Ради Міністрів УРСР «Об издании томов Свода памятников истории и культуры по Украинской ССР» [6], [7].

У 1983, 1985, 1987 роках Н.М.Майнгардт спільно з науковими співробітниками Г.М.Франко, І.М.Боголюбовою, М.А.Юрчаком продовжували виїзди по обстеженню та виявленню пам'яток на виконання постанови колегії Міністерства культури УРСР від 27.08.1975 р. «Про стан виконання наказу Міністра культури СРСР № 153 від 27.03.1972 р. «Про введення єдиної уніфікованої форми обліку пам'ятників історії та культури СРСР», постанов колегій Міністерства культури УРСР, Держбуду УРСР та президії правління Українського товариства охорони пам'ятників історії та культури від 17.10.1972р. [8], Міністерства культури УРСР від 29.09.1976 р. «Про стан проведення паспортизації пам'ятників місцевого значення за єдиною уніфікованою формою обліку» [9].

Виявлені пам'ятки ввійшли до списків (переліків) пам'яток історії та мистецтва місцевого значення згідно рішень виконавчих комітетів Хмельницької обласної ради народних депутатів від 19.01.1983 р. – 173 історії, 26 мистецтва [10], від 21.08. 1985 р. – 82 історії, 42 мистецтва [11], від 01.04.1987 р. – 9 археології, 61 історії, 12 мистецтва [12].

У 1986 році в складі відділу створено сектор охорони і вивчення пам'яток археології.

Рішенням виконавчого комітету Хмельницької обласної ради народних депутатів від 21.02.1990 р. до списків (переліків) пам'яток місцевого значення ввійшли пам'ятки – 44 археології, 153 історії та 158 мистецтва [13].

На 01.01.1989 р. на обліку та під охороною держави перебувало пам'яток археології – 244, історії – 1464, монументального мистецтва – 632.

На виконання постанови Президії Верховної Ради УРСР «Про порушення Закону Української РСР «Про охорону і використання пам'яток історії та культури» від 11.09.1990 р. № 270-ХІІ та листа Міністерства культури УРСР від 24.10.1990 р. «Про інвентаризацію пам'яток монументального мистецтва» [14], відповідного рішення обласної ради, з квітня по листопад 1991 р. Н.М. Майнгардт спільно з науковцями відділу В.В.Дзьоником, Н.В.Кокоско, П.Ф.Лозяним провели інвентаризацію усіх пам'яток історії та мистецтва області.

У ході інвентаризації було встановлено, що 20 пам'яток мистецтва знаходились в аварійному стані, 121 – виготовлені на низькому художньому рівні і не відповідали сучасним вимогам. Більшість з них виготовлена з гіпсу та являла собою погруддя. Розпорядженням представника президента України по Хмельницькій області від 05.08.1992 р. 141 пам'ятка була вилучена зі списків (переліків) пам'яток історії та мистецтва місцевого значення [15]. 1991 р. – інвентаризація пам'яток монументального мистецтва.

Кінцевий результат всіх здійснених інвентаризацій – прийняття рішень виконавчими комітетами Хмельницької обласної ради депутатів трудящих у 1971, 1972 роках та Хмельницької обласної ради народних депутатів у 1983, 1985, 1987, 1990 роках «Про затвердження списків новоспоруджених та нововиявлених пам'яток археології, історії та мистецтва».

Протягом років, починаючи з 1989-го йде інтенсивна робота над статтями «Зводу» пам'яток, з використанням матеріалів Архіву Міністерства оборони Російської Федерації (м. Подольськ) та Архіву військово-медичних документів (м. Санкт-Петербург).

Протягом 1980-2004 років науково-методичну допомогу відділу надавав науково-методичний відділ охорони пам'ятників культури Міністерства культури: завідувачі відділу М.В.Тарасова, В.Н.Погорілий, Б.М.Зверобоев, П.М.Калугін, завідувачий сектором археології О.В.Бітковський, завідувача сектором М.Б.Котовська, наукові співробітники М.К.Гершуні, А.Ю.Петрова, Л.Є.Савостіна, І.Р.Михальчишин.

До початку інвентаризації станом на 01.01.2005 р., перебували на обліку – 2442 пам'ятки історії (з комплексами), 473 – мистецтва. На всі пам'ятки були виготовлені облікові паспорти та картки за єдиною уніфікованою формою обліку.

На виконання постанови Кабінету Міністрів України від 09.09.2002 року № 1330 «Про затвердження Комплексної програми паспортизації об'єктів культурної спадщини на 2003-2010 роки», було прийнято рішення сьомої сесії Хмель-

ницької обласної ради від 25.06.2003 року «Комплексна програма паспортизації об'єктів культурної спадщини» № 16-7/2003 р. [17]. Інвентаризацію з 2005 по 2010 роки здійснювали: пам'яток та об'єктів історії та мистецтва науковці В.В.Дзьоник, Н.М.Майнгардт-Гоголь, Л.А.Сидорович, археології – В.А.Захарев, М.М.Венгер, О.Д.Прядко, О.А.Юськова, О.М.Царук, С.П.Маярчак, С.М.Шпаковський.

З 2004 по 2010 рр. співробітники відділу здійснили потужну інвентаризацію по виконанню «Комплексної програми паспортизації об'єктів культурної спадщини на 2003-2010 роки», кінцева мета якої - впровадження електронних паспортів на пам'ятки та об'єкти культурної спадщини, що на сьогодні є головним завданням відділу.

У 2007 р. за ініціативою Відділу охорони пам'яток історії та культури у Хмельницькій області на обласну Консультативну раду з питань охорони культурної спадщини були представлені списки (переліки) на 334 пам'ятки мистецтва (301 – В.І.Леніну, 16 – К.Марксу, 10 державним діячам, 4 письменникам, 3 полководцям) місцевого значення на декомунізацію. Наказом Міністерства культури і туризму України від 02.07.2008 р. вони визнані такими, що не підлягають занесенню до Державного реєстру нерухомих пам'яток України у зв'язку з невідповідністю критеріям [19].

З прийняттям Постанови Кабінету міністрів України «Про затвердження Порядку визначення категорій пам'яток для занесення об'єктів культурної спадщини до Державного реєстру нерухомих пам'яток України» від 27.12.2001 р., спільного наказу Міністерства культури і мистецтв України та Державного комітету України з будівництва та архітектури «Про затвердження форм облікової картки та паспорта об'єкта культурної спадщини» від 13.05.2004 р., після здійснення у більшості районів та міст інвентаризації пам'яток та об'єктів Комплексної програми паспортизації, над складанням паспортів та облікових карток з історії та мистецтва, археології працювали науковці В.В.Дзьоник, Н.М.Майнгардт-Гоголь, О.А.Юськова, В.А.Захарев, С.П.Маярчак, С.М.Шпаковський. У 2009 році – 97 об'єктів історії, 3 мистецтва, 19 археології занесені до Державного реєстру нерухомих пам'яток України, 4 історії, 1 мистецтва, 11 археології, як пам'ятки національного значення, У 2010 р. 1 пам'ятка історії, 2 – мистецтва (колишнього республіканського значення) занесені до реєстру, як пам'ятки місцевого значення. У 2011 р. – занесений 21 об'єкт історії.

У 2005 році 3 геодезичних пункти – Дуги Струве «Фельштин» (с. Гвардійське) та «Катеринівка» Хмельницького району, «Баранівка» Ярмолинецького району, включені до Списку всесвітньої спадщини ЮНЕСКО.

Подано до занесення у Державний реєстр нерухомих пам'яток України: у 2014 р. – 13 об'єктів та 9 пам'яток монументального мистецтва – Т.Г.Шевченка, 03.2016 р. – 10 археології, 90 історії, 2 мистецтва.

Визнані такими, що не підлягають занесенню до Державного реєстру – 421 пам'ятка, з них 415 - мистецтво, 6 – історії (по декомунізації)

Що стосується виконання Закону України «Про засудження комуністичного та націонал-соціалістичного (нацистського) тоталітарних режимів в Україні та заборону пропаганди їхньої символіки» було підготовлено списки на 78 пам'яток (мистецтво: 54 скульптури В.І.Леніна, 7 – державні діячі, 9 військові діячі, 4 К.Марксу, 1 Мічурін (в аварійному стані); історії – 3 пам'ятні знаки) та визнано

такими, що не підлягають занесенню до Державного реєстру згідно наказу Міністерства культури України у 2016 р., останньою в області декомунізовано скульптуру В.І.Леніна в м. Ізяславі згідно наказу Міністерства культури України у 2016 р.

В ці ж роки співробітники відділу виконують роботи по здійсненню виїздів та видачі висновків по відводу земельних ділянок, що відводяться юридичним та фізичним особам. З 2010 р. і до цього часу, за ініціативи С.М. Шпаковського здійснюються роботи по винесенню меж пам'яток археології. З 2015 р. відділом надаються інформації з картографічними матеріалами на наявність пам'яток та шойно виявлених об'єктів історії та мистецтва на замовлення органів місцевого самоврядування, державних проєктувальних організацій і підприємств для розробки генеральних планів населених пунктів.

Протягом років відділ очолювали: О.І.Іванова (06.1972-08.1976), Людмила Францівна Аванесова (1977-1983), Наталія Максиміліанівна Майнгардт-Гоголь (1983-1996, виконуюча обов'язки: 11.2001-10.2002, 06.2003-05.2004, 06.-11.2005), Сергій Юрійович Демидко (03.2001), Валентина Володимирівна Граділь (04.-10.2001), Леонід Васильович Гасюк (10.2002-06.2003), Олександр Антонович Марковський (05.2004-05.2005), Михайло Григорович Царук (11.2005-11.2009), виконуючий обов'язки Ігор Володимирович Петраш (07.2013-09.2013), виконуючий обов'язки Сергій Сергійович Орішака (09.2013-11.2013), Ярослав Анатолійович Михайловський (11.2014-04.2015), Сергій Михайлович Шпаковський (11.2009-04.2011, 04.2015-12.2018), Ольга Анатоліївна Юськова (03.2011-07.2013, 01.2019 – по даний час).

Станом на сьогодні відділ охорони пам'яток реалізовує пам'ятоохоронні заходи у Хмельницькій області щодо збереження, дослідження та популяризації пам'яток та об'єктів культурної спадщини. Одним з напрямків роботи є розробка пам'ятоохоронної документації (паспорти, проєкти меж територій, зон охорони та режимів використання об'єктів культурної спадщини). Станом на березень 2021 р. підготовлено більше 2 тисяч паспортів старого і нового зразка на пам'ятки та об'єкти культурної спадщини, 115 проєктів на пам'ятки і об'єкти археології, 3 пам'ятки науки і техніки. Проводиться робота з 24 історико-архітектурними опонними планами населених місць Хмельницької області, з них 15 затверджено.

Основні завдання відділу:

– здійснення науково-методичної, науково-дослідницької, просвітницької роботи з метою дослідження, збереження і популяризації пам'яток та об'єктів культурної спадщини Хмельницької області;

– надання методичної допомоги органам державної влади та місцевого самоврядування щодо виконання завдань у сфері охорони культурної спадщини;

– проведення науково-дослідних робіт у сфері охорони культурної спадщини;

– виготовлення облікової документації на пам'ятки та об'єкти культурної спадщини.

Пам'ятоохоронна робота Відділу регламентується Конституцією України, законодавчими актами щодо охорони культурної спадщини, законами України «Про охорону культурної спадщини», «Про охорону археологічної спадщини», іншими законами України, актами Президента України та Кабінету Міністрів України, розпорядженнями голови обласної державної адміністрації, рішеннями сесій обласної ради, наказами Міністерства культури та інформаційної політики України

та департаменту інформаційної політики, культури, національностей та релігій Хмельницької обласної державної адміністрації, а також статутом Хмельницького обласного науково-методичного центру культури і мистецтва.

За результатами проведених досліджень науковими співробітниками відділу підготовлено та видано низку наукових, науково-популярних та публіцистичних праць, зокрема каталоги-довідники поховань періоду Другої світової війни на територіях Білогірського, Вінковецького, Деражнянського, Дунаєвського, Городоцького, Кам'янець-Подільського, Ізяславського районів, міст Хмельницького та Кам'янець-Подільського, наукові видання Захар'єв В.А., Шпаковський С.М. Замки і фортеці з-понад Кучманського шляху. – Хмельницький: ФОП Цюпак А.А., 2015. – 104 с., І.Р. Михальчишин, С.М.Шпаковський Археологічна карта межиріччя Південного Бугу, Случі, Збруча. – Хмельницький: ФОП Мельник А.А., 2016. – 208 с., Захар'єв В.А., Старенький І.О., Шпаковський С.М. Замки, фортеці, пізньосередньовічні міські укріплення Хмельницької області. – Хмельницький: ФОП Цюпак А.А., 2017. – 216 с., Новоушиччина: історія у пам'ятках / упорядники Петраш І.В., Шпаковський С.М., Климчук В.В. – Хмельницький, «Поліграфіст», 2018. – 335 с., Сергій Шпаковський: «Моя земля, моя пам'ятка, мій дім!» / Упоряд. і передмова В.А.Захар'єв, І.Я. Леськів – Київ: Стародавній світ, 2019. –364 с., Звід пам'яток історії та культури України: Хмельницька область. м. Хмельницький. – Кн. 1 / Ред. тому: І. Трунова (голова), В. Лукашук (заст. голови), С. Шпаковський (упоряд.), Хмельницька обласна державна адміністрація; Управління культури, національностей, релігій та туризму; Хмельницький обласний науково-методичний центр культури та мистецтва. – Хмельницький, ФОП Мельник А.А., 2019. – 280 с.

Відділ охорони пам'яток у своїй діяльності співпрацює з Державною службою з питань охорони культурної спадщини Міністерства культури та інформаційної політики України, Українським державним інститутом культурної спадщини Міністерства культури та інформаційної політики України, Центром пам'ятокознавства і УТОПІК НАН України, Інститутом археології НАН України, НДЦ «Рятівна археологічна служба» Інституту археології НАН України, Державним архівом Хмельницької області, Головною редакційною колегією Зводу пам'яток історії та культури України НАН України, Хмельницьким обласним краєзнавчим музеєм, ПОГ «Інститут культурної спадщини» ВРОКСУ, ДП «Український регіональний спеціалізований науково-реставраційний інститут «Укрзахідпроектреставрація», ДІКЗ «Межибіж», ДІКЗ «Самчики», НІАЗ «Кам'янець», Кам'янець-Подільським державним історичним музеєм-заповідником, органами виконавчої влади та місцевого самоврядування, громадськими організаціями.

Станом на сьогодні у відділі охорони пам'яток працюють фахівці: пам'яткоохоронці, історики, археологи. Крім основної пам'яткоохоронної роботи, спеціалістами відділу проводиться робота з наукового вивчення історичного минулого, популяризації пам'яток і об'єктів культурної спадщини Хмельницької області. Координує роботу відділу охорони пам'яток Хмельницького обласного науково-методичного центру культури і мистецтва Шпаковський Сергій Михайлович – заступник директора з питань охорони культурної спадщини ХОНМЦКМ; член Національної спілки краєзнавців України, спілки археологів України, українського Національного комітету міжнародної організації захисту пам'яток і визначних місць ICOMOC

Джерела та література

1. Майнгардт-Гоголь Н.М. 40 років спільної роботи в пам'яток охоронній галузі / Хмельницький обласний краєзнавчий музей: історія і сучасність // Матеріали регіональної музейної науково-практичної конференції Музей як центр краєзнавчих досліджень регіону – Хмельницький, 2004. – С. 50-54.
2. Рішення Хмельницької обласної Ради депутатів трудящих від 25.03.1971 р. №84 / Галузевий архів відділу охорони пам'яток історії та культури у Хмельницькій області.
3. Рішення Хмельницької обласної Ради депутатів трудящих від 11.03.1972 р. №66 «Про затвердження списків пам'ятників археології, історії та мистецтва місцевого значення, розташованих на території області»/ Галузевий архів відділу охорони пам'яток історії та культури у Хмельницькій області.
4. Наказ Хмельницького обласного управління культури «Про утворення нових відділів у Хмельницькому краєзнавчому музеї» від 29.06.1971 р. № 119 / Галузевий архів відділу охорони пам'яток історії та культури у Хмельницькій області.
5. Лист Міністерства культури УРСР від 20.03.1981 р. № 9-269/9 «Про збереження історико-меморіальних будинків, що знаходяться під охороною держави» / Галузевий архів відділу охорони пам'яток історії та культури у Хмельницькій області.
6. Постановление коллегии Министерства культуры УССР и Президиума правления Украинского общества охраны памятников истории и культуры от 23.11.1982 г. № 11/18-г «О мерах по выполнению постановления ЦК Компартии Украины и Совета Министров УССР об издании томов Сводапамятников истории и культуры народов СССР по Украинской ССР» / Галузевий архів відділу охорони пам'яток історії та культури у Хмельницькій області.
7. Письмо Научно-методического отдела охраны памятников от 28.01.1983 г. № 67 «О составлении Списков памятников культуры области» / Галузевий архів відділу охорони пам'яток історії та культури у Хмельницькій області.
8. Постанова колегії Міністерства культури УРСР від 27.08.1975 р. «Про стан виконання наказу Міністра культури СРСР № 153 від 27 березня 1972 р. «Про введення єдиної уніфікованої форми обліку пам'ятників історії та культури СРСР» / Галузевий архів відділу охорони пам'яток історії та культури у Хмельницькій області.
9. Постанова колегії Міністерства культури УРСР від 29.09.1976 р. «Про стан проведення паспортизації пам'ятників місцевого значення за єдиною уніфікованою формою обліку» / Галузевий архів відділу охорони пам'яток історії та культури у Хмельницькій області.
10. Рішення виконавчого комітету Хмельницької обласної ради народних депутатів від 19.01.1983 р. № 31 «Про затвердження списків новоспоруджених та нововиявлених пам'ятників історії та мистецтва, розташованих на території області» / Галузевий архів відділу охорони пам'яток історії та культури у Хмельницькій області.
11. Рішення виконавчого комітету Хмельницької обласної ради народних депутатів від 21.08.1985 р. № 206 «Про затвердження списків новоспоруджених та нововиявлених пам'ятників історії та мистецтва, розташованих на території області» / Галузевий архів відділу охорони пам'яток історії та культури у Хмельницькій області.
12. Рішення виконавчого комітету Хмельницької обласної ради народних депутатів від 01.04.1987 р. № 73 «Про затвердження списків новоспоруджених та нововиявлених пам'ятників археології, історії та мистецтва, розташованих на території

- області» / Галузевий архів відділу охорони пам'яток історії та культури у Хмельницькій області.
13. Рішення виконавчого комітету Хмельницької обласної ради народних депутатів від 21.02.1990 р. № 34 «Про затвердження списків новоспруджених та нововиявлених пам'ятників археології, історії та мистецтва, розташованих на території області» / Галузевий архів відділу охорони пам'яток історії та культури у Хмельницькій області.
 14. Лист Міністерства культури УРСР від 24.10.1990 р. № 13-847/13 «Про інвентаризацію пам'яток монументального мистецтва» / Галузевий архів відділу охорони пам'яток історії та культури у Хмельницькій області.
 15. Розпорядження представника президента України по Хмельницькій області від 05.08.1992 р. № 149 «Про зняття з державного обліку пам'ятників археології, історії та мистецтва, розташованих на території області» / Галузевий архів відділу охорони пам'яток історії та культури у Хмельницькій області.
 16. Державний архів Хмельницької області (далі ДАХО), ф.р. 6372, 321 од.зб., 1966-1994 р.
 17. ДАХО, ф.р. 6390, 428 од.зб., 1969-1994 р.
 18. ДАХО, ф.р. 17, 328 од. зб., 1945-1996 р.
 19. ДАХО, ф.р. 3504, 227 од. зб., 1946-1979 рр.
 20. ДАХО, ф.р. 6077, 130 од. зб., 1961-1979 рр.
 21. ДАХО, ф.р. 5707, 10 од. зб., 1944-1952 рр.
 22. ДАХО, ф.р. 3512, 1594 од. зб., 1948-1986 рр.
 23. ДАХО, 36 фондів, 6579 од. зб., 1944-1991 рр.
 24. Кам'янець-Подільський державний історичний музей-заповідник: перші 125 років. – Кам'янець-Подільський: ПП«Медобори-2006», 2015. – 88 с.
 25. Фенцур В.В., Пагор В.В. Відродження архітектурно-історичної спадщини Кам'янця-Подільського (40-і рр. ХХст. – 2015 р.) / Фенцур В.В., Пагор В.В. – Кам'янець-Подільський: ПП «Медобори-2006», 2015. – 164 с., іл.
 26. Історико-культурні заповідники України. Довідкове видання / Автори-упорядники: Зливкова О.О., Градун Е.Ю., Звіряка А.І., Єрзіна І.В. – К.: Фенікс, 2007. – 176 с.

РОЗДІЛ 3. Видатні постаті

Балабуст Н.Ю., Блажевич Ю.І.

м. Хмельницький

Ващук Н.І.

м. Кам'янець-Подільський

СВІТ ЗАХОПЛЕНЬ НАРОДНИХ УМІЛЬЦІВ ХМЕЛЬНИЧЧИНИ: СУЧАСНИЙ ЕТАП

В статті на основі документальних матеріалів, публікацій місцевих періодичних видань висвітлено досягнення самобутніх майстрів та майстринь Хмельниччини, які в своїх творіннях прославляли і прославляють сучасне народне мистецтво: писанкарство, миловаріння, іконописання, ладування, виготовлення ляльок-мотанок тощо.

Ключові слова: *Хмельниччина, народні умільці, писанкарство, миловаріння, іконописання, ладування.*

Подільський край здавна славився різноманітними унікальними народними творіннями з підручних матеріалів самобутніх майстрів і майстринь Хмельниччини, а нині їх послідовники продовжують прославляти духовну, пісенну, фольклорну та ремісничу спадщину наших прашурів-предків й створюють нові неповторні вироби з дерева, металу, пластмас, тканин та інших матеріалів, поповнюючи скарбницю матеріальних і духовних досягнень українського народу.

Однак, на жаль, нині для декоративно-прикладної мистецької галузі пандемія коронавірусу стала значним випробуванням, адже скасовувались і переносились виставки, ярмарки та інші культурно-мистецькі заходи, а культпрацівники та народні майстри і майстрині почали освоювати онлайн-простори, активно популяризувати через соціальні мережі свої творчі здобутки. Так наприклад, нині на Хмельниччині творить рукотворні дива ціла когорта самобутніх майстрів і умільців. Нещодавно у Києві, в Національній спілці майстрів народного мистецтва, прийшов онлайн показ творів, представлених на виставці в рамках мистецького проекту «Іграшкова культура української дитини: від витоків до сьогодення». У розділі «Лялькарство» представлені дійсно народні та самобутні витвори умільців різних регіонів України. Серед «довгожителів» іграшкової країни – мотанки, які звісно, є не лише забавками для малят, а й предметом культу, традиційної естетики українців.

У Хмельницькому в галузі народних традицій особливо плідно і талановито працює Галина Бучківська, докторка педагогічних наук, професорка кафедри образотворчого, декоративно-прикладного мистецтва та трудового навчання, деканша гуманітарного факультету Хмельницької гуманітарно-педагогічної академії, заслужена діячка мистецтв України. Усе своє свідоме життя ця відома далеко за межами краю майстриня і науковка не розлучається з голкою, ниткою та різнома-

нітними тканинами та іншими матеріалами: її вишиті і зроблені власноруч ляльки неодноразово прикрашали виставки – від міських до міжнародних.

Секрети і тонкощі українського, подільського ужиткового мистецтва Галина Вікентіївна передає студентам академії, учасникам численних семінарів та майстер-класів. Важливе місце в її світі захоплені – магічні красуні – мотанки. Спільну роботу майстриня і її учні, які з любов'ю і талантом витворили ці чудо-ляльки-мотанки, назвали їх з гумором «Хор верьовки», заклавши у дотепну назву головну ознаку народної ляльки: вона змогується з допомогою тоненької мотузки. Ця прекрасна команда ляльок-мотанок одержала в інтернет-мережі найбільше відгуків та коментарів [1, с. 8].

Останнім часом активно працює в онлайн-просторах Алла Учик – хмельничанка, дизайнерка жіночих прикрас, майстриня з бісероплетіння, фантазерка щодо ексклюзивних мистецьких витворів. У цьому році вона стала володаркою Гран-прі численних онлайн конкурсів та фестивалів. Вона підкорила Київ, Одесу, Дніпро, Хмельницький, їй аплодувала Америка на гала-концерті в Лос-Анджелесі. Попереду в Аллі Учик – нові конкурси, нові фестивалі, нові виставки і нові перемоги.

Самобутнє творіння Марії Дехтярук із села Глибочок Полонського району в народі називають «Букет із мильних троянд». Це дійсно унікальний спосіб виготовлення своїми руками натурального духмяного мила в домашніх умовах. Адже, як відомо, той засіб гігієни, що куплений в крамниці, містить синтетичні добавки, шкідливі для здоров'я. Із відеоуроків у інтернеті вона вишукувала інформацію про миловаріння: техніку, інгредієнти тощо. Придбавши усе необхідне, взялася до роботи. Здавалося б, технологія не складна, зрозуміла, все вперше робилося за інструкцією, проте мильна основа розпливалася, а кольори змішувалися. В результаті праця пішла нанівець, проте перша спроба її не зупинила.

Нині ж Марія Дехтярук достеменно вивчила і запам'ятала усі тонкощі своєї улюбленої справи та радить початківцям дотримуватися їх. По – перше, необхідно, розігрівши у мікрохвильовій духовці чи на паровій бані мильну основу, не гаяти часу, зразу ж швидко додати корисні та потрібні інгредієнти, насамперед фарби природнього походження – екстракт зеленого чаю, сік буряка, настоянки із лікарських трав. А потім необхідно було додавати натуральні ароматизатори – ефірні олії лаванди, апельсина, евкаліпта, які можна придбати а аптеці. Далі майстриня розливала цю запашну суміш у силіконові формочки. Мильні шедеври у вигляді чарівних квітів, сердечок, оригінальних фігурок звірят, листочків тощо завжди дивували друзів та знайомих [2, с. 6].

Мило ручної роботи давно зайняло місце корисного і креативного подарунку у творчості талановитої майстрині Ліни Жуковської із села Почапінці Чемеровецького району. Вона пропонує оочим виробити у вигляді ароматних квітів, що не відрізняються від справжніх. Вони вражають своїм виглядом, зачаровують кольоровою гамою. За останні роки майстриня удосконалила техніку приготування таких шедеврів, мріє відкрити магазин з таким оригінальним ексклюзивним продуктом [14].

Справжніми шедеврами є торти, спечені Ольгою Мазур з Дунаєвеччини. Гаманець з грішми, модна сукня, автівка, каструля з картоплею – це не перерахунок необхідних в побуті речей та страв. Усе це у вигляді смачних тортів виготовляє господиня Ольга Мазур зі Слобідки Рахнівської, що на Дунаєвеччині. А на свято

першого дзвоника пані Ольга приготувала торт з фото рідної школи, у якій вона працює. За освітою Ольга Мазур учителька української мови і літератури, але зараз працює у школі комірником. А увесь вільний час вона присвячує кулінарії. І хоч у неї виходить смачними будь-які страви, справжнє задоволення вона отримує від випікання тортів, тістечок і печива. Для цього Ольга потроху освоювала премудрості пекарської справи: читала спеціальну літературу, переглядала майстер-класи, шукала рецепти в інтернеті, щось добавляла своє тощо. Так виникали й виникають торти – шедеври, що стають для рідних та друзів найулюбленішими подарунками [3, с. 13].

У приміщенні будинку польського магістрату, що в Старому місті Кам'янця, відкрито унікальну експозицію корон світу. Як зазначив директор Кам'янець-Подільського державного історичного музею-заповідника Олександр Заремба, її особливість полягає в тому, що тут представлені вінці та корони не тільки різних держав та різного часу, але й різних континентів. У виставці-ретроспективі головних символів влади минулих епох зібрані вінці, корони, головні убори духовних та світських лідерів країн світу, а також зниклих цивілізацій – понад сімдесят шедеврів. Частина з них є оригінальними, а частина – копіями або реплікатами експонатів, що перебувають у музеях Австрії, Італії, Великобританії, Румунії, Єгипту та інших країн світу.

Серед презентованих вінців відзначаються корони Святого Володимира й Анни Візантійської, які на віки вперед вирішили духовну долю українського народу. Їх реконструкція, а це X-XI ст., до цього часу не проводилась і не має аналогів. У цьому проєкті вона зроблена вперше. Основою послужили фрески, монети (злотники і сребники) та візантійські пам'ятки. В колекції зібрання також вперше реконструйований шолом-корона падишаха Найвищої Османської держави, халіфа Сулеймана Законодавця, відомого в Україні як Сулейман I Пишний, та головний убір Гюррем Султан, відомої в Україні як Роксолана. Також вперше реконструйовані корони короля Речі Посполитої Яна III Собеського та його дружини Марії Казимири.

В експозиції є гіпотетична версія корони короля Данила Галицького, а також імператорські головні убори, зокрема, Наполеона, Російської та Римської імперій. Водночас представлені Великобританія, Греція, Польща, Румунія, інші європейські країни. Особливо складовою частиною виставки виступають іменні головні убори церковних ієрархів, зокрема й усіх конфесій України, вінчальні вінці. Серед корон стародавнього світу є реконструкції корон Нефертіті, Тутанхамона, царів Шумеру та Ассирії. Вражаючими яву є головні убори володарів величезних цивілізацій Америки – ацтеків, майя, інків та інші експонати.

На думку автора статті, експозиція має не тільки виразну загальну гуманітарну та просвітницьку тематику, а й патріотичну і державну місію. Водночас необхідно зазначити, що історично саме такі головні убори як корони, вінці, тіари є одними з найбільших державних реліквій, тими артефактами, що втілюють державницьку ідею, пізнання ідентичності кожного народу, насамперед й українського [4, с. 8].

Останнім часом на низці будинків міста Хмельницького з'явилися мурали – яскраві сюжетні малюнки – стріт-арт, тобто вуличне мистецтво. Ми вже маємо приклади таких творінь на вулиці Подільській обласного центру, його багатоперхівок мікрорайонів, Палацу дитячої творчості тощо. Одним з найяскравіших є

створений художником Андрієм Томчишиним новий мурал із супергероєм – символом міста Хмельницького – Хмельменом на багатOVERХІВЦІ в мікрорайоні Гречани, неподалік троллейбусної зупинки «Аптека». І цього разу – це не просто настінний малюнок, його доповнює велетенський термометр, заввишки сім поверхів будинку. Вартість створення такого унікального муралу майже 550 тис. гривень [5, с.3].

У приміщенні 15-го гарнізонного Будинку офіцерів у мікрорайоні Ракове планують відкрити музей Хмельницького гарнізону, де відвідувачі зможуть побачити капсулу – командний пункт запуску ядерної ракети. Збережений у первісному вигляді пункт раніше знаходився на 12-му поверсі під землею. Спускатимуться у підземний світ майбутні відвідувачі через люк, вбудований у підлозі музейного залу.

Ця багатотонна капсула із усім обладнанням була надійним та захищеним місцем для управління ракетами, її розміщували на глибині 36-40 метрів. На одному з таких пунктів протягом семи років чергував працівник ЗСУ Олександр Попов. Нині він керівник клубу культури та дозвілля «Поділля» гарнізонного Будинку офіцерів, займається облаштуванням майбутнього музею ракетників.

Станом на 1991 рік Україна мала третій за розміром ядерний арсенал світу. На той момент у структурі 19-ої ракетної дивізії, яка дислокувалась на Хмельниччині, нараховувалося 22 військові частини, де служили до восьми тисяч військовослужбовців. На території області базувалося 90 міжконтинентальних ракет, кожна мала по шість роздільних боеголовок. Наприкінці 1990-х 19-ту ракетну дивізію розформували. Саме на ній базувався командний пункт стратегічного призначення ракетного комплексу. З нього можна було дати команду до запуску дев'яти ракет. Пункт знаходився глибоко під землею та був «нафашерований» апаратурою. Підземні капсули були вкриті покрівлею вагою 120 тонн та ізольовані як підводний човен. Тут в автономному режимі можна було чергувати місяць. Обладнання зроблене у 1960-х роках.

Музейне будівництво вже розпочалося. Безпосередньо під залом ракетних військ стратегічного призначення встановлюють технологічні приміщення, зокрема макет системи життєзабезпечення ракетного комплексу, а також кімнату відпочинку чергового розрахунку, стенди і стелажі з обладнанням реальних пускових установок, які можна буде відкривати, оглядати.

Ракетне обладнання зберегли ветерани ракетної дивізії. У 1990-ті, коли Україна оголосила себе без'ядерною зоною, ракетне озброєння ліквідували, але багато чого вдалося зберегти. Продовжитися майбутній музейний комплекс надворі, де будуть встановлені зовнішні споруди, умовна шахтна пускова установка та інше обладнання. Експонати в музеї доповнять інформаційними плакатами про пристрої та історичними фотографіями. Крім того, окремі експозиції присвятять іншим військовим формуванням Хмельниччини.

Музей гарнізону вирішили створити, щоб показати історію ракетних військ та інших військових формувань Хмельниччини. До речі, 19-та ракетна дивізія була реформована 30 листопада 1999 року. На її базі створили 1-у ракетну дивізію Сухопутних військ України. Ця військова частина на порядок менша. Вона має на озброєнні малопотужні безядерні оперативно-тактичні ракетні комплекси [6, с. 12].

В умовах, коли вже сьомий рік триває неоголошена війна на Сході України, майже рік над світом і Україною нависла пандемія коронавірусу, українці потер-

пають від економічних, соціальних та гуманітарних негараздів, шалених тарифів та галопуючих цін, однак все-таки життя продовжується, знаходяться люди, які не падають у відчай, а творять щось нове, своєрідне та самотутнє. Так, наприклад, музей російсько-української війни відкрили у костелі Христа Царя Всесвіту в обласному центрі.

...Старенька мати гладить на холодній музейній стіні фото свого сина, сльози не дають розгледіти страшні експонати, яких, може, торкалася рука синочка. Чи ж для війни вона його ростила? Скільки зруйнованих доль за сухою статистикою: лише Хмельниччина втратила у війні 244 відважних синів.

Ідею створення такого музею настоятель костелу Микола Лучинський виношував давно. Адже як волонтер і капелан на Сході України побував не раз. Повертаючись із крайньої поїздки, з сумом співставляв різочі контрасти: там пекло, продовжують гинути хлопці, а тут – ніби немає й не було війни. А хіба ми знаємо чи цікавимося, з якими проблемами стикаються бійці, повертаючись звідти, резонно зауважує отець, чи усвідомлюємо той біль, з яким хлопці залишаються на самоті. «Цей музей має стати своєрідною площадкою, де спілкуватимуться молодь, діти, всі бажаючі з бійцями, ветеранами АТО і ООС, – ділиться планами Микола Лучинський. – Для перших це будуть такі необхідні нині уроки патріотизму й мужності, для других – відчуття потрібності, можливість розказати про те пекло, про побратимів – хлопців, якими гордимся. У планах й створення спільноти ветеранів при парафії. Робитимемо це з радою капеланів, куди входять священники всіх конфесій, війна не питає: католик ти, православний чи протестант. Ми хочемо принести мир».

Перша кімната музею – відтворення бліндажу. З дитячими малюнками-оберегами на стінах, буржуйкою з Широкіного, з позицій морських піхотинців... на стіні висить світловідбиваючий жилет, зрошений кров'ю кіборгів, з побажаннями для волонтерів. А ще – прапор, на якому боєць, перебуваючи у шпиталі, написав позивні й звідки родом усі побратими. Є тут гранатомети, ручні ракети, інша різноманітна зброя... Друга зала збирала у собі пекельні наслідки війни: простріляні шоломи, жилети, гільзи, карти поширення війни, фото воєнних буднів і загиблих хлопців під розп'яттям. Щоправда, за браком площі, поки з Хмельницького і Хмельницької ОТГ, проте планується стіна для загиблих героїв зі всієї області. Є тут знайдені в Широкіному Євангелія і Біблія... А зараз уже й бійці потрохи приносять.

«Ми й не думали, отче, що війна несе за собою стільки лиха», – зізнаються люди священнику, відвідуючи музей. Уроки патріотизму діткам на катехезах проводять тут, розповідає капелан. Бо ж кожна річ просякнута патріотизмом у найвищому його прояві й найсвятішою любов'ю до України, українського [11, с.6].

Мисливцем за народними скарбами – українськими музичними інструментами, що створені людськими руками протягом багатьох віків, називають хмельничанина Володимира Мислицького – віртуоза гри на народних інструментах, музиканта від Бога. Хоч він не має вищої музичної освіти, обмежився лише Хмельницьким музучилищем, однак вмів грати на всьому. А все почалося з того, що протягом останнього життєвого періоду, на наших очах, зокрема й для Володимира Мислицького, багато старовинних музичних інструментів відходить в небуття, деякі залишаються в музеях, однак зникають з практичного використання. Відтак

руйнується духовний місток між поколіннями. Втрачаючи стародавні інструменти, загубимо душу народу.

Тому на початку 1990-х років на хвилі національного піднесення, Володимир Мислицький вирішує створити свою колекцію народних інструментів. Нині їх, раритетних, ексклюзивних у нього зібралось понад два десятки. Вже у їх назвах відчувається колорит їхнього географічного походження. До речі, частину цих стародавніх інструментів виготовили найвідоміші українські народні майстри Дмитро Левицький та Дмитро Дем'янчук і передали їх Мислицькому. Це, наприклад, дводенцівка, подвійна сопілка зі складеною системою отворів, дідик – інструмент також схожий на сопілку, полтавський рожок, кавал (різновид флейти), окарина або зозулька, ребро або флейта пана, козацька сурма тощо.

Для Володимира Мислицького, як справжнього музиканта, немає проблем, щоб зіграти на цих інструментах, що він робить вже багато років. Зі своїм особистим оркестром він об'їздив всю Україну, виступав на фольклорних фестивалях, зокрема й за кордоном. Ще раніше часто виступав на весіллях, ювілейних днях народження, інших знаменних днях. Останнім часом часто грає на вулицях обласного центру – веселить народ. До виступу готується за тиждень: вносить інструменти на сонце, щоб просохли, власноруч майструє пищик, тростину, прикрашає інструменти дерев'яним різьбленням, рогами тварин тощо.

Останнім часом Володимир Мислицький у складі мистецької сотні «Гайдамаки» неодноразово виступав для учасників АТО (ООС). Оборонці кордонів України на Донбасі з великим інтересом і задоволенням сприймали і цінували такі унікальні народні музикальні інструменти.

Володимир Мислицький на державному рівні відзначений різними нагородами за вагомий внесок у збереження і розвитку народної музики та пропаганду старовинних інструментів. До речі, у хаті Володимира Мислицького – справжній музей, який передасть у спадок своїм синам. У складі цього домашнього музею у нього є ще й велика колекція духових інструментів [7, с. 9].

Народна умілиця Віта Поліщук зі Славути давно переконана, що новорічні прикраси створюють особливу родинну атмосферу душевного тепла і святкового затишку тому, що протягом останнього часу зі своїми трьома синами вона виготовляє самобутні ялинкові прикраси. Каже, що дітям ця творчість дуже подобається, адже це чуда можливість пофантазувати, помріяти та втілити в життя свої задуми. Якось Віта Поліщук дивилась сторінку в одній з соціальних мереж, де показували техніку виготовлення цікавих ялинкових іграшок. Наступного дня вона придбала все, що потрібно для таких виробів. Навіть не помітила, як одна за одною почали з'являтися кульки, зірочки, шишечки, чобітки. Однак хотілося чогось оригінального та самобутнього, тому почала цікавитись та вивчати різні техніки виконання, інклюзивні іграшкові будиночки, шишки, грибочки та інші предмети. Перші ялинкові прикраси Віта Поліщук робила з фоамірану. Це спеціальний пінистий матеріал, який застосовується у різних видах рукоділля. Окрім цього використовується пінопласт, картон, відрізки тканин, шпатлівка, перегорілі електролампочки, акрилові фарби, синтепон, клей, голки, блискітки, нитки, вата, стрічки та інші допоміжні матеріали, що є в квартирі або садибі. Як запевняє Віта Поліщук, кожному під силу створити в домі казкову новорічну атмосферу, сімейний святковий затишок [8, с. 16].

Хмельниччина здавна приваблювала туристів неймовірною природою, особливими флорою і фауною, унікальними історико-культурними пам'ятниками, старовинними промислами. Це на Хмельниччині найбільша протяжність Товтрів (90 кілометрів), аналогів, яким немає у Європі. Це у нас клімат Бакоти на один квадратний метр відповідає клімату Ялти. Це наш Кам'янець-Подільський входить до семи чудес України... у час, коли туризм набирає все більшої популярності, усі громади краю планують його розвивати, тим паче, що кожнісінька має чим похвалитися і привабити. Нові можливості для цього відкриває презентована днями в холі Держархіву області документальна виставка «Туристичні приваби Хмельниччини у ретроспективі», яку організували працівники архіву з Департаментом економічного розвитку курортів і туризму облдержадміністрації.

«Неможливо організувати туристичну екскурсію без знання історії, – констатує Юрій Олійник, начальник відділу інформаційних технологій Державного архіву в області. – В архівах збереглося безліч документів, які можуть допомогти громадам не просто розвивати туризм, організовувати туристичні маршрути, а наповнити їх цікавими історичними фактами, які можна почеркнути з архівних джерел».

Пандемія вплинула і на туристичну галузь. «Багато туристів переорієнтувалися із зовнішніх ринків на внутрішні, – аналізує Ігор Петраш, начальник відділу з питань курортів і туризму облдержадміністрації. – Тому ми хочемо, щоб, приїхавши на Хмельниччину, вони горіли бажанням повернутися сюди ще. Аналізуючи можливості та потенціал, які має край, все ще бачимо, що не так багато громад вміє привабити до себе туриста, подати цікаво свою історію, показати свою культуру. Часто навіть сторінки тих чи інших населених пунктів у «Вікіпедії» не мають історичних даних, звідки турист зміг почерпнути трохи корисної інформації. Тому хочемо показати громадам, що в архівах є чимало цікавого матеріалу, який зможе стати в нагоді для розвитку місцевого туризму - як на базі архітектурних, археологічних, сакральних пам'яток, так і за напрямком розвитку промислів, ремесл та гастротуризму».

Давні світліни із замками, фортецями, маєтками, церквами, карти, копії архівних документів, метричні книги, навіть з церков, яких уже немає, праці істориків і краєзнавців не лише відкривають принади кожнісінького населеного пункту, а й допоможуть у розробці туристичних маршрутів. Окрім того, захід має за мету й привернути увагу краєзнавців, адже в архіві більше двох мільйонів документів, і деякі все ще потребують вивчення [9, с. 6].

Вже 25 років займається народною творчістю-вишивкою Лілія Скрипник зі Старої Синяви. За роки практики опанувала чи не всі відомі техніки: найбільше їй вдаються мережки, зерновий вивід, наколювання та нанизування, вишивка білим по білому, а також творить авдентичну техніку, експериментує. Так поступово до вишиванок додалося виготовлення жіночих прикрас – намист з бісеру, лемківських силянок та гердан. А два роки тому вона зайнялася ще однією творчою та оригінальною справою – вишивкою закодованих оберегів. Їх майстриня потім оформлює у вигляді ексклюзивних прикрас. За основу нової для неї техніки вона взяла спеціальний алфавіт символів, складений прикарпатським дослідником писанок та вишиванок Володимиром Підгірняком. Йому вдалося відтворити та розшифрувати текстову вишивку, якою колись оздоблювали одяг наші пращури.

За допомогою закодованих літер можна вишити будь-яке слово. В цілому це виглядатиме як красивий мікровізерунок. Насправді такий виріб матиме прихова-

ний зміст і може слугувати талісманом чи оберегом у вигляді брошок, браслетів або кулонів. Якщо Лілія Скрипник знає людину особисто, то сама підбирає кольори, які найкраще пасують до її зовнішності, темпераменту та характеру. До речі, найчастіше замовляють їй обереги з іменами, однак іноді просять виготовити і якийсь універсальний, до прикладу, вишитий талісман зі словами «удача», «кохання», «здоров'я», оберіг путівника тощо. Останній можна брати із собою у далеку дорогу для захисту. Майстриня переконана, що її прикраси з мікрОВишивкою приносять людям щастя та бережуть від лиха [10, с. 16].

Виставку з 38 ікон та біблійних сюжетів присвятили різдвяним святим учні Хмельницької школи іконопису «Нікош». Заклад базується на візантійській техніці письма, яку використовували майже дві тисячі років тому, і є єдиним в Україні.

Свої роботи учні школи виставляли в дев'яти країнах світу, в золотій залі держфонду культури в Києві та в рідному місті. Проте цього року вона особлива, адже серед 38 ікон – 10 ликов святих відвідувачі побачили вперше. Одна з них «Різдво Христове», написана ученицею Лілею Михайлишиною. Ця робота в центрі виставки вражає дрібними деталями, де на тлі приходу волхвів виписана кожна зірочка, а весь сюжет зливається в єдину гармонію, яку доповнює канонізована гама кольору. Поруч «Новозавітна трійця» – робота Олега Бондаря. Образ Отця, Сина і Святого Духа тонко поєднуються з різними елементами архітектури сюжету. Втім, за словами автора, найскладніше було створити візуальний об'єм кольору. Щоб перейти з темного в світлий тон, нанесено до 150 шарів фарби.

Нелегко було написати й ікону Божої Матері Семистрільної, що увійшла до своєї експозиції. На відмінну від традиційних темних кольорів, вона виконана у червоних тонах.

Мистецтво іконопису опановує в школі понад півсотні учнів – усі віруючі різних конфесій. Сівши за мольберт, кожен читає молитву, лише тоді до рук бере пензля. Щоправда, це вже останній етап. Щоб оволодіти професійною технікою з використанням темперних фарб та сусального золота, спочатку учні пишуть ікони олівцем. Потім вчать готувати дощечку для майбутньої роботи. Її складають з декількох десятисантиметрових шматочків, які до цього сушилися 5-6 років. Причому кожен робить це власноруч. Дощечка три рази шліфується і коли вона остаточно відполірована, проходить процес моріння, наноситься зображення. Далі робота з фарбами. Коли письмова робота завершена, її покривають лаком.

Таку методику написання ікони засновники школи – подружжя Наталя та Микола Бенедишуки привезли з Греції, навчаючись там в іконописця Костаса Георгіадіса. Так візантійський стиль, який вважається класичним, тут домінує. Відтак життя ікон в середньому складає 500-600 років.

Окрім канонічних ікон, виконаних у візантійській традиції та побудованих на лініях та на зворотній перспективі, на виставці представлені й роботи у більш живописній техніці – академічній. Діяла виставка ікон учнів та викладачів школи іконопису «Нікош» до Водохреща – третього найбільшого свята, яким завершується цикл різдвяних свят [12, с. 8].

Витончена жіночність, мудрість хранительки прадавніх слов'янських традицій хмельничанки Оксани Буймістер завжди підкорювала співрозмовників, а її щирість, доброзичливість та життєствердність стали міцним фундаментом у формуванні її непересічної майстерності в таких дивотворіннях як писанкарство, лялька-

мотанка та давньослов'янська практика ладування — приведення в гармонію духу, душі і тіла. Не секрет, що у її вмілих руках із тканини та стрічок народжується лялька-мотанка — своєрідний родинний оберіг, а звичайне яйце перетворюється у великодне чудо-диво. Такі витвори вражають не лише неймовірною красою, а й таять у собі велику енергетичну міць.

З року в рік майстриня навчала писанкарських премудростей своїх вихованців, школярів початкових класів та їхніх батьків. Вона впевнена – у яйці через сиволи, образи, наші предки закодували знання про Всесвіт, тому й не тільки розшифрує ці знання, але й створює власні техніки у творенні нових та таємничих сакральних образів і символів сьогодення. Як вже зазначалось, ще кілька років тому Оксану Буймістер захопила ідея заснувати школу ладування. Її задум підтримав чоловік Ігор і облаштував чарівну хатинку поза містом. Ця школа стала прихистком для тих жінок, які прагнуть та хочуть стати щасливими. У ній через слов'янські давні сакральні символи та практики вони навчаються ладування, тобто приводити дух, душу та тіло в гармонію в собі, серед людей і в природньому доквіллі [13, с.6].

Джерела та література

1. Добровольський В. Унікальна експозиція корон світу // Подільські вісті. – 2020. – 8 жовтня. – №41.
2. Ісаченкова В. Букет із мильних троянд // Подільські вісті. – 2021. – 4 лютого. – №5.
3. Ісаченкова В. Світло душі бережить// Подільські вісті. – 2021. – 15 квітня – №15
4. Мурал – термометр // Проскурів. – 2021 р. – 14 січня. – №1.
5. Русанівська Т. Тепер лише підземний музей // Проскурів. – 2020 р. – 24 грудня. – №47.
6. Садомська Л. Зрошений кров'ю жилет у бліндажі в ... костелі // Подільські вісті. – 2021. – 11 лютого. – №6.
7. Садомська Л. І книги метричні з церков, що нема вже // Подільські вісті. – 2020. – 17 грудня. – № 51.
8. Салій І. Мисливець за народними скарбами // Проскурів. – 2020. – 29 жовтня. – №40.
9. Сергєєва О. Їхньою рукою водить сам Господь // Проскурів. – 2021. – 14 січня. – №1
10. Слободянюк Т. Хмельницький хор мотанок «підірвав» мережу // Проскурів. – 2020 – 10 грудня. – №45.
11. Стучінська К. «Новорічні прикраси створюють особливу атмосферу святкового затишку» // Сімейна газета. – 2020 р. – 14-20 грудня. – № 51.
12. Щегельська О. Найулюбленіше місце в домі – кухня // Сімейна газета. – 2020 – 14-20 грудня. – № 53.
13. Чемеровецький центр культури, дозвілля і мистецтва: З народної колекції. – Фейсбук: 17.04.2021 р.
14. Яськова С. Майстриня вишиває закодовані обереги «на щастя, на долю» // Сімейна газета. – 2021 р. – 25-31 січня. – №3.

ХМЕЛЬНИЧАНИ – ВИЗНАЧНІ ДОСЛІДНИКИ ВІТЧИЗНЯНОЇ ІСТОРІЇ

В статті в стислій формі висвітлено життєвий шлях, науково-педагогічну і громадсько-політичну діяльність таких відомих в усій країні дослідників вітчизняної історії, уродженців Дунаєвеччини докторів історичних наук, професорів Ф.П. Шевченка, В.С. Прокopcука, Л.Л. Місінкевича, Ю.В. Телячого, П.П. Гай-Нижника.

Ключові слова: *Хмельниччина, Шевченко Федір Павлович, Прокopcук Віктор Степанович, Місінкевич Леонід Леонідович, Телячий Юрій Васильович, Гай-Нижник Павло Павлович, вчений, доктор наук, професор, історичні дослідження.*

Серед яскравої когорти, що подарувала світова хмельницька земля, особливо виділяються постаті докторів історичних наук, професорів, педагогів-новаторів, авторів багатьох монографічних узагальнень, підручників, посібників, методичних розробок, активних громадсько-політичних діячів Ф.П. Шевченка, В.С. Прокopcука, Л.Л. Місінкевича, Ю.В. Телячого, П.П. Гай-Нижника. До цих визначних осіб новітньої історії України вже певним чином звертали свої погляди науковці. В даній статті автор прагне показати їх як особистостей, визначних дослідників вітчизняної історії, патріотів, талановитих майстрів освітянської справи і тим самим активізувати зусилля науковців щодо створення фундаментальної наукової праці про видатних вчених-подолян в історії нашої держави.

Серед цієї яскравої когорти особливо почесне місце належить відомому вченому у галузі історії України, історіографії та джерелознавства, організатору архівної справи, багаторічному головному редактору «Українського історичного журналу», лауреату Державної премії України в галузі науки і техніки, доктору історичних наук, професору, члену-кореспонденту НАН України Ф.П. Шевченку. Життєва доля професора Ф.П. Шевченка є цілковитим підтвердженням слів одного з найславетніших вчених світу – шведського біолога Карла Ліннея, який підкреслював, що походить із простої родини, і писав: «З маленької хатинки може вийти велика людина» [1, с. 12]. Він народився 11 (24) серпня 1914 року в бідній селянській родині в Дунаївцях. Знаний вітчизняний філософ М. Попович зазначав, що еліта формується з найбільш обдарованих і сильних особистостей, які пробиваються нагору через соціальні перешкоди завдяки творчим і організаційним здібностям, культурним і моральним характеристикам [2, с. 11]. Його дитячі та юнацькі роки припали на складні і суперечливі періоди Першої світової війни і так званого «соціалістичного будівництва». На формування його поглядів вплинули колективізація, голодомор-геноцид 1932-1933 років та репресії 1930 років.

У майбутнього історика рано проявився інтерес до минулого рідного краю. Після закінчення у 1933 році робітфаку Ф.П. Шевченко вступив до Московського історико-архівного інституту, який закінчив з відзнакою і був залишений в аспірантурі. Восени 1940 року після закінчення аспірантури Ф.П. Шевченка направляють в Україну і призначають директором державного обласного архіву в Чернів-

ця. Молодого науковця зацікавили архівні документи, які стосувалися визначної сторінки історії Буковини – селянського визвольного руху 40-х років XIX століття і його ватажка Лук'яна Кобилиці. Як професійний науковець він розшукував, збирав і опрацьовував ще не опубліковані документи, пов'язані з цими подіями. Проте здійсненню творчих задумів, реалізації широких планів перешкодила війна. У роки війни з особливою силою виявились організаторські здібності Федора Павловича. Завдяки йому було евакуйовано найцінніші архівні фонди Чернівецького обласного державного архіву. Протягом воєнних років він працював на різних посадах за фахом в Російській Федерації та Узбекистані. Проте працею в архівах та піклуванням про збереженість безцінної історичної спадщини народу не обмежувалася тоді його діяльність. Він працював як фахівець над матеріалами для радіомовлення на Україну, проводячи в них ідею нездоланності українського народу, вселяючи віру в могутність сил козацьких нащадків, вносячи в такий спосіб й свою частку в перемогу над загарбниками. Ця сторона його діяльності мала велике моральне значення для населення тимчасово окупованих територій.

У 1943 році Ф.П. Шевченко захистив кандидатську дисертацію. У листопаді того ж року за викликом уряду він повертається в Україну. У вересні 1945 року його як досвідченого фахівця призначають заступником голови Комісії з історії Великої Вітчизняної війни Академії Наук УРСР. На цій посаді він працював до квітня 1949 року. Фактично під його керівництвом співробітники комісії збирали та систематизували документальні матеріали про Велику Вітчизняну війну, про боротьбу українського народу в період війни у тилу ворога. На основі зібраних матеріалів у 1947 році був опублікований збірник «Листи з фашистської каторги» [3], автором передмови до якого і редактором був Ф.П. Шевченко. У збірнику містилися викривальні свідчення радянських громадян насильно вивезених на каторжні роботи до Німеччини. Тоді ж вчений редагував щоденник про Карпатський рейд С.В. Руднева [4] – комісара партизанського з'єднання С.А. Ковпака. З вересня 1944 року до липня 1950 року вчений за сумісництвом виконував обов'язки завідувача кафедри архівознавства Київського державного університету імені Тараса Шевченка.

Особливою сторінкою в житті і науковій діяльності Ф.П. Шевченка були 1957-1972 роки, коли він з невеликою перервою був головним редактором «Українського історичного журналу» - історик широкого наукового діапазону та високої професійної ерудиції. Справа журналу відразу ж опинилася в надійних руках. До формування авторського портфеля він підключав кращі сили істориків України. Їхні виступи відповідали атмосфері хрущовської «відлиги» і сприяли певній десталінізації історіографії. На сторінках журналу друкувалися і статті методологічного характеру, що орієнтували істориків республіки на розробку пріоритетних проблем.

У другій половині 1967 року «бунтівного» Ф.П. Шевченка усунули з посади головного редактора. Півроку журнал залишався без головного редактора, функції якого виконували його заступники. І як це не парадоксально, але згодом Ф.П. Шевченко знову очолив редакційний колектив. На початку 1970-х років тиск компартійної номенклатури на розвиток історичної думки значно посилювався, набув нових вульгарних форм і проявів. «Український історичний журнал» критикували, і насамперед, за недостатнє висвітлення ленінської тематики. Незважаючи на різні звинувачення, Ф.П. Шевченко продовжував наполягати на тому, щоб більше дру-

кувати статей з історії України доби феодалізму та капіталізму. 1972 року його остаточно звільнили з посади головного редактора.

Оцінюючи діяльність Ф.П. Шевченка на посаді головного редактора «Українського історичного журналу» академік НАН України, директор Інституту історії України НАН України В.А. Смолій, зокрема, зазначив: «Його вихід у світ відбувся у тому політичному кліматі, що дістав образну й влучну назву «відлиги». «Український історичний журнал» із самого початку заявив про себе як про академічний науковий орган. У цьому велика заслуга першого відповідального редактора видання, визначного українського історика Федора Павловича Шевченка. А в національній історіографії він залишив по собі пам'ять як професіонал високого гатунку, енциклопедист, аналітик. А ті, кому пощастило особисто спілкуватися з ним, згадують його як чесну, чуйну, порядну, високоморальну людину» [5, с. 8].

В 1963 році на основі своєї найбільшої монографії «Політичні та економічні зв'язки України з Росією в середині XVII ст.» Ф.П. Шевченко захистив докторську дисертацію. Автор вніс чимало нового у вивчення складної проблеми, розглядаючи у сукупності економічні, політичні, культурні зв'язки двох країн, їх внутрішнє становище у досліджуваній період. Використовуючи величезний масив архівних матеріалів, він виразно розкрив суперечливу позицію царського періоду в українських землях, відтворив національний склад козацького війська. Вчений, по суті, одним із перших порушив питання про державотворчі процеси в роки Визвольної війни українського народу, показав титанічну роль Б. Хмельницького у створенні політичних структур молодого Української держави.

Ф.П. Шевченко належав до тих нечисленних у тих умовах істориків, які бралися за неупереджене, всеохоплююче вивчення неперсичної долі Михайла Грушевського. Він написав ґрунтовну статтю «Чому Михайло Грушевський повернувся на Радянську Україну?», що викликала незадоволення чиновників від науки, які не сприймали оригінальності мислення вченого, його наполегливого прагнення до історичної істини навіть всупереч існуючій кон'юктурі. В той час хрущовська «відлига» вже минала, і внаслідок неприхильного ставлення владної бюрократії протягом ряду років цінні здобутки історика замовчувалися. Тільки в незалежній Україні дістав гідну оцінку творчий доробок Ф.П. Шевченка. Вчений залишив багатий доробок на ниві спеціальних історичних дисциплін, зокрема, архівознавства, археографії, історичної географії, картографії, хронології, іконографії та кінофотознавства тощо. Саме Федір Павлович був ініціатором створення Національного атласу історії України, про що широко писала наукова преса, а також хроніки найважливіших подій сучасної історії республіки. За його редакцією вийшло в світ два випуски цього видання. Ф.П. Шевченка знають як співавтора і редактора ряду колективних та індивідуальних наукових праць. Так, його перу належать змістовні підрозділи різних за обсягом та часом появи видань «Історії Української РСР», багато статей в енциклопедичних виданнях («Українській радянській енциклопедії», «Радянській енциклопедії історії України», «Шевченківському словнику», словнику «Славяноведение в дореволюционной России») та інших, у різноманітних тематичних збірниках. Загалом перу Федора Павловича належить понад 660 наукових праць [6, с. 159].

Історик України був гідним спадкоємцем фундаторів української історичної науки Володимира Антоновича, Михайла Грушевського, Наталії Полонської-Ва-

силенко, Івана Крип'якевича, Володимира Голобуцького. Але в умовах політичного режиму, який сповідував ідеологію лише класової боротьби, спотворюючи поняття націоналізму та інтернаціоналізму, вчений не міг на повну силу розкрити свій талант. Будучи у своїй творчості обмежений ідеологічними компартійними рамками, він, як зазначав один вітчизняний історик, «як той птах із зв'язаними крилами, не міг злетіти до максимальної висоти своїх потенційних можливостей. Але закладені ним методологічні принципи дослідження історії не втратили свого творчого значення й сьогодні і ще довго будуть служити дороговказом майбутнім дослідникам»[7, с. 93].

Ф.П. Шевченко завжди підтримував зв'язки з своїм рідним краєм. 1992 року взяв участь у науковій конференції «Поділля в роки Визвольної війни українського народу 1648-1654 рр.», виголосив доповідь про міжнародне значення Визвольної війни в середині XVII ст. Разом з академіком П.Т. Троньком знайомився з науково-краєзнавчою роботою Маківського колегіуму, Михайлівської і Слобідськоракхівської ЗОШ І-ІІ ст., Дунаєвського районного музею, районної бібліотеки, відділу освіти. Взяв участь у першій установчій конференції, разом з головою Всеукраїнської спілки краєзнавців академіком П.Т. Троньком благословив створення Дунаєвської районної організації ВСК – другого в Україні районного краєзнавчого осередку Спілки, який очолив В.С. Прокопчук. Під час того приїзду рішенням виконкому міської ради від 31 березня 1992 року славетному землякові було присвоєно звання Почесного громадянина міста Дунаївці[8, с. 57].

1 листопада 1995 року Федора Павловича не стало. У дунаєвській районній газеті був вміщений некролог, а делегація дунаївчан взяла участь у похороні покійного на Байковому кладовищі. Дунаївчани шанують пам'ять свого славного земляка. Вони гідним чином вшанували його науковий подвиг. Завдяки наполегливим зусиллям одного з учнів великого історика доктора історичних наук, професора, заслуженого працівника освіти України, академіка Української академії історичних наук, заступника голови Хмельницької обласної організації Національної спілки краєзнавців України, почесного голови Дунаєвської районної організації НСКУ В.С. Прокопчука 19 листопада 1997 року на приміщенні Дунаєвської ЗОШ №2 було відкрито мармурову дошку з портретом вченого і словами: «1930 року Дунаєвську семирічну школу закінчив Федір Павлович Шевченко – видатний учений, доктор історичних наук, член-кореспондент Національної академії наук України» [9, с.155]. У відкритті меморіальної дошки взяли участь академік НАН України П.Т. Тронько, доктори історичних наук, професори Л.В. Баженов, І.С. Винокур, О.П. Григоренко, Ю.А. Пінчук, вдова покійного – Розалія Карлівна Шевченко. Вітальний адрес учасникам мітингу надіслав віце-прем'єр-міністр, академік НАН України В.А. Смолій. Згодом у районній бібліотеці, куди з Києва були доставлені понад 1000 книг та різних особистих речей з квартири Шевченків, була відкрита бібліотека-музей Ф.П. Шевченка. 2014 року до 100-річчя вченого облтелерадіокомпанія підготувала телефільм, присвячений ювіляру.

Один із найуспішніших учнів Ф.П. Шевченка В.С. Прокопчук народився 20 липня 1944 року в селі Блицанівка Дунаєвського району на Хмельниччині. Тут з 1896 року дід Іван Якович, а згодом у 1930-1940-х роках і батько Степан Іванович Прокопчуки працювали шанованими вчителями місцевої школи, започаткували династію педагогів-освітян [10, с. 52]. Батькові так і не судилося на власні очі по-

бачити сина Віктора, який народився через два місяці після того, як він влився у бойові дії на заключному етапі Другої світової війни і загинув у боях на польській землі. На його долю випали важкі часи повоєнної скрути – без батька, без його моральної і матеріальної підтримки. Рано довелося взятися до домашньої роботи, допомагати матері, часто відмовляючись від простих дитячих розваг.

Спочатку навчався у Блещанівській семирічці, а потім у Рахнівській середній школі, куди довелося щоденно, крім неділі, відмірювати пішою ходою загалом до 10 км. Навчальні завдання завжди виконував швидко і якісно. Йому дуже хотілося бути схожим і на свого батька-педагога, якого бачив лише на фотокартках, і на тих освітан, яких запізнав упродовж десяти років і твердо вирішив наслідувати їх професійно. Закінчивши школу зі срібною медаллю отримав пропозицію очолити Слобідськоракнівську бібліотеку, яка на певний час опинилася без керманича. А коли в одній із шкіл району звільнилася посада піонервожатаго, не роздумуючи попросився туди, адже розумів, що це стане кроком до омріяного педагогічного майбутнього. Керівництво районним відділом освіти вирішило посприяти юнакові, враховуючи як відповідну рекомендацію Рахнівської десятирічки, так і добру пам'ять про його батька-педагога, який назавжди вписав своє добре ім'я в освітній літопис Дунаєвеччини. Наскільки вражаючими були його успіхи на цій відповідальній ділянці педагогічної праці засвідчує те, що йому без педагогічної освіти, але з великим бонусом довіри, запропонували працювати вчителем російської мови і літератури. Серйозно готувався до уроків, різних шкільних заходів, ловив кожне слово колег зі стажем, яке допомагало йому розбиратися в педагогічних премудростях. В 1962 році став студентом історико-філологічного факультету (відділ російської мови і літератури) Кам'янець-Подільського державного педагогічного інституту. Навчався виключно на відмінно. Попри філологічний профіль майбутньої професії, тягнувся також і до історичного пізнання минулого, якого студентів майстерно навчали Л.А. Коваленко, П.Ф. Лаптін, А.О. Копилов, І.С. Зеленюк, П.Ф. Щербина. Особливо вагомий вплив справив тоді на Віктора Степановича відомий вчений-археолог І.С. Винокур, який фактично став його наставником на всі подальші роки [11, с.732-733]. Під впливом цих та багатьох інших викладачів формувалися історичні знання та навички науково-дослідницької праці студента. 1967 року закінчив інститут з відзнакою і твердими намірами зайнятися науково-дослідницькою працею [12, с. 322].

На початку 1969 року Віктор Степанович приступив до роботи на Дунаєвеччині, посівши посаду вчителя історії Маківської середньої школи – одного із флагманів навчальних закладів району. 25-річному працювотому і вдумливому педагогу відкрилися широкі перспективи для розкриття своїх талантів. Хотілося зробити якомога більше і в навчальній, і позакласній, і виховній роботі з школярами, завоювати авторитет як серед колег-педагогів, так і батьківської громадськості. Ці напрямки роботи були постійними, забирали багато часу. Втім вчитель, який працював за покликом серця, не нарікав, справлявся з багатогранною роботою, його ставили у приклад іншим. Коли наприкінці 1969-1970 навчального року звільнилася посада керівника школи, ніхто не заперечував, щоб вчитель історії, якого цінували за простоту, вимогливість, великий професіоналізм, працьовитість і людяність, зайняв цю посаду. Молодий директор працював невтомно: запозичував і примножував досвід свого попередника І.І. Сохатюка, вникав в усі складові вчу-

трішньошкільного життя, успішно репрезентував колектив на сільському, районному і обласному рівнях. Перевірки роботи, здійснювані різними структурами, давали лише позитивні результати. Школа вийшла в передові і на обласному рівні. Керівника помітили і оцінили на різних нарадах, зборах та конференціях. Про нього часто схвально говорив у своїх виступах Міністр освіти України, публікувалися матеріали в республіканській і місцевій пресі.

Надзвичайно неспокійною виявилася й посада завідувача відділом районної освіти, на яку він перейшов у 1980 році. Потрібно було приділяти велику увагу кожній школі, сприяти в розв'язанні матеріально-технічних, кадрових та інших проблем, дбати про підвищення якості загальної освіти в регіоні. Довелося робити сотні виїздів до сільських шкіл, аналізувати на місці їх відповідність існуючим стандартам, складати відповідний рейтинг, знайомитися із строкатою мережею дошкільних навчальних закладів, які були в розпорядженні сільськогосподарських та інших підприємств, шукати механізми вирішення існуючих проблем. Найважчими були 1990-ті роки. В.С. Прокопчук доклав чимало зусиль до перебудови шкільної системи в умовах становлення молоді Української держави. Найгострішою проблемою була фінансова. Дефіцит грошових коштів призводив до затримання виплати заробітної платні до шести місяців. Замість грошової оплати праці масово практикувалася натуральна. Матеріально-технічна база шкіл не розвивалася, гостро бракувало сучасних підручників і посібників. Серед освітян панували розчарування і зневіра. У селах, після розпаювання земельного фонду, зникли колективні господарства, які раніше утримували дошкільні навчальні заклади. Сільради не мали коштів на ремонт, опалення приміщень дитячих садків-ясел, виплату зарплати працівникам. Тому, у першу чергу, Віктор Степанович подбав про морально-психологічний настрій освітян, мобілізацію їх енергії, професіоналізму і вчительського патріотизму на служіння новій, відродженій школі.

Знову, як на початку своєї роботи на цій відповідальній посаді, об'їжджав школи, годинами розмовляв з сільськими педагогами, налаштовував на оптимістичний лад, особливо людей пенсійного і передпенсійного віку, відповідав на їх непрості запитання, запевняв в скороминучості важких матеріальних проблем. Побував у всіх 60 загальноосвітніх школах, 53 дошкільних і 5 позашкільних закладах району, де навчалася майже 10 тисяч учнів, утримувалися 1775 дошкільнят [13, с. 594]. Йому вірили. До нього прислухалися. Чимало з тих, хто приносив заяви на звільнення з роботи (а десятки вчителів-жінок району тоді шукали заробітки в інших країнах), згодом відкликали їх, чим доставляли величезне задоволення керівникові галузі, який був упевнений, що кожна школа тримається насамперед на справжніх майстрах педагогічної ниви. Вболівав за кожного шкільного працівника, допомагав тим, хто потрапив у найскрутніше становище. Поступово кризові явища були в основному подолані, поліпшувалося фінансування. Вчителі отримували без затримування зарплату, розвіявся песимізм. Школи забезпечувалися підручниками, коштами на утримання приміщень. Активізувалися всі складові педагогічної діяльності, що не могло не радувати В.С. Прокопчука, який особисто доклав титанічних зусиль для росту авторитету освітянина і української школи. В районі з'явилися нові форми діяльності вчительської спільноти, що привернуло увагу, зокрема, керівництва Академії педагогічних наук України, кілька інститутів якої обрали шкільні заклади Дунаєвеччини майданчиком для апробації та впрова-

дження нових освітньо-виховних технологій. Під керівництвом В.С. Прокопчука становлення нової української школи йшло повним ходом. Зокрема, у ній відбувалася комп'ютеризація, яка була на постійному контролі завідувача відділом освіти. Так, у 2001-2003 роках вдалося придбати 100 персональних комп'ютерів нового покоління для інформатизації навчального процесу. Понад 20 шкіл отримали доступ до мережі Internet [14, с. 312]. Відповідно до нової освітянської політики, в районі з'явилися профільне навчання і освітні округи. Почала працювати державна програма «Шкільний автобус». Як успішного управлінця районної ланки, Віктора Степановича запросили до участі в засіданні колегії Міністерства освіти і науки, де розглядалося питання реформування освітянської сфери Хмельниччини. Отримав багато цінного, корисного, звірів свою діяльність з тими новими державними вимогами, про які йшлося на цьому поважному зібранні, накреслив свіжі плани розвитку галузі, які розпочав втілювати в життя.

Найбільш продуктивними у трудовій і науковій біографії В.С. Прокопчука стали 2004-2015 роки, які пройшли у трудовому колективі Кам'янець-Подільського національного університету імені І. Огієнка. Ще в 1994 році він захистив кандидатську дисертацію з проблеми розвитку історичного краєзнавства на Поділлі. На роботу в університет його запросили вже як знаного науковця. Новим полем діяльності вченого стала очолювана ним наукова бібліотека і науково-педагогічна діяльність на посаді професора-сумісника кафедри архівознавства і спеціальних історичних дисциплін. Йому доручили викладати низку нормативних і спеціальних дисциплін для студентів-істориків денної та заочної форм навчання освітньо-кваліфікаційних рівнів «бакалавр», «спеціаліст» і «магістр». У зв'язку з цим оперативно розробив змістовні лекційні курси, які постійно вдосконалював. На допомогу студентам видав власно розроблені навчальні посібники, зокрема рекомендований до використання у вишах Міністерством освіти і науки України навчальний посібник «Шкільне краєзнавство», які знайшли позитивний відгук і в сусідніх університетах. Керував виконанням бакалаврських і дипломних робіт, частина з яких пов'язана з тематикою, яку він давно досліджує. В лютому 2009 року в спеціалізованій вченій раді Чернівецького національного університету імені Ю. Федьковича Віктор Степанович успішно захистив докторську дисертацію. Офіційними опонентами виступили доктори історичних наук, професори О.П. Григоренко (Хмельницький), В.М. Ботушанський (Чернівці), В.М. Даниленко (Київ). Як офіційний опонент добре пам'ятаю його величезну змобілізованість, психологічну зосередженість, конкретність у судженнях і відповідях на запитання, які сипалися від офіційних опонентів, членів спецради. Упродовж майже трьох годин він довів присутнім, що де-факто є доктором історичних наук, а його дослідження, винесене на захист, заповнює в історичній науці одну із прогалин і представляє серйозний внесок у розвиток історіографії проблеми.

За свою піввікову освітянську, управлінську, науково-педагогічну діяльність В.С. Прокопчук удостоєний високих державних і відомчих нагород, зокрема звання «Заслужений працівник народної освіти України», медалей «За трудову доблесть», «25-ліття Українського фонду культури», багатьма почесними грамотами Міністерства освіти і науки України, він є лауреатом різноманітних всеукраїнських і обласних премій. Десятки разів його нагороджували почесними грамотами Хмельницької обласної державної адміністрації і обласної ради, низки райдер-

жадміністрацій, міських рад, рідного університету, загалом всього майже двісті відзнак[15].

Відомий історик, педагог, доктор історичних наук, професор Хмельницького університету управління та права, Почесний краєзнавець України, науковий редактор шести томів «Реабілітовані історією. Хмельницька область» Л.Л. Місінкевич досяг значних висот у науково-педагогічній діяльності, своїм подвижництвом в ім'я України є взірцем для наслідування прийдешніми поколіннями. Він народився 2 квітня 1950 року в селі Притулівка Дунавецького району. Виховання у хліборобській сім'ї вплинуло на вибір закладу вищої освіти, у 1967 році став студентом Кам'янець-Подільського сільськогосподарського інституту. Активна участь у громадському житті навчального закладу, відмінні успіхи у навчанні були відзначені ректоратом у призначенні йому найвищої тоді в країні студентської стипендії[16, с. 4]. Після закінчення навчання працював за фахом, а згодом як людину, що володіла виключними організаторськими здібностями, рідкісним даром толерантного спілкування з людьми неодноразово обирали на відповідальні посади не тільки районного, а й обласного масштабу. Не було жодного випадку, щоб Леонід Леонідович не виправдав довір'я людей, всюди працював з повною віддачею своїх сил і енергії, був вимогливим не тільки до своїх підлеглих, а насамперед, до себе.

У вересні 1993 року керівництво утвореного закладу вищої освіти філіалу Одеського відкритого університету запросило його для організації навчального процесу на сформованому першому курсі. Організатор-методист почав жити проблемами студентів, організувати навчальний процес. Працюючи над реалізацією навчального плану, завжди піклувався не тільки про його тематичне виконання, але й про організацію студентського дозвілля. Активно надавав допомогу ректорату у вирішенні питань матеріально-технічного та методичного забезпечення навчального процесу. Чуйне ставлення до науково-педагогічних та технічних працівників було оцінене трудовим колективом. Упродовж десяти років він очолював профспілкову організацію Хмельницького інституту регіонального управління та права. З 1995 року розпочав викладацьку роботу. Викладаючи соціологію, готував методичні матеріали для студентів, проводив науково-дослідну роботу, продовжуючи працювати організатором-методистом другого курсу. Під керівництвом патріарха сучасної школи істориків-краєзнавців П.Т. Тронька у 2000 році в Інституті історії України НАН України успішно захистив кандидатську дисертацію на тему: «Національні меншини Поділля в 20-30-х рр. XX століття» [17, с. 172].

В січні 2002 року Л. Л. Місінкевича було переведено на посаду старшого викладача кафедри філософії і політології та обрано деканом юридичного факультету. У жовтні 2004 року йому присвоєно вчене звання доцента. Незважаючи на завантаження адміністративною та викладацькою роботою, він починає працювати над дисертаційним дослідженням. Об'єктом досліджень докторської дисертації обрав абсолютно нову проблематику, яка окреслювалася діяльністю вищого та місцевого партійно-державного керівництва СРСР та УРСР, виконавчих органів незалежної України, правоохоронних та судових органів у здійсненні процесу реабілітації жертв політичних репресій, враховуючи політичні, соціальні та історико-правові аспекти. Упродовж семи років вивчав документальні матеріали, аналізував механізм відновлення в правах репресованих, особливості форм і методів організації реабілітаційних заходів щодо жертв політичних репресій, визначаючи

при цьому етапи проведення суспільної реабілітації. Наполеглива дослідницька робота увінчалася успішним захистом 22 січня 2010 року у спеціалізованій вченій раді Чернівецького національного університету імені Ю. Федьковича докторської дисертації на тему: «Процеси реабілітації в Україні жертв політичних репресій радянської доби в другій половині XX – першій половині XXI століття: історико-соціальний аспект» [18, с. 102].

Наприкінці 2010 року наступив новий етап в науково-педагогічній діяльності Л.Л. Місінкевича. В листопаді його призначають на посаду першого проректора університету. Під його енергійним керівництвом активізувалась діяльність навчального закладу з налагодження партнерських відносин із науковими та навчальними закладами ближнього та далекого зарубіжжя, міжнародними організаціями та фондами. За участю 10 навчальних закладів Німеччини, Італії, Польщі, Латвії, Білорусі та України реалізується проект за програмою TEMPUS, який передбачає запровадження спеціалізації «Міжнародне економічне право та альтернативні способи вирішення спорів» за освітньо-кваліфікаційним рівнем магістра зі спеціальності «Правознавство» за денною формою навчання. У 2012 році він створив музей історії університету та видав книгу «Сторінки історії Хмельницького університету управління та права», що стала важливим засобом патріотичного виховання студентської молоді, прищеплення їм усвідомлення приналежності до великого, могутнього і мудрого українського народу, до простих і скромних науково-педагогічних працівників університету, які творять історію щоденно, щодино. У червні 2014 Леоніду Леонідовичу присвоєно вчене звання професора.

Особистий науковий внесок Л.Л. Місінкевича в розвиток української історичної науки гідний подивування. В багатьох виданнях авторитетних українських і зарубіжних дослідників можна побачити посилання на його праці. Враховуючи незгасаючу творчу енергію, надзвичайну наполегливість і працездатність, можна з впевненістю сподіватися на появу нових досліджень з актуальних проблем вітчизняної історії.

Доктор історичних наук, професор Л.Л. Місінкевич – досвідчений викладач. Його лекції, семінарські заняття і консультації є справжньою педагогічною лабораторією. Студенти з пошаною відгукуються про його заняття, які характеризуються глибоким знанням навчального матеріалу, логічністю та ясністю викладу, застосуванням мультимедійних засобів навчання. Ним підготовлено понад двадцять навчальних посібників і методичних розробок з навчальних дисциплін «Соціологія», «Політологія» та «Історія держави і права України». На ці видання з'явилися схвальні відгуки науково-педагогічної спільноти, їх використовують в своїй практичній роботі викладачі суспільствознавчих кафедр і студенти закладів вищої освіти в багатьох університетах країни.

Повсякденна науково-педагогічна праця Л.Л. Місінкевича відзначена знаком «Відмінник освіти України», грамотою Верховної Ради України, почесною відзнакою Міністерства культури і мистецтв України «За досягнення в розвитку культури і мистецтв», подякою Кабінету Міністрів України за особистий внесок в розвиток краєзнавства та багатьма іншими. Секрет його успіху в тому, що він зумів виховати в собі чудову звичку ніколи не відступати перед труднощами, у своїх діях завжди бути відповідальною та обов'язковою людиною, постійно працювати над вдосконаленням своїх знань [19, с.2]. Це допомагає мобілізувати свій творчий

та науковий потенціал на вирішення багатьох проблем організаційного, навчального та наукового характеру. Всім, хто добре знає Л.Л. Місінкевича, імпонує його душевна щирість, невіддільний патріотизм до свого рідного краю. Ще в радянські часи, володіючи інформацією про результати його праці, йому неодноразово настирливо пропонували перейти на роботу в Київ і навіть в Москву. Він тактовно, але водночас безапеляційно відхиляв такі пропозиції.

Майбутній педагог, доктор історичних наук, професор, директор департаменту контролю у сфері вищої, фахової передвищої освіти і освіти дорослих Державної служби якості освіти, член президії Національної спілки краєзнавців України Ю.В. Телячий народився 15 червня 1970 року в селі Лисець Дунаєвського району в сім'ї сільської інтелігенції. У 1985 році на «відмінно» закінчив восьмий клас Лисецької восьмирічної школи й вступив на шкільне відділення Хмельницького педагогічного училища. В 1991-1996 роках навчався на історичному факультеті Кам'янець-Подільського державного педагогічного інституту. В 1997 році молодий вчитель став на першу сходинку управлінської кар'єри на посаді директора Михайлівської загальноосвітньої школи I-II ступенів, а невдовзі – директором Лисецької загальноосвітньої школи I-III ступенів. Керівництво школою, робота над кандидатською дисертацією позитивно впливали на формування особистості молодого педагога, управлінця, науковця. Очолюючи Лисецьку школу, молодий директор прагнув зберегти й примножити традиції колективу, вивести заклад у число кращих не лише в районі, а й в області. В 1999 році на базі школи був проведений всеукраїнський семінар директорів обласних центрів технічної творчості. Навесні 2000 року за посередньої участі її директора в школі був відновлений сільський історико-краєзнавчий музей, якому у 1960-х роках було присвоєно звання народного. В листопаді цього ж року в спеціалізованій вченій раді Чернівецького національного університету імені Ю. Федьковича Юрій Васильович успішно захистив кандидатську дисертацію з проблематики реформування загальноосвітньої школи в роки Української революції (1917-1921 рр.)[20].

З початком 2000-2001 навчального року розпочався новий етап життя і діяльності Ю.В. Телячого – його запросили на викладацьку роботу до Хмельницького гуманітарно-педагогічного інституту. У нього, викладача кафедри суспільних наук, відразу склалися дружні, ділові взаємини з колегами, студентами. Наявність досвіду директорської роботи, фахової освіти, ініціативність і комунікабельність сприяли його призначенню в березні 2001 року на посаду завідувача кафедри менеджменту освіти. З метою вироблення концепції підготовки управлінських кадрів він опрацював досвід закладів вищої освіти Києва, Луганська, Харкова, займався підготовкою матеріальної, кадрової й документальної бази, що дало можливість успішно пройти ліцензування та акредитацію нової спеціальності «Управління навчальним закладом» за найвищим четвертим рівнем. Міністерство освіти і науки України неодноразово залучало Юрія Васильовича до групи з розроблення державних стандартів освіти зі спеціальності «Управління навчальним закладом». Він брав також активну участь у науковому і громадському житті інституту: керівництві навчально-виховним процесом в магістратурі, роботі наукового товариства слухачів магістратури, підготовці та проведенні науково-практичних конференцій, семінарів, видання методичних рекомендацій та навчальних посібників. Наприкінці 2004 року був обраний на посаду вченого секретаря інститутської вченої

ради. Чимало доклав зусиль до того, щоб науково-педагогічні працівники інституту, академії одержали атестати доцентів (понад 70 кандидатів наук) і професорів (6 докторів наук). У 2005 році став атестованим доцентом кафедри менеджменту освіти.

У 2008 році Ю.В. Телячий призначений на посаду проректора з науково-педагогічної роботи, професора кафедри суспільних дисциплін Хмельницької гуманітарно-педагогічної академії, був головою науково-методичної ради академії, заступником голови методичного об'єднання вищих педагогічних навчальних закладів I-II рівнів акредитації Західного регіону України. За час роботи на посаді проректора спільно з керівництвом, колегами-викладачами немало зробив для якісних змін в організації навчального процесу, методичної, організаційної роботи. Він став співорганізатором багатьох науково-практичних конференцій, науково-практичних семінарів, круглих столів за участю наукової, педагогічної громадськості України, Хмельниччини, співпрацюючи з галузевими інститутами Національної академії педагогічних наук України. Очолюючи регіональну лабораторію професійної ступеневої підготовки педагогів початкової ланки освіти Інституту педагогічної освіти і освіти дорослих НАПН України, сприяв проведенню на базі академії візних наукових засідань НАПН України. Є членом редколегії збірників наукових праць Хмельницької гуманітарно-педагогічної академії «Педагогічний дискурс», «Актуальні питання мистецької педагогіки». Неодноразово очолював журі обласного етапу молодіжного конкурсу «Новітній інтелект України», багато років поспіль був членом журі, заступником голови журі фінальних всеукраїнських турнірів юних істориків, членом журі всеукраїнських студентських історичних турнірів.

Юрій Васильович успішно поєднує викладацьку і управлінську роботу з науковою. Вагому увагу в своїй науково-дослідницькій діяльності звертає на розвиток вітчизняної педагогічної освіти. Чималий внесок здійснив у вивчення культурно-освітніх процесів у роки Української революції 1917-1921 років, видавши у співавторстві з О.М. Завальнюком монографію «Будівництво української загальноосвітньої школи в роки національно-демократичної революції (1917-1920)»[21]. Спільно з В.М. Даниленком, О.М. Завальнюком започаткував в Україні вивчення минулого вітчизняної освіти крізь призму хронології, що знайшло відображення в колективній праці «Освіта України в роки національно-демократичної революції (1917-1920): з хроніки подій»[22]. У контексті відновлення історичної пам'яті важливою стала книга «Педагоги Хмельниччини – жертви сталінських репресій»[23]. Ця праця – своєрідний мартиролог 118 освітян Хмельниччини, які зазнали гіркої долі в часи беззаконня тоталітарної системи. Лише впродовж 1995-2016 років ним було опубліковано більше 230 ґрунтовних наукових праць[24, с. 441].

Результатом наполегливої дослідницької роботи Ю.В. Телячого став захист 10 квітня 2015 року докторської дисертації «Участь української літературно-мистецької інтелігенції в національно-культурному відродженні (1917-1921 рр.)» (науковий консультант – член-кореспондент НАН України, доктор історичних наук, професор В.М. Даниленко). Офіційними опонентами на захисті виступили: О.П. Реєнт – член-кореспондент НАН України, доктор історичних наук, професор, заступник директора Інституту історії України НАН України, голова Національної спілки краєзнавців України; І.М. Романюк – доктор історичних наук, професор,

завідувач кафедри історії та культури України Вінницького державного педагогічного університету імені Михайла Коцюбинського; І.С. Зуляк – доктор історичних наук, професор, завідувач кафедри давньої та середньовічної історії України Тернопільського національного педагогічного університету імені Володимира Гнатюка. Свідченням високого наукового авторитету Юрія Васильовича є те, що він входить до складу двох спеціалізованих вчених рад із правом захисту докторських (кандидатських) дисертацій – з історичних наук, Д 26.053.02 – у столичному Національному університеті імені Михайла Драгоманова та педагогічних, Д 70.145.01 – Хмельницькій гуманітарно-педагогічній академії.

У квітні 2016 року Ю.В. Телячий взяв участь у конкурсі на заміщення вакантної посади начальника управління контролю за діяльністю закладів вищої освіти Державної інспекції навчальних закладів освіти. Здобувши перемогу, переїхав на роботу до Києва, започаткувавши новий, черговий етап науково-педагогічної, управлінської діяльності, але не пориває багатогранних зв'язків з колегами, освітянами, які працюють на Хмельниччині. Юрій Васильович – дуже сильна, мужня, вольова людина. Він залишався незламним навіть в самий скрутний період свого життя і вийшов із цієї ситуації переможцем.

Найбільш молодшим із цієї славетної когорти наукового світу дунаєвщини є П.П. Гай-Нижник. Надзвичайно захопливим і дивовижним є життя цієї непересічної і видатної особистості. Він народився 28 травня 1971 року в місті Дунаївці в сім'ї творчо-педагогічної інтелігенції. Формування особистості юнака відбувалося в умовах батьківської любові й виняткового українського патріотичного виховання. На той час його батьки проживали не у самому місті Дунаївці, а у відокремленому військовому містечку з притаманними радянському тоталітарному режиму русифікацією та антинаціональною пропагандою. Тож спочатку Павло відвідував російськомовний військовомістечковий дитячий садок, а згодом юнак навчався у російськомовній середній школі № 4, яка перебувала у підпорядкуванні Дунаєвського районного відділу освіти.

Саме у цьому віці яскраво виявилися суспільно-громадські позиції національно-патріотичного виховання юнака та атмосфера плекання традицій рідного народу та української мови, які панували у сім'ї його батьків і усієї родини. Ще під час навчання в школі юнак проявив себе як діяльний прихильник українізації й національного відродження України, був активним учасником самостійницького руху в період перебудови в СРСР. Павло вимагав вивчення в російськомовній школі усіма учнями (в тому числі й дітей інших національностей, батьки яких прибули на військову службу в Україну, зокрема до військового містечка в Дунаївцях) історії України, української мови та літератури. Боротьба тривала з організацією саботажних акцій, страйків й часто силовим тиском на однолітків-неукраїнців. Тоді ж він заснував і очолив націоналістичну молодіжну організацію «Союз Українського Народу», яка діяла у 1986-1989 роках у містах Дунаївці та Кам'янець-Подільський. Павло розповсюджував власні патріотичні вірші та агітки націоналістичного змісту, знайомив однолітків з підпільною літературою. Акціями прямого чину юний борець прагнув змусити припинити русифікацію не лише шкільної освіти, а й вивісок та афіш по всьому районному центру й розпочав агітацію за вихід України з складу Радянського Союзу.

Навколо П.П. Гай-Нижника почала об'єднуватися міська українська молодь та гуртуватися дорослі, що викликали відповідну реакцію спочатку дирекції школи, а

потім Дунаєвського районного відділу освіти, місцевих органів комсомолу і компартійних структур, а також міліції і співробітників КДБ. З хлопцем і його батьками почалася «виховна» робота, що супроводжувалася не лише моралізаторством, залякуванням і погрозами усіляких лих, а й обшуками у батьківській квартирі. Як і належить за подібних режимів, Павло час від часу піддавався й фізичному покаранню з боку охоронців «розвинутого соціалізму», проте багаторічне заняття фізичною культурою і спортом загартували його до подібних методів тиску.

Юнак допик радянській освітній системі так, що вже у 1987-1988 роках питання виходу зі становища і запобігання впливу його агітації розглядалося на обласних партійних зборах і конференціях освітньо-шкільного керівництва Хмельницької області й навіть згадувалося у пресі. Прогресивна кореспондентка офіційного владного рупору «Радянське Поділля» С. Кабачинська, побувавши на одній із таких конференцій напередодні 1987-1988 навчального року, була вражена позицією посадовців Дунаєвського районного відділу освіти з цього питання. «На цьому фоні тим більше дивним видається факт, що навіть в апараті райвно ще плутають законне почуття національної гідності з націоналізмом і замість того, щоб пояснити різницю між ними, проводять виховну «роботу» з випускником Дунаєвської школи № 4 (з російською мовою викладання), який наполягав на обов'язковості вивчення української мови для всіх учнів або хоча б їх присутності на уроках української літератури» [25, с.2].

Варто зазначити, що П.П. Гай-Нижник багато разів брав участь і відзначався на численних місцевих, районних і обласних олімпіадах з низки навчальних дисциплін, а отже навчався на відмінно і був претендентом на закінчення середньої школи із золотою медаллю. Тож до його приборкання було задіяно й так званий атестаційний шантаж. У підсумку, в умовах позиційної боротьби за честь учня, до якої, слід зауважити, включилися не тільки батьки учня, а й окремі представники педагогічного колективу школи та освітянського середовища, Павло 1988 року таки зразково закінчив середню школу, щоправда вже не з золотою, а зі срібною медаллю.

Певним порятунком для молодого людини, слід визнати, зіграла й оголошена у той час так звана політика «перебудови» і «гласності» в СРСР, яка насправді мала бути тимчасовим явищем і мусила допомогти виявити націоналістичні та антирадянські елементи в суспільстві. Утім, попри все, шлях до вступу у заклади вищої освіти для такого відмінника навчання було за тогочасної радянської дійсності зачинено. Парубок змушений був влаштуватися чорноробом-вантажником готової продукції на Дунаєвську суконну фабрику імені Леніна, на найвищій трубі якої П.П. Гай-Нижник ще 1988 року вперше на теренах радянського Поділля почепив національний синьо-жовтий прапор (провисів він на ній, зрозуміло, лічену годину) [26].

Переконаний в правильності обраного шляху юнак з іще більшою потугою продовжив боротьбу з радянським режимом, щораз відмовляючись іти на компроміси та співробітництво з органами влади. Як наслідок продовжилися не лише залякування активіста, тиск на його батьків і обшуки у помешканні, а й розпочалася кампанія з його дискредитації. У перипетії цькування молодіжного лідера в січні 1989 року втрутилася й обласна молодіжна газета «Корчагінець», де у статті під назвою «Ярлики» висвітлила протиборство органів влади і молодого патріота-на-

ціоналіста в Дунаївцях [27, с.3-4]. На шлях активного публічного цькування стала й районна газета «Ленінським шляхом». Події набули широкого розголосу, на захист юнака стала національно свідома громадськість Поділля, одним з показових актів чого стало запрошення Павла Павловича у Київ на форум захисників української мови. 11-12 лютого 1989 року він став учасником Республіканської установчої конференції Товариства української мови імені Тараса Шевченка у Києві і, незважаючи на молодість, навіть виступив на сцені як представник Хмельниччини [28, с.42-43]. При поверненні в Дунаївці його діяльність набула нового резонансу, а життя нового повороту. Молодих людей і їхніх дітей залякували і піддавали тиску, який за тих часів мало хто зміг витримати з огляду на турботу про власну кар'єру та долі своїх дітей. Павло та його батьки (Павло Павлович і Любов Василівна) витримали тиск, обшуки і залякування з гідністю українців і продовжували підтримувати свого сина. Що ж до запопадливих журналістів та владоможців-переслідувачів, то вони, певно, сьогодні без каюття сумління іменують себе національно свідомими українцями і чи не найголосніше вигукують «Слава Україні!».

За таких переконань та обставин за тогочасних умов можливостей здобути вищу освіту у П.П. Гай-Нижника практично вже не було. До того ж, приховані симпатии справи Павла з дорослих кіл у певних владних структурах нишком повідомляли його батьків про намір відправити їхнього сина для проходження строкової військової служби у віддалені північно-східні гарнізони на території Російської Федерації. Аби врятувати юнака і дати йому можливість навчатися далі, було прийнято (з хитромудрої пропозиції тогочасного начальника Дунаєвського районного військового комісаріату В. Кульчицького) несподіване для представників радянської влади тактичне рішення і 1989 року «буржуазний націоналіст і антирадянщик» із записненням термінів (нібито через травму в аварії та хворобу, завдяки виданим патріотично налаштованим лікарям медичним довідкам) в режимі повної таємничості подає документи на вступ до Донецького вищого військово-політичного училища інженерних військ і зв'язку імені генала армії О.О. Єпішева[29, с. 3]. У Донецьку начальник училища, що уяви не мав про погляди юнака, який через аварію не встиг подати документи на вступ і записався на іспити, наказав створити для західноукраїнського парубка окрему комісію й срібний медаліст і спортовець П.П. Гай-Нижник успішно здав іспити й вступив до ДВВПУ. Й хоча невдовзі правда про антирадянщика спливла (оперативно надійшли відповідні дані з органів), проте наказ про зарахування його курсантом вже було підписано. Не дивно, що вже під час проходження курсу молодого бійця у таборі Кипуча Криनिया у донецькому степу до Павла приклеїлося прізвисько «Бандера», а після повернення з перших навчань і після прийняття присяги курсантом зацікавилися й відповідні тепер вже військово-політичні органи. Однак «перевиховати» юнака так і не вдалося. Регулярні виховні заходи у політвідділі, а згодом й в особливому відділі та на гарнізонній гаупвахті закінчилися відрахуванням курсанта з училища в квітні 1991 року. За цей час курсант навчався на відмінно й встиг перемогти у філософському конкурсі, проте йому заборонялося брати до рук зброю на стрільбищах і перебувати в озброєному караулі, на відміну чи не на регулярному перебуванні у нарядах або ж під арештом на гарнізонній гаупвахті.

Повернувшись додому П.П. Гай-Нижник вступає одразу на другий курс історичного факультету Кам'янець-Подільського державного педагогічного інститу-

ту імені В.П. Затонського (нині – Кам'янець-Подільський національний університет імені Івана Огієнка). Чи не одразу ж окремі його поезії нарешті побачили свій перший друк у пресі: у Кам'янці-Подільському та в Торонто (Канада). Тоді ж він відновлює свої зв'язки з старшими товаришами зі Львова та Києва, США, Канади, Австралії та Швейцарії (зокрема з колишнім вояком дивізії «Галичина» М. Лапкою, науковцем і ОУНівцем В. Косиком, президентом Східно-Європейського дослідного інституту імені В. Липинського у Філадельфії Я. Пеленським та іншими, а також з донькою гетьмана П. Скоропадського гетьманівною Оленою Отт-Скоропадською). Вже 6 червня 1993 року на запрошення П.П. Гай-Нижника гетьманівна Олена Скоропадська зі своїм чоловіком Людвігом Оттом (у супроводі наукового секретаря Комітету науки і культури для зв'язків з українцями за кордоном НАН України М. Железняка) відвідали Кам'янець-Подільський та Хотин [30, с.138]. Разом з Павлом відвідала гетьманівна Олена й заснований її батьком-гетьманом університет та зустрілася з керівництвом і студентами навчального закладу, про що згодом залишила дуже теплі спогади [31, с. 8-9; 55, 57; 520-524].

В 1994 році студент четвертого курсу П.П. Гай-Нижник бере участь у фундаментальному проєкті з видання спогадів останнього гетьмана України П. Скоропадського, в якому разом з його донькою публікує хроніку походження родини Скоропадських і короткий життєпис останнього гетьмана [32, с. 35-43]. Презентація цього унікального видання відбулася у 1995 році у Києві [33, с.95].

Під науковим керівництвом декана історичного факультету, авторитетного в наукових колах нашої країни дослідника вітчизняної історії доктора історичних наук, професора О.М. Завальнюка Павло Павлович підготував і успішно захистив дипломну роботу на тему торговельно-промислової політики 1918 року в Україні. Восени 1995 року він їде до Києва вступати в аспірантуру і відтоді пов'язує своє життя з столицею України. Від 1995 по 1998 роки він є аспірантом Інституту української археографії та джерелознавства імені М.С. Грушевського НАН України, а потім наступного року працює у тій же науковій інституції провідним археографом відділу пам'яток княжої та козацької доби [34, с. 43-45]. 2000 року П.П. Гай-Нижник у Київському національному університеті імені Тараса Шевченка захистив дисертаційне дослідження на тему «Фінансова політика уряду Української Держави Гетьмана П. Скоропадського (29 квітня – 14 грудня 1918 р.)» і здобув науковий ступінь кандидата історичних наук. Це дослідження, яке невдовзі було видане окремою монографією, було першою й донині є унікальною та чи не єдиною комплексною працею з цієї теми у вітчизняній та світовій історіографії [35].

На початку 2001 року на запрошення другого міністра фінансів незалежної України Г. П'ятаченка, Павло Павлович переходить працювати в очолюваний ним Науково-дослідний фінансовий інститут при Міністерстві фінансів України на посаду провідного наукового співробітника відділу економічної реформи та удосконалення управління фінансовою системою. 2003 року він вже завідувач науково-інформаційним відділом Українського державного науково-дослідного інституту архівної справи та документознавства й, водночас, здійснює наукове співробітництво в Інституті трансформації суспільства [36, с. 2; 20]. У вересні 2002 року вчений стає членом ініціативної групи Української гетьманської організації по створенню Всеукраїнського об'єднання громадян «Союз гетьманців-державників» (до її складу увійшли також такі відомі вчені як Ю. Терещенко, Б. Андрусис-

шин, І. Срібняк, Т. Осташко, В. Яблонський та інші) й у 2003 році – заступником головного редактора науково-популярного часопису «Гуманітарний семінаріум». Брав активну участь в Помаранчевій революції та в роботі організованого опозицією Міжнародного форуму «Освіта і наука – стратегічний резерв України», за що йому особистим листом висловив подяку кандидат в Президенти, народний депутат і майбутній Президент України В. Ющенко.

2008 року П.П. Гай-Нижник захистив докторську дисертацію на тему «Фінансова політика Центральної Ради та урядів Української Народної Республіки (березень 1917 р. – квітень 1918 р.)» [37, с. 3]. Дисертація стала першим комплексним науковим дослідженням з цієї проблематики у вітчизняній та світовій історіографії. Від 2008 по 2012 роки науковець працює старшим науковим співробітником відділу соціально-політичної історії Інституту політичних і етнонаціональних досліджень імені І.Ф. Кураса НАН України [38, с.403-409.] У 2009 році П.П. Гай-Нижник за дорученням НАН України захищає честь української історичної пам'яті у Москві на засіданні Наукової ради Російської академії наук «Історія міжнародних відносин і зовнішньої політики Росії» на тему «Полтавська перемога і зовнішня політика Росії першої чверті XVII ст. Становлення великої держави», де обґрунтовує правоту гетьмана І. Мазепи, руйнує московські міфи й здіймає обурення кремлівських теоретиків. В цьому ж році вчений встановлює справжню дату загибелі військового міністра ЗУНР Д. Вітовського, а 4 березня 2010 року підписує Відкрите звернення до депутатів Європейського парламенту з приводу наклепу проти С. Бандери в тексті Резолюції Європейського парламенту щодо України від 25 лютого 2010 року [39]. Цього самого року дослідник видає свою новаторську фундаментальну монографію про становлення органів державної влади УНР і ЗУНР [40].

За плідну наукову діяльність у 2012 році Павла Павловича було нагороджено Дипломом лауреата редакції періодичних видань Національного банку України за версією журналу «Вісник Національного банку України» в номінації «Топ-20 докторів наук» [41, с. 22]. Попри активну наукову діяльність, від 2010 року вчений низкою різких статей, що публікуються в Україні та США, виступає з нищівними викриттями та обвинуваченнями в бік проросійського Президента В. Януковича та його політики і закликає до повалення цього кланово-олігархічного режиму [42, с. 30-33; 80-85; 4; 8; 3; 5]. У червні 2012 року року П.П. Гай-Нижника було включено у «Список-300» – авторитетних і найвідоміших українців (представників інтелекції, науки, освіти, мистецтва, політики і громадських діячів), що створили «Всеукраїнський Комітет на захист української мови» [43, с. 11]. Павло Павлович бере участь у Мовному Майдані на Європейській площі під Українським домом, що розпочався 3 липня, після ухвалення Верховною Радою України Закону «Про засади державної мовної політики», і на пропозицію О. Донія читає просто неба лекції для майданівців. 3 серпня 2012 року він підписав «Відкритий лист генеральному директору (президенту) Національної телекомпанії України Єгорів Бенкендорфу» з протестом відомих громадсько-політичних і наукових діячів проти російськомовного коментування Першим національним телеканалом ХХХ літніх Олімпійських ігор «Чому Перший Національний коментує Олімпіаду недержавною мовою?!». Від 17 квітня 2013 року Павло Павлович обирається головою міжвідомчої Експертної ради з питань національностей, національних меншин та захисту українців у світі при Громадській раді при МЗС України. У тому ж 2013

році він створює й очолює націонал-консервативний рух «Булава» (офіційно зареєстрований Міністерством юстиції 24 жовтня 2017 року). Того ж року побачила світ перша в новітній українській політико-ідеологічній думці концепція націонал-консерватизму, яку автор опублікував під назвою «Позиції та завдання сучасного українського консерватизму»[44, с. 346-350].

П.П. Гай-Нижник з перших годин став активним учасником Євромайдану та одним з дієвих бійців Революції Гідності у Києві. Під час Революції Гідності був членом Політради революційної організації «Правий сектор». Історик навіть помилково був зарахований до перших загиблих на Майдані і його світлину (серед застрелених) навіть кілька днів поспіль показували на П'ятому телевізійному каналі. Він також став автором «Звернення до світової та європейської спільноти», яке було оприлюднено від імені «Правого сектора» 12 лютого 2014 року в Українському Домі.

У березні 2014 року разом з групою провідних вчених України П.П. Гай-Нижник підписав «Звернення до російських вчених з приводу окупації російськими військами Криму та спроб кремлівського керівництва повернути на президентський пост в Україні В. Януковича». У серпні 2014 року був одним з підписантів відкритого листа вчених щодо спроб нищення чи фальсифікації державних символів України, поширеному з нагоди Дня Прапора. У листі наголошувалося, що «протягом останнього часу ведеться системне нищення, паплюження та дискредитація Державних символів України» і ця політтехнологічна провокація має на меті посягти чвари, створити штучне чергове протистояння в українському суспільстві й проводиться вона аналогічними методами, що й спроби розпалити конфлікти навколо неіснуючих мовних чи конфесійних проблем. З огляду на зазначене історики звертали увагу державних структур на потребу посилити захист державних символів України.

2017 року Павло Павлович видає фундаментальне дослідження ведення гібридної війни Російською Федерацією проти України в енергетичній, торговельно-фінансовій, ідеологічній, гуманітарній, дипломатичній та військово-політичній сферах з метою розколу і знищення Української державності починаючи від 1990 по 2016 роки, висвітлює підготовку і перебіг сучасної російсько-української війни[45], а також публікує власне бачення основних засад Стратегії деокупації та реінтеграції Криму в контексті національної безпеки України[46].

11 жовтня 2018 року П.П. Гай-Нижник був обраний академіком Академії політичних наук України, а перед цією подією вчений виступив з відкритою лекцією в Українському вільному університеті в Мюнхені (Німеччина). Того ж року він видав потужну монографію з історії державності Західно-Української Народної Республіки[47]. Тож цілком закономірним стало його нагородження у 2018 році грамотою Івано-Франківської обласної ради та ювілейною відзнакою «100 років Західно-Української Народної Республіки».

У 2019 році вчений опублікував своє новаторське дослідження про перспективи зміни світового порядку та місця у новому цивілізаційному майбутті нашого народу і держави в контексті трансформації національної ідеї «Українська національна ідея: соборні чинники та визначальні засади»[48, с. 143-171]. Справжньою подією стала його книга «1918-й: два перевороти»[49], а монографія «Павло Скоропадський і Власний Штаб гетьмана всієї України: боротьба за владу і держав-

ність» увійшла до ТОП-10 видань 2019 року у номінації «Життєпис»[50]. 16 травня 2020 року за це дослідження П.П. Гай-Нижник був нагороджений відповідним дипломом Всеукраїнського бібліотечного «Біографічного рейтингу-2019», який здійснював Інститут біографічних досліджень Національної бібліотеки України імені В.І. Вернадського за участі 34 авторитетних експертів (істориків, філологів, філософів, педагогів, фахівців з соціальних комунікацій) з метою виявлення та популяризації доробку в галузі біографістики та біографіки вчених, краєзнавців і бібліологів України. В цьому ж році Павло Павлович чи не вперше в сучасній історіографії на стику історичної та політологічної наук здійснив цілісне дослідження суспільно-політичної моделі майбутньої Української держави та її соціально-економічного ладу в теорії та ідеології ОУН(б) у різні часи існування Організації в період від 1940 по 1990 роки[51]. В одному з столичних видавництв вже друкується монографія «Україна: фінанси і політика (1917-1922 рр.)», що, безумовно, стане знаковою подією в науковому житті країни.

Не цурається знаний вчений й навчально-освітніх розробок. Так, зокрема, він став одним з співавторів підручника-семінару для студентів-медиків з історії України, який буде перевидано й у перекладі англійською мовою, а також ґрунтовного підручника «Військово-морська історія України». Вчений є також багаторічним головою Державної екзаменаційної комісії на історичному факультеті Київського національного університету імені Тараса Шевченка, а 6 лютого 2020 року його призначили на посаду заступника директора Науково-дослідного інституту українознавства МОН України. 2021 року він увійшов до складу Наглядової Ради Міжнародної асоціації студентів політичної науки (МАСПН) в Україні, штаб-квартира якої знаходиться в Нідерландах.

Не дивлячись на таку надзвичайно потужну наукову зайнятість та активну громадсько-політичну діяльність, П.П. Гай-Нижник плідно засіває й поетичну ниву. Поезії автора друкувалися у часописах «Подільчанин» (Кам'янець-Подільський), «Батьківщина» (Торонто, Канада), «Дніпро» (Київ), а також у збірниках української поезії «Вілаг почуттів» (Ужгород, 2012) та у міжнародному літературно-публіцистичному часописі українських письменників «Соборність» (Ізраїль, 2013; 2015), збірках поезій «Воїнам Світла» (Випуск 1; Випуск 2; Ужгород, 2015), в мистецькій антології «Пером і пензлем, і душею» (Дунаївці, 2018). Новітні поезії Павла Павловича, а також «Лірична галерея» автора набули численного кола шанувальників і особливої популярності серед молоді. На слова його віршів складаються популярні пісні (зокрема: «Якби ти знала мила моя» та «Мамине кохання»; музика А. Лісовського), а також твори для хорового співу (як, наприклад, «Скажино, гай» (музика С. Заверухи) – хорова композиція, що брала участь у Міжнародному фестивалі хорової музики (Варна, Болгарія; червень 2012 року). Присвячували видатному науковцю й громадсько-політичному діячу свої вірші й поети, зокрема О. Чуприна, М. Шeverнога (Каменева) та інші. У 2014 році П.П. Гай-Нижник за публікацію в ізраїльському україномовному літературному журналі «Соборність» поетичної збірки «Тебе я колихав ночами...» став лауреатом Міжнародної літературної премії імені І. Кошелівця за 2013 рік[52, с. 5].

З під пера Павла Павловича вже вийшли друком чотири поетичні збірки: «Згадуй мене... Лірика кохання» (2006), «Смак свободи... Лірика життя» (2009), «Плинність. Поезія» (2015) та «Відчуття» (2019). Чимало поетичних рядків цих

поезій вже стали класичними й вінчають пам'ятні монументи, встановлених в містах України.

28 травня 2021 року цій скромній, безкорисливій, прекрасній, мужній, благородній людині, патріоту і державотворцю, який з юних років присвятив своє життя виборенню незалежності України і уособлює собою кращі риси українського народу, виповнилося 50 років. Навіть коротка розмова з такою унікальною постаттю, серце якої запрограмоване на добро, облагороджує душу, поліпшує настрій, налаштовує на добрі справи, породжує прагнення бути в усьому схожим на нього. Нині він є автором та співавтором 47 наукових монографій (з них 17 – індивідуальних), двох навчальних підручників, чотирьох персональних збірок поезій та понад 750 наукових публікацій в галузі історії України та Європи, дипломатичної служби, історії держави і права, релігієзнавства, фінансово-економічної політики, суспільно-соціальних наук, політології, теорії ідеологій та гуманітаристики, національної безпеки і оборони тощо, опублікованих в наукових виданнях України, США, Канади, Німеччини, Грузії, Росії, Білорусі, Болгарії, Угорщини, Сербії, Румунії, Ізраїлю, Мозамбіку та інших країн. Тож цілком закономірно Вчена рада Науково-дослідного інституту українознавства та Міністерство освіти і науки України представили Президенту України до нагородження Павла Павловича Гай-Нижника почесним званням «Заслужений діяч науки і техніки України». Цієї високої нагороди славний син України заслужив всім своїм яскравим, як спалах метеорита, життям. Попереду у відомого у всій країні вченого нові здобутки, адже він тільки вступає в Zenit свого творчого життя.

Життєві шляхи, науково-педагогічна і громадсько-політична діяльність докторів історичних наук, професорів Ф.П. Шевченка, В.С. Прокопчука, Л.Л. Місінкевича, Ю.В. Телячого, П.П. Гай-Нижника слугує моральним прикладом для наслідування не тільки для мешканців нашого краю, а й всієї країни. Такими визначними науковцями, педагогами-новаторами, громадсько-політичними діячами, патріотами і гуманістами по праву пишається український народ.

Джерела та література

1. Вервес Ю. Карл Лінней. Король систематики// Україна молода – 2007. – 7 червня. – С.12.
2. Попович М. Еліта як соціальний феномен // Еліта і цивілізаційні процеси формування націй. – К., 2006. – С. 11.
3. Листи з фашистської каторги. Збірник листів радянських людей, які були вигнані на каторжні роботи до фашистської Німеччини. – К., 1947.
4. Руднев С.В. Щоденник про Карпатський рейд. – К., 1948.
5. Смолій В. До читачів «Українського історичного журналу»// Український історичний журнал. – 1997. – № 4. – С. 8.
6. Федір Павлович Шевченко// Український історичний журнал. – 1996. – № 1. – С. 159.
7. Брицький П.П. Федір Павлович Шевченко про відповідальність перед судом історії// Дунаєвеччина очима дослідників, учасників і свідків історичних подій. Зб. наук.-краєзн. праць. – Вип. ІV. – Дунаївці-Кам'янець-Подільський, 2008. – С. 93.
8. Прокопчук Віктор. Дунаєвечкий районний архів.- Дунаївці-Кам'янець-Подільський, 2015.- С. 57.
9. Прокопчук В.С., Крупник В.І. Меморіальні дошки – джерело історії та зміст патріотичного виховання// Дунаєвеччина очима дослідників, учасників і свідків

- історичних подій. Зб. наук.-краєзн. праць. – Вип. III. – Київ-Дунаївці-Кам'янець-Подільський, 2003. – С. 155.
10. Історичне краєзнавство і проблеми регіональної історії Правобережної України (наукова школа): біобібл. покаж. Серія: Наукові школи Кам'янець-Подільського національного університету імені Івана Огієнка. – Вип. 12. – Кам'янець-Подільський, 2011. – С. 52.
 11. Кам'янець-Подільський державний університет в особах. – Т.1. – Кам'янець-Подільський, 2003. – С. 732-733.
 12. Баженов Л.В. Поділля в працях дослідників і краєзнавців XIX-XX ст. – Кам'янець-Подільський, 1993. – С.322.
 13. Григоренко О.П. Уродженці Дунаєвщини доктори історичних наук, професори Ф.П. Шевченко і В.С. Прокопчук – видатні історики, організатори архівної справи та історико-краєзнавчих досліджень// Дунаєвщина очима дослідників, учасників і свідків історичних подій. Збірник науково-краєзнавчих праць.- Випуск V.- Дунаївці-Кам'янець-Подільський, 2013.- С. 594.
 14. Завальнюк О.М. Подільські науковці й освітяни: звершення в ім'я незалежної України.- Кам'янець-Подільський, 2016.- С. 312.
 15. З родинного архіву доктора історичних наук, професора В.С. Прокопчука.
 16. Петренко Г. Ленінський стипендіат// Ленінським шляхом. – 1971. – 19 серпня. – С. 4.
 17. Відомий учений, діяч краєзнавчого руху (доктору історичних наук, професору Леоніду Леонідовичу Місінкевичу – 65) // Краєзнавець Хмельниччини. Науково-краєзнавчий збірник.- Випуск 8.- Кам'янець-Подільський, 2015.- С. 172.
 18. Блажевич Ю. Життєві та творчі шляхи професора Леоніда Місінкевича// Календар знаменних і пам'ятних дат Хмельниччини на 2020 рік.- Хмельницький, 2020.- С. 102.
 19. Стенько Б. Секрет успіху – вміння працювати з людьми// Подільські вісті.- 2010.- 2 квітня.- С. 2.
 20. Телячий Ю.В. Реформа української загальноосвітньої школи в роки національно-демократичної революції (1917-1920): історичний аспект. Автореферат дисертації на здобуття наукового ступеня кандидата історичних наук. – Чернівці, 2000. – 16 с.
 21. Завальнюк О.М., Телячий Ю.В. Будівництво української загальноосвітньої школи в роки національно-демократичної революції (1917-1920).- Кам'янець-Подільський, 2001.- 212 с.
 22. Даниленко В.М., Завальнюк О.М., Телячий Ю.В. Освіта України в роки національно-демократичної революції (1917-1920): з хроніки подій. – Кам'янець-Подільський, 2005.- 263 с.
 23. Слободянюк П.Я., Телячий Ю.В., Чемерис Ю.С. Педагоги Хмельниччини – жертви сталінських репресій. – Хмельницький, 2005. – 288 с.
 24. Завальнюк О.М. Подільські науковці й освітяни: звершення в ім'я незалежної України.- Кам'янець-Подільський, 2016.- С. 441.
 25. Кабачинська С. Проблеми тисяча й однієї школи Хмельниччини обговорювали педагоги на традиційних серпневих конференціях// Радянське Поділля. – 1988. – 30 серпня. – С. 2.
 26. https://uk.wikipedia.org/wiki/Гай-Нижник_Павло_Павлович
 27. Захар'єв В., Шандебура С. Ярлики //Корчагінець – 1989. – 22 січня. – С. 3-4.
 28. Україна наприкінці XIX ст. – у 30-х рр. XX ст. (наукова школа): біобібл. покаж. Серія: Наукові школи Кам'янець-Подільського національного університету імені Івана Огієнка. – Вип. 2. – Кам'янець-Подільський, 2009. – С. 42-43.
 29. Ільєнко Д. Обрав професію офіцера// Радянське Поділля. – 1990. – 23 лютого. – С. 3.

30. Кам'янець-Подільський національний університет імені Івана Огієнка. Перші 100 років поступу.- Кам'янець-Подільський, 2018.- С. 138.
31. Отт-Скоропадська О. Третя подорож на Україну від 7-го травня до 7-го червня 1993 р.// Батьківщина (Торонто, Канада).- 1993.- № 8-10.- С. 8-10; Отт-Скоропадська О. Повернення в Україну (1991-1998).- К., 1999.- С. 55, 57; Отт-Скоропадська О. Остання з роду Скоропадських.- Львів, 2013.- С. 520-524.
32. Отт-Скоропадська О., Гай-Нижник П. Павло Скоропадський: коротка хроніка життя (1873-1945) // Скоропадський П. Спогади. Кінець 1917 – грудень 1918.- Київ-Філадельфія, 1995. – С. 35-43.
33. Скоропадський П. Спогади. Кінець 1917 – грудень 1918.- Київ-Філадельфія, 1995.- 493 с.; Отт-Скоропадська О. Презентація «Спогадів» дня 27.09.1995// Отт-Скоропадська О. Повернення в Україну (1991-1998). – К., 1999. – С. 95.
34. Швидкий В., Шепель Л. Гай-Нижник Павло Павлович// Українські історики ХХ століття. Бібліографічний довідник. Серія «Українські історики».- Випуск 2.- Частина 3.- К., 2006.- С. 43-45.
35. Гай-Нижник П. Фінансова політика уряду Української Держави Гетьмана Павла Скоропадського (29 квітня – 14 грудня 1918 р.).- К., 2004.- 430 с.
36. Оліфер В. На спомин сучасникам// Дунаєвецький вісник.- 2002.- 6 червня.- С. 2; Strengthening the market economy and formation of middle-class as a precondition for Ukraine to become the NATO member// Економічний часопис-XXI.- 2003.- № 4.- С. 20.
37. Телячий Ю. Успіх нашого земляка// Дунаєвецький вісник.- 2008.- 16 жовтня.- С. 3.
38. 25 років Інституту політичних і етнонаціональних досліджень ім. І.Ф. Кураса НАН України. – К., 2016. – С. 403-409.
39. Open Appeal from Ukrainians to the Members of European Parliament with regards to the defamation of Stepan Bandera in the text of the Resolution of the Situation in Ukraine from February 25, 2010.
40. Гай-Нижник П.П. УНР та ЗУНР: становлення органів влади і національне державотворення (1917-1920 рр.). – К., 2010. – 304 с.
41. Підвисоцький Р. Кредо «Вісника Національного банку України» – високий професіоналізм, неупередженість, об'єктивність// Вісник Національного банку України.- 2012.- № 12.- С. 22.
42. Гай-Нижник П. Досить «гнати порожняк»// Український тиждень.- 2010.- № 44.- С. 30-33; Гай Нижник П.П. Українське «сьогодні» кризь призму українського «вчора»// Гілея.- 2010.- № 42.- С. 80-85; Історія і національна безпека. Павло Гай-Нижник: «Досвід нашої державності початку ХХ століття вказує українцям на просту істину – не варто нікого звинувачувати у втраті державності, окрім себе» (інтерв'ю взяв О. Купрієнко)// День.- 2011.- № 174.- С. 4; Гай-Нижник П.: «В авторитарній державі дракон з'їдає сам себе»// Газета по-українськи.- 2012.- № 1375.- С. 8; Гай-Нижник П. Потворна сутність цієї влади// Свобода (Джерсі-Сіті, США).- 2012.- № 15.- С. 3; Гай-Нижник П. Влада продукує спротив// День.- 2012.- 29 травня.- С. 5.
43. Богуславська А. Громадська, культурні, наукові й політичні діячі створили Комітет на захист української мови і запрошують всіх охочих// Дунаєвецький вісник.- 2012.- 5 липня.- С. 11.
44. Гай-Нижник П.П. Позиції та завдання сучасного українського консерватизму// Гілея.- 2013.- Випуск 74.- С. 346-350.
45. Гай-Нижник П.П. Росія проти України (1990-2016 рр.): від політики шантажу і примусу до війни на поглинання та спроби знищення. – К., 2017. – 332 с.

46. Гай-Нижник П. Основні засади Стратегії деокупації та реінтеграції Криму в контексті національної безпеки України: штрихи до проблеми й напрямки розв'язання. – К., 2017. – 52 с.
47. Гай-Нижник П. ЗУНР - ЗО УНР: становлення органів влади і державного управління (1918-1919 рр.). – К., 2018. – 146 с.
48. Гай-Нижник П. Українська національна ідея: соборні чинники та визначальні засади// Трансформація української національної ідеї. – К., 2019. – С. 143-171.
49. Гай-Нижник П. 1918-й: два перевороти. – К., 2019. – 298 с.
50. Гай-Нижник П. Павло Скоропадський і Власний Штаб гетьмана всієї України: боротьба за владу і державність. – К., 2019. – 626 с.
51. Гай-Нижник П. Українська Держава: суспільно-політична модель і соціально-економічний лад в теорії та ідеології ОУН-б (1940-1990 рр.). – К., 2020. – 432 с.
52. Рішенням редколегії журналу «Соборність» Міжнародною літературною премією імені Івана Кошелівця за 2013 рік нагороджені: Павло Гай-Нижник (Україна) // Соборність (Ізраїль). – 2014. – №1-2. – С.5.

Кокус В.В.
м. Вінниця

БОРИС ПАВЛОВИЧ БРУХАНСЬКИЙ – ВИДАТНИЙ ПЕДІАТР ПЕРШОЇ ПОЛОВИНИ ХХ СТОЛІТТЯ

У статті на основі аналізу літературних джерел висвітлено життєвий та творчий шлях видатного педіатра, першого завідувача кафедри дитячих хвороб Вінницького державного медичного інституту професора Бориса Павловича Бруханського. Проведено аналіз наукового доробку вченого, розглянуто його внесок у розвиток педіатрії в першій половині ХХ століття. Значну увагу приділено громадській та педагогічній діяльності Б. П. Бруханського.

Ключові слова: педіатрія, дитячі хвороби, малярія, скарлатина, дифтерія, дитяча смертність, шлунково-кишкові захворювання.

У липні 2021 р. виповнюється 150 років з дня народження видатного фахівця з дитячих хвороб, уродженця Хмельниччини, професора Вінницького державного медичного інституту Бориса Павловича Бруханського (1871-1943).

Народився Б. П. Бруханський 23 липня 1871 р. в містечку Стара Синява Літинського повіту Подільської губернії (нині Хмельницької області) в родині землеміра. У підлітковому віці разом з батьками переїхав до Москви [11, с. 89]. Навчався у Московській гімназії. У 1893 р. Б. П. Бруханський вступив на медичний факультет Московського університету, який успішно закінчив у 1898 р. Ще зі студентських років він проявляв великий інтерес до дитячих хвороб. Після закінчення університету залишився на стажування у дитячій клініці відомого російського педіатра професора Ніла Федоровича Філатова [15, с. 80-а].

Роки дитинства, юності і навчання в університеті Борис Павлович провів у бідності, а тому, закінчивши у 1901 р. ординаторський стаж в Московській дитячій клініці, він з радістю прийняв пропозицію свого вчителя професора Н. Ф. Філатова переїхати в Саратов і очолити нещодавно відкриту там дитячу лікарню. З перших днів роботи в

Саратові Б. П. Бруханський проявив невтомну енергію. У зв'язку з нестачею коштів стан лікарні був дуже скрутний, але Борис Павлович завжди вмів знаходити вихід зі складних ситуацій. Для покращення матеріального становища клініки він організував збір грошових пожертвувань, з цією метою влаштував благодійні вечори та концерти. Не дивлячись на брак коштів лікарня зростала і розширювалась.

До самої смерті професора Н. П. Філатова у 1902 р. Борис Павлович не поривав з ним зв'язків, використовував його поради, доповнював власні знання науковими ідеями свого вчителя.

У 1907 р. в Саратові за ініціативи Бориса Павловича для лікування пацієнтів з інфекційними захворюваннями були збудовані так звані “заразні бараки”, а у 1910 р. завдяки його зусиллям розпочалось будівництво великого інфекційного корпусу, яке тривало майже два роки. Обидва проекти були реалізовані майже вичерпно на зібрані Борисом Павловичем кошти. У 1926 р. дитяча лікарня мала в своєму складі майже 200 ліжок [1, с. 5].

Володіючи інтуїтивним відчуттям хворої дитини, Б. П. Бруханський надалі розвивав цей талантизм, поглиблюючи свої знання в кращих європейських клініках. Борис Павлович упродовж своєї медичної діяльності в Саратові не обмежувався лише лікувальною роботою, багато уваги приділяв розробці наукових проблем, приймав активну участь в роботі медичних установ області.

Борис Павлович майже з перших днів свого перебування в Саратові працював на посаді завідувача земським Саратовським притулком для підкидьків. Спостерігаючи колосальну дитячу захворюваність і смертність від шлунково-кишкових захворювань, він організував в Саратові у 1902 р. Товариство боротьби з дитячою смертністю, відкрив в різних районах міста пункти консультативної допомоги для матерів грудних дітей. Крім того, Б. П. Бруханський організував видачу молока з центральної молочної кухні при дитячій лікарні. У 1914 р. він відкрив школу, яка готувала молодший медичний персонал для дитячих лікувальних закладів.

З 1903 року Борис Павлович з метою підвищення кваліфікації щорічно перебував з відрядженнями за кордоном, звідки залучав нові оригінальні ідеї і втілював їх у життя в дитячій лікарні. За кордоном він працював у видатних вчених-педіатрів: в Берліні – у Фінкельштейна, Багінського і Гейбнера, в Парижі – у Гютенеля, в Ліоні – у Комба, у Відні – у Черні, в Римі – у Пальєрі та ін. Робота в закордонних клініках і лабораторіях давала можливість Б. П. Бруханському побачити найновіші досягнення медичної науки в європейських країнах, а власні спостереження, праці і дослідження привели його до наукових висновків, що відіграли величезну роль у лікуванні дитячих хвороб в Росії. Таким чином, медична допомога в лікарні надавалась згідно останніх наукових досліджень кращих медичних закладів Європи і в тісному зв'язку з останніми науковими розробками в галузі педіатрії.

Заслуги Бориса Павловича перед Саратовом були дуже великі, його можна вважати піонером дитячої медицини в цьому місті. З роками діяльність його дедалі розширювалась. У 1918 р. Б. П. Бруханський прийняв активну участь у створенні відділу охорони материнства і дитинства, упродовж багатьох років був незмінним його консультантом. Під керівництвом Бориса Павловича була створена мережа дитячих медичних закладів в Саратові.

Бажання Б. П. Бруханського повернутися до академічного життя і зв'язати себе з університетом після багатьох років напруженої праці закінчується сприятливо.

У 1915 р. він складає докторантські екзамени, а у 1918 р. захищає докторську дисертацію на тему: “К этиологии и терапии слизисто-кровавых поносов у детей”.

З 1919 р. до його активної діяльності додається ще й викладацька робота в Саратовському університеті. Цього ж року Б. П. Бруханський за пропозицією медичного факультету відкриває клініку інфекційних хвороб дитячого віку і починає читання лекцій студентам 5 курсу з цієї дисципліни. З цього часу він отримав можливість активно проводити наукову і навчальну роботу в стінах університету. У 1922 р. доктор Б. П. Бруханський отримав звання приват-доцента і вів курс в якості самостійного викладача до свого від'їзду із Саратова у 1929 р. На допомогу йому із загального штату дитячої лікарні був виділений один штатний асистент і один штатний ординатор.

Завдяки зусиллям Б. П. Бруханського за короткий проміжок часу наукова, лікувальна і навчальна робота клініки піднялися на належний рівень. Здатність зацікавлювати слухачів, вміння чітко і доступно висвітлювати найбільш складні питання клінічної дитячої медицини, а також висока ерудиція і особистий досвід залучали на його лекції завжди велику кількість не лише студентів, але й лікарів [1, с. 6].

Завдяки особистим якостям Б. П. Бруханський користувався повагою і прихильністю студентської молоді. В його клініці і лікарні щороку стажувалася велика кількість молодих лікарів. Вони успішно використовували у своїй професійній діяльності отримані від Б. П. Бруханського знання та навички. Борис Павлович вчив знаходити підхід до хворої дитини, вивчати її конституцію, розуміти сутність патологічних процесів, але головну увагу він звертав на профілактику в широкому значенні цього слова.

З метою об'єднання саратовських педіатрів для лікувальної, наукової та громадської діяльності Б. П. Бруханський у 1920 р. організував Товариство дитячих лікарів, незмінним головою якого був аж до об'єднання його з відкритим при університеті Товариством дитячої медицини. У 1924 р. Борис Павлович організував наукову конференція лікарів дитячої лікарні і клініки інфекційних дитячих хвороб.

Б. П. Бруханський проводив активну громадську діяльність. У 1920-х роках він був головою наукової конференції лікарів дитячої інфекційної клініки, дитячої лікарні та Будинку охорони дитини, заступником голови Товариства дитячої медицини та Товариства оториноларингологів, заступником голови наукової асоціації лікарів при Саратовському Губвідділі спілки “Медсантруд”, членом наукової вакцинально-сировоткової комісії, почесним членом Товариства невропатологів і психіатрів, клінічним шефом дитячого туберкульозного диспансеру та ін. [1, с. 7].

Головну увагу Борис Павлович звертав на лікування і профілактику дитячих проносів. Вже з другого року перебування в Саратові, він з метою профілактики організував Товариство боротьби з дитячою смертністю. Мета цього товариства – консультативна допомога матерям щодо годування і виховання дітей грудного віку. При цьому була організована видача в літній період дітям з бідних сімей якісного стерилізованого молока. Було відкрито п'ять пунктів для видачі молока, центральною молочкою кухнею була Саратовська дитяча лікарня, де молоко готувалося під особистим керівництвом Бориса Павловича. Таким чином, на початку ХХ століття в Саратові за ініціативи Б. П. Бруханського, зародилася організація з охорони здоров'я дітей, яка згодом перетворилася у відділ охорони материнства і дитинства.

В галузі лікування шлунково-кишкових захворювань Борис Павлович шукав нові шляхи в боротьбі з цими недугами. Він зробив вагомий внесок у дослідження цього напрямку дитячої медицини. Б. П. Бруханський розробив етіологію слизисто-кровавих проносів у дітей, встановив форми збудників цих захворювань. Монографію, присвячену цій проблемі, він опублікував у 1924 р. [2]. В результаті проведених досліджень він розробив новий метод лікування – бактеріотерапію у вигляді лактобациліна. Борис Павлович перший в Саратові ввів в дитячу практику промивання шлунку і відмовився від застосування всіх в'язучих, антисептичних і наркотичних засобів при шлунково-кишкових захворюваннях [17, с. 21].

Велику увагу Борис Павлович звертав на лікування дифтерії. Він перший ввів систему однакових доз протидифтерійної сировотки для всіх вікових груп. Б. П. Бруханський запропонував внутрішньом'язове введення сировотки замість підшкірного. У випадках локалізованої дифтерії і неважкого крупу перевагу надавав комбінованому введенню сировотки (внутрішньовенному та внутрішньом'язовому). При ускладненому перебігу дифтерії і важких випадках крупу рекомендував поєднувати внутрішньовенне введення для досягнення купіруючої дії антитоксину і внутрішньом'язове – для досягнення найбільшої концентрації антитоксину в крові. Згодом Борис Павлович запропонував двох чи трьохкратне введення невеликих доз сировотки особам, що одужують від дифтерії для нейтралізації токсину, який упродовж певного часу продовжує продукуватися з патологічного вогнища. Ці методи лікування дифтерії були описані в російській та зарубіжній медичній літературі початку ХХ століття. При кору Б. П. Бруханський застосовував протеїнотерапію, яка зменшувала важкість перебігу хвороби та запобігала ускладненням. Підставою для застосування протеїнотерапії при кору була зміна картини білої крові, зокрема, лейкопенія. Борис Павлович шляхом парентерального введення білків досягав зростання кількості лейкоцитів у крові (лейкоцитоз). Крім того, він вперше в Росії застосував профілактику кору за Дейквіцем [17, с. 22]. Перспективним методом профілактики цього захворювання Б. П. Бруханський вважав вакцинацію або введення в кров пацієнтів сировотки людей, що вже перехворіли на кір [6, с. 4].

У 1920-х роках Борис Павлович займався пошуком нових лікувальних засобів при скарлатині. Він розробив і втілював у практику нові методи протеїнотерапії, широко використовував також неосальварсанотерапію, аутовакцинотерапію та вакцинотерапію. Крім того, у 1926 р. він проводив лікування скарлатини сировоткою реконвалесцентів і розробив новий метод лікування цієї хвороби американським препаратом – ртутнохромом.

При лікуванні скарлатинозних нефрозонефритів Б. П. Бруханський перший запропонував виключно вуглеводну дієту (цукор, цукерки, мед) з переходом на вуглеводно-жирову. В результаті вдалося в багато разів зменшити ризик розвитку уремії, яка досить часто зустрічалася при молочної дієті. При скарлатинозних ангінах і лімфаденітах Б. П. Бруханський використовував лікування за методом О. М. Безредки.

Б. П. Бруханський був активним прихильником вакцинації за Габричевським при скарлатині. У 1925 р. за його участю при Саратовському Губздрави була організована наукова вакцинально-сировоткова комісія, завданням якої була боротьба з епідемією скарлатини, що значно активізувалася в 1920-ті роки. За рік комісією

була проведена величезна робота з вакцинації проти скарлатини. В цій роботі Борис Павлович приймав активну участь.

При лікуванні так званого хірургічного туберкульозу Борис Павлович одним з перших застосував геліотерапію. Цьому методу терапії він надавав великого значення. Вивчаючи досвід застосування геліотерапевтичних методів лікування в санаторіях Європи (Ніцца, Лейзен), Б. П. Бруханський запропонував використовувати сонячні ванни для терапії туберкульозу у дітей. Цей метод він почав активно застосовувати в клініці ще у 1906 р. За ініціативи Б. П. Бруханського при дитячій лікарні був збудований для цього невеличкий солярій. Борис Павлович надавав перевагу природним методам лікування, медикаментозні засоби він використовував лише в крайніх випадках [17, с. 22].

Велику увагу Борис Павлович приділяв вивченню малярії, особливо так званої вродженої. При лікуванні малярії Борис Павлович дотримувався способу дозування не за віком, а за вагою хворого. Б. П. Бруханський запропонував своєрідну теорію вродженої малярії. Він поділяв малярію на власне вроджену і пологову. Під власне вродженою малярією він розумів хворобу, отриману в утробі матері, під пологовою – отриману під час пологів. Перша форма, на його думку, може спостерігатися лише при захворюванні плаценти, друга – при патологічних чи важких пологах. Перша проявляється вродженим збільшенням селезінки і нападами, що з'являється через кілька днів після народження, друга – характеризується появою нападів через кілька тижнів після народження і відсутністю збільшення селезінки при народженні [17, с. 23].

Наукова постановка медичної допомоги в Саратовській дитячій лікарні та знаходження при ній клініки інфекційних дитячих хвороб Саратовського державного університету на чолі з професором Б. П. Бруханським, сприяли формуванню на її базі науково-освітнього осередку для лікарів-педіатрів. Більшість лікарів закладів відділу охорони материнства і дитинства м. Саратова були учнями Бориса Павловича [17, с. 24].

У 1926 р. у зв'язку з 25-річним ювілеєм наукової, освітньої та лікарської діяльності професора Б. П. Бруханського, постановою Саратовського губвиконкому дитячій інфекційній лікарні, в якій працював Борис Павлович, було присвоєно його ім'я [12, с. 4].

Наприкінці 1928 р. Б. П. Бруханський був обраний і затверджений професором кафедри дитячих хвороб медичного факультету Північно-Кавказького державного університету в Ростові-на-Дону, але прибув сюди на роботу лише у лютому 1929 р. У Ростові-на-Дону Борис Павлович приймав активну участь в організації науково-дослідного Інституту охорони материнства та дитинства [12, с. 4].

У 1930 р. він був запрошений Наркомздравом Азербайджанської РСР на кафедру дитячих хвороб Азербайджанського медичного інституту і одночасно був директором Азербайджанського науково-дослідного Інституту охорони материнства та дитинства [15, с. 80-а]. Одночасно з науковою та педагогічною роботою професор Б. П. Бруханський проводив активну громадську діяльність, будучи депутатом Жовтневої районної ради м. Баку [12, с. 4]. Під час роботи у Баку побачили світ його праці: “Как уберечь детей от поносов” (1935), “Хлоротерапия и хлоропрофилактика ревматизма” (1936), “Токсический полиневрит в раннем детском возрасте” (1937).

У серпні 1936 р. внаслідок хвороби серця, Борис Павлович був змушений покинути Баку і переїхати до Вінниці, де очолив кафедру дитячих хвороб Вінницького державного медичного інституту [18, с. 4]. У Вінниці він заснував Товариство дитячих лікарів і штаб боротьби з дитячими проносами [12, с. 4]. Він був також головою секції Вченої ради Вінницького відділу охорони здоров'я. Одночасно проводив велику суспільну і санітарно-просвітницьку роботу у всіх районах області [15, с. 80-а]. Б. П. Бруханський був активним учасником наукових конференцій з питань педіатрії. На обласній конференції лікарів-педіатрів у червні 1937 р. він оприлюднив доповідь “Лікування ревматизму у дітей” [13, с. 4], у листопаді 1938 р. на науковій медичній конференції, організованій вінницьким медичним інститутом, виступив з повідомленням “Про долю дітей-ревматиків”. У січні 1940 р. у Вінниці відбулась обласна наукова конференція лікарів-педіатрів, організована Вінницьким обласним відділом охорони здоров'я. Учасники конференції із зацікавленістю прослухали доповіді професора Б. П. Бруханського “Профілактика і терапія дитячих проносів” та “Новини в галузі дитячої медицини”. Борис Павлович під час виступу особливо підкреслював, що дитячі проноси необхідно лікувати не стільки різними лікарськими засобами, скільки шляхом спеціальної дієти, в якій центральне місце посідає кисле переварене молоко з домішкою відповідних кислот (лимонної та молочної) [16, с. 4]. Під час роботи у Вінницькому медичному інституті побачили світ статті Б. П. Бруханського “Грип у дитячому віці” (1938), “Кір і боротьба з ним” (1938), “Як уберегти дітей від поносів” (1938), “О прогнозе ревматизма у детей” (1940), “Сальварсанотерапия септической скарлатины” (1940). Б. П. Бруханський був прихильником широкого застосування саліцилатів при всіх формах ревматизму і ревматичного ураження серця [10, с. 6]. У статті “Поради матерям” Борис Павлович стверджував, що основною причиною шлунково-кишкових розладів у дітей в літній період є висока температура навколишнього середовища. Це, на його думку, викликає відтік крові від органів травлення до шкіри. Нестача крові у органах шлунково-кишкового тракту не дає можливості їм виробляти необхідні речовини для перетравлення їжі та знищення шкідливих мікроорганізмів. Для цього він рекомендував обмежити перебування дітей на сонці перед та після вживання їжі [4, с. 4]. У статті “Простокваша, як лікувальний і профілактичний засіб в справі боротьби з літніми дитячими проносами” Б. П. Бруханський стверджував, що бактерії молочнокислого бродіння, що містяться в простокваші (кисломолочі) перешкоджають процесам гниття в травному тракті людини. Автор приходить до висновку, що простокваша є ефективним засобом для лікування шлунково-кишкових розладів у дорослих та дітей [8, с. 4].

На початку 1941 р. разом з іншими викладачами Вінницького державного медичного інституту професор Б. П. Бруханський проводив профорієнтаційну роботу з випускниками і старшокласниками вінницьких середніх шкіл. На зустрічах йшлося про життя та діяльність інституту та особливості навчального процесу в ньому.

29 березня 1941 р. у Вінницькому державному медичному інституті відбулося урочисте засідання, присвячене 40-річчю лікарської, наукової і педагогічної діяльності професора Б. П. Бруханського. На засіданні основні віхи життя та діяльності вченого висвітлив доцент Н. А. Цукерман. Дирекція Вінницького медичного інституту у зв'язку з цим виступила з клопотанням про присвоєння Борису Павловичу звання заслуженого діяча науки [15, с. 80-а].

В липні 1941 р. при евакуації Вінниці Борис Павлович переїхав у Ростов-на-Дону, а в жовтні 1941 р. – в Баку. Тут йому була запропонована робота в якості завідуючого дитячим інфекційним сектором лікарні імені Семашка, в якій він був одночасно науковим керівником. Помер Б. П. Бруханський 12 вересня 1943 р. після тривалої важкої хвороби у Баку [15, с. 80-а].

У Бориса Павловича була велика кількість учнів, багато з яких стали професорами та доцентами. Професор Б. П. Бруханський залишив після себе близько 40 наукових праць. Особливо він цікавився питаннями шлунково-кишкових захворювань, скарлатини, дифтерії, ревматизму та малярії серед дітей. Як педагог, користувався повагою і прихильністю студентської молоді, передавав свій практичний досвід всім молодим лікарям, які його оточували.

Джерела та література:

1. Борис Павлович Бруханский (биография) // Саратовский вестник здравоохранения. – 1926. - № 3 (март). – С. 5-7.
2. Бруханский Б. П. К вопросу об этиологии и терапии слизисто-кровавых поносов у детей / Борис Павлович Бруханский. – Саратов, 1924. – 68 с.
3. Бруханский Б. П. Токсический полиневрит в раннем детском возрасте / Б. П. Бруханский, А. З. Фейзуллаев // Педиатрия. – 1937. - № 3. – С. 90-93.
4. Бруханський Б. П. Поради матерям / Б. П. Бруханський // Більшовицька правда. – 1937. – 27 трав. (№ 119). – С. 4.
5. Бруханський Б. П. Як уберегти дітей від поносів / Б. П. Бруханський // Більшовицька правда. – 1938. – 5 серп. (№ 179). – С. 3-4.
6. Бруханський Б. П. Грип у дитячому віці / Б. П. Бруханський // Більшовицька правда. – 1938. – 8 квіт. (№ 80) – С. 4.
7. Бруханський Б. П. Кір і боротьба з ним / Б. П. Бруханський // Більшовицька правда. – 1938. – 26 лют. (№ 46). – С. 4.
8. Бруханський Б. П. Простокваша, як лікувальний і профілактичний засіб в справі боротьби з дитячими проносами / Б. П. Бруханський // Більшовицька правда. – 1939. – 29 серп. (№ 198). – С. 4.
9. Бруханский Б. П. Сальварсанотерапия септической скарлатины / Б. П. Бруханский, Н. А. Цукерман, Э. И. Каминский // Советская медицина. – 1940. – № 21. – С. 15-16.
10. Бруханский Б. П. О прогнозе ревматизма у детей / Б. П. Бруханский // Педиатрия. – 1940. - № 6. – С. 3-7.
11. Бруханський Борис Павлович // ВНМУ ім. М. І. Пирогова: ювілеї, події, дати – 2021: календар знаменних і пам'ятних дат / уклад. О. А. Юрчишина; відп. за вип. Н. М. Кравчук. – Вінниця, 2020. – С. 89-91.
12. Камінський С. Бруханський Б. П. (до 40-річчя наукової діяльності) / С. Камінський // Більшовицька правда – 1941. – 29 берез. (№ 74). – С. 4.
13. Конференція педіатрів // Більшовицька правда. – 1937. – 11 черв. (№ 132). – С. 4.
14. Конференція педіатрів Вінницької області // Більшовицька правда. – 1941. – 19 квіт. (№ 92). – С. 4.
15. Краев А. Ф. Профессор Борис Павлович Бруханский (некролог) / А. Ф. Краев // Педиатрия. – 1944. – № 3. – С. 80-а
16. Обласна наукова конференція лікарів-педіатрів // Більшовицька правда. – 1940. – 29 січ. (№ 23). – С. 4.

17. Рубин И. В. Научная деятельность детской больницы и роль в ней главного врача Бориса Павловича Бруханского / И. В. Рубин // Саратовский вестник здравоохранения. – 1926. - № 3 (март). – С. 20-24.
18. У медінституті // Більшовицька правда. – 1936. – 9 серп. (№ 182). – С. 4.

Кохановський О.Б.

м. Деражня

Чорненький В.І.

м. Хмельницький

ДАНИЛО ГОЛОВЧУК ТА ПОВСТАНСЬКА БОРОТЬБА ПРОТИ ЧЕРВОНИХ ОКУПАНТІВ У РАДІВЦЯХ

У статті висвітлено життєвий шлях та культурно-громадську діяльність радовецького кооператора Д.І. Головчука, його участь у національно-визвольних змаганнях 1917-1921 рр. Подано невідомі досі документи та фати про участь жителів с. Радівців у селянському повстанському русі під проводом Я. Гальчевського.

Ключові слова: Д.І. Головчук, К.І. Головчук, с. Радівці, Радовецький повстанський комітет (повстанком), Я. Гальчевський.

Постать Данила Головчука – натхненника і засновника кооперації у Радівцях, ветерана Першої світової війни (1914-1918 рр), активного діяча національно-визвольних змагань 1917-1921 рр., тривалий час замовчувалась комуністичним режимом. Головчука знищили фізично, намагалися викреслити з історії і його ім'я. Лише тепер, на тридцятому році незалежності України, в архівах по крупинках знаходимо скупі дані про нашого славного земляка. Без відповіді залишаються питання: коли народився Данило Головчук, де навчався, з ким товаришував, яких мав політичних однодумців і багато іншого.

Попри це прізвище Д.І. Головчука часто згадується у наукових монографіях, збірниках статей наукових та науково-краєзнавчих конференцій. Цікаві штрихи життя та суспільно-державницької діяльності радовецького кооператора знаходимо в працях Подоляна В., Рекрута В. «Йоахим Волошиновський у становленні українського кооперативного руху (1897-1939 рр.)» (2005 р.), Рекрута В. «3 людьми і для людей (Дмитро Маркович в українському національно-визвольному русі: кінець XIX початок XX ст.)» (2006 р.), Реєнта О.П., Рекрута В.П. «Нариси життя Літинщини 1917-1921 рр: революційні події та повсякденність» (2017) тощо. Ці та інші численні матеріали та документи дали можливість певним чином розкрити біографію цієї відомої в той час на Поділлі особистості.

Метою публікації є спроба, на основі опрацьованих матеріалів, повернути із забуття постать Данила Івановича Головчука, узагальнити його життєвий шлях, участь у національно-визвольних змаганнях 1917-1921 рр., а також висвітлити маловідомі факти повстанської боротьби жителів с. Радівців із більшовицькими окупантами.

Заснування кооперації

Споживча кооперація на території Поділля набула поширення у другій половині XIX ст. Перші споживчі товариства з'явилися у містах Гайсин, Кам'янець-Подільський та селі Хрінові Могилів-Подільського повіту. 19.03.1898 р. було утворене Деражнянське споживче товариство. Споживчі, кредитні, торговельні спілки з'являються у багатьох містах, містечках та селах нашого краю і стають невід'ємною частиною суспільного життя. Окрім товарів першої необхідності, у споживчому товаристві можна було придбати тканину, сільгоспінвентар, тут відкривалися чайні, бібліотеки, читальні тощо [13, с. 288].

У Радівцях Літинського повіту споживче товариство засноване 18 вересня 1910 року. Ініціатором та організатором його створення виступив житель Радівців Д.І. Головчук [8, с. 401].

Радівецька кооперація, заснована на принципах демократизму, об'єднувала навколо себе місцеву інтелігенцію, найбільш ініціативних та енергійних селян. Як засвідчують джерела, за рік діяльності споживче товариство, яке мало 214 рублів статутного капіталу, вкладеного пайовиками, дало чистого прибутку 545 рублів, з яких 2% було відраховано на культурно-просвітні цілі громади та 1% - для проведення Всеросійської кооперативної виставки в Києві 1913 року [5].

Зважаючи на те, що споживче товариство економічно зміцніло, пайовики подали прохання про відкриття у Радівцях кредитного товариства. Про складнощі та бюрократичні перепони на цьому шляху в 1913 році писав журнал «Наша кооперація» (№2). І хоча прізвище автора у цьому дописі не зазначається, припускаємо, що написав його добродій Д.І. Головчук [5].

Фрагмент статті подаємо мовою оригіналу: «Минулого року апріля 25 дня майже ті самі розбитніші селяни, котрі тепер в товариській крамниці, подали прохання про відкриття кредитового товариського банку; 12 авґуста приїздив інспектор дрібного кредиту, котрий найшов, що банк кредитовий нам потрібний і що сил для ведення його у нас вистачить. 12 сентября губернський комітет дрібного кредиту дозволив відкрити кредитове товариство в с. Радівцях, але через те, що наше товариство просить позичку в основний капітал з Державного Банку, то той дозвіл пішов на затвердження ще до Петербургу. Люди вже частенько попитують, коли то буде той банк, а з Петербургу ніякої звістки і досі немає. Тим часом наша товариська крамниця пригтовляється до зустрічі нового кооператива. Так куплено в Сербянській судозберігательнім товаристві залізну касу... 13 января правління купило пів десятини усадьби в середині села за 500 рублів, на котрій має сільська громада збудувати народний дім, в якому буде міститись товариська крамниця і кредитове товариство, має бути велика зала для сільських сходів і розумних розваг» [5].

Кредитне товариство у Радівцях, організатором якого був Головчук, було відкрите в 1913 році. Воно мало право отримувати додаткові кредитні ресурси та могло забезпечити надходження значної кількості товарів, зокрема сільськогосподарського призначення [8, с. 421, 428; 11, с. 139].

Наступного 1914-го року почалась Перша світова війна. Д.І. Головчук був мобілізований до лав Російської армії, ніс службу рядовим у 448 піхотному полку. Там і був заарештований. Підставою для арешту став його лист, адресований українському письменнику, голові правління «Подільського Союз-Банку» Дмитру

Васильовичу Марковичу [11, с. 141-142]. Текст листа був наступний: «Уважаемый Господин Маркович. Как нам известно из газет, господин Шемет обратился к Правительству с просьбой об открытии гимназии, желая знать подробности, прошу сообщить его адрес. Привет от кооператоров-украинцев».

На допиті у жандармерії Д. Головчук пояснював, хто такі «кооператори-українці» і що його пов'язує з Д. Марковичем. Всебічна перевірка підтвердила аполітичність і виключно соціальну спрямованість кооперативних товариств [11, с. 141-142].

«Просвіта» в Радівцях

«Просвіта» у Радівцях розпочала свою діяльність ще в 1908 році і це був чи не найперший осередок просвітництва у Літинському повіті [12, с. 187].

Як зазначають дослідники: «Просвітництво в Радівцях стало турботою усієї громади й розвивалось у декількох напрямках, пріоритетним з яких стало підвищення рівня освіти майбутніх будівничих України. Під тиском царських переслідувань товариство змушене було поступово припинити свою діяльність і лише в роки Української Народної Республіки активно відродило свою роботу» [12, 187].

З початком українських національно-визвольних змагань колишній фронтвик Д.І. Головчук з головою поринає у громадську та суспільно-політичну діяльність, відновлює діяльність «Просвіти» в Радівцях, піклується про розвиток кооперації, освіти в селі [12, с. 187].

11 і 18 червня 1917 року в Радівцях було проведено два сільських зібрання. На одному зачитано доповідь про роботу Всеросійського та Всеукраїнського селянських з'їздів. Селяни підтримали партію українських соціалістів-революціонерів. На другому - прийнято постанову про відкриття в селі товариства «Просвіта» ім. М. Драгоманова [9, с.379].

Читальні «Просвіти» вели в селі курси неписьменних, проводили «відчити», вечорниці, ставили п'єси, а крім того, створювали рільничо-господарські та промислові спілки [6, с. 441-442].

За підтримки радівчан, кредитного та споживчого товариств у селі вдалось відкрити вищу початкову школу (1919 р.). Для цього кооператори пожертвували 6 тис. грн, повітове земство – 3 тис. грн., а сільська громада виділила приміщення та запланувала звести окремий будинок для навчального закладу. Переконав їх у цьому саме Головчук [12, с. 187].

Вибори

На 3-му повітовому селянському з'їзді, який відбувся 1 жовтня 1917 року в Хмільнику, Данила Головчука, українського соціаліст-революціонера, було обрано кандидатом до Установчих зборів від Літинського повіту [9, с. 644].

У ці дні населення Літинщини потерпало від погромів солдатів, що відступали з фронту. Вони чинили повний безлад: розбивали гуральні, напивалися, нищили і палили панські маєтки. Найбільші безчинства творили солдати-росіяни, вони казали: «Ми своїх панів давно попалили, а ваші ще сидять цілі, бий їх» [9, с. 645].

За день до початку з'їзду в Хмільник вдерлися банди солдат. Вони розбили цистерну зі спиртом. Вранці, перед початком з'їзду, було повно п'яних, а спирт продавався направо-наліво. Увечері в місті сталася велика пожежа, під час якої загинуло 300 осіб. Зрозуміло, що в таких умовах проводити з'їзд було важко. А тому «справи скоротили і так-сяк скінчили» [9, с. 645].

12 листопада 1917 року на Поділлі відбулися вибори до всеросійських Установчих зборів. У вищій законодавчий орган Росії – Установчі збори подоляни обрали 15 осіб, серед них такі відомі діячі як історик Д. Антонович, член Української Центральної Ради і Малої Ради, кореспондент газети «Народна воля» Д. Ісаєв, мовознавець М. Любинський, кооператор П. Відибіда, член Української Центральної Ради В. Дудич та інші. Поряд з цими відомими державотворцями України Літинський повіт у парламенті мав представляти і радовецький кооператор Д. Головчук [12, с. 48].

Але історія розпорядилася інакше. Всеросійські Установчі збори пропрацювали лише 18 годин. Вранці 6 січня 1918 року начальник караулу, матрос Железняков підійшов до голови зборів Чернова і, поклавши йому руку на плече, сказав: «Господа, расходитесь! Караул устал!». Відновити роботу Установчі збори вже не змогли [14, с. 12].

Арешт

Прихід до влади гетьмана Павла Скоропадського політична еліта Літинського повіту зустріла неприязно. 9 травня 1918 року були скликані 14-ті надзвичайні літинські зібрання. На зборах прийнято дві резолюції. Першу зачитав Д. Головчук: «Літинська повітова народна рада визнає владу тільки Центральної Ради і Ради Народних Міністрів, котрі повинні передати ту владу тільки Установчим зборам, обраних загальним, рівним, прямим і таємним голосуванням. Проти гетьманщини протестуємо і будемо боротися всіма доступними силами». За цю резолюцію проголосувала більшість [12, с. 108-109].

Зібрання обрало Д. Головчука делегатом від Літинського повіту на Всеукраїнський з'їзд представників міського та громадського самоврядування, який мав відбутися в Києві [12, с. 109].

Однак взяти участь у цьому з'їзді Данилу Головчуку не судилося. Під час обшуку його будинку геєтманською вартою було виявлено 73 екземпляри «Селянської грамоти», яка закликала населення до непокори гетьманату: «Не можна погодитися з передачею землі до панських рук і зі скасування всіх свобод. От через що ми, українські соціалісти-революціонери, підтримувати гетьмана добровільно не будемо» [12, с. 115-116].

За відкритий виступ проти Скоропадського Д. Головчук поплатився свободою, гетьманська варта бере під арешт непокірного соціаліста-революціонера [12, с. 116].

Звільнення

Після повалення гетьманату в грудні 1918 року влада в Україні переходить до Директорії Української Народної Республіки, поступово відновлюють діяльність органи місцевого самоврядування, які існували за Центральної Ради, отримують свободу політичні в'язні. З під арешту був звільнений і Д. Головчук [12, с. 157].

16-17 грудня 1918 року він бере участь у 15-х надзвичайних зборах гласних Літинського повіту, 23 січня 1919 року – в засіданнях Трудового конгресу в Києві, працює над пропозиціями щодо змін адміністративно-територіального устрою України [12, с. 157, 179].

У листі до Бориса Мартоса, голови Ради Народних Міністрів УНР, Головчук писав: «Серце кооператора-українця обливається кров'ю, дивлячись на ту загальну руїну, до якої довело Україну панування більшовиків. Ще тяжче дивитися, що

всі надзвичайно гарні заходи уряду УНР, як от закон про місцеве самоврядування, приречені на невдачу» [12, с. 219].

Д. Головчук пропонував негайно реформувати старий адміністративний поділ, відмовитись від волостей та зменшити розмір повітів до меж у радіусі 15-20 верств з населенням 50-100 тис. осіб, що мешкали в 50 селах: «Волості, де з самого початку відчувався брак культурних сил, а через те фінансових засобів, що й довело волості самоврядування до стану волості царського часу з старшиною і писарем. Особливо тепер, після більшовицьких експериментів, волость осталася порожня зовсім і фактично є трупом, який дуже трудно відживити» [12, с. 219].

У підпіллі

Війна українського народу з більшовицькими окупантами не припинилася і після того, як наприкінці 1920 року армія Української Народної Республіки зазнала поразки, а значна частина воїнів УНР була інтернована до польських військових таборів.

Національно-визвольну боротьбу на Поділлі очолив вчитель за освітою, полковник армії УНР, отаман Яків Гальчевський (Орел). Селянський повстанський рух знаходить підтримку серед жителів чи не кожного хутора, села, містечка нашого краю. Так, у селі Радівцях був створений повстанський осередок – Радовецький повстанський комітет (повстанком), який згуртував навколо себе усіх незадоволених існуючою владою [7, с. 5; 1, арк.25].

У нових історичних реаліях, що склалися, український патріот, соціаліст за політичними переконаннями Данило Головчук не зміг залишатися пасивним спостерігачем тих кривавих подій, які лише набирали обертів. Тому його рішення перейти в підпілля та приєднатися до повстанського руху було твердим та однозначним. У 1920 році Данило став інтендантом повстанської Подільської дивізії Шепеля. Деякий час переховувався від каральних структур радянської влади, згодом повернувся у Радівці. Тут від мешканця села Г. Радзівського дізнався про існування підпільної повстанської організації – радовецького повстанкому. Разом із братом Кирилом Івановичем Головчуком приєднався до учасників підпілля, активно допомагав повстанцям Гальчевського в боротьбі за відновлення української державності [1, арк. 2].

Варто зазначити, що створений у 1921 році подільським отаманом В.С. Харченко (Хмарою) Радовецький повстанком користувався серед селян величезною підтримкою. У заключній частині кримінальної справи, за якою проходять дев'ятнадцять осіб, в тім числі й Д.І. Головчук, чекісти змушені були констатувати: «Работа тройки (повстанського комітету. – Авт.) в 1921 году проводилась с невероятной интенсивностью и в итоге давала банде все необходимое для существования: как-то воинское снаряжение, продовольствие и фураж, полную информацию о состоянии красноармейских частей их дислокации и помимо этого проводила весьма успешно свою работу во всех без исключения совучреждениях, давала определенные задания своим членам втираться в ряды компартии». Доленосною метою членів організації, як зазначається у матеріалах справи, було підняття антибільшовицького селянського повстання в Україні, ліквідація радянської влади та відновлення Української Народної Республіки [1, арк. 25-25 зв.].

Аби придушити селянський збройний опір, 13 вересня 1922 року в містечку Вовковинцях розташувався штаб Подільської губернської надзвичайної «трийки».

До складу «трійки» входили: заступник начальника контррозвідувального відділу Костандогло, командир 24-ї стрілецької дивізії Осадчий та військовий комісар дивізійної школи 24-ї дивізії Форович. Ці чекісти з особливою жорстокістю «зачищали» наш край від «бандитів» та «контрреволюціонерів» [10, с. 19].

14 жовтня 1922 року внаслідок заздалегідь проведеної агентурної роботи арештували Данила Головчука і ще вісімнадцять його соратників з радовецького повстанку. Засіданням надзвичайної трійки по боротьбі з бандитизмом на Поділлі 29 жовтня 1922 року Данила Івановича та інших членів підпілля було «засуджено» до вищої міри покарання – розстрілу. Вирок виконано того ж дня [1, арк. 25-26].

Трагічну долю борців з червоними окупантами розділив й священник радовецької Свято-Михайлівської церкви К.Г. Сухоставський, який мав особисті зв'язки з «Орлом» та неодноразово переховував повстанців Я. Гальчевського на конспіративній квартирі [1, арк. 26].

Сьогодні важко визначити місце, де покоїться прах Данила Головчука та інших членів радовецького повстанку. Однак, з великою долею вірогідності можемо стверджувати, що поховані вони були на старому вовковинецькому кладовищі – на місці масових розстрілів. За спогадами учительки А. Кушнір, яка в той час проживала в с. Радівцях, у період діяльності опертрійки (13 вересня 1922 р. – 22 лютого 1923 р) на вовковинецькому кладовищі було розстріляно 98 мешканців Радівців, 42 – Гришок, більше 150 осіб – мешканців містечка Вовковинців та с. Васютинців. «Над тілами померлих чекісти чинили страшну наругу: у кого були золоті персні – відрубували пальці, хто мав золоті зуби – виривали з уст щелепи, вибивали з черепів мізки. За спогадами очевидців, ранками після тих злочинів лунали зойки матерів і сиріт... Жах і трепет проймав кожного, хто проходив тією місциною» [4, с.78-79].

Анастасія Головчук – дружина Д.І. Головчука, отримала термін тюремного ув'язнення як дружина «контрреволюціонера». Після відбуття покарання повернулась у с. Радівці, виростила та виховала трьох дітей – Василя, Галину й Катерину. Померла у 1967 році, похована на місцевому цвинтарі [15].

Не минули червоні окупанти і брата Данила Головчука. Ще 1922 року через загрозу фізичної розправи Кирило Головчук змушений був залишити с. Радівці та переховуватися на Київщині, за якийсь час повернувся. У 1924 році Проскурівський відділ ДПУ (Державне політичне управління – силовий орган радянської влади) все ж арештовує Кирила Івановича, але за відсутності доказів справу закрили. Аби уникнути політичних переслідувань, він залишає с. Радівці та влаштовується табельником на станції Бровки (Житомирщина) [2, арк. 52].

1 березня 1929 року органи ДПУ його знову арештували. У висновку кримінальної справи від 29 квітня 1929 року помічник уповноваженого Проскурівського відділу ДПУ Войлер констатував, що Кирило Іванович був одним з найвпливовіших членів повстанку [2, арк.52, 59].

26 серпня 1929 року рішенням судової колегії ДПУ К.І. Головчука засуджено за ст. 59-3, 58-10 УК УРСР до 10 років ув'язнення за участь в повстанському русі під проводом Я. Гальчевського [2, арк. 59].

За підтримку селянського повстанського руху жителі с. Радівців довгий час були об'єктом постійної уваги контролюючих органів радянської влади. 25.04.1934 року начальник Деражнянського відділу ДПУ Александров повідомляв секретаря

районного партійного комітету (РПК): «У с. Радівцях протягом 1933 року, з причини «засміченості» активу, як в колишньому бандитському селі (в документах органів ДПУ село отримало тавро «бандитське» через підтримку жителів селянського руху під проводом Я. Гальчевського у 1921-1923 роках. Авт.), систематично міняються голови сільської ради, більшість із них утекли, скомпрометувавши себе п'янством і зв'язками з «чуждим» елементом. Сільська рада взагалі не працює, керівництва, як такого, не відчувається. Це пояснюється тим, що село насичене антирадянським елементом: колишніми куркулями, сім'ями висланих, розстріляних бандитів. Все це переплітається родинними зв'язками» [3, арк. 122].

Далі начальник районного відділу ДПУ наводить окремі прізвища, які, на його думку, займаються шкідництвом, є небезпечними для радянської влади. Так, приміром, комуніст Мартин Висоцький мав зв'язок з Марією Кобилянською, дружиною висланого куркуля, сестрою розстріляних повстанців. Леонтій Пукас, бригадир, сам куркуль, з роботи знятий, відданий під суд; Головчук Артем, бригадир, з куркулів, одружений на жінці, брат якої розстріляний за «бандитизм» [3, арк. 122-123].

Як ми бачимо, матеріали кримінальних справ щодо учасників радовецького повстанку, документи органів ДПУ яскраво засвідчують, що жителі с. Радівців та його околиць чинили відчайдушний опір радянській владі. Лише потопивши селянський опір у крові, знищивши найбільш свідомих та активних громадян, більшовикам вдалося встановити окупаційний режим в краї.

Сьогодні, на тридцятому році незалежності України, важлим є те, що забуті прізвища Данила Івановича Головчука та інших членів Радовецького повстанського комітету знову повертаються в історію. Адже вони боролись за свою державу, за свій дім, за кращу долю...

Додатки.

Прізвища осіб, що були розстріляні в жовтні 1922 року за перебування в Радовецькому повстанському комітеті та участь у селянському русі під проводом Якова Гальчевського.

1. Гиренко Н.С., член повстанку.
2. Глущенко Ф.Я., член підпілля.
3. Головчук Д.І., член повстанку, в 1919 році був головою Літинської земської управи.
4. Кобилянський А.Д. член підпілля.
5. Кобилянський В.Г., член повстанку, рядовий загону Я. Гальчевського.
6. Кобилянський Д.І., член повстанку, переховував повстанців.
7. Кобилянський І.Г., член повстанку, рядовий загону Я. Гальчевського.
8. Кобилянський М.Г., член повстанку.
9. Крушельницький А.І., 40 років, член повстанку.
10. Радзівський-Костенко І.А., 40 років, член Радовецького повстанського комітету.
11. Радзівський М.С., член повстанку.
12. Радзівський М.Ф., член підпілля.
13. Радзівський О.М., член підпілля.

14. Радзівський-Хаць О.Й., член повстанкому.
15. Савчук Д.М., член підпілля.
16. Сухоставський К.Г., 46 років, член повстанкому, утримувач конспіративної квартири, явки групи Гальчевського.
17. Томащук М.І., член повстанкому.
18. Томащук С.С., член підпілля.
19. Шупрович Ф.В., член повстанкому.

Джерела та література:

1. Державний архів Хмельницької області (далі ДХМО). – Ф.Р – 6193 – Оп. 12 – Спр. 30538 – Арк.1-38.
2. ДХМО. – Ф.Р. 6193 – Оп.12 – Спр. 27426 – Арк. 1-59.
3. ДХМО. – Ф.П. 112 – Оп.1 – Спр. 138 – 256 арк.
4. Бурко Д. Українська автокефальна православна церква – вічне джерело життя. – Саут-Бавнд-Брук, 1988 – 392 с.
5. Дописи. С. Радівці, Літинського повіту, Подільщина // Наша кооперація. – 1913 р. – №2.
6. Дацюк В.В. Радовецька загальноосвітня школа: роки становлення та поступу // Деражнянщина: минуле і сучасне: Матеріали Всеукраїнської науково-краєзнавчої конференції / Ред. кол. Баженов Л.В. (голова), Єсюнін С.М. (співголова), Кохановський О.Б. (співголова) та ін. – Хмельницький: ПП Мельник А.А., 2013. – 656 с.
7. Завальнюк К.В., Стецюк Т.В. Яків Гальчевський у документах епохи. – К.-П.: ПП «Медобори» – 2006. – 224 с.
8. Подолян В., Рекрут В. Йоахим Волошиновський у становленні українського кооперативного руху (1897- 1939 рр.). – Вінниця, 2005. – С. 401, 421, 428
9. Поділля в добу Української революції. Рік 1917: Документи та матеріали / ред. кол.: І. М. Шоробура (відп. ред.), В. Р. Адамський, В. Г. Байдич, Ю. І. Блажевич, О. М. Галус, Ю. В. Легун, Н. В. Маковська, В. М. Островий; упоряд.: В. Р. Адамський. – Кам'янець-Подільський: ТОВ «Друкарня Рута», 2017. – 847 с.
10. Реабілітовані історією: У двадцяти семи томах. Хмельницька область / Редакція тому: М.П. Вавринчук (голова), В.С. Гришук та ін.; Упорядники: В.Ю. Васильєв, Л.Л. Місінкевич, Р.Ю. Подкур. – КН. 1. – Хмельницький, 2008. – 934 с.
11. Рекрут В.П. З людьми і для людей... (Дмитро Маркович в українському національно-визвольному русі: кінець ХІХ - початок ХХ ст.) - Вінниця: П П Балюк, 2006. – 408 с.
12. Реєнт О.П., Рекрут В.П. Нариси життя Літинщини 1917-1921 рр.: революційні події та повсякденність; наук. ред. акад. В.А.Смолій. – К.: Інститут історії України НАН України, 2017. – 298 с.
13. Рекрут В.П. Діяльність споживчої кооперації Деражнянщини в умовах нової економічної політики 1921-1928 рр. // Деражнянщина: минуле і сучасне: Матеріали Всеукраїнської науково-краєзнавчої конференції / Ред. кол. Баженов Л.В. (голова), Єсюнін С.М. (співголова), Кохановський О.Б. (співголова) та ін. – Хмельницький: ПП Мельник А.А., 2013. – 656 с.
14. Рибак І.В. Новітня історія Росії радянської доби (1917-1991 рр.). Видання друге, доповнене. – Кам'янець-Подільський: Абетка, 2006. – 288 с.
15. Спогади Лариси Леонтіївни Головчук // Фонд Деражнянського міського історичного музею.

Т. Г. МАСАРИК НА ВОЛИНІ (СЕРПЕНЬ 1917 р.)

У статті висвітлюється перебування лідера чехословацького визвольного руху Т. Г. Масарика у серпні 1917 р. на теренах Волині, де відбувалося формування підрозділів I Чехословацької стрілецької дивізії.

Ключові слова: *Т. Г. Масарик, чехословацький визвольний рух, Волинь, Південно-Західний фронт, Перша світова війна.*

В історії українсько-чеських зв'язків XIX-XX ст. важливе місце посідає Волинь. Зауважимо, що у 1859-1861 рр. у Волинську губернію, зокрема, у Дубнівський повіт, почали переселятися чехи. Станом на 1897 р. в губернії мешкало 27 660 чехів, а в 1914 р. – 44433 [2, с. 121-127; 1, с. 102]. А загалом в Україні на початку XX ст. проживало понад 70 тис. чехів [5, с. 285].

Чеські переселенці ставали зразковими сільськими господарями. Зокрема, вони застосовували нові методи господарювання, вирощували цукровий буряк, хміль тощо [2, с. 121-127].

У роки Першої світової війни терени Волині стали не тільки ареною протистояння австро-німецьких армій з російською армією. Тут відбувалося формування чехословацьких збройних підрозділів, що воювали у складі російської армії на боці Антанти. Чеські добровольці з числа перебіжчиків, полонених та російських підданих воювали проти Німеччини та Австро-Угорщини з початку війни Але тільки після виявленого ними героїзму у битві біля Зборова, російська влада погодилася із подальшим збільшенням чехословацьких підрозділів. 4 липня 1917 р. було видано наказ про розгортання Чехословацької бригади у I Чехословацьку стрілецьку дивізію [3, с. 45].

Лідер чехословацького визвольного руху Т. Г. Масарик наголошував на політичному значенні битви під Зборовом. У вітальній телеграмі Чехословацькій бригаді він, зокрема, писав: «Брати! Своєю гуситською хоробрістю ви здобули визнання Росії та усього світу; ви довели друзям і ворогам, що наш народ сповнений рішучості домогтися своєї національної та політичної незалежності ... » [5, с. 287-288]. 10 серпня 1917 р. Т. Г. Масарик від імені відділення Чехословацької національної ради в Росії звернувся до Верховного Головнокомандувача, головнокомандувача армій Південно-Західного фронту, начальника Головного управління Генерального штабу, Начальника головного управління Київської військової округи з проектом формування чехословацького військового корпусу [4, с. 337].

На початку серпня 1917 р. Чехословацька бригада з Підволочиська була переведена до армійського резерву в районі містечка Полонне з метою реорганізації у дивізію [7, s. 78].

Після переговорів у Ставці Верховного Головнокомандувача у Могилеві, Т. Г. Масарик вирішив відвідати чехословацькі підрозділи [7, s. 85].

17-21 серпня 1917 р. Т. Г. Масарик перебував на Волині, у населених пунктах Полонне, Березне, Новоселиця, де дислокувалися окремі чехословацькі частини [10, s. 463].

17 серпня Т. Г. Масарик у супроводі декількох осіб, серед яких були П. Макс та І. Клецанда, потягом з Києва прибув на станцію Полонне. Під звуки національного гімну «Де батьківщина моя?» його вітав полковник Н. Мамонтов і почесна сотня. У відповідь на привітання Т. Г. Масарик «висловив радість, що, зрештою, перебуває серед чеського війська, що було його єдиним прагненням». Незважаючи на зливу, почесна сотня пройшла перед Т. Г. Масариком урочистим маршем [9, s. 109].

Потім Т. Г. Масарик поїхав до Березного, де зупинився у палаці польського шляхтича, графа Комаровського [6, s. 1]. Залишок дня він присвятив нарадам із командирами. 18 серпня був присутнім на навчаннях 1 полку, перед яким виступив з промовою про «значення чехословацької революційної боротьби і про значення війська для звільнення нації» [9, s. 110]. Завершив її словами: «Ми переможемо. До побачення у вільній Чехії та вільній Словаччині» [10, s. 212-213]. Чеський легіонер Я. Ріплл згадував: «Найбільшою подією для нас у той час був візит пана професора Масарика, який тоді вперше приїхав до першого полку» [11, s. 2].

20 і 21 серпня в урочистій обстановці оглянув 2 і 3 полки. Тоді ж він погодився з наданням чехословацьким полкам імен чеських діячів, зокрема, 1 полку імені магістра Яна Гуса [10, s. 212-213]. У пам'ятній книзі цього полку Т. Г. Масарик залишив запис: «Війна є дещо грізне, нелюдське, особливо ця війна. Але війна не є найбільшим злом – жити нечесно, бути рабом, пригноблювати і багато іншого є гіршим. Війна є злом, але оборона є морально допустима і необхідна ... Маємо у нашому минулому великий приклад національної оборони – гуситські війни ... В них Жижка став зразком воїна і одночасно подав вияв одного боку нашої національної душі; після Жижки і на відміну від нього у [Чеських] Братів маємо зразок людськості і одночасно вияв другого боку нашої національної сутності. Як об'єднати у собі Жижку і Хельчицького? Як об'єднати ці два елементи органічно? Про це у свою чергу думаю, коли тепер дивлюся на наше перше чехословацьке війська. Чех через своє географічне розташування і свого сусіда змушений бути відважним, змушений бути свідомо хоробрим – усвідомлено звияжним, ці Жижка і Хельчицький у кожному з нас. Війна для чеха і словака не є метою, тільки засобом, що забезпечує нашу національну самостійність. Хочемо, мусимо бути самостійними. Тому боремося на боці Союзників, тому що вони метою війни проти німецького пангерманізму проголосили самостійність всіх націй, і менших і малих. Боремося за самостійність чеської і словацької нації, боремося за свободу Європи та людства. Людство не є чимось наднаціональним, але є демократичною організацією націй – націй свідомих, культурних. Тому ми щасливі, що можемо пожертвувати людству і нашій нації все, і наші життя і більше – життя наших рідних вдома. ... Щастя – у цій великій відповідальності» [10, s. 213-214].

21 серпня Т. Г. Масарик виїхав з Полонного, де його урочисто проводжав полковник Н. Мамонтов і почесна сотня 1 полку, у Бердичів. Там у штабі Південно-Західного фронту він вів переговори про подальшу організацію чехословацьких підрозділів [9, s. 112]. Прикметно, що на зустрічі з представниками преси у Бердичеві він відзначив: «Політичне значення організації окремих чехословацьких військ є для нас величезним. Це є Рубікон нашої національної історії. Це означає, що від сьогодні назавжди припиняємо відносини з Австрією і вирішуємо боротися проти неї не тільки ідейно, не тільки духовно, але й військовою, озброєною силою, як столітні неприятели ... » [8, s. 196].

Загалом, Т. Г. Масарик був задоволений результатами своєї поїздки до чехословацьких підрозділів на Волині, пересвідчився у необхідності подальшої діяльності по їх зміцненню у контексті боротьби за створення держави чехів і словаків [7, s. 85].

Джерела і література:

1. Войчук Ю. Чеська громада Волині напередодні та в роки Української революції 1917-1921 рр. // Наукові записки Тернопільського національного педагогічного університету ім. В. Гнатюка. Серія: Історія. Тернопіль, 2017. Вип. 2. Ч. 2. С. 102-106.
2. Ковба Ж. М. З історії чеської еміграції на Україну. // Українське слов'язнознавство. Львів, 1970. Вип. 1. С. 121-129.
3. Кравчук О. М. Чехословацька бригада у битві під Зборовом (1917 р.). // Перша світова війна й Україна (до 100-річчя початку Великої війни). Тези доповідей Всеукраїнської наукової конференції з міжнародною участю (Київ-Черкаси, 25-26 вересня 2014 року). К., 2014. С. 43-45.
4. Кравчук О. М. Чехословацькі збройні формування на теренах України у 1917-1918 рр. // Воєнна історія Середньої Наддніпрянщини. Науковий збірник. Матеріали Всеукраїнської наукової військово-історичної конференції 15 березня 2012 р. К., 2012. С. 335-341.
5. «На варті закону, Конституції прав ... ». Тернопіль: Підручники і посібники, 2001. 352 с.
6. Cechmajstr A. Prof. T. G. Masaryk u 1. čs. Brigády v Berezné na Volyni 17. srpna 1917. // Legionářský týden. 1935. 7. března. Č. 19. S. 1.
7. Kudela J. Přehled vývoje čsl. Revolučního hnutí na Rusi do odchodu čsl. armádního sboru z Ukrajiny. Praha: Nákladem památníku odboje v Praze, 1923. 98 s.
8. Masaryk T. G. Válka a revoluce II: články, memoranda, přednášky, rozhovory: 1917. Praha: Ústav T.G. Masaryka: Masarykův ústav AV ČR, 2008. 357 s.
9. Masarykovy projevy a řeči za války. II. Dokumenty k Masarykovu pobytu v Rusku. Sebral a k tisku připravil J. Papoušek. Praha: S. Minařík, 1920. 216 s.
10. Polák S. T. G. Masaryk: za ideálem a pravdou. Praha: Masarykův ústav a Archiv AV ČR, 2009. Díl 5. 568 s.
11. Rippl J. T.G.Masaryk mezi vojáky revoluce. // Legionářský týden. 1935. 7. března. Č.19. S.2.

Куфльовський В.І.

м.Хмельницький

СРІБНИЙ ГОЛОС ОЛЕНИ ЛЕОНОВОЇ: НА СЦЕНАХ ХМЕЛЬНИЦЬКОГО ТА ЄВРОПИ

Довідник «Хмельницький в іменах» у частині «МИТЦІ»(2010) повідомляє значну кількість імен, зайнятих у сферах архітектури, акторства, живопису, співу, композиторства, режисури та ін.

Зважаючи на наявність початкових та середніх навчальних закладів, значна кількість подолян навчається стартових знань та навичок для творчої та професійної роботи у галузях мистецтва. Ці випускники поповнюють студентські місця в



консерваторіях Одеси, Києва, Львова та за кордоном. Олену Леонову (у дівочтві Николишиу), знаходимо на 90-й сторінці. Лакові рядки з під пера М. Кульбовського фіксують основні дати життя і творчості солістки обласної філармонії та лауреатки загальноукраїнських та міжнародних конкурсів Олени Леонові (Николишина). Народилася вона у Білогір'ї 20 червня 1967 року.

Дитячі роки Олени Николишиної минули на Поділлі у Білогір'ї та в Макові, куди переїхала сім'я. Дитина з'явилася у співочій та музикальній родині. Дівчинка росла допитливою і уважно розглядалася у всі боки. Бувши в малому віці спостережливою, бачила людей такими як вони є: ділила їх на на хороших, які лагідні, уважні, спокійні і та на решту, які здатні на конфлікт та скандал. У її чотирирічному віці, у

помешканні з'явилась радіола – вона особливо привернула увагу малої слухачки: мерехтливі вогники супроводжувались дуже гарними звуковими творами, що захоплювали її увагу і нею переймалися.

Свої дитячі прогулянки супроводжувала наспівуванням яких-небудь пісень і обов'язково щоби її спостерігали глядачі, любила бути на людях. Багато пісень переймала від матері, яка їх наспівувала у будні та свята. Першими підмостками стала шкільна сцена та шкільні свята та події, де юна Оленка була першою серед перших, задавала тон. У дитячій музичній школі, що у Макові, співала у супроводі батькового баяна. У школі було вокальне тріо під керівництвом батька. Це тріо взяло перше місце на хмельницькому конкурсі «Золоті кларнети». Згодом собі підіграла на гітарі та на бандурі, яку обрала через її багатострунну велич, інструмент заінтригував малу дівчинку також своїм сріблястим тембром. Це трапилось в часі відвідування Маківської музичної школи, де було багато різних інструментів. У восьмирічному віці почала навчатися у музичній школі по класу бандури. Танець також приваблював юну красуню, яка зачувши ритмічну мелодію, відтак тягнулася на пальцях до танцю. Танців у шкільний період вистачало. А ще телебачення демонструвало концерти класичної музики та балету. Було до чого прислухатися та з кого копіювати! Любила літературу та декламувала на подив однокурсникам та учителям. Дитина була ангельськи щасливою!

При виборі шляху у навчанні музика і спів взяли верх – відмінно закінчила Маківську дитячу музичну школу, Хмельницьке музичне училище 1986 року по класу бандури, де її наставником був Микола Іванович Босенко. Під його керівництвом відбулося її сходження у якості бандуристки на всеукраїнських конкурсах та фестивалях, де вона займала високі місця. Київську консерваторію (тепер це Національна музична академія) закінчила 1992 року по класу бандури та факультативно – по класу академічного співу. Про навчальний період та наставників Оле-

на Леонова поділилася з газетою «Проскурів». В інтерв'ю газеті 2012 року вже викладачка Олена Леонова розповіла, що в училищі її педагогом з вокалу була чудова вчителька Ніна Островська. Після вступу до консерваторії вона потрапила у клас солістки Київського оперного театру, яка мала в репертуарі майже п'ятдесят оперних партій, Заслуженої артистки України Клавдії Радченко. Це була справжня співацька майстерня. Урок вокалу розпочинався о п'ятнадцятій годині і закінчувався приблизно о двадцятій. Тому що крім свого уроку слухали всіх студентів, знали всі програми, що співалися в класі. Спостерігаючи за роботою педагога вчилися аналізувати, порівнювати та виправляти помилки. Часто академічні концерти класу відбувались у вигляді сценічних постановок. Приходив режисер і розпочиналась акторська гра. Було надзвичайно цікаво. Клавдія Павлівна дуже «морочилася» з учнями. Це була жінка надзвичайної працелюбності та непохитної волі.

У Київській консерваторії особливо не спішила знайомитись і давала знати хлопцям про небажання заводити знайомства, бо мала дружбу з хлопцем, що служив у війську. Та студент Сергій Леонов виявився тим, хто знайшов спосіб поспілкуватися з юною бандуристкою. Він переконав її у тому, що якась прогулянка парком чи похід в кафе ні до чого не зобов'язують. Спочатку вона себе переконувала, що дійсно буде не по дорослому повністю обмежувати себе в спілкуванні. В неї ніколи було побачень з цукерками та квітами. Вона була дівчинкою вихованою, тому всі її побачення – це студентські щоденні зустрічі у стінах навчального закладу. Тим часом аналізувала його риси, що він надійний відповідальний, сильний, там де треба він може відстояти, зовсім не боячись. Так у юної особи Олени склався портрет ідеального чоловіка. Тільки дружній період спілкування у них тривав не більше півроку. А потім якось все закрутилося і за рік вони вирішили одружитися. Відсвяткували весілля у Макові і згодом народився у подружжя Леонових син Віталій.

Труднощі молодому подружжю допомогла вирішити дирекція Хмельницького музичного училища, – їх запросили на роботу на звільнені місця викладача бандури та керівника студентського симфонічного оркестру. А міська влада виділила молодому подружжю кімнату у комунальній квартирі. Знайшлася також робота у Хмельницькій філармонії. Створився камерний оркестр, Сергій Леонов став його засновником і керівником, а Олена – солісткою того оркестру. Крім оркестру у філармонії її партнерами стали органістка Наталя Молдован та композиторка і піаністка Ірина Алексійчук. Олені Леоновій таланить та хороших людей, особливо з колегами у музичному училищі, в філармонії і з керівництвом і просто з оточуючими. В училищі вона займається зі своїми студентами і радіє з того, що вони такі талановиті. Вона має дві роботи і говорить про дуже добрі умови її праці. Після спілкування зі студентами у коледжі, вона за півгодини ходу вже у філармонії. Говорить, що коли прийшла 1992 року у філармонію, тут бракувало солісток. Доводилося багато встигати, бо син був ще маленьким. Було не просто, але вона щаслива з того. У 90-х ще й встигала об'їжджати західні країни з концертами. У 90-ті роки минулого 20-го віку щоб утримати сім'ю на плаву, а зарплату виплачували раз на півроку, приходилося шукати додаткові доходи чи підробітки. Олена Леонова говорить про колег, які створили колектив-групу «Альфреско» (Керівник Олександр Дудар). З цим колективом вона стала виїжджати за кордон на гастролі, спочатку на місяць, далі на півтора. В основному це була Франція та ще Німеччина. З великим успіхом презентували

європейцям українські, подільські народні та сучасні популярні пісні українських композиторів. А ще кликали до Києва співати старовинну українську музику авторства Бортнянського. Консерваторська викладачка з фортепіано грала на клавесині, інший викладач грав на флейті, були віолончелістка та скрипалька, Олена співала. Сьогодні Олена Леонова вважає себе щасливою людиною, бо у неї є все про що мріяла з дитинства. Вона робить ту справу, яка їй призначена зверху. В неї гарно виходить – вона отримує задоволення від роботи. Спів Олени полонить серця слухачів легкістю творення, яка близька до імпровізації, вишуканістю жестів, цюгловитістю погляду, багатством міміки, дивовижною трепетністю ніжних обертонів срібла-голосу, що проникають у самісіньку душу. Глибокою пристрасною виконавства, на межі сценічної жертовності: спів понад усе!

За десять років роботи у філармонії (1992-2003) Олена з певністю визначилась, що спів її не годує, що спів – її хобі. Спів це покликання Олени. Вона це довела трьома знаковими для її творчого утвердження роботами: презентацією вокального циклу «Пісні кохання» Ірини Алексійчук, першим виконанням у Хмельницькому Другої літургії Лесі Дичко «Тобі співаємо. Тебе благословляємо!» (авторизований переклад дев'яти частинного твору для голосу в супроводі фортепіано, який спочатку був написаний для восьмиголосого змішаного хору) та презентацією пісні-посвяти «Діві Марії» Олександра Дудара (слова Броніслава Гришука) в столичному Палаці «Україна». Варто зупинитися на кожній з них зокрема.

З історії сценічного (естрадного) життя багатьох музичних творів, які спочатку були освистані публікою, а потім стали вважатися світовими шедеврами, кожен початкуючий композитор знає, як важливо підібрати перших його виконавців. Від такого «хресного батька» («мами») залежатиме майбутня доля твору. Іноді автор ще при створенні твору орієнтується на певний колектив чи окремих виконавців. Так сталося і з вокальним циклом І. Алексійчук «Пісні кохання», написаним на вірші стародавніх японських поетів. Його перше виконання в 1997 році вона довірила своїй однокурсниці по училищу і консерваторії Олені Леоновій-Николишиній. І Олена не підвела свою подругу.

Проникливий, емоційно піднесений спів кришталевого сопрано в супроводі фортепіано самої Ірини Алексійчук зачепив найтонші струни хмельничан. Глибоке проникнення Олени в образну сферу семи міні-романсів з їх мінливою емоційністю та різнобічною настроєністю дало можливість співачці передати найтонші нюанси творчого задуму авторки. Не так-то й просто співачці, вихованій у традиціях європейського академічного співу, сягнути чистоти інтонування в пантатонічній японській мелодії, якої дотримувалась І. Алексійчук. А найбільша складність таїлась в драматургії циклу, вибудованій за принципом спірального емоційного розвитку почуттів героїні – від зародження першого почуття любові до вибухового, мов грім, ревнування, розчарування та відчуження від коханого.

Співачці потрібно було вибудувати динамічну шкалу розвитку образу від піаніссімо до фортіссімо (найтихіше – найголосніше), віднайти в голосі потрібні тембральні фарби, щоб передати весь спектр мінливих почуттів героїні. А в заключному романсі зробити контрастну коду (заклучення). Наче зітхання зболеної душі на приглушених тонах. Це занадто важко після динамічне напруженої кульмінації. Але Олена Леонова своїм гнучким голосом артистично легко здолала цей звуковий бар'єр, чим зірвала бурхливі овації.

Леонова презентувала «Пісні кохання» ще двічі: в Києві на засіданні ради Національної Спілки композиторів України та в Каневі на авторському концерті І. Алексійчук (1998).

Великий циклічний твір – Друга Літургія Л. Дичко – розрахований на великий хор, виконувати будь-якій співачці всі 9 частин в одному концерті було б ой як важко. В інтерпретації Леонової твір прозвучав легко, проникливо, ніби на одному диханні. В супроводі піаністки Валерії Розумової О. Леонова виконала Другу Літургію в органному залі Хмельницької філармонії в 2000 році. Це було справжнє Різдвяне свято для хмельничан, що запам'яталося їм надовго.

Пісню-посвяту «Діви Марії» О. Дудара Олена Леонова виконувала у 1999 році у Києві під час звітного концерту Хмельниччини в супроводі капели бандуристок (керівник Микола Босенко). Для творення образу Святої Богородиці співачка використала всі чари свого срібного голосу. Було продумано все до найменших деталей: одяглася в шати подільської вишиваної полотняної сукні, яка нагадувала вбрання Богородиці на подільській іконі Н. Ранчаковського з приватної колекції хмельничанина О. Чернова; погляд спрямований до небес, сакральний вираз обличчя, молитовно зведені руки. Леоновій вдалося в одному образі поєднати полярні риси: біблійну велич Діви Марії і приземлені почуття материнства. Така гармонія відбулась завдяки віртуозному володінню голосом, гнучкості якого відразу і не вловили слухачі, зачаровані співом.

Далі Олена Леонова розкриває секрет «свіжості» свого голосу. 2012 року вона вияснила, що секретом є щоденна праця. Адже навіть п'ятихвилинний виступ на сцені вимагає багато сил, репетицій, часу на підготовку твору і ще мабуть її голосу пощастило, бо не любила гамірних компаній, їй комфортніше вдосконалюватися в тиші та усамітненні. Її голос є даром і знаряддям праці. Вона займається постановкою академічного голосу, що можна спостерегти навіть під час розмови. Має звичку розмовляти у високій позиції. Голос дуже залежить від стану організму. Його треба відчувати. Треба знати, яким стравам віддати перевагу, а від яких відмовитись. Як виянилось, що їй протипоказане споживання солодощів та білого рису. А коли організм у тонусі, має сили, то й голос гарно звучатиме.

«(Її особливим) вмінням двома-трьома змінами пози або декількома рухами рук створити зорову картину образу, викликати у глядачів певні асоціації, емоційне переживання. Іноді здається, що вона позбавлена будь-якого сценічного страху, який багатьом виконавцям сковує голосові зв'язки, на обличчі робить маску. Для Олени сцена – це її театр, а спів – це свято її душі, і ніяка консерваторія не навчить цьому. З цим треба народитись і всьєнке творче життя плекати його. У Леоновій ця іскра Божа від народження» – так висловлювався Микола Кульбовський формуючи сценічний портрет вокалісти Олени Леонові. Ірина Салій, журналістка з «Проскурова» зауважила здатність артистки О.Леонові у пісні проживати життя, що є ознакою справжнього артиста. Ірина допитувалася про особливості її творчого репертуару, і почула, що дуже рідка трапляється музична композиція, у якій не відчуває вона себе. Співак, як хороший актор, спершу осмислює, проживає твір, потім виконує. Тоді слухач вірить, інакше не заслужиш його любові. Музика є звуковою інформацією. Аналогічно декламатору вона передає співом кожен поворот фрази, кожну емоцію. Співачка інколи навіть боїться своїх емоцій. Буває, пісня настільки раниць, що доводиться її кілька днів перепплакати, а вже потім ви-

ступати на сцені, щоби не нахлинули сльози і спів лунав професійно. Щоб не було спазму в горлі. Особливо це стосується українських творів, де до кінця розумієш кожне слово. Співачка Леонова надзвичайно любить романси Лисенка, Степового, Кос-Анатольського, Левітової... У них і музична і поетична мови дуже цікаві. В Хмельницькій обласній філармонії артистка виконує оперні твори, багато з них написані сучасними композиторами. Попри те, що репертуар чималий є ще багато не заспіваного...

На все не вистачає часу, адже роботу у філармонії поєднує з викладацькою справою у музичному коледжі. І скрізь викладається до виснажливості. У Хмельницькому коледжі вона є викладачкою по класу бандури та вокалу. Викладачка бандури розповіла С. Бадєєву, що бандура – це історія нашого народу. Коли вона була покладена на професійну основу тобто стала оркестровим інструментом, а це було у 1950-ті роки, виникло питання у її реконструкції та удосконаленні. Часто пропадаючи у своїй майстерні, викладач та бандурист Роман Гриньків пропускав уроки в консерваторії, але з часом презентував нову конструкцію бандури з перемікачами. Усіх нововведення захопило, бо це було зручно і виводило на новий рівень майстерності виконавця. Говорить, що виступала з бандурою в музичному училищі, в консерваторії на різних конкурсах, навіть по приїзду до Хмельницького. Але бандура – це окрема, дуже трудомістка праця. Потрібно щодня сидіти і займатися на інструменті годину-дві. Підбирати вокальні твори та їх інструментувати. Це значно важче ніж підготувати вокальний виступ. Як інструменталістка свої вміння та настанови реалізує у студентах. Викладачка Олена Володимирівна вважає, що коли студент обрав фах музиканта, то це його робота. А будь-яку роботу варто виконувати настільки добре, наскільки це можливо. Навчаючи гри на бандурі та постави голосу, Олена Володимирівна коментує вибір репертуару. Він, вибір зумовлений природою голосу і справою смаку. Особисто у співачки ліричне колоратурне сопрано. Коли твір крутиться в голові, так що захоплює подих від мелодизму, вона береться за роботу. Про відмінності української вокальної школи від інших національних шкіл викладач та вокалістка твердить, що класичні канони вокального виконання для всіх народів є однаковими, тому талановиті українські студенти стажуються і працюють в оперних театрах Європи та Америки, а також перемагають у міжнародних конкурсах. Вокальна освіта стандартна для всіх. Коли ж мова йде про якісь відмінності, то це пошук особистого шляху та стилю.

Співачка Ол. Леонова брала участь у міжнародних фестивалях, гастролювала у Франції, Італії, Польщі, Німеччині та в інших місцевостях. Тому порівнює сприйняття камерної музики за кордоном та в Україні. У Франції, де уроки музики плануються за рік. Виконуючи українську музику кілька разів у школах, вона помітила як школярі переймаються мистецькою людською працею – ніхто їй не рухнеться так уважно слухають. Вони не знають української мови, вони повністю поринають в атмосферу народної пісні. Тоді їй подумалося, що власне у такий спосіб варто виховувати любов до музики. У них кожна дитина грає на музичному інструменті. А італійці шаленіють від своєї музики. Олену Володимирівну вразила Південна Корея. Тамтешні мешканці дуже не схожі на інших. В українців розвинене відчуття свободи, а в них відчуття – спільноти. Вони щасливі від того, що почуваяться коліщатками одного механізму. А щодо сценічного мистецтва, вони та японці кардинально відрізняються від європейців. Їхні емоції наче застигли в

масках. Одна маска – хитрий сміх, коли на сцені злий герой, друга – печальний герой, добрий, який страждає. А коли артистка виходить на сцену, показує різні природні емоції, – усі широко переймаються сценічним дійством. І при цьому сидять, знову таки, як один організм.

Незабутні враження у співачки залишилися від поїздки до Києва, де вона разом з нашою землячкою, композиторкою Іриною Алексійчук брала участь у святкуванні дня Імператора Японії. Їй довелось вивчити японський гімн (що був написаний у 18-му столітті) та японські народні пісні. Особливості мови, народних мелодій, дівчата в кімоно, промова посла, атмосфера приязні й толерантності – усе це надало можливості торкнутися до вишуканої культури самобутнього народу зі Сходу сонця.

Олена Леонова є однією зі знакових митців міста Хмельницького та Подільського краю. Підкоривши глядацьку аудиторію задушевністю ліричного сопрано, співачка щоразу демонструє художню інтуїцію та фантазію, які підказують нову оптимальну інтерпретацію виконаних пісенних та оперних творів. Вже не один рік у Хмельницькій обласній філармонії ставлять опери та оперні партії. Підмостки філармонії стають оперним театром, якого у місті Хмельницькому нема. Проте є органний зал, де органістка Наталя Молдован створює атмосферу європейської камерної музики і творить ненав'язливий супровід оперному співу Олени Леонової. Співачка ставить органістку вище всякої похвали, бо та працюючи в тандемі намагається створювати атмосферу комфорту для співака, а не допускає перевершення вокальних партій гучністю тембрів. Звичайно слухач не задумується над кількістю труб органу які формують звук, їх набагато більше від тої кількості, що виступає у органному залі. Співачка також володіє оркестровим слухом, бо за природою вона вокаліста, хоч володіє фахом інструменталіста. Її чоловік є диригентом симфонічного оркестру, то в її вухах симфонічна музика звучить вже 30 років. Оркестр творить музичні фарби...

У постановці оперного репертуару у Хмельницькому Олена Леонова бере активну участь. Вона співала головну героїню в «Ярославі Мудрому», в «Богдані Хмельницькому», опереті «Летюча миша» – головну роль Розалінди. Були в неї і другорядні епізодичні ролі. Маленька роль дає більше часу на її підготовку та дає можливість спостерігати. У постановці головного режисера Богдани Латчук-Воронової у дитячої опери «Пан коцький» Олені Володимирівній належить одна з головних ролей — Лисичка. Дуже цікавий образ, коли можна побути в перебільшених емоціях, які краще сприймаються дітьми.

Як справжня артистка, Олена Леонова завжди у творчих клопотах та пошуках. Постійно розучує новий репертуар, або ж тематичний розширює до свят. Цього року проходила березнева Шевченкіана, у якій брала участь. Виконала соло у кантаті Ревуцького «Хустина» та М. Скорика «Гамалія». Як викладач готує студентів на конкурс. Планів багато, але ще з онучкою приходиться займатися. Тому сьогодні у неї час спресований, і його все менше, бо роботи більше.

Олена Володимирівна, проходячи щодня на роботу, милується небом, привітними людьми, що йдуть назустріч, містом, і просто насолоджується життям. – Хочу всім хмельничанам побажати щоб ми жили за європейськими мірками. Щоб ми не думали, що нам чогось не вистачає — комусь на хліб, комусь за квартиру заплатити, а комусь поїхати на відпочинок. Аби ми були вільні в своїх діях, в своїх

бажаннях, і щоб рівень нашого спілкування також був толерантним, щоб ми вчилися шанувати одне одного, не ображати, не гніватись, не нервувати, поступатись в дрібницях. І кожному знайти свій шлях, то якщо людина іде власним шляхом, вона радісна та щаслива. А це чи не найголовніше в нашому житті – тішитись та шанувати кожную неповторну мить!

За особисті заслуги та звершення співачка Олена Володимирівна Леонова нагороджена Почесними грамотами Хмельницької облради та адміністрації, Міністерства культури України, облуправління культури та повагою її шанувальників та прихильників, учнів та послідовників.

Джерела та література:

1. Бадеев С. Олена Леонова: «Співаючи отримуюш у відповідь заряд емоцій і натхнення» // Проскурів, 16.02.2012.
2. Ірина Салій. «Своїм талантом ділиться зі світом». – ПРОСКУРІВ, 03.03.2021.
3. Кульбовський М. З подільського кореня: нариси. – Хмельницький НВП «ЕВРИКА»ТОВ, 2003, с.58-61.
4. Марцонь В. «Олена Леонова: Мені для щастя треба відкрити вночі очі і побачити зорі» // ВСІМ, 3 лютого 2014.
5. Хмельницький в іменах. Митці. –Хмельницький: Видавець Цюпак, 2010, с. 90.

Прокопчук В.С.
м. Дунаївці

ХМЕЛЬНИЧАНИН З ПРИБУЗЬКОЇ

В статті розповідається про Едуарда Сергійовича Лазаркевича, людину, чие життя можна поділити на два основних періоди - радянській і час незалежності. Незважаючи на те, в якій конкретно-історичній обстановці довелося йому жити і працювати, він трудився чесно, своє життя віддаючи служінню людям.

Ключові слова: Хмельницький, Нова Ушиця, Дунаївці, райком партії, обласний агропромисловий комітет.

Про Едуарда Сергійовича Лазаркевича ніхто не писав, хоча його прізвище часто згадувалося в дунаєвській районній та хмельницькій обласній газетях, як правило, в інформаціях про ті чи інші події, що відбувалися в районі. Деяку інформацію про нього в контексті дослідницьких проблем вмістив я у кількох своїх виданнях [1;2]. Ця стаття є першою спробою піддати комплексному аналізу життя і діяльність свого часу діяльного та авторитетного керівника.

Він реалізував свій генетичний та інтелектуальний потенціал переважно в радянську добу, час, який ще й нині зазнає масованої критики, як явище, в якому нібито криються причини ось уже тридцятилітньої економічної стагнації, а звідси – й низького добробуту та соціальної напруги в українському суспільстві.

У першу чергу критикують і засуджують ті, хто прибрав до рук матеріальні блага, створені важкою працею тих же попередників, критикують засоби інформації, які теж прибрала до рук купка олігархів, а також ті, хто, отримавши від народу



владні повноваження, не може дати їм ради.

Під дією цієї чорної критики, нове покоління сприймає радянську добу виключно, як скопище зла, навіть не задумуючись, що поряд з кричущими зловживаннями сталінського керівництва – голодомором, репресіями – було й інше життя – самовіддана праця мільйонних мас, яка двічі – після Першої, а згодом і Другої світових воєн – підняла країну з руїн, при цьому забезпечила розвиток індустрії, сільськогосподарського виробництва, добробуту народу, корінні перетворення в сфері охорони здоров'я, освіти, науки і культури. Скажімо, династія Романових за понад 300 років правління не спромоглася ввести навіть загальну

обов'язкову початкову освіту, а та, радянська доба, прийнявши суспільство з 84 відсотками неграмотних, всього за сім десятків літ, витримавши дві руйнівних війни, створила матеріальні і кадрові передумови і спочатку ввела загальну обов'язкову початкову, потім – семирічну, ліквідувала неписьменність і в 1970-х запровадила обов'язкову середню освіту, створила розгалужену мережу вищих навчальних закладів і наукових установ, що зробило державу конкурентноздатною майже в усіх сферах життя серед держав – лідерів світу.

Ніхто з нас не вибирає час – такого вибору нікому не дано. Ми приходимо в нього і стаємо заручниками суспільного устрою, обставин і подій, притаманих історичній добі. Вони накладають печать на наше життя, об'єктивно справляючи вплив на поведінку, спосіб дій, а також на той скромний слід, який залишаємо на відміряному долею відрізку. Це стосується і радянської, і нинішньої доби відстоювання і розбудови незалежності України, було до нас й очікує наступні покоління.

Але в будь-яких умовах людина, що володіє історичною пам'яттю, критичним мисленням, робить урок з минулого – відкидає негатив, підхоплює прогресивні тенденції, об'єктивно оцінює внесок попередників й бере на себе відповідальність за долю країни, суспільства, щоб розвинути його і передати свій доробок наступникам – нашим дітям та онукам – у максимально вивершеному стані.

Таке усвідомлення було присутнє в світогляді і діях Едуарда Сергійовича Лазаркевича. Впродовж 14 років я працював з ним пліч-о-пліч, мав можливість бачити і в праці, і в побуті, щоб мати своє враження й дати максимально об'єктивну оцінку. А наше знайомство відбулося в березні 1973 року.

Офіс завідуючого парткабінетом, а саме таку посаду я займав з серпня 1972 року, знаходився на першому поверсі і ділив я його з О.Ф. Дармограй, оплачуваним відповідальним секретарем районної організації товариства «Знання». Колишній секретар райвиконкому Олександра Филимонівна користувалася повагою,

добре знала кадри і могла детально охарактеризувати кожного керівника. А це на перших порах для мене мало чимале значення. Першою знала її новини.

– Кажуть, Михайло Гнатович Ротко йде від нас у «Союздрук», – якось почала розмову.

Я тим мало цікавився, бо, маючи чималу ділянку роботи, намагався оперативно вирішувати питання. Не відриваючись від паперів, запитав, хто ж планується. Але відповіді не отримав. Підняв голову і побачив, що моя співбесідниця пильно вдвляється у вікно, з якого нам завжди було видно, хто заходить чи виходить з приміщення райкому партії.

– А ви самі подивіться – ось іде наш новий другий секретар.

Через площу в напрямку райкому партії з модним тоді коричневим саквоюжем прошкував високий худорлявий з чорною хвилястою чуприною молодий чоловік. І поки він йшов, я встиг отримати інформацію, що це інструктор обкому партії Едуард Сергійович Лазаркевич, родом з Нової Ушиці.

Не встигла Олександра Филімонівна закінчити, як двері кабінету відчинилися, і гість постав перед нами. Привітався, запитав для годиться, чим займаємось, залишив у нас свою сумку і піднявся на другий поверх до першого секретаря райкому партії В.І. Храмова. А через кілька днів зайняв кабінет другого секретаря. З першої зустрічі Едуард Сергійович сподобався мені – приємний, комунікабельний, інтелегентний. Старший на 9 років він багато в чому був для мене прикладом, особливо – ставлення до людей в умовах жорсткої адміністративної системи управління.

Звичайно, всі ми хотіли більше дізнатися про людину, під началом якої випало працювати. Однак Едуард Сергійович ніколи не розповідав про своє життя, родину, сім'ю, не афішував і свою особу. І все ж поступово з різних джерел до нас проникала його біографічна хроніка, і з цих інформаційних пазликів поступово вимальовувалась картина його дорайкомівського життя.

Народився 6 липня 1935 року другою дитиною в сім'ї голозубинецьких учителів Сергія Костянтиновича і Олени Андріївни Лазаркевичів. Батьки спочатку працювали в Руді Гірчичнянській, де 1933 року народилася старша сестричка Майя. Згодом, як часто водилося в довоєнні часи, були переведені в Голозубинці – батько читав історію і географію, а мати вела клас початкової ланки.

Перед війною сім'я опинилася в селі Вишеньки Бориспільського району, за 18 км від Києва. Поселились у пришкільному будиночку. Гарне і цікаве село. Коли розливався Дніпро, вода на певний час заливала й Вишеньки. Місцеві жителі, звиклі до таких перемін, тримали човни і ними добиралися до магазину, медпункту, у сільраду чи контору колгоспу. Там проходило дитинство, там отримував перший життєвий досвід і враження Едуард. А вчитись було в кого, насамперед – вдома. Майя – першокласниця-відмінниця була для брата прикладом старанності і відповідальності. Цікавими особистостями були тато й мама. Часто в учительському мешканні лунав спів під батькову балалайку, якою володів досконало. Сюди заглядали колеги й сусіди, хто поспілкуватись, поділитись наболілим, або й пограти з батьком у шахи. Малий Едік прислухався до тих розмов, до дорослих проблем, розділяв турботи батьків і разом з сестричкою допомагав, чим міг. А, головне, старався ні в чому не підвести їх. Все частіше чув розмови про можливу війну з гітлерівською Німеччиною, батьки з тривогою міркували, як їм бути в далекому від власної домівки краї, якщо та війна насправді почнеться.

З початком війни батько, як і всі чоловіки-учителі, мав бронь, тому першою хвилею не був мобілізований на фронт, і відтак опинився на окупованій території. 1942 року із закриттям школи сім'я залишилася без засобів існування і вирішила добиратися до Нової Ушиці. Майя Сергіївна згадує, що подорож та була дуже важкою – під'їжджали чим попало, йшли пішки, ночували де прийдеться. Додому добралися аж на десятий день.

З визволенням краю батько пішов на фронт і того ж таки 1944 року загинув у бою біля села Мшана Зборівського району. Селянин, на городі якого зустрів смерть рядовий С.К. Лазаркевич, поховав воїна. А після війни останки перенесли в братську могилу в Зборові. Кожного 9 травня, як тільки новоушицькі музики біля пам'ятника загиблим починали «Степом, степом...», плакала і вдова Олена Андріївна, і її дочка Майя. 1965 року, коли Едуард завершував навчання у Львівському сільськогосподарському інституті, всією сім'єю побували і в Мшані, і в Зборові...

Едуард, залишившись єдиним чоловіком в сім'ї, ще учнем Новоушицької СШ брав на себе в домашньому господарстві всілякі чоловічі турботи. Та й після успішного закінчення школи, продовжив навчання в Новоушицькому технікумі механізації сільського господарства, щоб бути поруч з матір'ю і сестрою, надавати їм і надалі максимальну підтримку. Однак 1955 року, після закінчення технікуму, довелося покинути Нову Ушицю. Так розпорядилася доля.

Направлення отримав у Сатанівську МТС, де з 1 по 21 жовтня 1955 року, всього три тижні, працював на посаді механіка і був призваний в армію. Служив у Саратові, старшим сержантом приїжджав у відпустку. Це була подія не тільки родинного масштабу.

А після трирічної служби, з 21 липня 1958 року, розпочав педагогічну кар'єру спочатку на посаді майстра виробничого навчання, а через рік – викладача спецдисциплін сільського професійно-технічного училища в Плужному на Ізяславщині. Тут познайомся з Тамарою Ботвин, яка стала його дружиною і матір'ю синів Сергія, Ігоря та Юрія. 1960 року перейшов на роботу в Новоушицький технікум механізації сільського господарства і знову опинився поруч з рідними. Водночас вступив на заочне відділення Львівського сільгоспінституту.

11 травня 1962 року розпочав партійну кар'єру – його запросили на посаду інструктора оргвідділу Новоушицького райкому компартії України. З Дунаєвеччиною був знайомий не з розповідей. До обрання другим, а згодом і першим секретарем він після ліквідації Новоушицького району два роки (з 1 січня 1963 по 14 січня 1965 року) працював інструктором-парторганізатором парткому Дунаєвського виробничого колгоспно-радгоспного управління. А коли це хрущовське нововведення відмінили і був відновлений також Новоушицький район, повернувся на ту ж посаду інструктора оргвідділу Новоушицького райкому партії. 1965 року закінчив Львівський сільськогосподарський інститут, здобувши вищу освіту і фах інженера.

Дорогою знань йшов, можна сказати, усе життя. 1966 року його, інструктора Новоушицького райкому партії, направили на навчання у Вищу партійну школу в м. Київ, де протягом двох років стаціонарно опановував не тільки політичні дисципліни, а й основи управління, у тому числі - економікою.

Повернувся на початку серпня 1968 року в розпорядження Хмельницького обкому партії і зразу ж був направлений в Дунаївці на посаду завідуючого відділом

пропаганди і агітації райкому партії. Через три роки був відкликаний на посаду інструктора відділу пропаганди і агітації обкому партії. Так крок за кроком впродовж кількох років на практиці досягав досвід партійної роботи. А коли прийшла пора, на початку березня 1973 року, був висунутий на посаду другого секретаря Дунаєвецького райкому партії, 20 листопада того року на посаді першого секретаря замінив Володимира Івановича Храмова.

Райком партії був школою управління й підготовки управлінських кадрів для висунення на самостійну роботу. Тут кожен мав коло своїх питань, а отже – людей з різних структур, з якими треба було контактувати і взаємодіяти, добре знати колективи, стан справ, аналізувати складові успіхів і причини недоліків, бачити перспективу, прогнозувати розвиток, планувати, організовувати виконання, контролювати, координувати, власне здійснювати ті дії, які складають цикл управлінських функцій і знання, необхідні для самостійної роботи. З переходом П.С. Пашковського на посаду директора суконної фабрики – провідного колективу району секретарем райкому партії, згодом і другим секретарем був обраний Степан Федорович Репецький, а секретарем – Віра Кирилівна Колендзян, до того – заступник директора з виховної роботи і секретар парторганізації Дунаєвецької СШ №1. Віктор Іванович Пукас очолив районний комітет народного контролю, мене ж на пленумі обрали завідуючим відділом.

З цього часу мої контакти з Едуардом Сергійовичем стали майже щоденними. Часто по внутрішньому телефону викликав у кабінет, як правило, для надання чергового доручення, нерідко у кабінет першого заходив і я, доповідаючи про виконання поставленого ним завдання або труднощі й проблеми його виконання і, звичайно, з відповідними пропозиціями. Воно, це спілкування, не переривалося й після мого переходу 1980 року на посаду завідуючого районним відділом освіти і набрало систематичного характеру після обрання мене 1982 року секретарем, а 1985 року – другим секретарем райкому партії. У 1980-і наші стосунки набули взаєморозуміння, належної співпраці і повного довір'я. У цьому спілкуванні я все більше пізнавав Едуарда Сергійовича, особливості його характеру, інновації його управлінського стилю.

Він з повагою ставився до людей, і турбота про людину була серцевиною його життєвого та управлінського кредо. Більше часу тратив на роз'яснення суті того чи іншого завдання, його місця в стратегії розвитку. Ви можете сказати, що ж тут такого інноваційного, так воно й повинно було бути. І це – вірно. Але в умовах, коли критика і самокритика, були своєрідним тотемом, коли стосунки державної влади з народом трималися на жорсткому адмініструванні, такий стиль вважався не просто демократичним, а й ліберальним. Навіть деякі керівники, звиклі до постійних нагінок, вважали такий стиль ознакою слабкості, а вищі партійні органи - серйозним недоліком управлінської практики. Треба сказати, що таке спілкування першого секретаря з керівниками, у першу чергу, та і наше, хто брав приклад з нього, вимагало більших затрат часу, розумової та нервової енергії, зате виконання поставлених завдань набувало характеру усвідомлених дій, де кожен розумів свою роль і місце в їх вирішенні, і давало кращі результати.

Оскільки основу економіки району складало сільське господарство, особливої уваги перший секретар надавав різносторонній підтримці працівників полів і ферм. Він щодня особисто бував у різних колективах, у пік сезонних робіт – на

фермах, тракторних станах, у полі, і вимагав від голів колгоспів, партійних, комсомольських і профспілкових керівників створення для людей належних умов праці і відпочинку, організації змагання, морального і матеріального стимулювання передовиків виробництва. За його каденції посилилась механізація виробничих процесів, на фермах, тракторних станах почали з'являться сучасні Будинки тваринників і Будинки механізаторів з комплексом безкоштовних послуг. Скажімо, на тваринницькому комплексі в Михайлівці, де мені довелося бути куратором та й помічником голови колгоспу В.Я. Федоришеного в обладнанні типового Будинку тваринника, облаштували баню, магазин, зубний кабінет, кімнату відпочинку з телевізором, зручними сучасними меблями і стендами, на яких регулярно поміщали інформацію про виконання кожною дояркою, телятницею, відгодівельником намічених завдань. І кожен працівник уважно вивчав цю інформацію, намагався не відставати від інших, у разі потреби ставив вимоги перед керівництвом вирішити проблеми, які заважали успішно виконувати завдання. У день підведення декадних, щомісячних, тим більше річних підсумків, перед ними виступали аматори сцени. Не обминав Едуард Сергійович шкіл, закладів торгівлі, побутового обслуговування, культури, охорони здоров'я, знав працівників і проблеми, які їх турбують, вимагав від нас, районних та місцевих керівників, уважно ставитися до потреб людини.

Наведу один приклад такої турботи, типовий для стилю його управління. Якось із Зеленча надійшов анонімний лист про жахливі побутові умови в сім'ї однієї старенької жінки. Такі листи на вимогу ЦК тоді розглядалися, як і підписані звернення. Голова сільради Г.Т. Кріль підтвердив факти, але повідомив, що старенька має сина в Хмельницькому, відомого й авторитетного керівника. Едуард Сергійович доручив мені переговорити з ним. Досить непросто доручення потребувало делікатного підходу, аби не образити й шановану в області людину.

Його відповідь була категоричною: *«У мене в Зеленчі мами ніколи не було і не має»*.

Тоді в райком запросили голову колгоспу ім. Орджонікідзе Михайла Болюха і голову сільради Григорія Кріля. Розмова була не вельми приємною. Керівникам нагадали, що вони відповідальні за стан справ у селі і до подібної ситуації допускатись не варто, бо наступного разу вона знайде більш категоричну оцінку. І до кінця тижня названі в листі недоліки були усунуті – дах перекритий, стеля поштукатурена, жінці надана допомога продуктами.

І – ще один приклад. Директор Малокужелівської НСШ пожалілася, що коли вона, постукавши, зайшла до кабінету голови колгоспу, щоб вирішити якесь важливе для школи питання, він вилаяв її в присутності людей, та ще й нецензурними словами, і відправив з кабінету. Такого кричущого факту, щоб керівник, та ще й чоловік, так повівся з педагогом-жінкою, у районі ще не було. У той час голова колгоспу був першою особою в селі, у його підпорядкуванні були всі матеріальні і фінансові можливості для вирішення практично всіх питань життєдіяльності населеного пункту. Серед голів були справжні господарі, які забезпечували розвиток виробництва й вирішення соціально-побутових питань – будівництво доріг, фельдшерсько-акушерських пунктів і, навіть, дільничних лікарень, закладів культури, шкіл і дитячих садків, харчування дітей, надавали підтримку як працюючим, так і ветеранам. Це посилювало їх авторитет і значимість, з цією елітою рахувалися

й районні керівники. Але не в такій ситуації. Я доповів Едуарду Сергійовичу про звернення директорки. До розгляду питання на засіданні бюро райкому не дійшло. Але за годину голова колгоспу вже був у кабінеті першого секретаря. За моєї участі відбулася серйозна розмова, голова розкаювався у вчиненому і поїхав назад з тим, щоб до кінця дня так само привселюдно принести вибачення директорці і негайно вирішити шкільні питання, з якими вона хотіла звернутися. Ввечері я отримав дзвінок директора школи – конфлікт був вичерпаний. А на черговому пленумі цей факт був оприлюднений, голова колгоспу підданий критиці.

Таке піклування про людину було постійним і гарантувало жителям району підтримку і захист. Недарма ще й сьогодні можна почути від старших людей: *«Не має райкому – не має до кого й звернутися...»*.

Попри свій демократичний стиль Едуард Сергійович був керівником і вимогливим, і наполегливим. Саме за його ініціативи напередодні Олімпійських ігор, які 1980 року проходили в Москві, був створений організаційний комітет з керівників району, колгоспів і сіл, дотичних до траси проходження олімпійського вогню, вироблено детальний план робіт, що включав не тільки благоустрій траси – ремонт доріг, автобусних зупинок та інших об'єктів, що прилягали до дороги, а й – приватних житлових та господарських будівель. З власниками таких будівель доводилося проводити різноманітну роз'яснювальну роботу, а також надавати необхідну допомогу, як правило, будівельними матеріалами, які тоді були в дефіциті. За селами на трасі та крупними об'єктами були закріплені представники району, які мали забезпечити виконання намічених робіт. Час від часу в кабінеті першого відбувалися наради, заслуховувались звіти працівників райвиконкому, підприємств, організацій, колгоспів та сільрад. І, незважаючи на труднощі і стислі терміни, увесь обсяг намічених робіт був виконаний. А 8 липня 1980 року трасою Кам'янець-Подільський – Дунаївці був урочисто пронесений факел олімпійського вогню, отриманий від кам'янчан і переданий ярмолинчанам. Водночас – це був досвід і рівень, який надалі став нормою для нарощування культури утримання доріг і придорожних територій.

Таку ж наполегливість проявив Едуард Сергійович, коли назріла потреба перепоховати останки віньковецьких підпільників, заритих на місці розстрілу у воронці за лікарняним ставком. Оскільки на те перепоховання був потрібний дозвіл обкому партії, він доручив мені підготувати листа з обґрунтуванням заслуг підпільників та причин переносу останків. У листі ми доводили, що підпілля у Віньківцях налічувало 18 осіб і почало діяти вже восени 1941 року. Його організаторами і керівниками були І.Й. Цимбалюк та В.М. Гудований. Підпільники слухали радянське інформаційне бюро і поширювали повідомлення серед населення району, підтримуючи дух і віру в перемогу, збирали і перепоховували зброю для майбутніх бойових дій. Однак таких дій не встигли розгорнути, бо були видані зрадником, заарештовані і відправлені в дунаєвецьку окружну жандармерію. Молоді підпільники зазнали катувань і 5 червня 1942 року були розстріляні. На жаль, відповідь на наш лист була негативною, зателефонувавши, секретар обкому партії В.С. Бебко, не пояснюючи причин, рекомендував зайнятися іншими важливими справами...

Ми ними і так предметно займалися, адже йшлося про урочисте відзначення 40-річчя Перемоги. Було оголошено змагання на честь ювілею, для відзначення переможців виготовлено пам'ятні призи – вази з портретом Героя Радянського Со-

юзу полковника Д.Г. Бачинського, а ще одну – з фотографією учасників партизанського руху на Дунаєвеччині.

Встановили зв'язок з визволителями – командиром 320 гв. стрілецького полку Героєм Радянського Союзу полковником А.П. Фокінін, та іншими бійцями й офіцерами, запросили їх на святкування. Власне, підготовка йшла по усіх напрямках.

І все ж вирішили наполягати на перенесенні останків підпільників у більш престижне місце. Там, на полі, яке відносилось до воробіївського колгоспу ім. Т. Шевченка, могила не була належним чином благоустроєна – невеликий пам'ятник із вапнякового каменю, відсутність парадного підходу. Та й поле це, прилягаючи до міста, мало бути передане під індивідуальне будівництво. Мав я повторну розмову з Василем Степановичем, на жаль, безрезультатну. Не знаю чому, але обкомівці боялися брати на себе відповідальність. Тоді Е.С. Лазаркевич вийшов на першого секретаря обкому партії, пояснив причину нашого наполягання. І ми отримали відповідь: *«Робіть. Але на свою відповідальність»*. І ми, у першу чергу Едуард Сергійович, взяли її на себе. Був виготовлений пам'ятник і напередодні ювілейного переможного дня останки віньковецьких підпільників з усіма почесними були перепоховані біля районної бібліотеки.

Скільки гарних справ здійснено за керівництва Дунаєвечьким районом Е.С. Лазаркевича. У його активі – сотні збудованих господарських об'єктів, шкіл, дитячих садків, будинків культури, медичних закладів. Він чимало доклав зусиль до будівництва комплексу споруд районної лікарні – лікувального, поліклінічного, патологоанатомічного корпусів, їдальні, пральні, що діють дотепер. З 275-ліжкової центральної районної лікарня перетворилася у 490-ліжкову. Район з року в рік виконував планові показники, а то й підвищені зобов'язання, удостоювався високих нагород, у тому числі червоного прапора ЦК КПРС, Ради Міністрів СРСР, ВЦРПС і ЦК ВЛКСМ. А він, перший секретар, 1977 року був відзначений орденом Знак Пошани.

Він був прекрасним сином і братом, жив турботами матері Олени Андріївни і сестри Майї Сергіївни, завідуючої новоушицькою бібліотеки для дітей, надавав їм усіляку допомогу. А також вірним чоловіком і турботливим батьком. Усім трьом синам дав вищу освіту, підтримував їх життєвому становленні. На жаль, переніс і важкі випробування – спочатку померла дружина Тамара, а згодом трагічно загинув і син Ігор.

Важливу роль у житті Едуарда Сергійовича відіграла іванківчанка учителька математики Підлісномукарівської СШ Лідія Сергіївна Алексєєва. Її спіткала така ж біда – молодим помер чоловік також учитель Підлісномукарівської СШ. Згодом вони познайомились, склали сім'ю, і Лідія Сергіївна розділила і радощі, і труднощі його життя, особливо – останніх років. Замінила матір синам і бабусю онукам. А для сестри Майї Сергіївни стала духовною опорою на дев'ятому нелегкому десятку її життя.

Заключний етап роботи Е.С. Лазаркевича співпав з періодом стагнації в історії радянського суспільства. Падали темпи економічного розвитку, з'явилися серйозні труднощі в забезпеченні населення продуктами і товарами підвищеного попиту. Аналіз причин не входить у завдання цього нарису. В дуже узагальненому плані можна сказати: загальнонародна, точніше державна власність – не спрацьовувала, економіка потребувала докорінних реформ, при збереженні економічних висот – допуску до засобів виробництва, хоча б у групі «Б», зацікавленого і ефективного приватного власника. Партія шукала способів активізувати економічне життя, однак на

кардинальні зміни не відважувалася. Невдоволення народу намагалася нейтралізувати тотальною кадровою чисткою, яка тоді отримала назву «кадрового валу».

Він дійшов і до Дунаївців. Посипалася масована критика на райком партії. У службовій записці оргвідділу обкому партії «О некоторых вопросах стиля и методов работы секретарей Дунаевецкого райкома партии» попри позитивне наведено й критичні зауваження. Першого секретаря звинуватили у відсутності «*достатньої вимогливості до керівників і наполегливості у використанні резервів*». З'явилася замовна стаття в «Радянському Поділлі», де наведені критичні зауваження знайшли журналістський переспів. Перший секретар був викликаний в обком, де написав заяву про звільнення.

Його цінували і любили в районі. 22 серпня 1987 року учасники пленуму райкому партії подякували йому за роботу вставанням і тривалими та гучними оплесками. Тепло попрощались і ми, адже працювали у повному взаєморозумінні і, як кажуть, душа в душу.

У Хмельницькому Едуард Сергійович прожив він ще повних 27 років, 18 із них пропрацював в структурах обласного агропромислового комітету – завідував відділом, був відповідальним секретарем, головним спеціалістом – державним службовцем. З досягненням як держслужбовець граничного віку вийшов на пенсію. Однак його управлінський досвід, досвід партійної роботи виявився запитаним і після того. Він був запрошений на посаду керівника апарату Хмельницької обласної організації Народної партії і пропрацював ще 12 років.

Загалом віддав країні 50 років самовідданої праці на важливих і відповідальних ділянках. Все життя трудився чесно, жив скромно, не залишив ні маєтків, не мав навіть авта. Зате отримав заслужену шану і повагу жителів як Дунаєвцякого району, так і всієї Хмельниччини.

1998 року висунув свою кандидатуру в народні депутати по Дунаєвцякому виборчому округу. По району зразу ж поширилась думка, що він і є тією кандидатурою, яка й надалі сумлінно служила б людям. І, без сумніву, він був би обраний народним депутатом. Однак обласне і районне керівництво працювало на іншу кандидатуру, працювало грубо і безтактно. Едуард Сергійович, як досвідчений управлінець, зміг вчасно оцінити цю «брудну демократію» і зняв свою кандидатуру.

З Дунаївцями пов'язані кращі роки його життя. Тут спочиває дружина і син. Сюди повернувся і він, після тривалої хвороби покинувши світ земний [3]. Щоб бути з тими, з ким працював, творив, дбаючи про краще життя і добробут усіх жителів Дунаєвеччини. Він за кілометр, зовсім недалеко від будинку, в якому працював 14 років, де пульсувало життя, звідки енергія його думок і дій за відсутності приватного інтересу і матеріальної мотивації приводила в рух діяльність майже вісімдесятитисячної районної громади.

Джерела та література:

1. Прокопчук В.С. Освіта на Дунаєвеччині: від перших шкіл - до суспільства знань: монографія. Дунаївці; Кам'янець-Подільський: Зволейко Д.Г., 2018. С.234-235.
2. Його. Людина і час: спогади. Дунаївці; Кам'янець-Подільський: Зволейко Д.Г., 2018. С.203, 205 -215, 227-228.
3. Залишився у добрих справах, у нашій пам'яті// Дунаєвцякий вісник. 2013. 7 листоп. (№45). С.2.

«ДРЕВО ТРИЄДИНЕ» МИКОЛИ МАЧКІВСЬКОГО: ПОСДНАННЯ ЖИТТЯ І ТВОРЧОСТІ ПИСЬМЕННИКА

У статті проаналізовано основні аспекти творчого спрямування відомого на Поділлі і далеко за його межами письменника Миколи Мачківського. Зокрема, значну увагу приділено його останньому прижиттєвому романі «Древо триєдине», де найчіткіше простежується зв'язок життя і творчості письменника.

Ключові слова: роман, творчість, письменник, текст.

Триєдиність осмисленого й пережитого лягла в основу життєспівдальності мудрого і талановитого письменника з Хмельниччини Миколи Мачківського. На превеликий жаль, уже покійного...

Народившись у маленькому селі Хоросток Славутського району, він зумів досягти значних успіхів у літературі і зайняти почесне місце серед знаних авторів не лише рідного Поділля, а й всієї України. До того ж у нього було багато друзів і знайомих за кордоном, що свідчить про його зв'язок зі світовою літературою.

Маючи ваду у здоров'ї (втрата слуху у дитинстві), Микола Мачківський закінчив факультет журналістики Львівського державного університету ім. І. Я. Франка. Працював у пресі. Зокрема, був редактором Білогірської районної газети, літредактором, кореспондентом обласних газет «Радянське Поділля» (нині – «Подільські вісті»), «Корчагінець» (пізніше – «Ровесник»), редагував обласну газету «Подільська панорама». У свій час завідував кабінетом молодого автора при Хмельницькій обласній організації Національної спілки письменників України.

Всестороння обізнаність і високий інтелект Миколи Антоновича допомогли йому реалізувати свій творчий потенціал, виробити професійний стиль і проявити його через різножанрову специфіку написання оригінальних творів. З-під його пера вийшли ґрунтовні літературно-красознавчі праці, поетичні збірки («В житах», «Червоний рушник», «Живий дощ», «Зав'язь доброти», «Осінь радість» та ін.), художньо-документальні повісті («Сорокодуби», «За сонячний промінь тримаючись», «Живи – як сад», «Кунча, ХХІ», «Брат і сестра»), романи («Пароль – «Проскурів», «Чорний дяк», «Провесінь в імлі», «До вежі Черленої», «Коріатовичі», «Каратель», «Пришелець з Європи»). Всі вони – з добра, внутрішнього піднесення, віри і настроєвої гармонії. Таким був сам автор – добродушний, відвертий, щирий, із прекрасним почуттям гумору. Його поважали і цінували колеги по роботі, його настанови і досі пам'ятають автори, яким він передав свої знання і вміння, бо перед очима в них – доброта і любов до життя, які повноводними ріками лилася із щирого українського серця.

«Поезія М. жанрово й тематично розмаїта. У твор. доробку – ліричні мініатюри, балади, віршов. новели, притчі, поеми. Осн. тематика – сучасне село, хлібороб. праця, легенди і перекази рідного краю, пейзажна та інтимна лірика. Творам М. притаманні епічність, сюжетність, медитативність, мелодійність, їх мова жива, образна», – зазначається в «Енциклопедії сучасної України» [2]. Це дає підстави

стверджувати, що письменницька праця універсальна, як і творчість Миколи Антоновича загалом.

Читання прижиттєвої книги письменника «Древо триєдине», виданої за підтримки Українського культурного фонду, приводить до розуміння того, наскільки компетентною і творчою особистістю був Микола Мачківський. Присвячена вона Хмельницькому обласному літературному музею. Із передмови Василя Горбатюка, директора цього закладу, зрозуміло, що Микола Антонович певний час вагався із жанром свого «Древа...»: «Автор і сам не може конкретно визначитися з жанром своєї книги. Ніби роман, але й не роман. Однак то не має суттєвого значення, бо читача цей мемуарний нероман захопить насамперед своїм змістом. Адже він багатющий на події, імена, краї, цікавий деталями творчості й побуту літераторів, привабливий манерою оповіді, в якій доброю струною звучить гумор, іронія й самоіронія», – зазначає Василь Іванович [3, с. 3].

Проблема із визначенням жанру виникає тому, що книга містить і спогади письменника, й інтерв'ю з іншими словописцями, і резюме, і додатки, куди входять епістолярні твори, й альтернативні дослідження, а ще фотOVERнісаж Миколи Антоновича. Загалом – це більше п'ятисот сторінок різностильового тексту. Тому читач має сам визначитися із жанром. Але якщо бути уважним/ою під час читання «Древа триєдиного», то можна помітити натяки, які інколи робить автор, щоб підказати читачам, в якому жанрі написана його книга (не враховуючи додатків). Він пише: «Якраз цю поезію маю під руками – проситься продекламувати» [3, с. 43], або «Дозволю собі цю розповідь на кілька хвилин перервати – заради одного цікавого запитання» [3, с. 198]. Чому б не сказати, що «Древо-триєдине» – це роман-виступ? Є аудиторія (уявна), є оповідач, який у гумористично-іронічній формі розповідає про своє життя, про подорожі і знайомства з відомими особистостями. Роман-сповідь. Та у кожного своє бачення.

Щодо назви, то варто відзначити її філософське підґрунтя. На початку книги письменник згадує древо триєдине, яке «починало розквітати від хороших думок і благородних поривів. Воно росло і шелестіло навпроти сонця, яке так щедро голубило життєдайними променями наше древнє село. Древо родове, в яким – батько, мати і син. В триєдинім числі...» [3, с. 8]. З одного боку, «древо» постає у вигляді рослини. Воно «...міцне, довговічне і священне» [3, с. 8], на нього можна спертися і пригадати дитинство, молодість, проаналізувати зрілість. З іншого, «древо» – триєдине. Таку триєдність зустрічаємо і в Святому Письмі. Це ще раз підтверджує прихильність автора до Заповідей Божих, яких він намагався дотримуватися впродовж усього свого життя. І хоч воно було у нього непростим і наповненим труднощами, Микола Антонович все одно залишався вірним своїм принципам та ідеалам.

Живучи літературою, її могутнім справжнім словом, митець не міг стояти осторонь літературних процесів і не згадати персоналій, які творили свого часу. Перевагу надає шістдесятництву, хоча розповідає й про інші періоди літератури. Згадує знайомства з Павлом Загребельним, Миколою Бажаном, Ліною Костенко, Леонідом Первомайським, Іваном Драчем, Борисом Олійником, Миколою Вінграновським, Григором Тютюнником та іншими відомими особистостями. Напрочуд добра пам'ять дозволила Миколі Антоновичу пригадати найнезначніші моменти зустрічей з тими чи іншими митцями.

Оскільки Микола Мачківський писав і поезію, і прозу, різні літературознавчі дослідження, то, відповідно, зробив для себе деякі відкриття, які легко можна знайти у нововиданій книзі. Зокрема, він неодноразово задумувався над справжністю поета. Під час розмов із письменниками автор зрозумів, що справжній поет «значить – рідкісний. Такого пошукати – удруге не знайдеш...» [3, с. 245]. Важливу роль у цьому відіграє й визнання іншими, відомими, Великими: «Щоб звернути увагу на поета, поцікавитися, з якої він місцевості, треба написати такі вірші, щоб, як мовиться, дух перехопило» [3, с. 251], – пише Микола Антонович. Також відзначає важливість присутності автора під час обговорення його книги: «А без знайомства з автором, займаючись просто читанням, у теперішні часи трохи важкувато... Він має відповідати на те, чого в його книзі бракує...» [3, с. 257]. Не оминає і призначення словотворців: «Він – письменник. А письменники, так, як і Бозя, знають усе і про всіх» [3, с. 306]. Назавжди запам'ятав настанови Микити Годованця, який говорив про те, що поезії «нема без образного слова, але образи мають бути свіжими, виразними, оригінальними. Це дається наполегливою працею над віршованим рядком...» [3, с. 53]. Серед висновків цього письменника є відома фраза: «Помиляються навіть генії» [3, с. 54]. У передмові на книгу Бориса Корнієнка «Коріння», написану Леонідом Первомайським, і з якою познайомився Микола Антонович, є твердження про те, хто такий поет. Так ось: «...поет – це той, про кого говоримо без епітета «молодий». Тобто – Поет, хоча й молодий...» [3, с. 310]. Про М. Мачківського літературні митці так говорили: «А ти – терплячий. Інакше кажучи – великомученик. З таких виростають справжні поети...» [3, с. 291]. Так і сталося. Хоча сам автор називає себе «менш помітним літератором» [3, с. 302] і скромно розповідає про свої досягнення.

Мова текстів – жива, розмовна. Використання діалогів, гумористично-іронічних вставок, запитань-відповідей, приказок і епістолярію робить книгу легкою у прочитанні, захопливою. Автор не звеличує себе перед іншими, не хвалиться своїм покликанням, не пропагує свою творчість, а навпаки, акцентує увагу на простоті і мотивує читача до вивчення літератури, її глибинно-пізнавального характеру. Можливість словесно передавати свої знання, почуття та емоції для Миколи Мачківського – еліксир внутрішнього горіння, запалу, константа справедливості.

Не можна сказати, що «Древо триєдине» – унікальне за своєю суттю. Воно, як і життя, має свої сплески і падіння, круті повороти і неочікувані перепони, але це, напевно, і було у планах Миколи Антоновича, адже у своїх творах він не прагне малювати все ідеальним, а навпаки, хоче за допомогою Слова відобразити всі контури живого існування, де всяке трапляється.

Часто у книзі зустрічаються різкі стрибки у часі. Автор, описуючи одну подію, враз пригадає щось із минулого і починає розповідати вже про те, але все ж згодом повертаючись до першосказаного. Або ж трапляються випадки, коли письменник не вбачає необхідності описувати весь процес підготовки чи аналізу певної ситуації і відразу переходить до результату, як ось: «...Я це добре розумів і накинувся на підручники з небувалим завзяттям. Увечері поспішав до Михайла Головіна. Його чарівна Галинка, дружина, уривала якусь годину-півтори від свого сімейного часу і працювала зі мною – передавала свої знання іноземної.

І от екзамени складено...» [3, с.106].

Трапляються у книзі й кальки, діалектизми, словесні «ляпи», але у пориві захопливого читання на все це не звертається увага, оскільки читач зосереджений

на думці: «А що ж буде далі?». Значною перевагою Миколи Мачківського є те, що він вміє впіймати увагу читача. Слово за словом, думка за думкою – і ось книга прочитана. Така унікальна можливість дається не кожному літератору.

Особливу шану письменник віддає персоналіям із різних куточків України. Це ті митці слова, які зуміли проявити себе кожен у свій час. Декілька сторінок автор відводить словотворцям, яких знав особисто або ж які були чи стали відомі у літературі загалом.

З особливим трепетом Микола Мачківський згадує свою працю у літературному музеї, зокрема, добрим словом відгукується про тодішню директорку закладу Тамару Міцінську, яка стимулювала його до саморозвитку, пропонувала зустрітися з тими чи іншими словописцями, зібрати матеріали про їхню творчість. Під її керівництвом він зумів відвідати чимало міст України, познайомитися з літераторами, про зустріч з якими і не мріяв. Врешті, став прозаїком. «Відколи я взявся за прозу, а це сталося в літературному музеї, де директор Тамара Петрівна запропонувала мені написати книжку про поета-воїна Володимира Булаєнка, моїми новими консультантами все частіше ставали відомі автори, які пишуть повісті та романи...» [3, с.353], – згадує Микола Мачківський. І все ж він знайшов собі письменника-наставника по духу. Ним став Василь Горбатюк – «талановитий прозаїк, спадкоємець творчого горіння Григора Тютюнника» [3, с.353]. Його мудрі поради, інколи й критика, допомагали Миколі Антоновичу «вигріти» слово, засіяти ним словесну ниву і згодом зібрати багатий урожай.

У романі Миколи Мачківського наскрізним є мотив подорожі – літературно-пізнавальної, науково-обгрунтованої, краєзнавчо-осмисленої. Будучи «скромним літератором» [3, с. 314], як його у своєму листі назвав критик Володимир П'янов, він зумів відвідати майже всю Україну, починаючи від маленьких сіл і до великих міст, познайомитися з різними письменниками і представити їм себе як творчу особистість. Цей мотив візуально можна зобразити, як дві гілки розлогого дерева. Перша – внутрішня, тобто така, яка відображає подорожі письменника рідним Поділлям, Україною загалом, друга – перебування літератора за її межами. У своїй книзі Микола Антонович зазначає: «Господи, скільки я людей хороших зустрічав на своєму життєвому шляху...» [3, с. 49] або ж «Мандрувати доводилося не тільки колективно, потрапивши в якусь групу пілігримів, а й одинцем» [3, с. 239]. Варто відзначити і те, що саме завдяки Миколі Антоновичу й чимало літераторів змогли побувати у його мальовничому краї. Були серед них такі, котрі приїжджали з-за кордону.

Поруч із мотивом подорожі стоїть мотив дороги, що неодноразово вела Миколу Мачківського до відомих літераторів у незвідані місцини. Часто вона забирала чимало сил у письменника, переривалася, коли заставала вночі, і продовжувалася з настанням дня. Скажімо, у своїй книзі Микола Антонович згадує: «Другодні їдемо в Чинадієво. Зійшовши з автобуса, чвалаємо довжелезною дорогою. Аж ноги нам погнулися!» [3, с. 218].

Великою підтримкою у його творчозаклопотаному житті були дружини. Спершу Алла Василівна, «моя піднебесна голубка» [3, с. 219], як називає її автор, котра завжди перебувала поруч і надихала, а згодом, після її смерті через невиліковну хворобу, вірною супутницею життя стала «проворна і симпатична молодиця» [3, с. 221] Марічка. З нею й доживав віку Микола Антонович. І хоч «кілька мішків

книжок» було його «єдиним багатством» [3, с. 136], вона не засуджувала чоловіка, адже розуміла: таке вже покликання він має у житті.

За свої старання «М. А. Мачківський удостосний багатьох почесних нагород. Він – лауреат Міжнародної літературної премії ім. Івана Кошелівця (2001), обласних премій – ім. В. Булаєнка (1993), ім. М. Годованця (2002), міської ім. Б. Хмельницького (1997), міжобласної – “Скарби землі Болохівської” (2008) та Хмельницької читачької літературної премії “Марічка” (2017)» [1].

Письменницька праця завжди виділялася особливим трепетом і певною ранимістю, адже, пишучи той чи інший твір, автор завжди сподівається на те, що він буде читабельним, що буде аудиторія, яка сприйме його творіння і не осудить. Саме тому він чимало часу відводить самопізнанню, яке згодом відкриває через Слово – таке, що ідентифікує саме його. Свій стиль мав і Микола Мачківський – письменник-трудолюбив, ловець минушини і пізнаваної дійсності. Віриться, що його Слово житиме довго, прокладаючи в серця покоління вихованість, порядність, доброту і відчуття прекрасного. Бути письменником – то була його доля. «А Доли не вибирають. Вона дається за небесним велінням. Раз і назавжди...» [3, с. 41], – стверджував Микола Антонович.

Джерела та література:

1. Хмельницька обласна бібліотека для дітей ім. Т. Г. Шевченка. Мачківський Микола Антонович. Електронний ресурс: http://odb.km.ua/index.php?dep=1&dep_up=1639&dep_cur=1680#gsc.tab=0
2. Мацько В. П. Мачківський Микола Антонович // Енциклопедія Сучасної України: електронна версія [веб-сайт] / гол. редкол.: І.М. Дзюба, А.І. Жуковський, М.Г. Железняк та ін.; НАН України, НТШ. Київ: Інститут енциклопедичних досліджень НАН України, 2006.
3. Мачківський М. А. Древо триєдине. Замість роману... / М. А. Мачківський. – Кам'янець-Подільський: ТОВ «Друкарня «РУТА», 2020 – 560 с.

Рекурт В. П.

м. Київ

НОВІ ШТРИХИ ДО ІСТОРІЄПИСАННЯ ЖИТТЯ ТА ДІЯЛЬНОСТІ ПОДОЛЯНИНА В.Д. КОВАЛЯ

У статті розглядається кооперативна, державна та науково-педагогічна діяльність Володимира Дмитровича Коваля (14.02. 1885 – 21. 03. 1927) в контексті розвитку українського кооперативного руху та його участі у боротьбі за незалежність України. Також висвітлюється заходи В. Коваля щодо повернення кошитів кооперації, розтрачених керівництвом ОЦУКСу, та аналізується його науково-педагогічна діяльність під час перебування у вимушеній еміграції.

Ключові слова: Поділля, Володимир Коваль, Українська Центральна Рада, «Централ», ОЦУКС, еміграція, Прага, Український соціологічний університет.

У когорті видатних діячів національно-визвольної боротьби за відновлення державності України у 1917-1921 рр. та в числі подвижників української коопе-

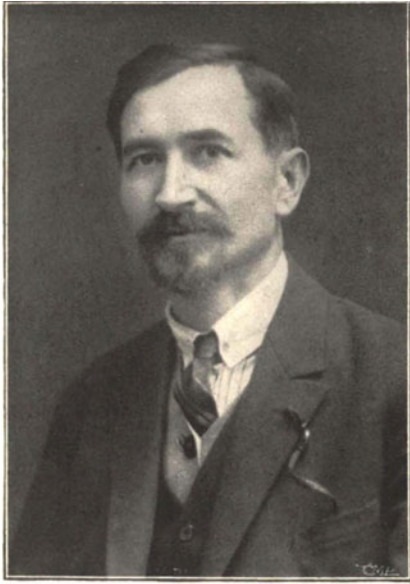

рації чільне місце посідає постать В.Д. Коваля. Однак у сучасній історіографії його діяльність в Україні та за її межами залишається малодослідженою. З певних причин про його державницьку та кооперативну діяльність опубліковано лише декілька повідомлень переважно в довідкових виданнях. Зокрема, про нього писали Гр. Клавін [1], І. Витанович [2, В. Марочко [3] та ін. Проте в опублікованих матеріалах не розкриваються всі аспекти його короткої, водночас надзвичайно напруженої життєдіяльності на тлі національно-визвольного руху та розвитку української кооперації. Тому у даній розвідці пропонується висвітлити нові штрихи до біографії В. Коваля та розглянути його кооперативну і науково-педагогічну діяльність у роки вимушеної еміграції у 1921-1927 рр.

Коваль Володимир Дмитрович народився 14 лютого 1885 р. в родині управителя панського маєтку в стародавньому містечку Кульчини Старокостянтинівського пов. Волинської губ. (нині село Красилівської міської громади однойменного р-ну Хмельницької обл.). Навчався в місцевій церковнопарафіяльній школі та згодом став учнем хліборобського відділення Уманського училища садівництва і хліборобства [1, с. 95]. Цей навчальний заклад користувався неабиякою популярністю серед селянства Волині і Поділля. В училищі, утвореному в 1844 р. в Одесі, надавалися досить ґрунтовні знання саме у найбільш поширеній сфері землеробства: садівництві, лісовому господарстві, городництві та вирощуванні зернових культур. Вийшло так, що царським указом від 30 березня 1859 р. Головне училище садівництва було переведене з посушливої південної зони України у більш сприятливе місце – славнозвісний парк в Умані – Царинин сад (нині «Софіївка» – Національний дендрологічний парк). На той час він же став власністю російської цариці і, мав систему ставків, визначні гідралічні споруди, водоспади, розкішну архітектуру, природну красу та великий набір деревних насаджень і кущів. На початку ХХ ст. (1903 р.) навчальний заклад був реорганізований в Уманське середнє училище садівництва і землеробства з двома відділеннями садівництва і землеробства [4].

У роки навчання в Умані В. Коваль активно долучився до українського демократичного руху, користувався нелегальною белетристично-політичною бібліотекою, читав видання таємної друкарні та підтримував зв'язки з підпільними революційними організаціями в Києві [1, с. 96].

Після закінчення училища В. Коваль вступив на агрономічне відділення Київського політехнічного інституту, де надавав багато уваги питанням механізації та економіці сільськогосподарського виробництва. Протягом студентських років

В. Коваль перебував середовищі свідомого українського студентства та виявляв неабияку громадсько-політичну активність. Зокрема, його організаторський талант яскраво проявився у дні сумної події для українства – похорону видатного діяча-просвітянина Б. Грінченка. Газета «Рада», висвітлюючи цю подію, повідомляла, що Після заупокойної літургії у Володимирському соборі «...труну з тілом небіжчика з собору понесли на руках представники українського громадянства і люди, близькі небіжчиківі, а потім несли студенти аж до Байкового кладовища». У числі промовців (Ф. Матушевський, М. Вороний, М. Левицький, П. Богацький) прощальне слово від студентської громади Київської Політехніки промовив В. Коваль [5, с. 2]. У палкому виступі він закликав *«українське громадянство до боротьби за українські ідеали не лише шляхами українського культурництва, але й самоорганізації, безкомпромисовости та боротьби»* [1, с. 96].

Після успішного закінчення у 1912 р. інституту В. Коваль потрапив до Санкт-Петербургу, де працював як спеціаліст Бюро сільськогосподарської механіки при Міністерстві хліборобства Російської імперії. Там виявився його неабиякий талант конструктора і винахідника та дослідника, вивчав структуру ґрунтів та можливість ефективної організації землеробства в умовах окремих кліматичних районів України.

Перед початком Світової війни В. Коваль повернувся в Україну й у Києві очолив машинний відділ товариства Західних земств. Тут він активно запроваджував нові форми обробітку землі, зокрема випробовував плуги в Умані та на землях у с. Бобріку під Києвом проводив експерименти щодо застосування засобів механізації сільського господарства [1, с. 96].

Зазначимо, що на початку ХХ ст. в Україні неабиякого розвитку набув кооперативний рух, ідеологічні засади якого знайшли застосування у сільськогосподарському виробництві. Зокрема В. Ковалю припала до душі ідея колективного землеробства, висунута та запроваджена відомим *«артільним батьком»* М. Левитським. Тому він розпочав активно співпрацювати з провідниками цієї ідеї на Київщині. У 1915 р. він перейшов до Київського Союз-банку як фахівець із питань машинобудування, що стало початком його енергійної праці на тлі організації сільськогосподарської кооперації.

Як відомо, у 1915 р. за ініціативою кооперативних діячів було засноване Київське центральне сільськогосподарське товариство, головою правління якого обрали П. Пожарського, його заступником В. Ковалю і членом керівництва священника Т. Добрянського [6].

Незважаючи на те, що члени правління на початковому етапі працювали на безоплатній основі, нова справа повністю захопила В. Ковалю й вже через короткий час філії та відділи т-ва відкрилися в Харкові, Одесі, Ростові, Катеринославі, Умані, Вінниці та багатьох інших містах України. Поступово у товариствах розвинулися операції по кооперативному збуту й постачанню в різних галузях сільського господарства включно до обладнання для переробних підприємств: млинів, олійниць, забійних цехів, молочарень, а також електричних станцій та організації власного видавництва сільськогосподарської та кооперативної літератури [2, с. 243].

Вибух лютневої революції 1917 р. в Петрограді сколихнув населення підросійської України і вже 4 березня постала Українська Центральна Рада (УЦР) як здавня омріяний орган народовладдя багатомільйонної титульної нації. Як і очікувалось,

В. Коваль став одним із активних учасників становлення та організації її діяльності. Зокрема офіційне оголошення про утворення УЦР відбулося 19 березня 1917 р. через газету «Вісти з Української Центральної Ради», коли засновники повідомили широкій громадськості про факт своєї організації (4 березня) і оприлюднили персональний склад президії. До нього увійшли М. Грушевський (голова), М. Науменко (заст. голови), Д. Антонович (тов. голови), С. Веселовський (писар) та В. Коваль (скарбник), а також були названі прізвища голів новостворених дев'яти комісій, серед яких була й фінансова на чолі зі скарбником В. Ковалем [7].

Між сесіями, з 19 по 21 квітня 1917 р., в Києві в залі Купецького зібрання відбувся Український Національний Конгрес (голова – С. Ерастов) на який прибуло близько 900 делегатів з усієї України, українських колоній в Росії, від українських військових на фронті, Чорноморського та Балтійського флотів. Всього ж учасників було – 1500 чоловік. Конгрес обрав до складу Центральної Ради близько 300 осіб, в тому числі 21 – до її Виконавчого комітету; заступником М. Грушевського у Виконкомі стали Ф. Крижанівський та Д. Антонович, скарбником – В. Коваль, секретарями – В. Бойко та С. Веселовський [8, с.2-9].

На початку діяльності УЦР тодішній скарбник та згодом голова фінансової комісії В. Коваль став одним із провідних фахівців у розробці фінансової політики Ради. Саме він спільно з М. Ткаченком внесли проект Постанови про оподаткування населення держави, який після обговорення був ухвалений на засіданні УЦР 23 квітня 1917 р. У тексті законодавчого акта зазначалося, що для покриття витрат на національні потреби ухвалюється необхідність оподаткування всього українського народу, яке проводиться за принципом «*поступово-подоходного*» податку. При кожному губернському комітеті було створено фінансові комісії, які організовували збір податків. Усі отримані гроші спрямовувалися до скарбниці ЦР. Зокрема, податкові зобов'язання були достатньо ліберальними: при щорічних доходах на загальну суму до 800 крб. платник податку сплачував лише 50 коп. за рік. Хто заробляв більше цієї суми, сплачував 25 % загального щорічного заробітку [9, с. 72-73].

Однак, з утворенням генерального секретарства фінансів та згодом відповідного міністерства В. Коваль повернувся до діяльності кооперації та сконцентрував увагу на утворенні центральних органів управління кооперативного руху в Україні. Так, у Києві за рішенням загальних зборів уповноважених кооперативних установ та організації 2-5 січня 1918 р. подала Українська Центральна сільськогосподарська кооперативна спілка (Централ), яка ставила за мету об'єднувати сільськогосподарські товариства і кооперативи, організувати для них постачання знаряддя, машин та організувати збут сільськогосподарських продуктів, а також ініціювати спілки для спільної обробки землі. Згодом на з'їзді 29 серпня – 1 вересня 1918 р. В. Коваль очолив правління спілки, членами якого також обрали К. Шемегіва, Н. Філіповського, М. Шаповала та О. Мицюка, а В. Доманицького – секретарем, К. Мацієвича – головою Ради. На 1 липня 1919 р. членами Централу були 41 кооперативна спілка і 728 різного характеру кооперативних товариств [2, с. 243].

Тоді ж, у 1918 р., керівництво управи на чолі з Б. Мартосом Центрального українського кооперативного комітету (ЦУКК) доручило Централу провести фінансові заходи щодо купівлі великого машинобудівного заводу І.І. Гена в Одесі,

який щорічно був спроможний виробляти близько 200 тис. плугів. Ця ідея була підтримана переважною більшістю кооперативних спілок та окремих товариств в Україні й до кінця року за рахунок кооперативного збору коштів була успішно завершена [2, с. 243]. Звісно, у цій масштабній операції українських кооператорів В. Коваль відіграв провідну роль.

Після встановлення влади Директорії в 1919 р. за дорученням уряду УНР за кордоном було утворене «Об'єднання центральних українських спілок» під назвою «ОЦУКС». Від «Дніпросоюзу» у Відень відбули А. Сербиненко, Є. Філіпович та І. Штефан. Також разом з ними у відрядження попрямували представники «Централу» І. Головка та від «Українбанку» С. Перепелиця, яким доручалося закласти згадану вище особливу установу [10, арк. 23]. Головним завданням повноважної делегації було пошук товарних кредитів (зокрема про доставку товарів до кордону з Україною для подальшого обміну з українською кооперацією на сировину); управління іноземним майном української кооперації; її популяризація та встановлення зв'язків із закордонними кооперативними центрами тощо [11, арк. 7-8].

Однак нашвидкоруч складений статут та відсутність повного переліку необхідних документів не дозволили установі отримати право юридичної особи, що позбавляло ОЦУКСу активних дій у справах постачання УНР необхідних товарних ресурсів. Лише з прибуттям у листопаді 1920 р. особливого представника уряду УНР Х. Барановського, який розробив новий статут установи, вдалося його зареєструвати лише в посольстві УНР у Відні та в Міністерстві закордонних справ Австрії. [12, с. 69].

Як відомо, після остаточного встановлення влади більшовиків в Україні на початку 1921 р. розпочався активний процес реалізації декретів про перебудову кооперації на радянський лад, що передбачало ліквідацію всіх видів незалежної кооперації та утворення ВУКСу (Вукоопспілки) як головної установи об'єднання єдиних споживчих товариств. Однак у 1922 р. на місці ліквідованого «Централу» було утворено контрольоване урядом УСРР об'єднання сільськогосподарської кооперації «Сільський Господар».

На диво, після ознайомлення з працею В. Ковалю на чолі «Централу» новий керівник так званої радянської кооперації І. Самер запропонував йому заступництво голови правління Вукоопспілки, на чолі якого він перебував. Однак, розуміючи неможливість нормального розвитку кооперації в умовах нової влади, В. Коваль пропозицію головного більшовика-кооператора відкинув. Власне, це стало початком репресій проти Централу та його керівника, безупинним переслідуванням з боку агентів ЧК, залякування, арештів тощо. Тому у 1921 р. В. Коваль відійшов від громадсько-кооперативної діяльності, залишився лише на посаді професора Київської політехніки та Інституту народного господарства. Але й тут він перебував під неймовірним тиском з боку каральних органів більшовицької влади, що змусило його нелегально покинути Україну й податися на еміграцію, де він сподівався продовжити кооперативну діяльність «Централу» та брати участь у роботі ОЦУКСу [1, с. 98].

Звісно, керівництво ВУКСу вкрай зацікавили активи української кооперації за межами радянської республіки, які, на їх переконання, безпосередньо належали кооператорам на території УСРР. Для дискредитації «старої» української коопе-

рації в Берлін був відряджений представник комуністичної фракції Вукоопспілки Д. Кудря, який розгорнув шалену агітацію, спрямовану проти кооператорів-емігрантів, і намагався будь-якими методами повернути на територію УСРР кошти колишніх українських спілок, що були членами МКА. До справи очорнення *«петлюрівської»* кооперації підключилися усі більшовицькі засоби масової інформації та наявний дипломатичний корпус УСРР, що перебував у країнах Західної Європи. За кордоном і на території республіки у численних публікаціях кооператорів-емігрантів А. Сербиненка, Ф. Горбаня Х. Барановського та ін. представляли як *«винуватців нечуваного злочину проти трудового народу України»* і вимагали притягнути їх до карної відповідальності [12, с. 101].

З іншого боку С. Петлюра, перебуваючи з урядом у Польщі, наділив тодішнього міністра фінансів УНР Х. Барановського особливими повноваженнями щодо повернення українського грошового фонду у розпорядження уряду й залучив до цієї справи кращі дипломатичні і політичні кадри. У цих баталіях були задіяні Х. Барановський, М. Василько, А. Ніковський, М. Порш, Р. Смаль-Стоцький, О. Шульгін та ін.

Без сумніву, В. Ковалья, М. Литвицького, Б. Мартоса та інших діячів кооперації УНР глибоко хвилював ажітаж навколо ОЦУКСу, який, крім більшовиків, підхопили політичні противники С. Петлюри та навіть представники кооперації колишньої Російської імперії. Ми не маємо достеменного підтвердження, що саме названі вище діячі змусили тодішнього керівника ОЦУКСу А. Сербиненка в жовтні 1921 р. скликати в Празі кооперативну нараду за участі діячів, що перебували на еміграції. Офіційним організатором зібрання виступило керівництво ОЦУКСу, яке запросило до Праги на 16.10. 1921 р. представників українських кооперативних спілок: Х. Барановського (Українбанк) В. Ковалья (Централ), М. Литвицького (Книгоспілка), А. Сербиненка (Дніпросоюз) та І. Крекотеня і Ф. Горбаня. Крім них на нараду запросили А. Харченка, М. Шаповала, С. Перепелицю, Б. Мартоса, М. Балаша, В. Мачушенка, М. Сціборського, І. Івасюка, К. Безкровного, А. Кучерявенка і Х. Наконечного [10, арк. 22].

Як виявилось, унаслідок неорганізованості нарада у зазначений день не розпочалася, а приступила до роботи лише 19 жовтня. При тому, відповідальний за організацію зібрання А. Сербиненко з невідомих причин у Празі не з'явився й участі в роботі зібрання не брав. Однак, учасники наради, розглянувши звіт Х. Барановського і М. Литвицького, ухвалили постанову: *«З огляду на те, що в Українській кооперації є ще досі незакінчені грошові і торговельні справи з урядом УНР нарада вважає необхідним звернутися до всіх кооперативних установ і діячів, які від імені української кооперації мали будь-які грошові стосунки з урядом УНР скласти докладно грошове справоздання»*. Визначити, що для всіх осіб та установ крайнім терміном подання звітів до Кооператцентру має бути 1 січня 1922 р. [10, арк. 32].

Як відомо, згідно постанови наради, В. Коваль виїхав у Берлін для виконання дорученого завдання. Його уповноважили організувати ревізію діяльності ОЦКСу та його філій, визначити справжній фінансово-господарський стан цієї установи та підготувати її до остаточної ліквідації.

У підсумку висвітлені В. Ковалем матеріали акту ревізії щодо діяльності ОЦУКСу вразили громадськість масштабами марнотратства та фінансових зловживань з боку колись порядних і заслужених діячів. Зокрема, відчувши безконтр-

ольність, більшість із них із метою самозбагачення стала на шлях розкрадання державних і кооперативних коштів. Так, відомий нам «діяч» С. Перепелиця з метою «ознайомлення Європи з українською кооперацією» відкрив філію ОЦУКСу в Генуї (Італія) та начебто підписав *«італо-український договір»* на поставку туди зернових продуктів, отримавши на це 13713 доларів. Як виявилось, ніякого договору не існувало, а сам пан С. Перепелиця *«привчив у найкращих ресторанах Італії й Швейцарії грати при його вході «Ще не вмерла Україна» і кричати «слава», їздив він тільки автомобілем, або в окремому купе-салоні; його вілла в Генуї була найкращою зі всіх віл і т. д.»* [13, с. 70].

Загалом, за даними В. Ковалю, один із провідників української кооперації Х. Барановський у 1920-1922 рр. втратив почуття порядності і державної відповідальності та став на шлях злочинної діяльності. Ігноруючи кооперативні принципи, він заволодів народними коштами, заявляючи, що прослужив українській кооперації 25 років і має право, *«щоб його діти не мерли з голоду»*. Колишній міністр фінансів УНР поцупив кругленьку суму в доларовому еквіваленті та разом з дружиною та 6-ма дітьми, щоб *«не зривати очі в Європі»*, гарно влаштувався в Бразилії [13, с. 67].

Інші його колеги знайшли прихисток у більшовиків, імовірно, заявляючи, що викрадання державних коштів вони здійснювали виключно для підриву економічної потужності *«дрібно-буржуазних самостійників»* під проводом С. Петлюри. Зокрема Є. Філіпович, який *«потягнув»* з ОЦУКСу чималу суму грошей, благополучно займав високу посаду в радянському Зовнішторзі та навіть певний час служив у більшовицькому посольстві у Варшаві.

Відомий нам С. Перепелиця влаштувався в Парижі і служив чуть не *«головним писателем по економічним питанням»* в тамтешніх лівих і більшовицьких виданнях.

Той же пан Штефан, який *«забув»* мануфактуру у Відні та *«ліквідував»* подібний товар у Чехословаччині, безбідно працював на високій посаді в Харкові [14, с. 136].

Загалом, за неповними підрахунками, ця група горе-кооператорів лише у 1920 р. вкрала понад 1 млн. доларів США [13, с. 66]. Насправді, на наше переконання, фактичні суми потрібно збільшити на порядок, адже тут не враховані кредити від державної скарбниці, субсидії кооперативних центрів та окремих спілок і кошти від ліквідації так званого *«американського майна»*.

Не викликає сумніву, що вивчаючи отримані об'єктивні матеріали, В. Коваль, М. Литвицький, Б. Мартос та інші кооператори намагалися відстояти інтереси спілок та їх членів, що вносили кооперативні кошти до капіталу ОЦУКСу. Однак всі їхні спроби вплинути на найшвидше розв'язання цих ганебних справ позитивних результатів не досягли.

Разом з тим, за визначенням В. Ковалю, *«українська еміграція не побоялась вищити зі свого середовища заражені гангреною злочинства елементи і широким опублікуванням про це остерегла український народ до якого-небудь контакту із злочинцями. В тому, що українська еміграція не побоялась це зробити і полягає і чистота і сила її»* [14, с. 136].

Повертуючись до розгляду питань другої частини порядку денного Празької конференції, зазначимо, що 20 жовтня учасники зібрання ухвалили заходи, спрямовані на консолідацію кооперативної праці за кордоном. Зокрема вирішили ор-

ганізувати на території Польщі єдиний ідейний та господарський центр із усіх кооперативних установ Великої України для керівництва діяльністю української кооперації в еміграції. До складу тимчасової управи цього Кооператцентру обрали В. Ковалю, Б. Мартоса, М. Литвицького, Г. Буца і В. Мороза. Також зобов'язали Х. Барановського та А. Сербиненка забезпечити фінанси для утримання членів зазначеної вище управи Кооператцентру та уповноважили В. Ковалю бути представником наради по всіх кооперативних справах взагалі і зокрема в справі ліквідації ОЦУКСу [10, арк.38].

Отримавши повноваження Празької конференції, В. Коваль відвідав Берлін, Париж, Лондон та інших міст Європи й спробував «*вивести на чисту воду*» керівництво ОЦУКСу. Але, як відомо, всі його намагання виявилися марними. Водночас у процесі ревізійної діяльності В. Коваль підтримував активні контакти з Б. Мартосом, який на той час перебував у Чехословаччині й обіймав посаду доцента Української господарської академії (УГА) у Подебрадах. Саме він намагався зібрати «*під крило*» УГА інших видатних подвижників та вчених-кооператорів. Зокрема, Б. Мартос наполегливо запрошував Володимира Дмитровича до Праги і пропонував роботу у вищих навчальних закладах. Із листування Борисом Миколайовичем відомо, що В. Коваль з ентузіазмом сприйняв цю пропозицію та виявив бажання обійняти посаду завідувача кафедри механіки у Празькому сільськогосподарському інституті. Однак у травні 1922 р. на виборах у цьому закладі його кандидатуру «*заболотували*», тобто він не набрав відповідної кількості голосів для затвердження на цій посаді [15, арк. 9 зв.]. Проте Б. Мартос запропонував йому місце в УГА, на що В. Коваль погодився передати в користування студентів і викладачів власну бібліотеку в кількості 4832 книжок. Серед них було понад 1500 томів, які висвітлювали кооперативно-економічну тематику. «*Я вважаю мою бібліотеку величезним скарбом, – зазначав Володимир Дмитрович, – ...не можу дати її у дарунок Академії, але зможу дати в повне користування*» [15, арк. 14 зв.]. Єдиною проблемою було те, що книжки зберігалися в Києві, й тому потрібно було знайти спосіб переправити їх до Праги.

На жаль, прибулого у 1924 р. до Чехословаччини В. Ковалю – професора Київської Політехніки, видатного фахівця в машинобудуванні, відомого кооператора-економіста – не обрали на посаду в УГА. Ймовірно, на рішення професорської ради вплинула його співпраця з «*шаповалівцями*» та участь у діяльності ОЦУКСу. Насправді, безпідставно звинувачений у ганебних зловживаннях і розкраданні державних коштів В. Коваль допоміг «*вивести на чисту воду*» злочинне кубло ОЦУКСу під керівництвом А. Сербиненка та згодом Х. Барановського.

Потерпівши несправедливе фіаско, В.Коваль у 1925 р. розпочав працювати в Українському інституті громадознавства в Празі, очолюючи економічно-технічний відділ. Враховуючи його важку хворобу, уряд Чехословаччини призначив професору матеріальну допомогу та забезпечив лікування у найкращій столичній клініці. Вже будучи важко хворим, В. Коваль наполегливо працював над монографією «Аграрна історія України», дописуючи останні рядки лежачи в ліжку (відомостей про видання цієї праці знайти не вдалося – Авт.). Однак у празькій клініці 21 березня 1927 р. важка хвороба вирвала високоосвіченого, великої ерудиції й здібностей, ентузіаста, відвертого, чесного безкомпромісного й упертого в досягненні

поставлених цілей громадянина, який протягом короткого життя боровся за волю українського народу та його державність і незалежність [16, с. 3].

У пам'яті сучасників В. Коваль залишився як *«Тихий і скромний, з характеристичним виглядом сконцентрованого дослідника й притяюваної енергії організатора великих розмірів»* [2, с. 242].

Отже, у березневі дні 1927 р. за межами рідного краю український народ втратив чергового відданого сина і патріота української державності, який у роки Української революції 1917-1921 рр. стояв у витоків утворення Української Центральної Ради як органу справжнього народовладдя. Протягом 42 років життя В. Коваль зумів здобути авторитет визначного і заслуженого українського діяча, великого знавця і працівника на ниві українського народного господарства. Він став організатором, ідеологом і фахівцем в галузі сільгосп. машинного будівництва, професором кооперації й сільгосп. машинознавства. Його трудова діяльність високо відзначалася як фахівця Бюро сільськогосподарської механіки при міністерстві землеробства в Петрограді, завідувача відділом сільгоспмашин Т-ва західних земств, голови правління «Централу», заступника голови ЦУКК, члена керівних органів Союз-банку та інших кооперативних центрів УНР. Обіймаючи посади професора Кооперативного, Політехнічного та Народного господарства інститутів у Києві, він виховав чимало фахівців та науковців. На еміграції організаторські здібності дозволили йому стати директором Агрономічного технікуму в Німеччині та згодом керівником відділу в Українському соціологічному інституті в Празі. Професор В. Коваль співпрацював із журналами «Тризуб» «Нова Україна» та іншими виданнями, написав і видав ряд праць у галузі механізації сільського господарства. Зокрема у 1927 р. завершив працю «Соціально-економічна природа сільськогосподарської кооперації».

Враховуючи неабиякі заслуги Володимира Дмитровича. Коваля перед українським народом, на наше глибоке переконання, нинішнє покоління подолян повинно повернути із забуття пам'ять про видатного земляка та гідно вшанувати його постать, установивши йому меморіальну дошку або назвавши на його честь вулицю тощо. Це стало б гідним вчинком у справах збереження історичної пам'яті про видатних борців за волю українського народу.

Джерела та література

1. Гр. Клавин. Пам'яті проф. Володимира Коваля // Нова Україна, 1927. – №3-5. – С.95-100.
2. Витанович І. Історія українського кооперативного руху / Ілля Витанович. – Нью-Йорк: Товариство українських кооператорів (ТУК), 1964. – 624 с.]
3. Марочко В.І. Українська селянська кооперація: Історико-теоретичний аспект (1861—1929). К., 1995. – 324 с.
4. Уманський НУС – понад 170 років на варті науки (короткий історичний нарис) // Електронний ресурс – режим доступу: science.udau.edu.ua > istoriya-naukovih-doslidzen-v-universiteti.
5. Над могилою Бориса Грінченка // Рада, 1910. – № 106. – С. 2
6. Енциклопедія українознавства: Словникова частина: [в 11 т.] / Наукове товариство імені Шевченка; гол. ред. проф., д-р Володимир Кубійович. – Париж – Нью-Йорк: Молоде життя, 1955-1995.

7. Українська Центральна Рада у Києві // Вісти з Української Центральної Ради. – 1917. – №1 (19 березня).
8. Яневський Д. Перші кроки до національної державності (березень – квітень 1917 р.) // Пам'ятки України. – 1990. – №3. – С.2-9.
9. Українська Центральна Рада. Документи і матеріали. – Т.1. 4 березня – 9 грудня 1917 р. – К.: Наукова думка, 1996. – С. 72-73.
10. ЦДАВО України, ф. 4000, оп. 1, спр. 8, арк. 23.
11. ЦДАГО України, ф. 269, оп.1, спр.7, арк. 7-8.
12. Оніпко Т.В. Експортно-збутова діяльність споживчої кооперації України: досвід 1920-х років: з нагоди 150-річного ювілею спожив. кооперації України (1866-2016): монографія / Т.В. Оніпко. – Полтава: ПУЕТ, 2016.
13. Проф. В. Коваль. Оцукс і оцуксисти // Нова Україна, 1925. – № 7-8.
14. Коваль В. Большевики та Оцуксисти // Нова Україна, 1926. – № 3-4.
15. ЦДАВО України, ф. 4000, оп. 1, спр. 17, арк. 9 зв.
16. Проф. В.Коваль. Соціально-економічна природа сільськогосподарської кооперації. – Прага, 1927.

Собко О.М.

м. Хмельницький

ДО ПИТАННЯ ПРО ПОЛІТИЧНІ ПОГЛЯДИ КОСТЯ МІСЕВИЧА

У статті здійснено аналіз трансформації політичних поглядів уродженця Подільського краю, відомого учасника Українських Визвольних змагань ХХ століття К. Ф. Місевича за період з 1917 по 1943 рр.

Ключові слова: *Проскурівська Українська Громада, Українська Партія Соціалістів-Револуціонерів, Українська Центральна Рада, Українська Селянська спілка, комісар Подільської залізниці, Українські Установчі збори, Організація Українських Націоналістів*

У своїй статті «Початки національної революції на Проскурівщині» про розвиток українського національного руху на теренах краю у першій половині 1917 року Наталя Дорошенко-Савченко підкреслює, що в Проскурові «з усіх свідомих українців, яких я знала, хіба тільки Місевич міг бути активним, а решта могли приєднатися лише, коли все буде налагоджене». З цього ж джерела дізнаємося, що телеграфіст Проскурівської залізниці Кость Місевич став одним з активних організаторів у Проскурові 10 березня 1917 року Української Громади, у якій він був членом управи та працював на громадських засадах секретарем, та товариства «Просвіта». Вагомою подією для Громади, яка боролася за «українське обличчя Проскурівщини», стали вибори до повітової управи у березні 1917 року, на яких завдяки старанням українських активістів, у тому числі й Костя Місевича, головою повітової управи обрано українця Миколу Стаховського (свого часу, у 1906 р., видавав часопис «Боротьба», орган Української соціал-демократичної робітничої партії, згодом – член Української партії соціалістів-федералістів (голова – Сергій Єфремов) [8].

За свідченнями цієї ж авторки, тоді ж, навесні 1917 р., члени Української Проскурівської Громади створили в місті Проскурові й повіті осередки партій:

Української Соціал-Демократичної Партії (УСДРП) та Української Партії Соціалістів-Револуціонерів. Це відбулося напередодні виборів до Проскурівської міської управи, до якої українці йшли блоком з російськими соціал-демократами та есерами [18].

Перша, відома на сьогодні, документальна згадка щодо партійної приналежності Костя Місевича міститься у матеріалах Всеукраїнського Селянського з'їзду, який відбувся в Києві 28 травня - 2 червня (10-15 червня) 1917 року. На цей з'їзд прибуло близько 2200 представників різних організацій Всеукраїнської Селянської Спілки – волосних, повітових, губернських. Всеукраїнський Селянський з'їзд вибрав Українську Раду селянських депутатів в складі 133 осіб. В їхньому числі від Проскурівського повіту до Української Ради селянських депутатів увійшли члени Всеукраїнської Селянської Спілки Василь Швед та Кость Місевич. Українська Рада селянських депутатів повним складом увійшла до складу Української Центральної Ради [14]. Пізніше Кость Місевич, представляючись перед своїми виступами, спілкуючись зі слухачами, завжди підкреслював свій соціальний стан як селянин, хоча за професією належав до технічної інтелігенції.

Хоча Всеукраїнська Селянська Спілка не вважалася партійною організацією, проте, ця організація була створена з ініціативи Української Партії Соціалістів-Револуціонерів і цілком підпорядковувалася УПСР. Одним із підтверджень цього є, власне, склад керівництва Спілки і обраний Всеукраїнським селянським з'їздом Центральний Комітет Всеукраїнської Селянської Спілки, до якого увійшли такі провідні діячі УПСР, як Микола Стасюк, Микола Ковалевський, Павло Христюк, Аркадій Степаненко, Ісак Пугач, а також членів УСДРП – Володимира Винниченка та Бориса Маргоса. Знаковим було й те, що почесним головою цього з'їзду був обраний М. Грушевський. На цьому ж установчому Всеукраїнському Селянському з'їзді, як свідчить Д. Дорошенко, українські соціалісти ініціювали обговорення земельного питання. «В земельній справі з'їзд після довгих спорів між соціал-демократами, які критично ставились до проектів соціалізації землі, й соціал-револуціонерами, які ці проекти висували, прийнято було такі постанови: приватна власність на землю повинна бути скасована. Вся земля на Україні без викупу іде в український земельний фонд, яким завідує сам народ через Український Сойм і повітові та волосні земельні комітети, вибрані на демократичних основах. Всероссийські Установчі Збори повинні це затвердити. З цього фонду можуть користуватись землею тільки ті, котрі будуть обробляти землю своїми руками. Необхідно установити земельну норму, яка повинна бути не менша від норми зуживання й не більша від трудової. В межах цієї норми всі хлібороби можуть zostаватись при своїх господарствах. Бажано, щоб більші зразкові господарства передавалися в руки сільськогосподарських товариств. Ліси, води, копальні й інші земельні недра в межах України визнаються власністю всього народу. Видатки по земельній реформі платить держава...Крім загальної резолюції, про земельну справу була прийнята на тім же самім засіданні 14 червня н. ст. особлива резолюція “про негайні заходи в земельній справі”, в 9 пунктах. Головний пункт домагався від Тимч. Прав. негайної організації Центрального Українського Земельного Комітету, який мав об'єднати діяльність всіх земельних комітетів на території України. Він мав складатись з 47 членів-представників губ. зем. комітетів, губ. рад селянських депутатів, Спілки, укр. есерів та ес-деків, Ген. Військового Укр. Комітету, Крайової

Ради роб. та солд. депутатів, але участь представників самостійників і автономістів-федералістів була голосуванням відкинута: боялися, що під прапором цих партій може пройти якийсь противник соціалізації землі. Було ухвалено також вважати всі акти щодо продажу, закладу або оренди землі, довершені після 1 березня 1917 р., за недійсні» [15].

Прикметно, що на першому Селянському з'їзді виникли принципові суперечки між самими представниками українських есерів про самостійність і автономію. З'їзд під впливом Грушевського, Ковалевського і Стасюка, котрі вважали, що Україна до повної самостійності ще не готова, переважною більшістю відкинув пропозиції А. Степаненка проголосити український народ господарем своєї землі, оголосити Центральну Раду тимчасовим українським урядом, скликати українські установчі збори і довести до кінця формування української армії, які означали б відділення від Росії в окрему незалежну державу, котра б мала вислати своїх представників на мирову конференцію. В останній день Селянського з'їзду, 15 червня, перед самим його закриттям, М.Грушевський оголосив одержану 14 червня телеграму Тимчасового уряду про те, що він "не визнав можливим задовольнити побажання Ц. Ради, бо всі питання, зв'язані з автономією України та других місцевостей держави, можуть бути вирішені лиш установчими зборами." Оголосивши цю телеграму, Грушевський закликав збори скоріше провести вибори членів Ради селянських депутатів, які б ввійшли до складу УЦР і разом вирішили, як поставитись до положення, витвореного відмовою Тимчасового Уряду задовольнити домагання Української Центральної Ради».

Михайло Грушевський наполіг на тому, щоб новообрана Рада селянських депутатів одразу ж взяла участь в екстреному засіданні Центральної Ради, яке відкладало до приходу репрезентантів селянського з'їзду. Вечірнє засідання УЦР відкрилося того ж дня, 15 червня, о 6-й годині вечора, й на ньому була присутня в повному складі (133 члени) Рада Селянських депутатів. На закритому засіданні розглядали справу про ставлення Тимчасового уряду до українських домагань. Розгляд, перенесений на 16 (3) червня, завершився ухвалою про видання Універсалу до українського народу із закликом "організуватися і приступити до негайного закладання підвалин автономного ладу на Україні" (див.: Українська Центральна Рада. Документи і матеріали: У двох томах. – К., 1996. – Т.1. – С. 100-101) [19].

А вже 16 червня УЦР винесла резолюцію, в якій заявлялося, що «Тимчасове Правительство», відкинувши домагання Центральної Ради, тим самим «свідомо пішло проти інтересів трудового народу на Україні та проти принципу самоозначення національностей, проголошеного тим самим Тимчасовим Правительством». З огляду на це, УЦР визнала потрібним звернутися до всього українського народу з закликом «організуватися та приступити до негайного закладення фундаменту автономного ладу на Україні». Цей заклик мав з'явитись в формі урочистого акту – "універсалу". Всі свої заходи Центральна Рада аргументувала бажанням "не допустити краю й усієї Росії до анархії та знищення завоювань революції".

У виданні «Українська Центральна Рада. Документи і матеріали у двох томах» вміщено «Персональний склад Української Центральної Ради, затвердженої загальними зборами УЦР 20(8) серпня 1917 р.» [30], де представником від Всеукраїнської ради селянських депутатів значиться під номером 86 Місевич Кость Федорович. Також представниками від Селянської Спілки до Центральної Ради були

обрані земляки Костя Місевича – від Проскурівського повіту – Василь Швед та від Кам'янецького повіту – Пантелеймон Блонський, на той час уже Кам'янецький повітовий комісар, котрий навесні 1917 року ще працював лікарем в Проскуріві та стояв біля витоків організації Проскурівської Української громади. Але з наведених вище документів випливає, що Кость Місевич як делегат Селянського з'їзду, обраний до Всеукраїнської ради селянських депутатів, увійшов до складу УЦР вже 2(15) червня 1917 року.

Поки в Києві 18-23 червня 1917 року відбувався Другий військовий з'їзд, резолюцією якого з-поміж іншого Центральній Раді було запропоновано порозумітися з національними меншинами і розглянути проєкт статуту автономії України, Українська Центральна Рада виробила й оприлюднила свій Перший Універсал, який був оголошений на Військовому з'їзді 23 червня, перед його закриттям. І хоча в Першому Універсалі Центральної Ради наголошувалося, що Україна буде розвиватися «не одділяючись від усієї Росії, не розриваючи з державою російською», проте декларувалося, що «народ український на своїй землі має право сам порядкувати своїм життям. Хай порядок і лад на Україні дають вибрані вселюдним, рівним, прямим і тайним голосуванням Всенародні Українські Збори (Сойм). Всі закони, що повинні дати той лад тут у нас, на Україні, мають право видавати тільки наші Українські Збори. Ті ж закони, що мають лад давати по всій Російській державі, повинні видаватися у Всеросійським Парляменті. Ніхто краще нас не може знати, чого нам треба, й які закони для нас кращі. Ніхто краще наших селян не може знати, як порядкувати своєю землею. І через те ми хочемо, щоб після того, як буде одібрано по всій Росії поміщицькі, казенні, царські, монастирські та інші землі у власність народів, як буде видано про це закон на Всеросійським Учредительнім Зібранні, право порядкування нашими українськими землями, право користування ними належало тільки нам самим, нашим Українським Зборам (Соймові). Так сказали виборні люди з усієї Землі Української. Сказавши так, вони вибрали з-поміж себе нас, Українську Центральну Раду, і наказали нам бути на чолі нашого народу, стояти за його права і творити новий лад вільної автономної України» [16].

Центральна Рада з часу входження до неї делегатів від Селянського (130 делегатів) й Військового (130 делегатів) з'їздів усі свої засідання проводила на зразок звичайного парламенту. Своім стратегічним завданням новостворений Український парламент намітив проведення Українських та згодом Всеросійських Установчих зборів. 7 липня УЦР прийняла резолюцію про негайну реорганізацію Генеральним Секретаріатом Центральної Ради в тимчасовий крайовий парламент з представництвом в ньому національних меншин, пропорційно до числа населення кожної меншини після переговорів на вимогу російського Тимчасового уряду та з огляду на вимоги київських більшовиків (понад 4000 членів) та «революційної демократії» в Україні. До проведення Установчих Зборів Генеральний Секретаріат мав підготувати на підставі постанов Всеукраїнського Селянського З'їзду проєкт земельного закону, яким розмежовувалася і компетенція Всеросійського Парляменту і Українського Союму в земельних справах.

Представники нацменшин отримали 18 місць в Малій Раді (яка розширилася до 58 членів) і 30% у Великій Раді – УЦР. Деякий час засідали у Малій Раді представники більшовиків В.Загонський і Ю. П'ятаков, але 8 листопада, після задушення Малою Радою більшовицького повстання в Петербурзі, вони вийшли

з неї. Вважаючи, що УЦР має бути представництвом зорганізованої української демократії, себто соціалістичної інтелігенції, селянства, робітництва і війська, керівники укр. соціал-демократії скликали на 21 липня у Києві Всеукраїнський Робітничий з'їзд, який вибрав для поповнення Ц. Ради 27 липня 100 своїх делегатів.

Зрозуміло, кожна група представників від партій і національностей йшла до Центральної Ради зі своїми лозунгами, програмами та планами. Так, на засіданні УЦР 22 серпня представник більшовицької фракції Центральної Ради Н. Лебедев проголосив декларацію своєї фракції, яка закінчувалася словами: «Вступаючи до Центральної Української Ради, ми будемо тут провадити неухильну боротьбу з буржуазією і буржуазним націоналізмом і будемо кликати робітників та селян України під червоний прапор Інтернаціоналу для повної перемоги пролетарської революції?».

Структурування влади в українських землях на місцях, як і центральної, відбувалося з урахуванням представництва різних політичних груп і національностей. Історик Д. Дорошенко пише: «Яскравим покажчиком того, як ще сильно тримався російський (подекуди польський та єврейський) і зросійщений елемент по містах і як ще не глибоко принялась національна свідомість у масі міського населення, – служать вибори до міського самоврядування, проведені на Україні влітку 1917 р. Українці здобували поважніше число мандатів (радних місць, т. зв. «гласних») лише там, де вони блокувались з російськими соціалістами. Коли ж вони йшли окремо, то здобували зовсім незначне число мандатів». [17]

На цих виборах у столиці України Києві український соціалістичний блок (українські есери і українські есдеки) здобув на загальне число 125 гласних усього 24 мандати, та ще українські соціалісти-федералісти здобули один мандат, отже, українці разом дістали рівно одну п'яту частину всіх мандатів, а до міської управи на загальне число 10 членів вибрано лиш трьох українців.

Голосування у м. Проскуріві Подільської губернії відбулося 27 серпня 1917 р. У вінницькій газеті «Известия Подольского губернского исполнительного комитета» за 27 вересня 1917 р. поданий список восьми партійних груп і блоків, які брали участь і перемогли у виборах. Отож до міського самоврядування пройшли за списком №1 від об'єднаного єврейського виборчого Комітету 14 гласних і 14 кандидатів; за списком №2 від польського комісаріату – 8 гласних і 5 кандидатів; за списком №3 від єврейської групи «Адас-Іешурин» – 3 гласних і 11 кандидатів; за списком №4 від дрібних торговців – 3 гласних і 3 кандидатів; за списком №5 від російської групи «Порядок і праця» 2 гласних і 13 кандидатів; за списком №6 від польської групи – 1 гласний і 5 кандидатів; за списком №7 від соціалістичного блоку соціал-демократів, соціалістів-революціонерів, Бунду та інших соцпартій – 19 гласних і 20 кандидатів; за списком №8 від безпартійної прогресивної групи – 2 гласних і 7 кандидатів [1].

Як засвідчили результати виборів, переконливу перемогу на цих виборах в Проскуріві отримав «соціалістичний блок», до якого увійшли: Рада солдатських та робітничих депутатів м. Проскурова за участі фракцій українських соціал-демократів та соціалістів-революціонерів, російських соціал-демократів та соціалістів-революціонерів, Бунда та об'єднаної єврейської соціалістичної робітничої партії. Щоб детальніше з'ясувати політиків соціалістичних поглядів тогочасного Проскурова, у блоці з якими український есер Кость Місевич виграв вибори до Проскурівської думи, подаємо список №7 зі статті В. Адамського повністю:

«По списку № 7 (социалистического блока с.-д., с.-р., „бунд” и проч.).

Гласные: 1) Верхола Трофим Федорович, 2) Мисевич Константин Федорович, 3) Денисов Павел Акимович, 4) Крель Иосиф Пинхасович, 5) Зотенко Николай Львович, 6) Крупник Перец Фроимович, 7) Волошин Евсей Сильвестрович, 8) Скорупский Василий Николаевич, 9) Бертер Лейб Якелевич, 10) Каражелязов Стефан Константинович, 11) Бейлис Борис Асирович, 12) Ганжук Филипп Семенович, 13) Любчак Николай Павлович, 14) Плис Лейба Абрамович, 15) Сикорский Семен Васильевич, 16) Гелибтерман Элиша Шимон-Вольфович, 17) Матвейчук Степан Алексеевич, 18) Ювак Виталий Афанасьевич, 19) Вевицис Лея Иделевна.

Кандидаты: 1) Лис Зейлик Абрамович, 2) Ивахов Василий Игнатъевич, 3) Петряткевич Григорий Евстафьевич, 4) Чебан Павел Петрович, 5) Барак Гедалий Ирович, 6) Капула Кирилл Яковлевич, 7) Шварцман Мотель Вольфович, 8) Игнацкий Семен Петрович, 9) Синьков Андрей Тихонович, 10) Глузман Шулим Мордкович, 11) Красавец Хаим Шлемович, 12) Чухрий Николай Иванович, 13) Лис Иосиф Абрамович, 14) Тарасенко Яков Семенович, 15) Вайскоп Йойзеп Дувидович, 16) Паньков Михаил Федорович, 17) Вараница Илья Яковлевич, 18) Циприс Лейзор Хаимович, 19) Гальперин Лузер-Бер Аронович, 20) Розенцвайг Рахиль Мелеховна.».

В результаті виборів 27 серпня 1917 р. Проскурівська дума була представлена за національною ознакою 25 євреями, 11 українцями, 9 поляками та 5 росіянами.

Як бачимо, за списком № 7 до Проскурівської міської думи пройшли український соціаліст-революціонер Кость Місевич, його побратим по Проскурівській Українській Громаді та «Просвіті» соціал-демократ Трохим Верхола, член ради солдатських та робітничих депутатів соціаліст-революціонер Микола Зотенко, які йшли на вибори в блоці з «Бундом» та іншими соціалістичними партіями.

Майже скрізь по містах в Україні на літніх виборах до місцевого самоврядування 1917 р. пройшли в радні-гласні українці-соціалісти. Це пояснювалося як загальною тодішньою популярністю соціалістичних ідей, так і активною просоціалістичною агітацією.

Українська Партія Соціалістів-Революціонерів, до якої належав Кость Місевич, на Поділлі дуже тісно співпрацювала після Всеукраїнського селянського з'їзду в Києві (28 травня-2 червня 1917 р.) з Подільською губернською «Селянською спілкою», лідери якої – Д. Зосіматю, І. Кречотень, П. Ведибіда, П. Журавель – також вступили до партії [7].

Серед знаних активістів партії есерів на Поділлі – губернський комісар з народної освіти, автор спогадів «Під сонцем Поділля» Віктор Приходько, делегат від Поділля до УЦР, майбутній міністр іноземних справ УНР Микола Любинський, один із секретарів Центральної Ради, учасник українського національного руху в Проскурові у 1919-1920 роках Антін Постолювський...

Оскільки Тимчасовий Уряд не погодився на повну автономію, українські політики висунули ідею Українських Установчих Зборів. Вже у I Універсалі Центральна Рада проголошувала, що тільки Всенародні Українські Збори (сейм) мають право ухвалювати всі закони, які повинні встановити лад в Україні, ухвалити її Конституцію. 6 Сесія УЦР працювала над виробленням порядку виборів до Українських Установчих Зборів. Цей крок спонукав російських централістів-кадетів на знак протесту вийшли зі складу УЦР. Проти скликання УУЗ протестували російські соціал-

демократи, російські соціалісти-революціонери та єврейський «Бунд», вважаючи УУЗ за намагання відірвати Україну від Росії. За наполяганням представників національних меншин Мала Рада ухвалила компромісну позицію, намагаючись погодити принцип самовизначення України через УУЗ з принципом єдності федеративної російської республіки, що її мали визнати Всеросійські установчі збори.

Вибори до Українських Установчих Зборів було призначено 27 грудня 1917 (9 січня н. ст. 1918) року, а днем скликання – 9 (22 н. ст.) січня 1918-го, проте скликати їх не вдалося через військову агресію більшовиків.

Зірвати вибори – було одним із завдань петроградського Раднаркому, який бажав ліквідувати УНР, а на її місці поставити свого клона – УНР радянську.

УЦР ухвалила не відкладати важливіших справ (проголошення самостійності УНР) аж до Українських Установчих Зборів й у IV Універсалі зазначила, що до їх скликання сама правитиме, й наказувала закінчити вибори до УУЗ. Однак подальші події не дозволили здійснити ці настанови, й Українські Установчі Збори не були скликані.

13 листопада 1917 р. часопис «Подільська воля» оприлюднив III Універсал та список кандидатів від об'єднаного блоку УСДРП, УПСР та «Селянської спілки» до Загальноросійських Установчих зборів по Подільській губернії. Цікаво, що Кость Місевич не балотувався до Всеросійських Установчих зборів, а от в документах, що стосуються виборів до Установчих Зборів Української Народної Республіки, зокрема, в агітаційній листівці «Список № 1 Української Соціал-Демократичної робітничої партії з Селянською спілкою Подільської Окружної Комісії по справах виборів до Установчих Зборів УНР» знаходимо його прізвище як кандидата по Подільській виборчій окрузі. Поряд з прізвищем Костя Місевича, знаходимо таких знаних українських діячів-кандидатів, як Борис Мартос, Володимир Дудич, Пантелеймон Блонський, Трохим Верхола, Дмитро Антонович, Григорій Степура, Микола Любинський, Юхим Щириця...[25]

Крім того, М. Омелянович вказує: «17 грудня 1917 року було оголошено в № 27 «Известиях Под. округа по делам о выборах» списки кандидатів до Установчих Зборів У.Н.Р.» [26, с. 72]

Очевидно, йдеться про Українські, а не Загальноросійські установчі збори. Які ж партії з Проскурова делегували своїх кандидатів?

Приміром, зазначає М. Омелянович, за списком Української Соціал-Демократичної Партії з Селянською спілкою проходив Верхола Трофим Федорович (жив у Проскуріві), за списком УПСР, Селянської спілки і українських вояків-селян Південно-Західних залізниць фронту – Місевич Кость Федорович (вокзал), і Яшук Іван Власович (кооператив «Самопоміч»). За списком Єврейської С.Д.Р.П. (Поалей Ціон) – Грінфельд Хаїм Борухович (Олександрівська вул.). За списком РСДРП (об'єднаних меншовиків) – Перес Борис Самійлович.

Поряд з підготовкою Всеросійських та Українських Установчих Зборів влітку-восени 1917 року в умовах розвалу державних структур центральної на той час влади – Тимчасового уряду, розвалу фронту та розгулу анархії, посиленої більшовицької агітації Українська Центральна Рада займалася розв'язанням політичних та господарських проблем держави. Яку ж мету ставили перед собою в будівництві Української Народної Республіки українські соціалісти-революціонери, до партії котрих належав Кость Місевич?

Коротко про історію виникнення цієї партії на теренах України.

4-5 квітня (17-18 квітня н. ст.) 1917 року в Києві відбувся Установчий з'їзд Української Партії Соціалістів-Револуціонерів. До 1917 р. українські соціалісти-револуціонери ще не організувалися в партію. Існували лиш окремі гуртки з 1905-1906 років (в Сімферополі, Одесі та ін. містах). Більшість українських соціалістів-револуціонерів сформувалися під впливом ідеології російських соціалістів-револуціонерів, а дехто навіть спочатку до неї належав. Створити свою партію українців з соціалістичними поглядами спонукало ігнорування прибічниками РСДРП українських національних інтересів. Крім того, українці не погоджувалися з ідеєю соціалізації землі, виступали за націоналізацію, яка давала, на їхню думку, змогу регулювати аграрні відносини відповідно до економічних особливостей України. Проте в основі ідеології УПСР все одно лежали гасла російських есерів. В 1913-15 роках було відновлено подекуди українські есерівські організації. Гасла партії сприйняла значна частина української демократичної інтелігенції, а агітація серед селянських мас з обіцянками панської землі без викупу мала на перших порах успіх у селян, аж поки не прийшли більшовики з їх ще більш оманливим гаслом: "Грабуй нагробоване!"

Київська організація УПСР мала зв'язки з військовими колами і видавала нелегально газету "Боротьба". В національно-політичних справах українські есери висували домагання національно-територіальної автономії, яка б ставила Україну у федеративний зв'язок з Росією. В соціально-економічних – обстоювали націоналізацію землі. Стараннями УПСР було створено Український Червоний Хрест для допомоги політичним в'язням.

У складі партії українських соціалістів-револуціонерів переважали люди молодого віку, зокрема, в її керівництві: Микола Ковалевський, Левко Ковалів, Павло Христюк, Володимир Залізняк, Микола Шраг, Олександр Севрюк – усі головні діячі, крім професора М. Грушевського, котрий пристав до партії (хоча формально вступив до неї пізніше – 1919 року), були студентами перших курсів, не старшими 25 років. Грушевський вважався неформальним лідером УПСР. Українські соціалісти визнавали за найкращу форму устрою української держави – федеративно-демократичну республіку. УПСР вважалася «селянською» партією. Соціальну базу партії складало українське селянство та радикальна інтелігенція.

Остаточне затвердження партійної програми і статуту та вибір постійного ЦК УПСР були проведені на 2-му партійному з'їзді 15-19 липня 1917 р. В основу програми УПСР, прийнятої на 2-му з'їзді (28 липня – 1 серпня (15-19 липня) 1917, Київ), була покладена програма російської партії соціалістів-револуціонерів. Як програму-максимум партія висувала кінцевим завданням перебудову капіталістичного ладу на соціалістичний, а як програму-мінімум – часткові політичні і соціальні реформи. У внутрішній політиці – республікансько-демократична форма правління, забезпечення демократичних свобод і прав громадян; в аграрному питанні – скасування приватної власності на землю та її соціалізація. УПСР вважала, що повне вирішення нац. питання можливе лише при соціалізмі, а в умовах буржуазного ладу висувала вимогу права націй на самовизначення, перебудови Росії на федерацію рівноправних національно-територіальних республік.

Майже одночасно з партією українських соціалістів-револуціонерів зорганізувалася й "Українська селянська спілка", яка вважалася за "професійно-класову

організацію українського селянства” і яка фактично діяла під керівництвом проводу УПСР. Органом “Спілки”, а разом і партії есерів стала газета “Народня Воля”, що видавалася на кошти Союзу кооперативів.

Українська Селянська спілка швидко створювала свої осередки по всій Україні. Її головним соціальним завданням була безвипусна експропріація землі у приватних власників та її соціалізація. Центральна Рада дуже скоро прийняла радикальний соціалістичний напрям. Конкуренція російських лівих партій в їх демагогічній пропаганді, особливо з боку більшовиків (ця пропаганда зросла стихійно, коли восени насунула на село маса збільшовичених солдатів і почала ширити й проводити в життя більшовицьке гасло: “Грабуї награвоване!”), змушувала й українських есерів усе більше “схилитись наліво», себто, за словами Д. Дорошенка, «манити селянство все більше радикальними перспективами захоплення й поділу панської землі». УПСР разом з Українською Соціал-Демократичною Партією виступала керівною партією Української революції 1917-1921 років, на кінець 1917 р. налічувала 75 тисяч членів, мала найбільшу фракцію в Українській Центральній Раді та Комітеті Української центральної Ради. Під тиском лівого крила УПСР 31 (18) січня 1918 УЦР прийняла закон про соціалізацію землі.

Як зазначає у своїх спогадах «Замітки і матеріали до історії Української революції» провідний член ЦК УПСР та Селянської спілки, член Центральної і Малої Рад, генеральний писар в уряді Володимира Винниченка Павло Христюк, хоча «дрібна буржуазія продовжувала кликати «всіх свідомих українців ло спільної праці» та радила відкласти вирішення всіх дражливих соціально-економічних питань до Установчих зборів, вже на другому численному з'їзді УПСР 15-19 липня 1917 р. було винесено в земельній справі постанову про необхідність соціалізації землі, після того, як «на самім початкові революції, коли ще класові суперечки не були так загострені, партія стояла в земельній справі на далеко поміркованішій позиції» [32].

Павло Христюк наводить постанову Другого з'їзду УПСР, яка в п.1 гласить: «Право приватної власності на землю касується на завше і земля вилучається з товарообміну». А далі йдеться, що «Вся земля в Україні переходить без викупу в користування всього трудового народу, який порядкує нею через сільські громади, волосні, повітові, краєві та всеукраїнські земельні комітети, обрані трудовим народом, на основі загального, рівного, прямого і таємного голосування. Землею користується тільки той, хто сам або в товаристві обробляє її власною працею, на основі урівнюючого принципу» [33].

«В цій новій національно-політичній позиції партії важним і характерним для того моменту української революції, в який вона приймалась, являється не тільки те, що партія вважала необхідним домагатись перетворення Росії на союз вільних республік, в якому мислилась, як демократична республіка, й Україна, а ще й те обґрунтування, яке дано в резолюції цьому домагання. Прямуючи до виявлення суверенної волі українського народу в формі самостійної республіки, партія виразно підкреслювала, що в цій формі вона бачить не ціль, а тільки засіб до знесення важкого національного гніту і до утворення, тим самим, таких умов суспільного розвитку на Україні, які найбільше сприяли б розвитку клясової свідомости українських працюючих мас та почуття в них міжнародньої солідарности всіх працюючих і, в кінечній цілі, найкоротшими шляхами вели до соціалізму», – підкреслює Павло Христюк.

Тож недаремно озброєний такими переконаннями соціаліст-революціонер, член Української Селянської спілки Кость Місевич узяв активну участь в дебатах із земельного питання на восьмій сесії Української Центральної Ради 12-17 грудня 1917 року. Наводимо стенограму:

«Депутат від Проскурівщини селянин Кость Місевич: «Нехай скажуть ясно: земля селянам чи ні? Якщо селянам, то знищіть власність на землю з корінням, а не лишайте по 40 десятин, щоб не виростло старе. Тому що ті, хто має по 40 десятин нині – це ті, котрі голосують проти нас з крупними власниками землі. Кажуть, селянство зелене ще, а я скажу, що вже визріло, щоб не приймати таких зелених законів» [31].

Подальші буремні події зими 1918 року, а потім Гетьманський переворот не дозволили українським соціалістичним партіям втілити свої плани з соціалізації землі та побудови всесвітньої федерації за участю соціалістичної України.

14-15 січня в Києві відбулася нарада Всеукраїнської ради селянських депутатів за участю членів виконкому Ради та представників губернських селянських рад. На нараді було засуджено бездіяльність Директорії щодо створення «органів управління в центрі і на місцях, «спираючись на котрі могла б переводити соціальні реформи і проводити класову боротьбу». Постанова, ухвалена на цій нараді, вимагала від Директорії УНР негайно запровадити радянську систему влади: видати розпорядження про передачу влади у волостях, повітах і губерніях відповідним об'єднаним радам селянських і робітничих депутатів. Владу в центрі мав здійснювати Всеукраїнський з'їзд рад селянських та робітничих депутатів, а до його проведення – виконкоми Всеукраїнських рад селянських і робітничих депутатів. За таких умов 23 січня 1919 р. відкрився Трудовий Конгрес України [24].

Трудовий Конгрес України – вищий тимчасовий законодавчий орган Української Народної Республіки періоду Директорії УНР відбувся в Києві 23-28 січня 1919 р. У грудні 1918 р. на нараді членів Директорії з представниками політичних партій було запропоновано покласти в основу організації влади так званий трудовий принцип, за яким на місцях влада мала належати радам робітників, селян і трудової інтелігенції. Кость Місевич про свою участь в нарадах і роботі Трудового Конгресу згадував і своїх спогадах [22].

У ТКУ взяли участь понад 4000 делегатів, у тому числі й делегація – 36 осіб – Української Національної Ради ЗУНР, яка прибула на урочисте проголошення Акту Злуки УНР та ЗУНР. В своїй ухвалі 28 січня 1919 р. Трудовий Конгрес не відмовляючись від трудового принципу, який повинен був стати головним для організації місцевої влади, висловився проти диктатури пролетаріату та проголосував встановлення демократичного ладу в Україні. ТКУ пропонував урядові розпочати підготовку до виборів усенародного парламенту. Запропонований українськими соціалістичними партіями трудовий принцип не міг стати фундаментом для розбудови незалежної національної держави, адже не відбивав поглядів усіх політичних сил і не мав широкої підтримки серед населення. Його виникнення зумовлювалося пошуком певного компромісу між партіями й лідерами, котрі боролися за владу в Україні. Трудова модель, швидше за все, мислилася її авторами як перехідна до парламентської демократії, проте втілити її на практиці та отримати бажані результати так і не судилося. Трудовий принцип за час існування Директорії УНР так і не став фундаментом для розбудови національної державності. Головною

причиною його неприйняття було небажання різних політичних сил піти на компроміс заради спільної ідеї. Окрім того, Директорії не вдалося запровадити трудовий принцип унаслідок поточних воєнно-політичних обставин. Водночас відхилення більшістю політичних сил класового у своїй суті трудового принципу дало можливість керівництву УНР переглянути й обрати новий напрям розвитку країни та суспільства. Ним став курс на встановлення в Україні республіканського ладу, базованого на парламентській демократії. [10]

Ухвалена більшістю ТКУ резолюція була опублікована як «Закон про тимчасову владу в Українській Народній Республіці». Крім того, Трудовий Конгрес видав Універсал «До українського народу», ноту «До народів світу», в якій висловив протест проти наступу радянської Росії на Україну та заявив про право українського народу бути присутнім на Паризькій мирній конференції 1919-1920 рр.

Як зазначає Василь Верига, закон про вибори до Трудового Конгресу «фаворизував робітників коштом заможних селян і козаків, що посідали від 20-200 десятин землі. Не були заступлені й українські самостійники-соціалісти, українські хлібороби-демократи (група братів Шеметів), українські хлібороби-державники (група обох Коваленків), хоча останні угруповання репрезентували найсильніші і найважливіші соціальні верстви. А вже зовсім дискредитував виборчий закон так званих поміщиків і капіталістів, які цілком не мали представництва в Трудовому Конгресі, хоча вони найбільше спричинилися до українського національного відродження. У висліді цього лівобережне козацтво, що було найсвідомішою і найбільш заслуженою історичною верствою, ...була виключене з Конгресу як поміщицька, Смирненки й Харитоненки – як буржуї, капіталісти. Отже, Смирненки, Чикаленки та інші, які організували український національний рух і підтримували його матеріально, були позбавлені громадянських і політичних прав на користь московського робітництва в Україні. Це давало московським і польським колам аргументи перед західними державами, що влада Директорії УНР – це, по суті, тільки інший, український, вид большевиків.... Із 593 депутатів Трудового Конгресу 550 вважали себе соціалістами». [6]

За партійним складом майже половина депутатів ТКУ належала до соціал-революціонерів, 60 – до українських соціал-демократів, 30 – до соціалістів-самостійників, 50 – до комуністів. Не соціалістами визнали себе лише близько 50 осіб галицько-буковинських представників – націонал-демократів».

За партійністю найчисельнішою фракцією на ТКУ була Селянська спілка, що йшла разом із соціалістами-революціонерами. Але соціал-революціонери розколотись на три течії: ліву, центр і праву, які завзято боролись між собою. Ліва течія – т. зв. боротьбисти – виступала за радянську владу; права стояла на ґрунті соціалістичного демократизму, а центральна, що об'єднувала найбільшу частину партії під проводом М. Грушевського, М. Любинського і М. Шаповала, була за передачу влади трудовим радам селянських і робітничих депутатів, тобто зайняла позицію між большевизмом і демократією. М. Грушевський у цей час втратив колишню популярність, виступав за радянську лінію і цим протиставив себе поміркованим делегатам Селянської спілки.

26 січня Микола Любинський зачитав декларацію соціал-революціонерів, в якій було висловлено недовіру Директорії і запропоновано скликати наступну сесію Трудового Конгресу та передати права вищої влади Малому Конгресові із 41

члена. У Декларації вимагалось проведення соціальних реформ і трудового принципу, тобто визнання політичних прав у державі тільки працюючим громадянам і національним меншинам.

Ліви есери гостро критикували Директорію та уряд за реакційну політику в земельних та робітничих справах. Група М. Грушевського вимагала повернути владу Центральній Раді, а лівиця есерів – створення українських рад як протипаги більшовизму, що загрожував Україні. Із наближенням Червоної армії до Києва суперечка навколо питання про владу ставала дедалі завзятішою, незважаючи на те, що в тій ситуації першочерговою проблемою була оборона вже навіть не держави, а столиці. Остаточно більшістю голосів було схвалено діяльність Директорії та Уряду, як і тимчасовий закон про Директорію як орган верховної влади аж до проведення нормальних парламентських виборів на підставі конституції.

Трудовий Конгрес висловився проти організації робітничої диктатури, але за демократичний лад в Україні. Того ж дня 28 січня 1919 р. в Києві відбулася конференція українських соціал-революціонерів (центральної течії), до якої належав і М. Грушевський. Вона заявила, що партія стає на ґрунт соціалістичної революції і приймає радянську форму влади в Україні. Це рішення найбільшої тоді української політичної партії дуже утруднило потім здійснення постанов Трудового Конгресу. (Вказ. праця, стор. 40).

Учасником всіх цих подій був і депутат УЦР, член УПСР Кость Місевич.

У своїх спогадах «Бандурист Кость Місевич» (ж-л «Київ», №6, 1955 р., с.273-274) Дмитро Гонта згадує свідчення К. Місевича, що за Гетьманщини він був урядовцем 4-го рангу в Українській Державі.

Дмитро Гонта вказує, що Місевич був призначений комісаром Подільської залізниці за часів Гетьмана Скоропадського (міністром шляхів сполучень Української Держави з 3 травня по 14 листопада 1918 р. був Б. Бутенко – авт.) і ті обов'язки виконував до кінця листопада 1920 року, коли разом з урядом і армією виїхав до Польщі. Хоча наше дослідження наводить свідчення І. Огієнка, що комісаром залізниці К. Місевич був призначений ще за часів Центральної Ради. (Див. статтю «За що Іван Огієнко свою книжку Костеві Місевичу подарував») [27].

Та й, за свідченням самого Костя Федоровича старшині Армії УНР Фотію Мелешку, Місевич був призначений комісаром залізниці за часів Центральної Ради. Закінчував службу на Подільській залізниці Місевич уже старшим комісаром залізниці. Комісар залізниці – це була напіввійськова посада, деякі дослідники називають комісарів заліниць УНР представниками залізничної міліції. Клавдія Бачинська у своїх спогадах про Маргариту Боно стверджує, Кость Місевич був сотником Армії УНР. Очевидно, до такого військового звання прирівнювався ранг його цивільної посади за законодавством Директорії УНР.

Майже військовою владою наділялися в УНР головні комісари Південної, Південно-Західної та інших великих заліниць, їхні накази повинні були виконуватися негайно [34].

Особливе значення залізничників в Українській революції 1917-1921 років пояснюється тим, що залізниці тоді були головним видом транспорту, так що навіть бойові дії велися вздовж залізниці.

Коли Директорія оголосила повстання проти Гетьмана Скоропадського, Симон Петлюра своїм наказом прирівняв залізничників до військовослужбовців. Так,

пунктом 5 наказу Директорії УНР про негайну мобілізацію до лав Армії УНР «для захисту здобутків революції і боротьби з гетьманом і гетьмансько-поміщицьким правительством» від 27.11.1918 р. за підписами голови Директорії В. Винниченка, членів: С. Петлюри, Ф. Швеця, О. Андрієвського обумовлено, що: «Всі залізничники рахуються мобілізованими і состоящими на дійсній військовій службі і продовжують нести свої обов'язки на залізницях» [12].

Крім того, уже 13.01.1919 р. Директорія приймає закон про заклик військових до дійсної служби – «На доповнення закону Директорії Української Народної Республіки від 27 листопада 1918 р. «за підписом Голови Ради Народних міністрів В. Чеховського та військового міністра отамана О. Грекова, у пункті 10 якого сказано: «Всі залізничні служачі, згідно з додатком до «Руководства по призыву», а також штатні служачі в військах та інституціях військової офіції тих років, що закликаються, залічуються на дійсну службу з залишенням на своїх посадах, крім тих, котрі закликані до залізнично-технічного корпусу» [13].

Дмитро Гонта зазначає, що працюючи телеграфістом на станції Проскурів, Місевич познайомився з командиром 34-го корпусу генералом Скоропадським, якому «допомагав у роззброєнні московських військ, які поверталися з фронту, і часто замість того, щоб направляти ешелони на Київ, як вони цього вимагали, пакував їх на північ, якщо перед тим не вдавалося з якихось причин їх роззброїти, бо тих, що вже були роззброєні, відправляли в Московщину без всяких балачок».

Гетьман Павло Скоропадський обіцяв опікуватися правами залізничників ще у підписаній ним у день перевороту «Грамоті до всього українського народу». А коли став біля керма Української Держави, то під гаслом наведення ладу в державі, розбудови держави як такої – ініціював разом зі своїм урядом низку нормативно-правових актів, які започаткували традицію державної служби в Україні. Йдеться про три документи: Закон про урочисту обітницю урядовців і суддів та присягу на вірність Українській Державі від 30 жовтня 1918 року, Закон про нормальний розпис утримання службовців у центральних урядових установах цивільних відомств від 26 червня 1918 року, який встановлював систему класів посад і рангів, а також пенсії урядовців, Закон про порядок призначення на урядову службу від 24 липня 1918 року. Він визначав різні процедури призначення на посади, які залежали від їхнього класу. Відповідно до цього закону, посади IV класу (саме таку обіймав Кость Місевич) обіймали згідно з наказом Гетьмана, скріпленим підписом відповідного міністра (директори департаментів, окремих управлінь, головних управлінь, старші фахівці). На засіданні Ради Міністрів кандидатури на державні посади III та IV класів в обов'язковому порядку мали пройти атестацію та узгодження. Лише після ухвали урядом кандидати затверджувались на посадах з прийняттям до державної служби [9], [21].

Прикметно, але сам Павло Скоропадський про комісарів залізниць часів Української революції 1917-1921 років у своїх спогадах (хоча у них не вказується безпосередньо ім'я К. Місевича) згадує з осторогою:

«Тоді ж таки (в жовтні 1917 р., на час відправлення Першого Українського корпусу з Меджибожа на Козятин для оборони Києва від наступу 2-го Гвардійського корпусу під керівництвом більшовички Євгенії Бош, а штабу корпусу – до Білої Церкви – авт.) я мав справу зі знаменитим інститутом залізничних комісарів. Цей інститут, заснований Центральною Радою, геть не приваблював найбільші куль-

турні сили з-поміж залізничних службовців (звань та ступенів я не знаю), але по ширості скажу, що в той період революції для боротьби з більшовизмом ці українські комісари були дуже корисні. (Виділ. – авт.) Як це сталося, я докладно не можу пояснити, оскільки мене в Києві не було, але фактично вся залізнична влада була в їхніх руках, і розпоряджалися вони на лініях по-диктаторськи. Що робила нормальна, законом встановлена влада в кінці 1917-го й на початку 1918 років на залізницях України, усі ці управителі, інженери всіляких найменувань та ступенів, я не знаю.

Цей інститут комісарів згодом наражався на сильну критику уряду. Вважалося, що зі встановленням Гетьманства, тобто з уведенням більш нормального порядку, ці комісари мали б бути негайно звільнені зі своїх місць. Колишній міністр Бутенко (Павло Бутенко – міністр шляхів сполучення в уряді Гетьмана Павла Скоропадського, до революції працював начальником паровозного депо ст. Гречани та Подільської залізниці – авт.), що перебував цілковито в руках невеличкої купки вузьких українців, не хотів їх звільняти й тільки завдяки моїм неодноразовим настійним вимогам поступово їх усував.

Що їх необхідно було звільнити влітку 1918 року, в тому для мене не було жодного сумніву, тому що наскільки ці люди були корисні в період більшовицького натиску, в час повної анархії, коли вони з властивою їм енергією молодості й самозречення (у 1917 році Костеві Місевичу було 27 років – авт.) боролися за Україну, а Україна того часу була єдиним носієм ідеї бодай якогось правопорядку, то ці ж люди, коли за час Гетьманства посилилася ідея української державності, звикнувши самочинно розпоряджатися на дорогах, встановивши контроль за іншими службовцями, часто даючи розпорядження, що шкодять залізничній справі, завдяки відсутності в них спеціальних знань, були настільки вже непотрібні, що інститут їхній належало скасувати. Але я все-таки вважав, що з цими елементами, котрі безумовно принесли свого часу велику користь, необхідно було рахуватися, треба було добре їх влаштувати, інакше ясно, що всі вони перейдуть до табору ворогів уряду, як згодом і сталося. Одна з головних причин удачі петлюрівського повстання була підтримка його залізничними службовцями, тому що всі колишні залізничні комісари пішли з ним».[27]. Хоча , Павло Скоропадський визнає, що українські залізничники вельми прислужилися саме восени 1917 року справі становлення української державності: «Під час моїх поневірянь залізничними лініями Правобережної України я пересвідчився в тій велетенській роботі, самовідданості та справжній любові до України, котру виявляли всі залізничні службовці-українці. Не хочу применшувати працю службовців інших національностей, але скажу: найбільших противників більшовизму я зустрічав серед українців; вони погоджувалися на найбільш ризиковані справи, аби лише не дати більшовикам набути сили, і часто це робили з великою небезпекою для життя. Таким чином діяли й українці-телеграфісти, у всіх було колосальне піднесення духу» [28].

Про те, що Кость Місевич поділяв антигетьманські політичні погляди своїх товаришів-партійців соціалістів-революціонерів, свідчать донесення агентури освідомчого відділу Департаменту Української Державної Варти Міністерства внутрішніх справ Української Держави. Зокрема, в донесенні від 7 жовтня 1918 року йдеться про те, що в Подільській губернії «На залізнодорожнм полотне Жмеринка – Волочиск, на 1½ вер[сты] от ст[анции] Проскуров, взорван железнодорожный

мост. Повреждения правого пути серьезны, а левый путь уже открыт для движения; около 30 шашек не взорвалось. Мост расположен среди двух пригородных селений, в которых есть большевики, возглавляемые украинским деятелем Мисевичем». [28].

На 4-му з'їзді (13-16 травня 1918, Київ) стався розкол партії есерів. Ліві прийняли рішення про розпуск місцевих парторганізацій та переведення партії на нелегальне становище. Ліві есери виступали за радянську форму влади, співпрацю з більшовиками, ставили метою організацію підпільної боротьби та збройного повстання проти режиму П.Скоропадського. Праві есери входили до Українського національного союзу, брали участь в організації протигетьманського повстання 1918, входили до уряду Директорії Української Народної Республіки (Рада народних міністрів УНР).

Поділ на течії і розпад Української партії соціалістів-революціонерів в період роботи Трудового Конгресу України взимку 1919 року призвів до того, що в період Директорії єдиної партії більше не існувало, а діяли дві різні партії, кожна зі своєю політичною концепцією та програмою дій. Центральна течія УПСР, залишаючись незмінно на позиціях самостійності й незалежності Української Народної Республіки, ще довгий час прагнула відновити єдність партії. «Боротьбисти» (від назви їхнього друкованого органу «Боротьба») в своїй ідеології поєднували національне з комуністичними ідеями, що поглиблювало їхні розбіжності з позицією УПСР, і зумовило відокремлення, а в подальшому – вступ до КП(б)У. На V з'їзді УПСР (боротьбистів) 6-8 березня 1919 р. вони перейменували свою організацію в УПСР (комуністів), а центральна течія повернула назву УПСР. УПСР (боротьбистів-комуністів) 6 серпня 1919 об'єдналася з лівою частиною Української соціал-демократичної робітничої партії (незалежних) і утворила Українську комуністичну партію (боротьбистів). Партія стояла на радянській платформі, її члени входили разом з більшовиками до Всеукраїнського революційного комітету.

Центральна течія залишилася єдиною партією УПСР, яка виступала за принцип трудової демократії та боротьбу за українську державну незалежність. Усі спроби відновити єдність Української партії соціалістів-революціонерів впродовж другої половини 1918-1919 р.р. були безуспішними. У березні 1919 року Михайло Грушевський, репрезентуючи центральну течію УПСР, виїздить за кордон, щоб налагодити зв'язки партії з II Інтернаціоналом задля входження УПСР до її складу, та – із закордонними соціалістичними організаціями. Ця течія утворила Закордонну делегацію УПСР (1920, Відень).

На момент входження до II Інтернаціоналу у самій УПСР склалася непроста ситуація. В Україні УПСР практично перестала існувати. Колишнє ліве крило – боротьбисти в березні 1920 р. оголосили про саморозпуск. Боротьбисти вважали, що «на Україні українська партія с.-р. вже вмерла, комуністична революція її існування не визнає, треба, щоб вона вмерла й за кордоном». За кордоном українські соціалісти-революціонери розділилися на кілька груп: Закордонна делегація на чолі з М. Грушевським перебувала в Австрії, група Микити Шаповала – у Празі, частина членів УПСР – на території України, окупованій Польщею. Поступово усі члени Закордонної делегації включно з М. Грушевським перейшли на радянські позиції і шукали шляхів повернення в радянську комуністичну Україну і возз'єднання з боротьбистами-комуністами. Інша частина українських соціаліс-

тів-революціонерів, залишаючись на платформі «трудової демократії» і радянської влади, розпочали політичну боротьбу з більшовицьким режимом. В радянській Україні – УСРР розпочався політичний процес над членами ЦК і діячами УПСР з метою дискредитації українського визвольного та повстанського руху та розкладу організованої української еміграції, щоб частина її визначних діячів повернулася в УСРР.

У 1920-х роках партія есерів зазнала чергових розколів і фактично перестала існувати як єдина орг-ція. 1934 есерівські організації об'єдналися і створили у Празі спільний ЦК УПСР за кордоном, який діяв до кінця 1930-х рр.

У квітні 1921 р. УПСР оголосили в радянській Україні поза законом. Як зазначав М. Шаповал, «в Проскуріві з цього приводу розвішано плакати. Повстанський рух великий шириться... Більшість есерів бореться проти більшовицько-московського режиму».[36] Постановою Політбюро КП(б) У легалізація УПСР в Україні визнавалася неможливою; бажаним було повернення в Україну для участі в радянському будівництві людей із закордонної делегації, особливо М. Грушевського, однак передумовою цього мав би бути вихід з УПСР. Причину такого рішення Політбюро КП(б) У особисто О. Шумський пояснював відсутністю соціальної бази, на яку могли б опертися у своїй роботі українські есери: «Коли б ви хтіли шукати цієї опори серед бідного українського селянства, то тут ви виступили б конкурентами нашої партії. Ми почали роботу по класовому розкладу українського селянства і осягнули тут значні наслідки. Ми виділяємо з посеред селянства незаможні елементи і організуємо їх, але ми хочемо, щоб вони були – і вони повинні бути нам базою. Отже, для нас невідгдно і недопустимо, щоб ви стали тут нашими конкурентами». О. Шумський відверто заявляв, що КП(б)У не була зацікавлена в «розширенні соціальної бази диктатури на користь селянства», оскільки «воно означало б ослаблення цієї диктатури, її пролетарського характеру, вносячи дрібнобуржуазні селянські впливи» [29].

УПСР остаточно припинила свою діяльність в Україні після Процесу членів ЦК УПСР у травні 1921 р. Під впливом ідей українізації значна частина Закордонної делегації УПСР 1922-24 повернулася в Україну (М.Грушевський, П.Христюк та ін.). Проте вже 1931 колишні українські есери склали більшість засуджених по сфабрикованій ОДПУ СРСР справі «Українського національного центру». 1933 був заарештований і засуджений колиш. лідер лівих есерів О.Шумський. 26 листопада 1934 раптово помер за нез'ясованих обставин М.Грушевський. Практично всі члени УПСР були репресовані в 1930-40-ві рр.

У вимушеній еміграції Кость Місевич долучився до тих політичних процесів, що відбувалися на західноукраїнській території, окупованій поляками. Остаточ-но емігрувавши з України в листопаді 1920 року разом з урядом та армією УНР на західноукраїнську територію, яка перебувала під польською окупацією, Кость Федорович потрапляє спершу з урядом та Армією УНР в містечко Збараж (сучасна територія Тернопільської області), а згодом – в табір для військовополонених старшин-українців в Ланьцуті. Як згадує старшина Армії УНР Фотій Мелешко в документально-художньому оповіданні «Бандурист», присвяченому К. Місевичу, в 1921 році Кость Федорович остаточно розчарувався в політичній спроможності партії соціалістів-революціонерів, до якої він належав [23]. Однак в цей час він, перебуваючи на території, яку захопила Польща, тимчасово проживав на самому

кордоні з Радянською Україною, в прикордонному селі на березі Збруча, й намагався налагодити контакти зі своєю родиною, яка залишилася під більшовицькою окупацією. І саме в цей період вирішував, болісно роздумував, чи йти з Повстанською армією Юрка Тютюнника в Другий Зимовий похід на Велику Україну, чи повернутися до родини, як цивільний репатріант, і засобами культури, грою на бандурі, своїми виступами продовжувати утвердження української самосвідомості в середовищі земляків. Вочевидь, дізнавшись, що таких національно свідомих, як він, більшовицька влада репресує і знищує (тільки в Проскуріві одразу після встановлення радянської влади «чрезвычайкою» було знищено понад півтисячі українських патріотів, просвітян), К. Місевич вирішує не повертатися на вірну смерть. З табору в Ланьцуті Місевича офіційно звільняють 30 липня 1924 року, з правом на політичний притулок у Польщі. Хоча й не було можливості відкрито займатися українською політикою (всі емігранти-українці, в тому числі й Кость Федорович, котрого польські жандарми вважали більшовиком, перебували під пильним наглядом поліції, все ж Місевич знаходив найменшу нагоду зробити добру справу на користь України. Хоча б своєю культурно-просвітницькою, організаторсько-педагогічною працею.

Восени 1927 року Кость Місевич у творчому дуєті з Дмитром Гонтою брав участь у передвиборному турне української національно-демократичної партії (УНДП) до польського сейму й сенату.

У середині 1930-х років Місевич підтримував зв'язки з членами підпільної Організації Українських Націоналістів (ОУН), особисто співпрацював з такими відомими діячами ОУН, як Сергій Кіндратюк, Юхим Нікітюк, Ілько Терновий. Знавав переслідувань з боку польської поліції, котра 1936 року завела на нього особисту справу. Після вересневих подій 1939 року (окупація Волині більшовиками) Місевич з дружиною залишив Кременеччину й переїхав до Холма (Польща), де 1940 року організував клас бандури в українській гімназії. Крім цього, разом з відомим на той час митцем Анатолем Демо-Довгопільським, членом ОУН, створив театр «Заграва», у репертуарі якого були твори, що виконувалися у супроводі бандури. На початку Другої Світової війни, у 1941 році, подружжя Місевичів повернулося до Млинівців. Кость Місевич, тоді уже надрайонний провідник ОУН, часто їздив селами і містечками Кременеччини, тримав зв'язки із загонами Української Повстанської Армії (УПА) Крука, Хрона, Вихора, Осипа, Яворенка. У статті «Шлях у вічність», присвяченій пам'яті Костя Місевича, Клавдія Бачинська (Мисечко), племінниця Маргарити Боно, з розповідей своєї тітки пригадує: у 1943 році «надрайоновий провідник ОУН Кость Місевич був у роз'їздах зі своєю незрозумілою бандурою, але об'єднати бандерівців і мельниківців не зумів...»[3].

Загалом тема участі Місевича в діяльності ОУН та УПА потребує подальшого детального вивчення та висвітлення. Відомо, що на території Кременеччини діяли осередки Організації Українських Націоналістів як під проводом Степана Бандери, так і мельниківці. Вони досить часто співпрацювали. Приміром, у ніч з 19 на 20 лютого 1943 року спільно здійснили успішну бойову операцію – несподівано напали на окружну в'язницю у Кременці, де гітлерівці утримували в'язнів-учасників і ОУН(б) і ОУН(м), та звільнили усіх бранців. Організаторами нападу виступили члени військової референтури окружного проводу ОУН(б) Ілля Ткачук – «Олег», Іван Климишин – «Крук» та Іван Міцена – «Корж». Їм допомагала, як

свідчив один з керівників ОУН(м) на Кременеччині М. Данилюк, боївка ОУН під проводом Андрія Мельника. З усіма ними, зокрема, й курінним УПА, пізніше командиром Кременецького куреня групи «Богун» УПА Іваном Климишиним, – легендарним «Круком», – підтримував підпільну співпрацю Костянтин Місевич. З Іваном Климишиним «Круком» в одній боївці були й жителі села Великі Млинівці (де проживали Кость Місевич та Маргарита Боно) Борис та Володимир Ляшуки. Очевидно, до цієї повстанської підпільної мережі входив і Кость Місевич. Іван Климишин, «Крук» створив у 1943 році табір УПА «Волинь-Південь» поблизу села Антонівці (нині – Шумського р-ну Тернопільської обл. – авт.), де розташовувався штаб воєнної округи повстанської армії «УПА-Південь». У роки гітлерівської окупації краю терени дислокації загонів УПА на Шумщині називали Антонівецькою республікою. Військовий повстанський табір нараховував 17 тисяч вояків УПА [20].

На рахунку повстанців загону «Крука» десятки успішних операцій, які починають бойовий шлях боротьби за визволення України від всякого роду окупантів. Крім звільнення в'язнів Кременецької тюрми, захоплення гітлерівської колони автомобілів, це бій на хуторі Козаччина, акції в Бережцях, Вишнівці, Шумську.

На Шумщині, в селі Стіжок за 2 км від табору Крука було створено ще один штаб УПА – мельниківського напрямку, і ним керував Микола Медвецький, псевдо «Хрін». На терені краю, крім загонів Крука і Хрона, діяв ще відділ Фронту Української Революції (ФУР) під командою Яворенка (Тиміш Басюк із Борсуків). Фурівці діяли на Лановеччині, їх центром був хутір Червоне.

На території Кременеччини діяла повітова мережа ПУНу (Провід Українських Націоналістів) полковника Мельника, яку очолювали Шкляр, Троян, Хрін (Микола Медвецький), і Рузя Медвецька (сестра останнього). Була створена розгалужена сітка у кожному районі (у повіті було 12 районів), сформувалися боївки, організовувалися вишколи. Штаб під проводом Миколи Медвецького розробляв бойові акції проти німецьких окупаційних військ, польської поліції, яка тероризувала українське населення краю. Обидва загони – Крука і Хрона майже щодня поповнювалися бійцями. Упівці захоплювали в окупантів зброю, амуніцію, продовольство, одяг.

Відділи Крука і Хрона організували гітлерівцям пастку, атакувавши ворога під Лішнею, як помсту за жорстоку розправу над жителями села Стіжок, а також чимало інших антигітлерівських акцій, метою яких було звільнення краю від окупантів та боротьба за звільнення України.[35]. Спільними зусиллями українські партизани захищали українські села та їхніх мешканців від німецьких окупантів, радянських партизанів та польських відділів Армії Крайової (АК).

Кость Місевич, за розповідями Маргарити Боно, з початком Другої Світової постійно контактував з повстанцями, часто виступав з патріотичними концертами перед «хлопцями з лісу». Про те, як тепло сприймали повстанці виступи кобзаря Місевича, котрий з весни до осені 1943 року мандрував зі своєю бандурою по всій території Волині, де діяли загони УПА (Кременеччина, Почаїв, шумські ліси, Дубенщина, Лановеччина...), свідчить кременецький повітовий керівник оунівського підпілля, організатор повстанських загонів Михайло Данилюк «Блакитний» у своїх спогадах «Повстанський записник». Він наголошує, що «козацьку», в сенсі – таку, яка будила, кликала до визвольної боротьби, «бандуру на Кременеччину

повернув Кость Місевич». «Ще навесні сорок третього року він узяв був бандуру в руки і пішов по лісових таборах. Відвідував села і містечка, біля яких таборилися повстанці, появлявся у штабах загонів, ішов стежками повстанських патруль...». Він відвідував лісові загани по кілька разів і там «при ватрі говорив словами козацької пісні. Співав дум, бойових пісень. Учив любови, великої любови, прославляв відвагу. Будив струнами в молодечих душах усе, що було приспане сотнями років.

І краса цієї великої любови росла. Вона робила юнацькі груди мужніми, хлоп'ячі очі зрілими, молодечі задуми одчайдушними і міцними, як загартована сталь». [11].

Під час польсько-українського протистояння 1943 року на Волині Місевичі були змушені часто переховуватися, переїжджаючи з однієї місцевості в іншу. Так, 6 квітня того року окупаційна влада оголосила на Кременеччині, де перебував штаб УПА-Південь, надзвичайний стан. Якою в той час була ситуація на Кременеччині, свідчать архівні документи. У ніч з 10 на 11 вересня 1943 року Кость Місевич з дружиною переховувалися на хуторі Загадки біля села Попівці неподалік містечка Почаєва у господаря Данила Шиманського. З ними були члени ОУН – дочка господаря Марія та її чоловік Федір Волинець. Вранці хутір оточила група жандармів на чолі з начальником Почаївської жандармерії поляком Мислінським, котрого Місевич знав з часів спільної з поляками боротьби проти більшовицької окупації 1920 року. Дружина Костя Маргарита та Марія з Федором зуміли втекти, а Місевич при затриманні був важко поранений пострілом в живіт. Стікаючи кров'ю, арештований Кость Місевич, якого везли на в'язницю в жандармерію, лезом бритви, яку завжди мав при собі, перетяв собі горло, щоб уникнути тортур. Того ж дня Костя Місевича поховали близькі люди та загін УПА на кладовищі біля села Попівці неподалік Свято-Миколаївської церкви. Про останні часи життя кобзаря Костя Місевича розповіла світові після розмови у 1998 р. з Федором Волинцем дослідниця життєвого та творчого шляху К. Місевича, громадська дічка, членкиня товариств «Меморіал» та «Просвіта», внучата племінниця Маргарити Боно Клавдія Бачинська [4]. Місце його поховання було невідоме до середини 90-х років минулого століття, доки його не вказала Марія Волинець, в оселі батька якої в останні години життя переховувався Місевич. Підпільна діяльність учасника ОУН, кобзаря Української Повстанської Армії Костя Місевича – це тема окремого наукового дослідження.

Джерела та література:

1. Адамський В. Р. Проскурів у муніципальній кампанії 1917 року // Хмельницькі краєзнавчі студії: науково-краєзнавчий збірник / [редкол. Баженов Л. В. (голова), Блажевич Ю. І. (співголова), Єсюнін С.М. (відп. секр.) та ін.] – Хмельницький, 2017. – Вип.12. – С. 32-43.
2. Архів Української Народної Республіки. Міністерство внутрішніх справ. Звіти департаментів державної варті та політичної інформації (1918–1922) / Упорядкував Валентин Кавунник. — Київ, Інститут української археографії та джерелознавства ім. М. С. Грушевського, 2018. — 612 с. – с. 94.
3. Бачинська Клавдія (1932-2005): Життя і творчість/ Автор-упоряд. М. Бачинський. – Львів, 2007. – 336 с.

4. Бачинська Клавдія. Шлях у вічність / Клавдія Бачинська (1932-2005): Життя і творчість/ Автор-упоряд. М. Бачинський. – Львів, 2007. – С. 33
5. Бевз Т. Н. Діяльність Закордонної делегації Української партії соціалістів-революціонерів// Збірник наукових праць НДІУ. – К., 2009. – Т. XXIII. – С. 368-385
6. Верига Василь. Визвольна боротьба в Україні 1914-1923 р. р. У 2-х томах Т. 2. – Рівне, Видавництво ВАТ «Рівненська друкарня», 2005; ілюстри. – 496 с.- С. 32.
7. Вінниця у 1917 році : Революція у провінційному місті / О. В. Логінов, Л.І. Семенко. — Вид. 2-ге, виправ. — Вінниця : ДП «Державна картографічна фабрика», 2011. — 272 с. — С. 101.
8. Вісник Кам'янець-Подільського національного університету імені Івана Огієнка. Вип. 4.: На пошану професора А.О. Копилова. А.М. Трембіцький. Проскурівщина на 1917 року у спогадах Наталії Дорошенко-Савченко на сторінках часопису «Свобода» (Нью-Йорк). - стор. 163-175.
9. Володимир Бойко. Три закони від Гетьмана. – Газета «День». - 6 червня. – 2018 р.
10. Гай-Нижник П. П. Пошук державної моделі УНР: ідея та крах «Трудового принципу» (грудень 1918-липень 1919 р. р.)// Український історичний журнал. - № 1 (526), січень-лютий. – 2016. – С. 79-97.
11. Данилюк Михайло. Золоті струни /Михайло Данилюк. Повстанський записник. – Нью-Йорк-Джерзі Сіті: Видавництво «Свобода», 1968. – С. 265-270.
12. Директорія, Рада Народних Міністрів Української Народної Республіки. Листопад 1918 – листопад 1920 рр.: Документи і матеріали. У 2-х томах, 3-х частинах. – Том 2 / НАН України. Ін-т історії України; ЦДАВО України; Дослідний ін-т сучасної укр. історії (Філадельфія); Упоряд.: В. Верстюк (кер.), Г. Басара-Тиліщак, В. Бойко, О. Бойко, А. Гриценко, О. Кудлай, Н. Маковська, О. Михайлова, Т. Осташко, О. Щусь; Відп. ред. В. Верстюк. – К. : Вид-во ім. Олени Теліги, 2006. – Т. 2. – 744 с. – стор. 385-386.
13. Директорія, Рада Народних Міністрів Української Народної Республіки. Листопад 1918 – листопад 1920 рр.: Документи і матеріали. У 2-х томах, 3-х частинах. – Том 2 / НАН України. Ін-т історії України; ЦДАВО України; Дослідний ін-т сучасної укр. історії (Філадельфія); Упоряд.: В. Верстюк (кер.), Г. Басара-Тиліщак, В. Бойко, О. Бойко, А. Гриценко, О. Кудлай, Н. Маковська, О. Михайлова, Т. Осташко, О. Щусь; Відп. ред. В. Верстюк. – К.: Вид-во ім. Олени Теліги, 2006. – Т. 2. – 744 с. – стор.430-431.
14. Дорошенко Д. Історія України, 1917–1923: документально-наукове видання. В 2-х т. – Т.1: Доба Центральної Ради / Упорядн., авт. передм. та комент. К. Ю. Галушко. – К.: Темпора,2002. – 320 с. – С.77-78.
15. Дорошенко Д. Вказ. праця, стор. 81.
16. Дорошенко Д. Вказ. праця, стор. 82.
17. Дорошенко Д.. Вказ. праця, стор. 117.
18. Дорошенко Наталія. Початки національної революції в Проскурві // Дніпро. Календар-альманах на 1932 рік. – Львів: 1932. – С.44-58.
19. Електронний доступ. Режим доступу: <http://hrushevsky.nbu.gov.ua/item/0000380>
20. Електронний ресурс. Режим доступу: <http://www.ternotur.com.ua/component/k2/muzei-shtab-vo-ura-volyn-pivden.html>
21. Інституціоналізація державної служби в Україні у 1918 році: перший вітчизняний досвід. Сергій Коник. – Верстюк В., Гай-Нижник П., Коник С. та ін. Науково-документальна збірка до 90-річчя запровадження державної служби в Україні / Упоряд. А. Вишневський. – К.: Центр сприяння інституційному розвитку державної служби, 2008. — 124 с.- с. 7.
22. Місевич К. Бандурист Антін Митяй //Літопис Червоної Калини. – 1931. – ІХ. – С.11-12.

23. Мелешко Ф. Бандурист / Фотій Мелешко // Літопис Червоної Калини. – 1936. – Серпень. – Ч. 7-8. – С.29-33.
24. Нариси історії Української революції 1917-1921 років: У 2 кн./ Авт. кол. : В.Ф. Верстюк та ін. – Кн.2. – К.: Наукова думка, 2012. – 462 с. – С.14.
25. Національна бібліотека ім. В. І. Вернадського. Листівки періоду (1880-1945 р. р.) – Кл. 0584. Подільська Окружна комісія по справам виборів до Установчих Зборів Української Народної Республіки. – Список кандидатів по Подільській окрузі. [Листівка] – Список № 1. Українська соціал-демократична робітничка партія з Селянською спілкою. – 1917 р., вересень-жовтень. Електронний доступ. Режим доступу: http://irbis-nbuv.gov.ua/cgi-bin/irbis_vsd/cgiirbis_
26. Омелянович М. Проскурів у розрізі соціально-культурних нашарувань//Освіта Проскурівщини. Бюлетень окружної інспекції народної освіти. - 1929. – 19 вересня. – ст.72.
27. Скоропадський, Павло Петрович. Спогади: кінець 1917-грудень 1918/пер. з рос. Е. Соловей; упоряд. Ігор Гирич. – К.: Наш формат, 2017. – 456 с. – с. 66-67.
28. Там же. – стор. 66.
29. Собко О. За що Іван Огієнко свою книжку Костеві Місевичу подарував. Електронний доступ. Режим доступу: http://mimh.org.ua/news/za_shho_ivan_ogienko_svoju_knizhku_kostevi_misevichu_podaruvav
30. Українська Центральна Рада. Документи і матеріали у двох томах. Том1/ Упор.: В. Верстюк. – Київ: Наукова думка, 1996. – с. 235.
31. Українська Центральна Рада. Документи і матеріали у двох томах. Том 2 /Упор.: В. Верстюк. – Київ: Наукова думка, 1996. с. 22-28.
32. Христюк Павло. Замітки і матеріали до історії української революції. 1917-1920 р. р. : [у 4 т.] / П. Христюк; Укр. соціол. ін-т – [Відень] : [б.в.], 1921-1922. – (Українська революція. Розвідки і матеріали; кн. 1) – Т. 1. – ст. 107.
33. Христюк П. Вказ. праця, Т.1, стор. 108
34. Царенко О. М., Захарчук А.С. Економічна історія України і світу. Господарське життя України в період Центральної Ради. – Навчальний посібник. Суми: „Університетська книга”, 2000. – 310 с.
35. Черніхівський Г. І. За Україну, за її волю / Гаврило Іванович Черніхівський // Збірник праць ТО НТШ, – Т. : Меркьюрі-Тернопіль, 2006 — Том 2 : Національно-визвольні змагання українського народу у ХХ столітті. — С. 372-383.
36. Шаповал Микита. Щоденник: від 22 лютого 1919 р. до 31 грудня 1924 р. І ч. – Упорядн. Сава Зеркаль. – Видала Українська Громада ім. М. Шаповала у Новім Йорку. Бібліотека «Українського Громадського слова», ч. 7. – 1958. – 155 с. – С. 58.

ШТРИХИ ДО БІОГРАФІЇ РЕЛІГІЙНОГО, ГРОМАДСЬКОГО ТА ЛІТЕРАТУРНОГО ДІЯЧА КИРИЛА СТИРАНКЕВИЧА (ДО 170-РІЧЧЯ ВІД ДНЯ НАРОДЖЕННЯ)

У статті подається інформація про випускника Київської духовної академії протоієрея, громадського, релігійного та церковного діяча, автора побутово-етнографічної повісті «За громаду», члена Комісії по виданню Четвероєвангелія перекладу Пилипа Морачевського, активного діяча за автокефалію української православної церкви Кирила Титовича Стиранкевича.

Ключові слова: Кирило Стиранкевич, Поділля, Кам'янець-Подільський, Жванець, Єлисаветград, Подільська «Просвіта», автокефалія.

Протягом періоду Незалежності України вийшло чимало праць, присвячених діяльності подільського духовенства. Різні аспекти їх діяльності розглядаються у своїх працях Л. В. Баженов, В. С. Прокопчук, О. М. Кошель, А. М. Трембіцький, Ю. І. Блажевич та ін. Однак, до сьогодні немає жодної праці, яка була б присвячена діяльності непересічної особи II половини XIX – I чверті XX ст. Кирилу Титовичу Стиранкевичу. У цій статті до певної міри спробуємо заповнити історіографічну лаку.

Кирило Титович Стиранкевич народився близько 1851 року в с. Боблів (нині – Немирівський район Вінницької області). Закінчив Подільську духовну семінарію, а 1876 року – Київську духовну академію.

К. Т. Стиранкевич викладав у духовних училищах Єлисаветграда, Кишинєва, Шаргорода.

Протягом другої половини 1870–1880-х рр. Єлисаветград стає одним із центрів формування українофільських громад. Спочатку, в середині 1870-х рр., українофіли об'єдналися у товариство, до якого належали М. Ф. Федоровський, лікар О. І. Михалевич (учасник Київської громади), товариш прокурора Д. В. Маркович, секретар Єлисаветградського поліцейського управління І. К. Тобілевич, наглядач духовного училища М. О. Лашенко, інспектор цього ж училища К. Т. Стиранкевич, юнкер Й. В. Шевченко, студент І. Т. Стиранкевич та ін. Гурток займався культурницькою діяльністю, перекладом робіт іноземних учених, постановкою драматичних творів. Планували видати альманах перекладної літератури українською мовою, який вийшов у Херсоні 1886 р. під назвою «Степ» [6, с. 156; 27; 19, с. 163; 20, с. 65–73]. Про цей гурток мемуаристка Н. Бракер згадує «невеличкий і не дуже виразний український гурток, що купився навколо М. Ф. Федоровського і влаштованого ним «Ремесленно-грамотного училища». Склад цього гуртка був такий: І. К. Тобілевич, М. Ф. Федоровський, М. О. Лашенко – «смотрятель» духовного училища, К. Т. Стиранкевич – інспектор того ж училища, і ... Шевченко..., І. Т. Стиранкевич – студент і деяка молодь, що стихійно тяглась до українства» [6; 48, с. 65–66]. Цікаво, що разом з Кирилом Титовичем членом гуртка був його брат Іван Титович, про якого Євген Чикаленко згадує, що він мав «нахил до рево-

люційної діяльності» [47, с. 3; 13, с. 16; 21, с. 69; 11, с. 55; 43, с. 125]. Можливо родичкою членів українського гуртка К. Т. та І. Т. Стиранкевичів була гімназистка Стиранкевич [49, с. 44].

У 1880-х рр. О. Лотоцький зарахував К. Т. Стиранкевича до сформованого навколо ректора Подільської духовної семінарії Митрофана Сімашкевича гуртка «людей, що стихійно любили свій край та хотіли працювати над його дослідженням» [25, с. 23–34; 9, с. 55; 36, с. 226.].

К. Т. Стиранкевич активно у 1880-1900-х рр. займався літературною, публіцистичною та богословською діяльністю.

Кирило Титович вмістив свої твори в альманасі «Розмова» М. Комарова, який був заборонений імперською цензурою [26, с. 118].

К. Т. Стиранкевич у своїй статті в петербурзькому журналі «Слово» писав, що «про Українців уже давно зложилася в московській літературі загальна думка, що сей народ відзначався і відзначавсь особливою постійністю в православній вірі, побожністю, «благочестієм», як називається православне на Україні в 16. І 17. століттях, в часи його тяжкої боротьби проти католицизму» [34, с. 89].

На 1892 р. К. Т. Стиранкевич підготував побутово-етнографічну повість «За громаду. Хроніка одного села на Поділлі». М. Комаров у листі до В. Левицького-Лукича писав: «Автор повісті «За громаду» (Подоленко) – Кирило Титович Стиранкевич, родом Подолянин, живе тепер у Херсоні, де служить в казенній палаті. Се його перша повість, але в теці мається ще одна недокінчена. Котру він певне передасть Зорі, коли перша буде надрукована» [8, с. 41]. Повість була опублікована в журналі «Зоря» в №№ 1–4, 6–7 за 1892 р. під псевдонімом Кость Подоленко. Того ж року у видавництві НТШ повість вийшла окремою книжечкою [31; 29, с. 68; 4, с. 210; 12, с. 308; 10, с. 85; 22, с. 55; 35, с. 180; 7, с. 58]. Повість була перевидана 1910 року в Чернівцях (рис. 4) [30]. Про подільське село К. Т. Стиранкевич писав: «Коли дивити ся в осени з дзвінниці на село, то кождий садок у селі здаєть ся квітником, а все село чарівним килимом. Оттакі-то чудові села на нашім милім Поділлі» [17, с. 11–12]. Однак І. Я. Франко зарахував Кирила Титовича до «письменників, котрі при всіх своїх добрих прикметах не здужали ще дати таких речей, котрі б виявляли якусь визначну літературну фізіономію» [45]. Однак, значно краще про К. Т. Стиранкевича відгукується І. Я. Франко в поемі «Вандрівка русина з Бідою», поставивши його в один ряд з видатними письменниками Лесею Українкою, Оленою Пчілкою, І. Карпенко-Карим, А. Кримським та ін.:

*«Чи бач, дядьку, як плигаю?
Все письменство я двигаю,
Драми, казки, поемки,
Віршів три оберемки.*

*Від Карпенка і Чайченка,
Подоленка, Школиченка,
Жука, Жарка і Панька,
Ще й від Кримського Хванька.*

*Від Кенира сто дві байки,
Ще й від Пчілки, Лесі, Чайки,*

*Зірки, Дарки, Монтаря,
Дрозда, Щогля й Комаря* [44, с. 132–147].

Аналіз оповідання «За громаду» зробив у своїй статті «Народлоці і нарід» Осип Маковей [23], однак підготовлена до друку в ЗНТШ праця так і не побачила світ.

Про Стиранкевича згадує у спогадах своїх Є. Чикаленко: «З учителів духовного училища найвидатнішим був високий, ставний, з довгим кучерявим чубом, Кирило Титович Стиранкевич, по прізвищу «Владика», автор талановитого оповідання «За громаду», пізніше надрукованого в «Зорі» під псевдонімом К. Подоленка. На превеликий жаль, слава українського письменника не звабила його, і він пішов на службу чиновником особливих доручень при губернаторі, а пізніше висвятився на священника і, придбавши репутацію «истинно-русского», став благочинним на своїм ріднім Поділлі» [46, с. 93–94].

28 липня 1892 року на літургії в день св. Володимира в кафедральному православному соборі Кам'янця-Подільського випускник Київської духовної академії, кандидат богослов'я К. Т. Стиранкевич був рукопокладений у священники. Маємо також інформацію, що він взяв участь у богослужіннях 1 серпня в Успенському храмі Архієрейського будинку, а 4 серпня в кафедральному соборі Кам'янця-Подільського [15, с. 583–584]. Ймовірно після цього він відбудував свою парафію в с. Тисколунг Балтського повіту (сучасне с. Довжанка Окнянської селищної громади Подільського району Одеської області [42, с. 889, 1025]).

У вересня 1893 року наказом Подільської духовної консисторії № 14578 К. Т. Стиранкевич переведений з с. Тисколунг на посаду священника Свято-Троїцької церкви м. Жванець [14, с. 278; 24, с. 5, 204]. У час перебування у Жванці він у «Подільських єпархіальних відомостях» друкує статті богословського характеру «Слово, виголошене 7 серпня 1894 року у Свято-Троїцькій церкві м. Жванця» [40, с. 746–749], «Промова над гробом благочинного 4-го Кам'янецького округу протоієрея Григорія Снігурського» [37, с. 628–630].

У вересні 1897 року наказом єпископа Подільського і Брацлавського Іриней К. Т. Стиранкевича перевели в Іоанно-Предтеченську церкву Кам'янця-Подільського (рис. 1–3) [24, с. 227]. У цей час на сторінках «Подільських єпархіальних відомостей» він публікує статті богословського характеру «Слово в 4-й тиждень Великого посту» [39, с. 305–307], «Повчання в день Різдва св. Іоанна Предтечі» [38, с. 985–987].

16 січня 1901 року в Кам'янці-Подільському в недавно відкритому Пушкінському народному домі біля новорічної ялинки зібралося до 300 учнів церковних шкіл, яких привітали губернатор і міський голова. 19 січня «Подільські єпархіальні відомості» писали: «Третього січня учні церковних шкіл Кам'янця – до 300 хлопчиків і дівчаток – зібралися на ялинку в народному домі імені Пушкіна. Цей великий будинок із величезним залом, паровим опаленням і електричним освітленням недавно облаштувала Опіка народної тверезості. Посеред залу запалили величезну, гарно прибрану ялинку. Діти хором співали тропарі й кондаки Різдва Христового, колядки й інші духовно-релігійні пісні, поодиночі й групами декламували вірші та байки. Літературно-вокальну частину свята завершив спільний спів народного гімну «Боже, царя бережи». Співом керував дякон – учитель зразкової при семінарії школи. Відтак дітям роздали подарунки – здебільшого книжки й письмове приладдя. На дитяче свято завітали подільський губернатор генерал-ма-

йор Михайло Сем'якін із дружиною, міський голова Іван Михалевич, інші духовні й світські особи зі своїми сімействами. Узагалі, було велелюдно. На хорах зібралось багато людей, переважно батьки учнів церковних шкіл. Дитяче свято, вперше влаштоване так грандіозно, вдалося якнайкраще. Організувала його єпархіальна училищна рада, а безпосередніми розпорядниками були члени ради: єпархіальний спостерігач священник Василь Павлинов, священники Іоанно-Предтеченської та Олександро-Невської церков Кирило Стиранкевич і Віктор Чекан, викладач семінарії Сергій Киржацький» [16, с. 23].

1905 року входив до складу комісії з видання Четвероєвангелія в перекладі Пилипа Морачевського [9, с. 66; 5, с. 230; 41, с. 256]. В. К. Приходько так згадує про це: «О. Кирило Титович Стиранкевич у той час був настоятелем так зв. Старого Собору у Кам'янці і був вже людиною поважного віку, десь за п'ятдесят років. В молодих літах, як студент Київської Духовної Академії, був переконаним українцем та виявив себе активним членом київської української громади і людиною великих здібностей. Про Стиранкевича, між іншим, згадує у спогадах своїх Чикаленко, зазначаючи, що в той час Стиранкевич співробітничав у галицьких виданнях і там вийшла навіть окремою книжечкою його невелика повість «За громаду», під псевдонімом К. Подоленко¹. Однак, в той період, про який згадую, о. Стиранкевич активно, як українець, себе не виявив. Коли ж надійшла така справа, як переклад Євангелія, о. Стиранкевича запросили до комісії, як старого українця і людини з високою богословською освітою» [33, с. 156].

1906 року був серед співзасновників і перших членів Подільської «Просвіти» [1, с. 5, 12].

Однак вже невдовзі погляди К. Т. Стиранкевича зазнають радикальних змін. 23 квітня 1907 року відбувається в Кам'янці-Подільському відкриття «Союзу руського народу» – російської радикальної шовіністичної і монархічної політичної організації, відомої також, як партія чорносотенців. Саме Кирило Титович стає головою Кам'янець-Подільського відділення [28, с. 398–399].

Також на початку ХХ ст. К. Т. Стиранкевич стає членом Подільського церковного історико-археологічного товариства, зокрема фігурує в списках членів Товариства за 1919 р. [18, с. 65–68; 2, с. 312].

Кирило Титович Стиранкевич брав участь у відкритті Кам'янець-Подільського державного українського університету 22 жовтня 1918 року та був активним членом руху за автокефалію української православної церкви. Ось що з цього приводу писав В. К. Приходько у праці «З історії повстання українського університету в Кам'янці на Поділлі»: «Між іншим, запам'ятався мені виступ, під впливом цього свята, одного старого чоловіка – Кам'янецького протоієрея о. Кирила Стиранкевича. О. Стиранкевич у свій час скінчив Київську Духовну Академію, де належав до українського гуртка і подавав великі надії, як майбутній енергійний і здібний робітник на українській ниві. Однак, дальніше життя – служба, родина, середовище, – так вплинули на нього, що він помалу одійшов од бувалих мрій, а з 1905 року, коли почався в Росії революційний рух, він зайнявся навіть активною політикою, ставши крайнім реакціонером і Головою «Союзу Руського Народу» на Поділлі. Це була організація, що мала своїм гаслом: «Православ'є, Самодержав'є і Народно́сть», себ-то фактично російський імперіялізм та націоналізм.

¹ Насправді на час виходу повісті К. Т. Стиранкевичу був вже 41 рік.

Одначе, український рух 1917 року збудив у о. Стиранкевича давні рідні національні струни, видовище-ж побідного поступу цього руху в образі Українського Університету зробило в душі старого ієрея цілий переворот. Його промова – бурхлива й шира – була сповіддю-каяттям за своє минуле, за зневіру і палкою обітницею – служити остаток днів своїх лише українській справі, українському народові. Старий свого слова дотримавсь: мені оповідали, що в роках 21 й далі, під большевицькою владою, він став справжнім самоотверженим апостолом української автокефальної церкви...

Огрядний, високий, увесь білий, справді як апостол, ходив він по селах Поділля і безстрашно проповідував нову національну церкву. Він мав величезний успіх і народ ішов за ним, як за святим. Смерть в 1925 році¹ перервала його високу місію...» [32, с. 83–84].

Помер Кирило Титович Стиранкевич 8 липня 1923 року.

Джерела та література:

1. Адамський В. Р. «Просвіти» Поділля в добу Української Центральної Ради (березень 1917 – квітень 1918 рр.): Дослідження. Документи. Матеріали. Хмельницький: ФОП Цюпак А. А., 2018. 478 с.
2. Баженов Л. В. *Alma mater* подільського краєзнавства. Кам'янець-Подільський: Оіум, 2005. 416 с.
3. Баженов Л. В. Поділля в працях дослідників і краєзнавців XIX–XX ст. Кам'янець-Подільський: б. в., 1993. 480 с.
4. Барвінський О. Про заснування і дотеперішній розвиток товариства ім. Шевченка у Львові // Записки Наукового товариства ім. Шевченка. 1892. Вип. 1. С. 209–212.
5. Блажевич Ю. Подільське духовенство в боротьбі за українізацію православного життя на теренах краю (II пол. XIX – поч. XX ст.) // Науковий вісник Межибіж. Хмельницький: ІРД, 2017. № 1, ч. 1. С. 227–232.
6. Бракер Н. Опанас Іванович Михалевич (1848–1925) // За сто літ. 1930. №6. С. 153–165.
7. Бурлака Г. Співпраця Михайла Грушевського і Осипа Маковея у перші роки видання «Літературно-наукового вістника» (з додатками вибраних листів О. Маковея до М. Грушевського) // Слово і час. 2004. № 5. С. 58–75.
8. Вознюк М. До діяльності Комарова // Бібліологічні вісті. 1927. № 4. С. 12–46.
9. Гарба В. На золотій ниві Поділля (Подільська духовна семінарія на службі нації 1797–1919). Нью-Джерсі, 1970. 170 с.
10. Гнатюк В. Наукове товариство імені Шевченка у Львові // Літературно-науковий вістник. 1925. № 86. С. 76–86.
11. Гордійчук М. Книгар Володимир Менчиць посеред українофілів Єлисаветграду 1870–1890-х рр. // Етнічна історія народів Європи. 2017. Вип. 53. С. 54–59.
12. Дей О. Словник українських псевдонімів та криптонімів (XVI–XX ст.). Київ: Наукова думка, 1969. 559 с.
13. Дорошенко Д. І. Євген Чикаленко. Його життя і громадська діяльність. Прага: Фонд ім. Є. Чикаленка при УАК, 1934. 100 с.
14. Жванець // Труды Подольского епархиального историко-статистического комитета. Каменец-Подольский: Типогр. С. Киржацкого, 1895. Вип. 7. С. 270–279.
15. Епархиальная хроника // Подольские епархиальные ведомости. 1892. №31. С. 583–586.

¹ Насправді К. Т. Стиранкевич помер 08.07.1923 р.

16. Из епархиальной жизни // Подольские епархиальные ведомости. 1901. № 1. С. 22–24.
17. Житє українського народу. Маленька географія, II. частина з 13 образками. I. випуск – Українське будівництво: хата, село, містечко, приватні й громадські будови, церква, український стиль і орнамент. Відень: вид-во Укр. Учительства у Гмнді, 1917. 24 с.
18. Кошель О. М. Між церквою і наукою. Історичний нарис діяльності Подільського церковного історико-археологічного товариства (1865–1920). Кам'янець-Подільський: Центр поділлєзнавства, 1998. 65 с.
19. Крижанівський В. М. Розвиток періодичної преси в Єлисаветграді (червень 1874 – лютий 1917 р.) // Історичні студії суспільного прогресу. 2019. № 7. С. 158–179.
20. Куценко Л. Народу самосійні діти. Кіровоград: Спадщина, 2005. 120 с.
21. Кучеренко, А. А. Діяльність «Громад» Півдня України по розгортанню українського культурно-освітнього руху у другій половині XIX ст. // Наукові праці. 2002. Вип. 17. С. 67–72.
22. Лев В. Наукова й видавнича діяльність НТШ // Альманах Українського народно-го союзу на рік 1973. Нью-Джерсі; Нью-Йорк: Свобода, 1973. С. 55–62.
23. Лист О. Маковея до М. Грушевського. 11.01.1898 // Центральний державний історичний архів у м. Києві. Ф. 1235. Оп. 1. Спр. 622. Арк. 5–6.
24. Літопис Свято-Троїцької церкви містечка Жванця (1869–1898). Львів: Априорі, 2015. 256 с.
25. Лотоцький О. Сторінки минулого. Частина перша. Варшава, 1932. 286 с.
26. Лубчак В. Заборона альманахів М. Комарова «Розмова» і «Заволока» як чинник цензурних утисків української книжки // Український інформаційний простір. 2018. № 2. С. 114–120.
27. Макієнко О. А. Андрій Михайлович Грабенко: віхи громадсько-політичної діяльності // Константи. 2007. № 1. С. 89–99.
28. Открытие в Каменце-Подольском отдела Союза Русского Народа // Православная Подолия. 1907. № 18. С. 398–399.
29. Палюх О. Українське книговидання у Львові XIX ст.: роль друкарень Ставропігійського інституту та Наукового товариства ім. Шевченка // Записки Львівської наукової бібліотеки ім. В. Стефаника. 2008. Вип. 1 (16). С. 54–72.
30. Подоленко К. Т. За громаду. История одного села на Поділію. Чернівці: Руска Рада, 1910.
31. Подоленко К. За громаду. Хроніка одного села на Поділля. Львів: НТШ, 1892.
32. Приходько В. К. З історії повстання українського університету в Кам'янці на Поділі. Хмельницький: ПП Заколотний М. І., 2012. 103 с.
33. Приходько В. К. Під сонцем Поділля. Спогади. Частина перша. Нью-Йорк; Мюнхен: Криниця, 1967. 183 с.
34. Релігійне життя серед москалів та українців // Календар українського народного союзу на рік звичайний 1922. Нью-Джерсі: Свобода, 1922. С. 79–91.
35. Справозданне про діяльність і розвиток наукового товариства імені Шевченка // Записки Наукового товариства імені Шевченка. 1893. № 2. С. 173–189.
36. Старенький І. О. Пам'яткоохоронці і краєзнавці батько і син Степан і Сергій Дложевські // Праці Центру пам'яткознавства. 2014. Вип. 26. С. 225–231.
37. Стыранкевич К. Т. Речь над гробом благочинного 4-го Каменецкого округа протоиерея Григория Снегурского // Подольские епархиальные ведомости. 1897. № 24. С. 628–630.
38. Стыранкевич К. Т. Поучение в день Рождества св. Иоанна Предтечи // Подольские епархиальные ведомости. 1903. № 30. С. 985–987.
39. Стыранкевич К. Т. Слово в 4-ю неделю Великого поста // Подольские епархиальные ведомости. 1902. № 13. С. 305–307.

40. Стыранкевич К. Т. Слово, произнесенное 7 августа 1894 года в Свято-Троицкой церкви м. Жванца // Подольские епархиальные ведомости. 1894. № 39. С. 746–749.
41. Трембіцький А. М. Напрями релігійно-богословської діяльності членів родини Сіцінських-Січинських: проблеми наукової розробки // Наукові записки. Збірник праць молодих вчених та аспірантів. 2009. Вип. 17. С. 244–285.
42. Українська РСР. Адміністративно-територіальний поділ (на 1 вересня 1946 року). Київ: Укр. вид-во політ. літ-ри, 1947. 1064 с.
43. Філоретова Л. Єлисаветградська Громада // Науковий часопис НПУ ім. М. П. Драгоманова. Історичні науки. 2012. Вп. 9. С. 123–130.
44. Франко І. Я. З вершин і низин. Львів: НТШ, 1893. 429 с.
45. Франко І. Я. Наше літературне життя в 1892 році // Зібрання творів у 50-и томах. К.: Наукова думка, 1981. Т. 29. С. 7–15.
46. Чикаленко Є. Спогади. 1861–1907. Нью-Йорк: УВАН у США, 1955. 502 с.
47. Чикаленко Є. Спогади, щоденник, листування // Свобода. 1924. № 46. С. 3.
48. Шевченко С. Вершники на Інгупі. Кіровоград: ПП «Центр оперативної поліграфії «Авангард», 2013. 332 с.
49. Шевченко С. Старі стіни: Єлисаветградська громадська жіноча гімназія (1860–1920). Кіровоград: ред.-видав. від. Кіровогр. держ. пед. ун-ті ім. В. Винниченка, 2007. 180 с.

Ткач Б.В.
м. Хмельницький

МЕДИКИ ПОДІЛЛЯ В УКРАЇНСЬКІЙ НАЦІОНАЛЬНІЙ РЕВОЛЮЦІЇ 1917–1921 РР.

У статті висвітлюється участь медиків у пробудженні українських сил до національно-культурної праці в часи становлення української державності 1917–1921 рр., розвиток просвітницького руху на Поділлі.

Ключові слова: українська громада, «Просвіта», лікувальна справа, Кость Солуха, Іван Огієнко, Павло Бутівський, Микола Стаховський, Пантелеймон Блонський, Модест Левицький, Дмитро Одриня

Під впливом Лютневої революції і створення 17 березня 1917 р. в Києві Центральної Ради українська спільнота Поділля розпочинає політичну боротьбу за можливість брати активну участь у розв'язанні політичних, соціальних, культурно-освітніх проблем українців, котрі за часів московського самодержавства були позбавлені права на національну самореалізацію.

Просвітницьку українську діяльність на Поділлі очолює Кость Солуха. У 1901 р. разом із вчителями С. Іваницьким, В. Чехівським та священником Є. Сіцінським, іншими однодумцями він організував в Кам'янці-Подільському невелику місцеву українську громаду. Революційні події 1905 року сприяли заснуванню першого на Поділлі Українського товариства «Просвіта». Її головою до 1917 року був Кость Солуха.

Кость Солуха народився 17 травня 1861 року у с. Коритне Балтського повіту Подільської губернії в родині українського сільського священника. У 1879 році

закінчив другу Київську гімназію і вступив на медичний факультет Київського університету. Після закінчення університету Кость направили полковим лікарем 28-го піхотного полку Варшавського округу. Не прослуживши зазначеного строку, в 1889 році його перевели на Поділля і направили дільничним лікарем містечка Оринин Кам'янецького повіту. Кость згадував: «Став налагоджувати всю справу з нуля. Лікарню довелося зробити в корчмі, хоча обладнання майже ніякого не було, а на медикаменти відпускалося 150 руб. на рік. Територія дільниці велика, кругом темнота народу і авторитет повитух та знахарів». Солуха своїм ставленням здобув надзвичайну популярність серед селян.

У 1894 році Кость переходить на роботу на посаду ординарного лікаря Кам'янецької губернської лікарні, яка була найбільшою в губернії, мала 300 штатних ліжок, амбулаторію, аптеку, «богодільню» для старців.

Кость Солуха був одним із найпрогресивніших лікарів Поділля. У 1915 році він став застосовувати пневмоторакс в лікуванні туберкульозу. Із подільських та й інших сіл і навіть із сусідньої Австрії і Румунії з'їжджалися хворі із сухотами лікуватися до славного лікаря. Пізніше донька Тетяна в своїх спогадах напише, що «один професор Празької клініки, спочатку не повірив, що Кость Солуха вже в 1915 році лікував туберкульоз пневмотораксом». Однак, незабаром переконався, що саме «на українському Поділлі існував на той час модерний лікар великого масштабу, який мав найсміливіше на той час лікування туберкульозу, а також власний спосіб лікування плямистого тифу, що давав мінімум смертності».

Вихований на старих українських традиціях, Кость став одним з основоположників просвітницького руху на Поділлі, сприяв пробудженню українських сил до національно-культурної праці. Царський уряд перешкодив цьому, але навколо товариства все одно гуртувалась інтелігенція, молодь. З початком війни 1914 року роботу призупинили, але одразу після 1917 року товариство відновило діяльність. Костянтин Солуха проводить роботу по збиранню книжок серед кам'янчан та полян для формування університетської бібліотеки, бере участь в роботі Комітету допомоги хворим та пораненим козакам, очолює Подільську секцію Всеукраїнської Спілки лікарів, бере участь у формуванні та роботі філії Українського Червоного Хреста. У роки розрухи і епідемій Кость Солуха працює серед хворих з особливо небезпечними інфекціями, через що й сам захворів на тиф і в січні 1922 року помер. Як висловився про Солуху його сучасник, активний громадський діяч, Віктор Приходько: «Рідне Поділля золотими літерами на довічні часи мусить вписати у свої аннали ім'я кращого з своїх синів».

Саме подільській «Просвіті» належить ініціатива відкриття в Кам'янці-Подільському Українського Університету, через що Кость Солуха вважається одним із духовних батьків першої вищої школи на Поділлі. 22 жовтня 1918 року за ухвалою гетьмана Української держави П. Скоропадського було відкрито Український державний університет у Кам'янці, ректором якого став Іван Огієнко.

Іван Огієнко народився 2 січня 1882 року у містечку Брусилів Радомишльського повіту Київської губернії в бідній селянській родині. Після закінчення в 1896 році початкової чотирирічної школи в Брусиліві навчався у Київській військово-фельдшерській школі. Закінчивши 1900 року повний фельдшерський курс, проходив службу у Київському військовому шпиталі у відділі психічних та нервових хвороб. 1903 року екстерном складає іспити в Острозькій класичній гімназії і

кидає військову службу з обов'язком вступити на медичний факультет Університету св. Володимира в Києві. Записується на медичний факультет, але лекції слухає на історично-філологічному факультеті, а з 1904 р. остаточно пориває з медичним факультетом і переводиться на історико-філологічний. На початку 1918 р. Огієнка обрано членом Головної Управи Українського Червоного Хреста в Києві, а в липні 1918 р. призначено ректором Українського державного університету і він переїздить до Кам'янка-Подільського. На посаду університетського лікаря запрошує К. Г. Солуху, який організовує роботу університетської амбулаторії коштом Кам'янецької губернської лікарні.

5 січня 1919 р. Огієнка призначено міністром освіти УНР, 15 вересня 1919 р. – міністром віросповідань УНР і до 1924 р. він працює на цій посаді в еміграції. 9 жовтня 1940 р. був пострижений в чернецтво, а вже 19 жовтня на Холмському Соборі під ім'ям Іларіона був висвячений єпископом Холмським і Підляським. 8 серпня 1951 р. на Надзвичайному Соборі у Вінніпезі обраний предстоятелем Української Греко-Православної Церкви у Канаді і митрополитом Вінніпегу. Справа всього життя Івана Огієнка – переклад Біблії українською мовою, над яким він працював з 1936 р. до 1955 р. і який до сьогодні є неперевершеним надбанням українського народу. Помер Іван Огієнко 29 березня 1972 р. у Вінніпезі в 90-літньому віці.

У вересні 1918 р. в рамках підготовки до відкриття Українського державного університету за поданням ректора Івана Огієнка міністр освіти затверджує остаточний склад «Комісії для збудування Кам'янець-Подільського Державного Українського Університету», в склад якої ввійшов голова Ради «Просвіти» Павло Петрович Бутовський.

Павло Бутовський народився 23 січня 1889 року у сім'ї багатодітного священика в с. Овсяники на Бердичівщині. Павло спочатку отримав домашню освіту, потім навчався в народній школі, богословську освіту здобув у Києві. 1911 року Павло Петрович поступив на медичний факультет Варшавського університету і закінчив 4 курси. З початком I Світової війни евакуювався до Ростова-на-Дону, потім перевівся до Київського університету, але навчання через призов до армії не закінчив.

У липні 1917 року одружився на дочці наглядача Кам'янецької земської лікарні Вірі Приходько і у жовтні того ж року був переведений до Києва лікарем Українського полку. З приходом у січні 1918 року більшовицьких військ демобілізувався з армії, у лютому-березні здавав державні іспити в Київському університеті. Не дочекавшись диплома, повернувся до Кам'янка-Подільського і на пропозицію голови губернської земської управи Віктора Приходька очолив редколегію журналу «Село». Під редакцією П. П. Бутовського напередодні відкриття в Кам'янці-Подільському державного українського університету вийшла одноденна газета «Свято Поділля», приурочена цій події. У липні 1919 року на пропозицію Івана Огієнка Бутовський очолив курси медсестер. У січні 1920 року перейшов на службу в головне управління Червоного Хреста України, до наступного приходу більшовиків був референтом з питань соціального забезпечення при головноуповноваженому уряду УНР Іванові Огієнку.

Протягом серпня-жовтня 1920 року був мобілізований на службу в Київське військово-санітарне управління. З 15 жовтня 1920 р. до 20 вересня 1921 р. очолю-

вав медичну дільницю в с. Вороньки Козелецького повіту на Чернігівщині. Важко захворівши, повернувся до Кам'янець-Подільського. З січня до листопада 1922 р. очолював Балинську медичну дільницю. У вересні 1922 року за доносом про виконання на піаніно українського національного гімну «Ще не вмерла Україна» Павло Петрович був звільнений з посади. Не без труднощів у січні 1923 року все ж таки влаштувався в Дунаївцях цивільним санітарним лікарем 2-ої Дунаєвської трудової школи. Бутовський, колишній працівник українського відділення Червоного Хреста, зніціював створення 23 червня 1923 року Дунаєвської організації Українського Червоного Хреста. Осередок Українського Червоного Хреста відкрив свій магазин «Санітарія і гігієна» та амбулаторію, якою завідував П. П. Бутовський. Меддопомога в амбулаторії була безоплатною, а ліки – зі скидкою 50 відсотків. У червні 1928 року були організовані курси першої допомоги, на яких навчалось 50 слухачів.

У грудні 1925 року Бутовський на запрошення головного лікаря Войлера став ординатором райлікарні. А 1 січня 1927 року Кам'янецька окрінспектура охорони здоров'я доручила Бутовському організацію в Дунаївцях робітничої поліклініки, якою й завідував до 25 серпня 1929 року, коли він був арештований за сфабрикованими звинуваченнями як керівник дунаєвського осередку «Спілки визволення України».

До активу «угруповання П. Бутовського» був віднесений і фельдшер Ілля Афанасьєв, уродженець с. Борсуки, тоді Староушицького району, фельдшер, який 1916 року в Кам'янець-Подільському військовому госпіталі був лікарським помічником, передавав досвід молодому лікарю Михайлові Булгакову. Його участь у діяльності Дунаєвської організації УЧХ, на думку слідчого, також підпадала під статус «контрреволюціонера» й «українського шовініста». Серед заарештованих у цій груповій справі були:

- Володимир Павлов, член правління Дунаєвської організації УЧХ;
- Яків Сербалюк, касир правління Дунаєвської організації УЧХ;
- Іван Попель, фельдшер;
- Григорій Кучерявий, фельдшер;
- Антон Костенко, вояк Дієвої армії УНР, фельдшер;
- Надія Севастьянова, фармацевт, член спілки «Медсанпраця».

Відверта громадянська позиція Павла Бутовського та його реальна оцінка дій органів радянської влади й сьогодні викликає симпатію. 27 листопада 1929 р. на черговому допиті він сказав слідчому: «Попавши у важке становище заарештованого за звинуваченням в основному за свою колишню діяльність на культурно-освітньому поприщі, поневолі приходжу в певний відчай не тільки за себе, але й за інших українців, які, рахуючи себе патріотами українськими, старалися внести й свою частку праці у справу відродження української нації. Нещастя таких українців у тому, що їм довелося жити в таку історичну епоху...». 1 березня 1930 року судова трійка постановила ув'язнити його до концтабору строком на 5 років.

Павло Петрович Бутовський відбував ув'язнення в селі Олександрівському Іркутського округу. За чисельними клопотаннями 28 лютого 1931 р. судова трійка переглянула справу і постановила: «Бутовського Павла Петровича від дальшого відбування висилки достроково звільнити, заборонивши йому проживання в м. Кам'янець-Подільський і в усіх прикордонних місцевостях, з-під стражі звільнити». Подальша його доля невідома.

З перших днів після Лютневої революції 1917 року за організацію українського державного життя діяльно взялися і мешканці повітового центру Проскурова (тепер – Хмельницький). Про це йдеться і в спогадах безпосередніх учасників Української національно-демократичної революції 1917-1921 років на Поділлі Наталі Дорошенко-Савченко та Івана Розгона, віднайдені у виданнях української діаспори та введені в науковий обіг істориком Анатолієм Тремб'юцьким.

Наталія Дорошенко-Савченко (українська громадсько-просвітницька діячка) у 1913-17 роках мешкала в Проскурві і разом із місцевими українськими діячами брала активну участь у національному житті. У своїх спогадах Наталія Вікторівна висвітлює перші кроки українського національного руху в Проскурві у 1917 році. Спогади були віддруковані в часописі «Свобода» (Нью-Йорк) та мали назву «Початки національної революції на Проскурівщині».

В самому повітовому центрі Проскурві, зазначає Н. Дорошенко-Савченко, серед 47 тисяч мешканців перед першою світовою війною більше половини становили євреї, «далі йшли поляки, росіяни й, нарешті, українці». «Ці останні здебільшого були робітники або дрібні урядовці, вчителі тощо». До того ж, інтереси українського населення зовсім не були представлені в урядових і самоврядних інституціях міста й повіту. «Більшість чужинців робила місто назовні російським, - наголошує Наталя Дорошенко-Савченко. - Здавалося, для успіху української революції шанси були більш ніж сумнівні».

Вже 10 березня 1917 року в Проскурві зорганізувалася Українська громада. Засновниками Української громади в Проскурві стали головний лікар шпиталю Червоного Хреста Микола Стаховський, якого було обрано головою Проскурівської Української громади, а також лікар земської лікарні Пантелеймон Блонський, якого обрали заступником голови.

Крім того, Громада обрала М. Стаховського і П. Блонського своїми представниками на загальноармійські збори, що мали відбутися наступного дня, тобто 11 березня. На цих зборах М. Стаховський вперше в Проскурві виступив публічно на політичному зібранні і «так припав до вподоби» учасникам зборів, що його навіть обрали членом повітового виконавчого комітету. Після цих зборів, десь за тиждень, відбувся справжній український мітинг, на який «зібралася сила народу, виголошували патріотичні промови українською мовою», а також обрали М. Стаховського своїм представником до земської управи.

Але найбільш значимою подією для місцевої української громади в боротьбі за «українське обличчя Проскурівщини» стали вибори в березні 1917 р. до повітової управи. Завдяки наполегливій просвітницькій праці серед селянства головою повітової управи було обрано Миколу Стаховського. І це, констатує Наталя Дорошенко-Савченко, відбулося в місцевості, де «перед тим всеціло панували росіяни й поляки, де ще так недавно й писнути не можна було по-українському – і раптом така перемога українців!».

1 квітня 1917 року Проскурівська громада телеграфує до Центральної Ради: «Рада Проскурівської Громади просить вказівок щодо діяльності найближчої черги. Глуха вулиця № 1. Голова Стаховський». У цьому ж будинку на той час перший поверх орендувало єврейське училище, а на другому, який здавався під квартири, містилася громадська приймальня Проскурівського міського голови Миколи Сікори. Цей двоповерховий особняк (1897 р.) зберігся до наших днів.

Наталія Дорошенко-Савченко зазначає: «Скоро після того організовано «Просвіту» (а саме 18 квітня 1917 року), при якій постала й бібліотека. Українські книжки для неї закуплено в київських книгарнях». 29 квітня 2017 року «Робітничка газета» повідомляла про обрання 2/3 голосів М. Стаховського головою Проскурівської повітової земської управи: «Одкрилось перше земське зібрання при участі представників народних мас. Найбільше на зібранні селян. На виборах пройшов цілком український список. Головою обрано [доктор]а Стаховського».

Учасники Проскурівської Української громади налагодили тісні зв'язки з українськими організаціями інших повітів Подільської губернії та губернського центру, з кам'янецькою «Просвітою». Словом, як зазначає Наталія Дорошенко-Савченко, вже з перших днів після Лютневої революції 1917 року в Петрограді українці Проскурівщини діяльно взялися за організацію українського державного життя. І за якихось неповних два місяці «контакт з Українською Центральною Радою... був ... налагоджений», «українське життя в Проскурові та повіті було організоване, а послідуємим діям хіба треба було його продовжувати й розвивати...».

На жаль, оті «наступні» українські діячі зіткнулися з великими перешкодами в реалізації своїх планів державного будівництва в Проскурові й повіті. І перша з причин полягає в тому, що вже в травні-червні 1917 року поступово порідшали їхні ряди: в квітні Пантелеймона Блонського було обрано Кам'янецьким повітовим комісаром, а голову Української громади Проскурова, ординатора Проскурівського шпиталю Червоного Хреста, голову Проскурівської повітової земської управи Миколу Стаховського 11 червня 1917 року на других зборах Подільської губернської ради громадських організацій у Вінниці обрали губернським комісаром Поділля...

На теренах України постаті Миколи Стаховського та Пантелеймона Блонського залишалися майже невідомими аж до початку ХХІ ст., адже радянська влада намагалася повністю викреслити їх ім'я з народної пам'яті й української історії.

Микола Стаховський народився 22 травня 1879 р. у селі Стетківці на Волині (нині Чуднівський район Житомирської області) в багатодітній родині парафіяльного священика. Початкову освіту він отримав у рідному селі, а пізніше у 1893 р. вступив до Житомирської гімназії, яку блискуче закінчив у 1901 р. Закінчивши гімназію, вступив на медичний факультет Варшавського університету, який закінчив «Summa cum laude» в 1904 р., захистивши перед тим дисертацію. Обладнавши в одній з кімнат батьківського дому приймальню, Стаховський розпочав перші кроки своєї медичної практики, надавав першу допомогу не лише місцевим селянам, але й мешканцям навколишніх сіл. В своїй практиці він вперше спробував поєднувати модерну медицину з народним замовлянням чи нашіптуванням, застосовував справжні методи фізіотерапії та народної медицини, знаючи її вагу і значення в тих умовах. Невдовзі він виїхав до Києва, де удосконалювався в хірургії у тогочасного відомого Козловського, багато оперував, студіював найновіші праці з хірургії та імунології.

Під час російсько-японської війни 1904-1905 рр. зголосився на працю до Червоного Хреста і виїхав до Маньчжурії. Тут, на багатющому хірургічному матеріалі вдосконалював свою хірургічну техніку і вперше застосував свою методику лікування кістяних ран заливанням їх стерильним теплим вазеліном, яку значно пізніше застосували відомі лікарі Опп і Ольбі для лікування остеомієлітів.

Повернувшись у 1905 р. з війни, М. Стаховський мав нагоду розпочати підготовку до професорської діяльності з хірургії у Київському університеті, але цьому перешкодила участь у національно-політичному русі. Він з одностудцями в 1906 р. розпочав видавати орган Української соціал-демократичної робітничої партії – газету «Боротьба», в якій Стаховський подав гостру статтю проти існуючого режиму. Його звинуватили в «спробі повалити існуючий режим» і він терміново виїхав до Франції. Перебравшись до Парижа, Стаховський скориставшись такою доброю нагодою, продовжив своє удосконалення як лікар, відвідував лекції найбільш відомих вчених медичного світу Франції. Після лекції відомого отоларинголога Марселя Лермує він невдовзі став його учнем, а згодом його асистентом у шпиталі св. Антонія. 15 січня 1908 р. він залишає роботу в шпиталі й повертається в Україну.

Приїхавши до Вінниці, 25 серпня 1908 р. він отримав один рік ув'язнення за «спробу повалити існуючий режим» у 1906 р. Начальник в'язниці, враховуючи його популярність як лікаря, намагався якнайкраще влаштувати умови життя «почесного» в'язня: відповідно облаштував в'язничну камеру; дозволив харчуватися з місцевого шпиталю, де директором був приятель Стаховського Людвіг Маліновський, який щодня радо доставляв «передачу». Враховуючи те, що у в'язниці виникла епідемія тифу, від якого помер начальник в'язниці, було вирішено змінити Стаховському місце відбування покарання. Таким чином він просидів у в'язниці рівно сто днів, а решту терміну відбував у земській лікарні, де для нього обладнали спеціальне приміщення для «відбування кари», в якому лікар-в'язень приймав пацієнтів.

Відбувши покарання, М. Стаховський придбав «у власність великий сад в центрі міста, на вулиці Ролле, напроти міського театру і в ньому побудував за проектом відомого мистця Василя Кричевського двоповерховий будинок в українському стилі», де увесь нижній поверх був пристосований для амбулаторного прийому хворих, а у верхньому розмістилася родина та кабінет-бібліотека. Часто приходилося оперувати – видаляти аденоїди, які Стаховський вважав «причиною поганого розвитку дітей, причиною бронхітів, шлункових катарів, втрати апетиту, млявості, тубарних катарів з есентуальним запаленням середнього вуха». Проте мигдалики оперував дуже рідко, адже вони, на його переконання, були «органами оборони від інфекцій, своєрідним фільтром, який звогчує вдихуване повітря і разом з слизовою оболонкою носа затримує бактерії та інші заражені частини повітря». Пізніше, в похилому віці він говорив своєму синові Леву, також ларингологів: «Я переконаний, що операції мигдаликів є операцією переважно комерційною. Я особисто бачив від неї більше шкоди для пацієнта, як користі».

В 1914 р. лікаря М. Стаховського призвали до війська і призначили до шпиталю Червоного Хреста в Любліні, згодом шпиталь перевели до Проскурова. У вільний від праці час він приймав пацієнтів у місті, де влаштував прийомний «кабінет» лікаря-ларинголога. Пізніше Стаховський, згадуючи події березня 1917 р., розповідав своєму синові Леву, що «як тільки стало відомо в Проскуріві, що цар Микола II зрікся престолу, почали готуватися до «проголошення» нової влади в Проскуріві», хоча «в цей період місто було переповнене російським військом, різними запальними частинами, штабами, шпиталями», що тривалий час гальмувало політичне життя.

Вже в травні 1917 р. за Української Народної Республіки Микола Стаховський був призначений губернським комісаром Поділля. Як губернський комісар, мусів полагоджувати безліч інцидентів між населенням і збільшовиченими військови-

ми, як лікар – дбати про своїх пацієнтів, як політичний діяч – тримати контакт з урядом у Києві, а коли у Вінницю входили більшовиків – «зникати з лиця землі», щоб не «потрапити в лабети озвірілої солдатчини». Крім того, як головний лікар військового шпиталю, мав дбати про ліки і харчування хворих, регулярне функціонування етапів, про захоронення померлих, адже смертність в той період була дуже висока, та ін.

За свою активну державницьку, громадську і професійну діяльність Стаховський і його родина були внесені місцевими комуністами у списки для знищення при вступі більшовиків у Вінницю. На щастя більшовики були відтиснуті вояками Армії УНР від Вінниці і Микола з родиною переселився до брата дружини в Одесу. 28 січня 1919 р. Стаховського призначили першим головою дипломатичної місії Української Народної Республіки у Великій Британії.

Дипломатична місія добралась до Лондону лише в травні 1919 р. і діяла впродовж 1919-1921 рр. Вона не мала офіційного визнання уряду Великої Британії, тому найбільш важливим її завданням було сприяння визнанню УНР Великою Британією, поширення інформації про Україну через бюлетень місії – щотижневик «Юкрейн».

Лише один раз М. Стаховський був запрошений до аристократичного клубу «Севедж Клуб», де зустрівся з Черчиллем, але спроба поговорити з ним на болючі для України теми ні до чого не привела, адже він ухилився від розмови на політичні теми. Головною причиною такого ставлення англійців до українських дипломатів, було те, що уряд Англії підтримував і фінансував акції Денікіна.

Така невизначеність діяльності дипломатичної місії УНР, відсутність нормальних умов для праці дипломатів і вплив несприятливих кліматичних умов Лондона на стан здоров'я Стаховського, призвели до того, що у вересні 1919 р. він подав у відставку.

Полишивши працю в місії, М. Стаховський зайнявся приватною лікарською справою і громадською діяльністю спочатку в Лондоні, потім в Парижі, Берліні і в середині січня 1924 р. приступив до виконання обов'язків окружного лікаря у м. Берегове на Закарпатті. Впродовж 1931-1939 рр. М. Стаховський практикував у м. Берегове як приватний лікар.

Коли Закарпаття захопили мадари, він, кинувши все майно, переїхав до сина Лева в Прагу. Тут він, трохи відпочивши та підлікувавшись, одержав від німців призначення лікарем у м. Румбург (Судети). В 1945 р. у Румбург прийшли більшовики, які вже в перші дні потягнули Стаховського на допит, але слідчі, побачивши перед собою цілком хвору і душевно зламану людину, залишили його в спокою. Але ця подія ще більше приголомшила і зламала його, адже все життя «тікав від більшовиків, і тепер на схилі життя – потрапив таки їм в руки. Все життя мріяв про знищення більшовиків і звільнення України – вийшло, що більшовики не тільки не знищені, а окупували половину Європи».

7 грудня 1948 р. Микола Стаховський помер у Празі, похований на Ольшанському цвинтарі в могилі своєї матері, яка ще в 20-х роках емігрувала з України. Тут у Празі, на Ольшанському цвинтарі, знайшли спокій після вигнання з батьківщини та поневірянь на чужині багато знаних державних, військових і суспільно-політичних діячів, письменників, люди мистецьких професій, науковці. «За тими похованнями цілий пласт невивченої історії нашої держави», – писав Є. Маланюк.

Пантелеймон Блонський народився 27 червня 1876 року в селі Андріївка (нині Чемеровецького району Хмельницької області) у дворянській родині. Після закінчення Подільської духовної семінарії навчався на медичному факультеті Київського університету, але за неблагонадійність 1900 року його відрахували з числа студентів. Тому він переїхав до Варшави, де 1904-го закінчив університет і повернувся до Кам'янца-Подільського.

У місті над Смотричем лікар-окуліст стає одним із засновників Подільської «Просвіти». 1905 року соціал-демократа Блонського звільнили з роботи, а через рік за активну просвітянську діяльність заарештували. Серед членів Української Центральної Ради третього складу (20.08.1917 р.) є лікар Пантелеймон Йосипович Блонський. Тут він ближче познайомився з В. Винниченком, М. Грушевським, С. Петлюрою. Тричі його чекісти кидали за ґюремні грати.

Пантелеймон Блонський працював лікарем-окулістом у Києві, а також на Черкащині – в Каневі, Городищі, Черкасах, Ротмистрівці, Корсуні, Звенигородці. Коли настав голод 1932—33 рр., то лікар із Звенигородки назвав речі своїми іменами – геноцид проти українського народу. На адресу Комінтерну Пантелеймон Блонський писав: «Якщо правда, що масами гинуть з голоду тільки селяни УРСР, а РРФСР тільки на Північному Кавказі, в Краснодарському краї, де більшість селян також українці, то ясно, що тут... не витравлений революцією погляд на хохлів, як на нижче плем'я, вимирання якого корисне справі соціалізму...». Блонський надсилав скаргу й на адресу ЦК КП(б)У, сумно резюмуючи: «Про падіж худоби кричать, а про масову загибель українських селян – повне мовчання, наче йдеться про осінню загибель мух».

У вересні 1939 року палкого просвітянина-українця заарештували. Але й у неволі Пантелеймон Йосипович не виявив внутрішньої слабкості, навпаки, він прямо заявив слідчому: «Я не бидло. Я – українець». Після таких патріотичних висловлювань лікаря вислали «на перевиховання» в Комі АРСР. Працював на лісоповалі в селі Візінга. Там, під час війни, 12 січня 1942 року його заарештували. Особливою нарадою при НКВС 29 серпня 1942 року Блонського засудили до смертної кари. Оскільки в період війни з такими вироками не зволікали, то його розстріляли того ж дня.

Величезний внесок в розбудову української держави своєю просвітницькою та політичною діяльністю вніс лікар, письменник і поет Модест Пилипович Левицький.

Модест Левицький народився 13 липня 1866 року у селі Вихилівці Проскурівського повіту Подільської губернії у сім'ї дрібного поміщика – інспектора народних шкіл, мирового судді. Хлопчик ріс і виховувався в поміщицькій українській родині, в якій розмовляли виключно українською мовою, але знали й іноземні, розумілися на музиці, літературі. Ще навчаючись у Кам'янець-Подільській гімназії 15-річний Модест під псевдонімом «граф Біберштейн» видав першу 60-сторінкову збірку оповідань українською мовою «Пан Мотика» з підзаголовком «Народні перекази в Поділлі». Примірники цього видання зберігаються нині в Національній бібліотеці України імені Володимира Вернадського, Одеській державній науковій бібліотеці імені Максима Горького та Російській національній бібліотеці в Санкт-Петербурзі.

Подальшу освіту Левицький продовжив на історико-філологічному факультеті Київського університету. 1888 року після 4-го курсу поступив на медичний фа-

культет з наміром бути лікарем дружині Зінаїді, що хворіла на сухоти, та стати мужицьким «дохтуром», щоб пізнати життя.

В 1893 році 27-ми річний земський лікар розпочав свою практику в м. Ковелі на Волині, де на довгі роки став другом сім'ї Косачів та приватним лікарем Лесі Українки. В 1895 році під час спалаху холери в краї лікар поселяє дружину Зінаїду та сина Віктора в селі Колодяжному під опіку Олени Пчілки та Петра Косача.

Нове призначення восени 1899 року приводить Левицького в лікарню с. Будаївки (назва м. Боярка до 1956 р.) на Київщині. Клімат і умови життя в Будаївці сприяли поліпшенню здоров'я Зінаїди Левицької. До Києва недалеко, тож Левицькі відвідують осередок творчої інтелігенції, що був у книгарні Наукового товариства ім. Шевченка, спілкуються зі старими знайомими, заводять нові знайомства. Левицький друкує власні твори в українській періодиці. Прагнення наблизити українського читача до світової літератури зумовлює Модеста разом із дружиною братися до перекладацької роботи творів Е. Сінклера, Генріка Сенкевича, Болеслава Пруса українською мовою.

В липні 1904 року Модеста Левицького разом з Миколою Лисенком та Лесею Українкою обирають дійсним членом Київського літературно-артистичного товариства. Громадські та політичні інтереси спонукають Левицького разом з С. Єфремовим та Ф. Матушевським створити в 1903 році Радикальну партію. Наприкінці 1904 року Левицький отримує призначення на посаду директора фельдшерської школи на Лук'янівці у Києві і за сумісництвом – посаду завідувача Лук'янівським притулком для дітей-сиріт. За дозвіл навчати майбутніх фельдшерів рідною українською мовою втрачає державну службу і заробіток. У ніч з 17 на 18 січня 1907 року в Києві царським урядом була проведена масова акція проти прогресивної української інтелігенції. Разом з Лесею Українкою, її сестрою Ольгою, Борисом Грінченком та багатьма іншими був заарештований і Модест Левицький. З цього приводу Леся писала до матері: «Прикро було теж Модестові Филиповичу, бо в жінки його саме було запалення легких, та й він сам тільки що переніс тяжку інфлуенцу».

В березні 1907 року він отримує призначення залізничного лікаря на прикордонній з Галичиною станцією Радивилів. Привілей залізничного працівника – безкоштовний проїзд – дозволяв Левицькому часто бувати у Києві. У роки української державності Модеста Левицького було призначено головним санітарним лікарем залізниць України. З 1918 року - радником посла УНР в Греції Ф. Матушевського, після смерті якого Левицький виконує всі дипломатичні обов'язки. Витримує цинічні виступи проти посольства російської еміграції та її посібників, зокрема Туреччини, Болгарії, Югославії. Налагоджує доброзичливі відносини з посольствами Англії, США, Італії, Голландії, Бельгії, Бразилії, Персії, Іспанії, Грузії. Дипломатична служба в ім'я України стає єдиною втіхою та розрадою після втрати коханої дружини Зінаїди, що померла від легеневої кровотечі у Греції і похована далеко від України.

Після окупації України більшовиками Левицький повертається до Тарнова (Польща), де в той час знаходився уряд УНР під проводом Симона Петлюри, і стає міністром охорони здоров'я. Зразу ж організовує курси медсестер для українських дівчат, очолює санаторій для українських вояків, хворих на туберкульоз, у Закопаному, лікує місцевих жителів. В 1922 році переїздить до Чехії, де як ректор очолює Українську господарську академію у Подєбрадах.

У 1927 р. у віці 61 рік Модест переїздить на Волинь до Луцька. Працює вчителем рідної мови та літератури в українській гімназії, займається просвітницькою роботою. На добровільних засадах він продовжував займатися лікарською практикою. Лікуючи малозабезпечених учнів, часто витрачав власні кошти, даючи ліки тим, хто не в змозі був їх придбати. Організував музей народної творчості і народного мистецтва, а першими експонатами цього музею була колекція писанок.

16 серпня 1932 р. лікаря-патріота Модеста Левицького не стало. Похоронили славного сина України на кладовищі села Гаразджа Луцького району на Волині.

Влада на Поділлі змінювалась часто і іноді блискавично. Лише в Кам'янці-Подільському з грудня 1917 року по листопад 1920 року влада мінялась 12 разів, а в Проскуріві – 15 разів. 30 травня 1919 року губернське місто Кам'янець-Подільський стало столицею Української Народної Республіки і пробуло в цьому статусі понад п'ять місяців. Тут розмістилась Директорія УНР на чолі з Головним Отаманом Симоном Петлюрою та Диктатором ЗУНР Євгеном Петрушевичем. В цей час у Кам'янці працюють: лікарем Військового міністерства – колишній керівник управління культів при Міністерстві освіти Іван Левкович Липа (міністр здоров'я і опікування уряду УНР в екзилі 1921 року), редактором журналу «Нова думка» – майбутній лікар і ідеолог українського націоналізму Юрій Липа (навчаючись в Українському державному університеті), начальником медично-санітарного управління Міністерства залізниць УНР Павло Михайлович Губенко (Остап Вишня), який пише і публікує тут свої перші фейлетони. Міністерство народного здоров'я розмістилось в будівлі колишньої міської управи. Ще 9 січня 1919 р. постановою Ради Народних Міністрів УНР міністром народного здоров'я й опікування в уряді Ісака Мазепи був призначений Дмитро Антонович Одрина.

Дмитро Одрина народився 1892 року в селі Телешівці Білоцерківського повіту на Київщині в бідній, але освіченій селянській родині нащадків козацького роду. Початкову освіту він здобув у церковно-парафіяльній школі та в земському училищі, у 1905 р. вступив до Київської земської фельдшерської школи, яку закінчив 1909 року найкращим учнем. Працюючи фельдшером у сільській земській лікарні і займаючись самоосвітою, Дмитро екстерном склав екзамен у Житомирській гімназії і 1913 року вступив на медичний факультет Київського університету Св. Володимира, який закінчив у 1916 р. за програмою воєнного часу.

Під час війни Одрина добровольцем пішов до війська і служив лікарем санітарного потягу, брав участь в українізації військ Південно-Західного фронту, організації в армії перших українських санітарних пунктів. У період становлення УНР був членом Центральної Ради, працював в її секретаріаті, став помічником генерального секретаря військових справ Симона Петлюри з військово-санітарних справ.

28-31 серпня 1919 р. в Кам'янці-Подільському міністр народного здоров'я і опікування Дмитро Одрина провів екстрений лікарський з'їзд, на якому зібралось 62 делегати. З'їзд обговорив питання боротьби з пошестями, розробив практичні протиепідемічні заходи, констатував брак персоналу, перев'язувальних засобів, недостатнє медико-санітарне та харчове постачання. Восени 1919 р. Одрина керував заходами з ліквідації епідемії висипного тифу на Поділлі, заразився і помер в шпиталі. Поховали його на Польських Фільварках у Кам'янці-Подільському. На жаль, могила лікаря не збереглась.

Поділля відіграло важливу роль у подіях української національної революції 1917-1921 рр. і подільські медики були в авангарді цієї боротьби. Пролита кров,

втрачені життя не були марними. Вони довели всьому світу, що Україна є і вона прагне жити. Без кількарічної боротьби Української Народної Республіки сьогодні незалежної Української держави могло не бути.

Джерела та література:

1. Завальнюк О. М. Історія Кам'янець-Подільського державного українського університету в іменах (1918—1921 рр.). Кам'янець-Подільський, Абетка-НОВА, 2006.
2. Розгін І. Деякі епізоди боротьби з большевиками на Поділлі / Іван Розгін // Свобода (Нью-Йорк). – 1955. – 86. – 6 травня. – С. 3.
3. Дорошенко-Савченко Н. Початки національної революції на Проскурівщині: спогад. // Свобода (Нью-Йорк), 1955, №№249-251, 28-30 грудня.
4. Розгін І. Д-р Микола Стаховський. // Лікарський вісник (Нью-Йорк), 1965, №36, січень.
5. Поділля в добу Української революції. Рік 1917: Документи та матеріали. Кам'янець-Подільський, ТОВ «Друкарня Рута».
6. Енциклопедія українознавства. У 10-х томах. Париж; Нью-Йорк, Молоде життя, 1954-1989.
7. Історія України: маловідомі імена, події факти. Хмельницький, Кам'янець-Подільський, Абетка-НОВА, 2004.
8. Робітнича газета (Орган Бюро Центрального Комітету і Київського Комітету УСДРП). Київ, 1917, 1 квітня.
9. Адамський В.Р. Проскурів у муніципальній кампанії 1917 року // Хмельницькі краєзнавчі студії. Хмельницький, 2017, Вип.12.
10. Просвітницький рух на Поділлі (1906—1923 рр.). Кам'янець-Подільський, 1996.
11. Трембіцький А. М. Національна революція 1917 року на Проскурівщині у спогадах Наталії Дорошенко-Савченко // Матеріали III науково-краєзнавчої конференції «Місто Хмельницький в контексті історії України». Хмельницький, 2011.
12. Кучик О. Діяльність дипломатичної місії УНР у Лондоні (1919-1920) // Українська думка, 2008, 19 січня.

*Трубчанинов С.В., Єрмакова Д.В.
м. Кам'янець-Подільський*

**УЛЬРІХ ФОН ВЕРДУМ:
УЧЕНИЙ, МАНДРІВНИК, ПИСЬМЕННИК
(до 350-річчя подорожі Поділлям)**

Розвідку присвячено висвітленню маловідомих сторінок біографії ученого, мандрівника та письменника Ульріха фон Вердума (1632–1681). Охарактеризовано його основні праці та їхні видання різними мовами. Проаналізовано стан історіографічного вивчення проблеми.

Ключові слова: *Ульріх фон Вердум, мандрівник, щоденник, Поділля, Плоскирів.*

Сьогодні серед дослідників з України та Польщі, які вивчають історію своїх країн останньої третини XVII ст., або ж краєзнавців зі Львова, Тернополя, Хмельницького, Вінниці чи Кам'янця-Подільського, напевно немає жодного, хто б не

знав про подорожній щоденник Ульріха фон Вердума. Як пишеться вже у назві цього діаріуша, у 1670–1677 рр. його автор здійснив подорожі Польським королівством, Францією, Англією, Данією, Швецією та Німеччиною. В українській історіографії давно усталеним є твердження, що в цій праці яскраво відображено життя українців. Особливо ж рельєфно воно виступає на тлі показу мандрівником негативних рис польської шляхти [1; 14, с. 32]. В українських енциклопедичних виданнях наголошується, що автор щоденника підкреслював справедливий характер національної революції 1648–1676 рр. під проводом Б. Хмельницького, відзначав, що польські пани «поводяться з селянами гірше, ніж із рабами або собаками». Зазначається також, що у своєму щоденнику У. фон Вердум торкався міжконфесійних відносин в Україні, характеризував духовні засади католицизму і православ'я [7; 3].

Оскільки мандрівник робив докладні записи про кожен місцевість, яку відвідував, зауважуючи її природні особливості, описуючи місця битв, укріплення, культові споруди, інші пам'ятки, звичаї мешканців, він увійшов до кола тих авторів, яких часто цитують українські історики та краєзнавці. Так, нотатки У. фон Вердума про Пłosкирів, зроблені 24 листопада 1671 р., які є першим описом цього подільського містечка, сьогодні активно використовуються місцевими краєзнавцями [див., зокрема: 12; 4, с. 78-82, 102-104; 5, с. 100], а також стали джерелом при складанні історико-архітектурного опорного плану м. Хмельницького [6, с. 16, 20-21]. А відомий дослідник історичної топографії Кам'янця-Подільського М. Петров (1952–2008) наголошував, що в детальному описові Кам'янця авторства У. фон Вердума йшлося не лише про укріплення, а й про етнічний склад населення міста та питання «націєтопографії» [11, с. 60-61].

Характеризуючи автора, вітчизняні краєзнавці у своїх працях найчастіше задовольняються конотацією факту про походження У. фон Вердума з німецьких чи фризських дворян, або ж безапеляційно називають його французьким шпигуном. У деяких роботах можна зустріти також наступне літературне кліше: «народився у дворянській сім'ї... хоч титул мав високий і герб старовинний, але багатства не було» [13].

На жаль, поверховість суджень характерна і для багатьох наукових праць. Також, як справедливо зазначав один із найвідоміших польських істориків, незаперечний авторитет з історії доби реформації і контрреформації в Польщі Януш Тазбір (1927–2016), «огляд найновішої літератури з проблематики Вердума викликає сумні думки... автори, схоже, не знають про своїх попередників» [34, с. 166].

Метою даної розвідки є висвітлення маловідомих сторінок біографії У. фон Вердума, в т. ч. з'ясування його походження, обставин, які вплинули на формування його світогляду, характеристика праць мандрівника та різних їхніх видань, а також короткий аналіз історіографії питання.

З одного боку, У. фон Вердуму як автору не пощастило. З його численних політичних есе, творів з генеалогії та історії, а також великого журналу подорожей лише дві праці було опубліковано через багато років після його смерті. З іншого боку, саме з цих оприлюднених робіт можна дізнатися про головні віхи його біографії. Важливо також наголосити, що У. фон Вердум дослідив історію свого роду, написавши його хроніку латиною з використанням численних документів, яку довів до 1667 р. Цей рукопис («Series Familiae Werdumanae usque ad annum 1667»),

хоча й був опублікований мовою оригіналу лише в 1976 р., а в німецькому перекладі побачив світ у 1983 р., був добре відомий краєзнавцям його малої батьківщини – Східної Фрисландії ще в XVIII–XIX ст. [див., зокрема: 15, s. VII]. Родинний архів Вердумів, який містив різноманітні документи XV–XVIII ст., через деякий час після вигаснення роду був переданий до школи в місті Ефер, де свого часу навчався У. фон Вердум [31]. Сьогодні рукописний фонд бібліотеки Марієнгімназії в Ефері налічує кілька десятків справ, що пов'язані з історією родини Вердумів, або походили з їхнього архіву («Еферська хроніка 1148–1520 pp.», «Генеалогія знатних родів Східної Фризії» Е. Лорінга, «Компендіум історії Фризії» та ін.). Серед них є також рукописи праць У. фон Вердума [27].

Перша публікація фрагментів щоденника подорожей У. фон Вердума була здійснена в альманасі швейцарського астронома, математика і мандрівника Йоганна Бернуллі, що видавався у Лейпцигу в 1786–1788 pp. [23]. У своїй передмові, характеризуючи походження рукопису, видавець лише відмітив, що він був наданий йому для копіювання руками друга. Обґрунтовуючи необхідність оприлюднення цього твору, Й. Бернуллі вказав на його оригінальність, неординарний стиль викладу, чималу кількість відомостей політичного, історичного та статистичного характеру. Найважливішою частиною щоденника редактор вважав подорож автора Польщею разом з абатом Польм'є, який виконував таємну місію, намагаючись «просунути» герцога де Лонгевіля на польський престол. Рукопис, з яким працював Й. Бернуллі, за його словами налічував 400 сторінок великого формату, на кожному – майже 40 рядків тексту, до того ж наприкінці був ще й «щоденний реєстр» на 87 сторінках, що стосувалася кампанії коронного гетьмана Яна Собеського на Поділлі в 1671 р. Редакційна правка включала деяке скорочення об'єму тексту, покращення стилю та уточнення написання багатьох імен [23, th. 4, s. 56-57]. Публікація також містила коротеньку автобіографію автора [23, th. 4, s. 58-60].

А от першим біографом У. фон Вердума можемо вважати Енно Йоганна Генріха Тіадена (1722–1781), правника та державного радника уряду Східної Фризії. Багато років він вивчав її історію та в 1773–1781 pp. завершив рукопис праці під назвою «Дослідження Східної Фрисландії». У кількох томах, які вийшли друком в столиці краю – місті Ауріху в 1785–1790 pp. вже після його смерті, серед іншого йшлося про життя уродженців Східної Фризії XVI–XVIII ст., які прославилися своєю науковою діяльністю. Біографічні нариси Е. Тіадена містили багато відомостей із втрачених або важкодоступних джерел [39]. У третьому томі цієї книги і містився нарис про У. фон Вердума [35, s. 77-84].

Уродженець Східної Фризії Альберт Панненборг (1844–1921), який викладав історію, латинську та німецьку мови в гімназіях Ауріха і Гетінгена, мав широке коло наукових зацікавлень, але на першому місці серед них стояло вивчення історії рідного краю [36]. Саме йому належить найбільш ґрунтовне дослідження в німецькій історіографії про У. фон Вердума та його подорожній журнал, яке він опублікував у двох номерах щорічника Товариства вишуканих мистецтв і вітчизняної старовини в Емдені наприкінці XIX ст. Дослідник опрацював оригінальний рукопис щоденника подорожей, який знаходився в бібліотеці гімназії в Ефері [29-30].

Практично одночасно з А. Паннеборгом біографію та творчу спадщину У. фон Вердума досліджував Францішек Ксаверій Ліске (1838–1891), уродженець Великопольщі, випускник Берлінського університету, який в 1867 р. у Лейпцигу за-

хистив докторську дисертацію з історії польської дипломатії XVI ст. З 1869 р. він працював у Львові: обіймав посаду наукового редактора джерельної серії «Актив гродських і земських», викладав на кафедрі загальної історії Львівського університету, став засновником Львівської історичної школи. До першорядних історико-географічних джерел, які опрацьовував К. Ліске, учений відносив щоденник У. фон Вердума. Він був вражений тим, що протягом тривалого часу після публікації Й. Бернуллі ні польські, ні німецькі автори не використовували це надзвичайно цікаве джерело. К. Ліске вирішив опублікувати щоденник У. фон Вердума, переклавши польською фрагменти з альманаху Й. Бернуллі, спорядивши переклад ґрунтовною передмовою і коментарями. У 1876 р. ця праця вийшла в антології К. Ліске «Чужоземці в Польщі», а також у львівському місячнику «Провідник науковий і літературний» [25, s. 36-196; 24].

Наполегливий дослідник зі Львова спробував віднайти джерело, з яким працював Й. Бернуллі. І це йому вдалося – 508-сторінковий рукопис знайшовся в королівській бібліотеці в Берліні, та більше – її директор надіслав рукопис ученому поштою для вивчення і копіювання. К. Ліске дійшов висновку, що той не є оригінальним авторським рукописом, а копією, яку він датував XVIII ст. У 1878 р. учений опублікував витяг з цього твору – діаріуш виправи Яна Собеського 1671 р., написаний У. фон Вердумом німецькою мовою, який містився на сторінках 401–487 рукопису [37, s. 183-186].

На нашу думку, заслуговують на увагу наступні цікаві факти. По-перше, у виданні 1878 р. останній запис про мандрівку Поділлям закінчується 23 листопада 1671 р. повідомленням про виїзд із Бару в напрямку Львова. Проте, як відомо, в Пłosкирові У. фон Вердум побував 24 листопада. Так от опис цього подільського містечка ми знайдемо лише у фрагментах щоденника, які було опубліковано в 1876 р. [25, s. 156]. По-друге, звіт про подорожі У. фон Вердума писався німецькою, але частина щоденних записів також робилася французькою мовою. Відредагований німецький текст мав ознаки наукового твору, адже при нагоді згадувалися античні авторитети, робилися необхідні відсилання. Відомо також, що в бібліотеці гімназії в Ефері зберігається написаний латиною рукопис У. фон Вердума про візну між королем Швеції та Польщею 1655 року [27.]

Про свої амбітні плани по пропаганді творчості У. фон Вердума львівський історик повідомляв А. Панненборга. Зокрема, про публікацію статті в данському історичному журналі про перебування мандрівника в цій країні, підготовку перекладу своєї праці шведською мовою про діяльність У. фон Вердума на шведській службі та ін. [29, s. 118]. Можливо саме тому другу частину своєї розвідки А. Панненборг оприлюднив аж через 20 років після першої частини, до того ж це сталося вже після смерті К. Ліске.

Саме з видань К. Ліске розпочалося знайомство українських інтелектуалів з творчістю У. фон Вердума. Перший переклад українською фрагменту з подорожнього щоденника мандрівника з'явився лише в 1930 р. на сторінках ілюстрованого львівського тижневика «Неділя». Під заголовком «Наш край перед 300 роками» «виймки» із подорожніх записок подав відомий український історик, мистецтвознавець, публіцист і видавець Микола Голубець (1891–1942). В опублікованому фрагменті йшлося про Львів та його околиці, які У. фон Вердум відвідав під час своєї першої подорожі українськими землями у 1670 р. [9]. Набагато більший

переклад щоденника українською здійснив львівський історик, архівознавець, геральдист та перекладач Іван Сварник [2]. Саме його переклад, опублікований в 1983 р. у львівському літературно-мистецькому і громадсько-політичному журналі «Жовтень» – органі Спілки радянських письменників України, користується сьогодні найбільшою популярністю серед українських істориків і краєзнавців.

У 1990 р. був опублікований німецькою повний текст рукопису подорожнього щоденника У. фон Вердума 1670–1677-х рр. Це видання з'явилося в серії праць з германістики «Гелікон» професора Вульфа Зеgebрехта. Його підготувала молода дослідниця Сілька Крамер, яка в 1979–1986 рр. вивчала німецьку та англійську мови в університетах Мюнстера і Бамберга. Її інтерес до цього джерела лише частково був продиктований з професійної точки зору, адже про У. фон Вердума вона чула ще з дитинства від свого дідуся (саме родина Крамерів в 60-х рр. XVIII ст. успадкувала маєтності Вердумів). Молодій дослідниці допомогли знайти оригінальний рукопис твору учителі латинської мови з Марієнгімназії в Ефері Ремі Петрі та Фоке Гінріхс [17]. На жаль, на думку фахівців, це видання в гіршому сенсі цього слова відповідає рівню редагування XVIII ст., адже С. Крамер навіть не потурбувалася встановити правильне звучання польських чи українських імен і прізвищ та місцевих назв, записаних «на слух» автором щоденника [34, s. 163]. До того ж, невеликий наклад видання (200 примірників) зробив його практично відразу бібліографічною рідкістю. Так, відомий польський дослідник історії XVII ст. Юзеф Длугош (1928–2014), який у 1994 р. опублікував спеціальну статтю про У. фон Вердума, не знав про існування повного видання щоденника [див.: 21]. Можливо, що С. Крамер в подальшому не полишила зацікавлення біографією У. фон Вердума. Однак, нічого не відомо про нові її здобутки, за винятком виступу перед земляками мандрівника в 2010 р. [16].

Серед близько п'яти десятків записок німецьких мандрівників, які залишили свідчення про Польщу в «довгому XVII столітті» (1573–1700), праця У. фон Вердума займає першочергове місце. Зокрема, тому що його діаріуш найбільший. Так, якщо фрагменти про перебування в Польському королівстві у подорожніх записках німців в середньому складали близько 25 сторінок, то У. фон Вердум присвятив цьому 315 сторінок з 530 [28, s. 107].

У щоденникових записах мандрівника зі Східної Фризії найбільшу увагу польських науковців привертає опис походу Яна Собеського на Поділля в 1671 р. Саме тому в Польщі з'явилася ідея перевидати публікації К. Ліске. Було вирішено усунути окремі огріхи та скоригувати текст відповідно до видання С. Крамер, що й було здійснено в 2012 р. [41]. Однак і це видання не було позбавлене низки огріхів, наприклад в описах міських укріплень. Про це вже вказувалося на різноманітних форумах в Інтернеті.

З автобіографії мандрівника, вміщеної на початку його твору, відомо, що У. фон Вердум народився 1 січня 1632 р. Місцем його народження вважається замок Еденсерлуг (Edenserloog), який колись знаходився всього за 500 м на схід від невеликого селища Вердум біля затоки Харле в північній прибережній зоні Східної Фризії. Більша частина цієї місцевості, яку називають Харлінгерланд, протягом століть була відвойована в моря працьовитими фризами. Тому сьогодні Вердум знаходиться вже за 5 км від узбережжя Північного моря, а колишній замок – в межах цього поселення [20]. Якщо Вердум розташований на висоті 6,3 м над

рівнем моря, то на північ і схід від нього розкинулася порізана каналами болотиста місцевість, яка піднімається над рівнем моря всього на 0,5–1,5 м [40, s. 1].

Найпершим відомим із джерел власником замку і «старшим» (давній німецький термін «Hauptling») можна перекласти, як «вождь», «старший», «начальник». – Авт.) Вердума був «старий» Реєнт (Reent), який владарював приблизно з 1370 р. і до своєї смерті в 1420 р. Вдова його сина принесла цей замок як посаг Хіко Бойнґсу фон Ґьоденсу, який і став родоначальником дому Вердумів [15, s. 478-479; 33, s. 138].

Слід підкреслити, що в землях фризів на той час не існувало місцевої центральної влади. Цей стан називався «фризькою свободою». Лише на початку XV ст. з'явилися вожді, які змогли зібрати під своїм контролем великі території. Так, Східна Фризія була об'єднана під владою роду Кірксена та з 1464 р. стала графством зі столицею в місті Емдені. З огляду на це є всі підстави відносити рід Вердумів до найбільш знатних домів Східної Фрисландії. Проте «хауптлінґи» Вердума, Інґусена і Розґусена, як їх офіційно називали, не були багатими людьми. Це відразу спадає на думку, коли поглянути на світлини й плани їхнього замку. Допускають, що замок Еденсерлуг (Вердум) був збудований між 1400 та 1450 рр. Добре зберігся будинок – головна будівля замку, що має 29 м в довжину та 9,70 м в ширину. Найбільша висота – 10 м, оскільки в будівлі є цокольний поверх, перший поверх і мансарда [38, s. 18-20].

У 1595 р. лютерани Кірксени були змушені перенести столицю графства з кальвіністського Емдена, портового міста, яке переживало велике економічне піднесення, до невеликого міста Ауріха. Єдиною територією в Східній Фрисландії, де влада графів (з 1654 р. також вважалися імперськими князями) була найбільш міцною, був Харлінґерланд. Графський уряд і місцеві мешканці співпрацювали задля освоєння нових територій, споруджуючи та підтримуючи в порядку дамби. З пізніших джерел, датованих XVIII ст., відомо, що у Харлінґерланді не було вільної селянської власності, володіння доменом також було тут досить рідкісним явищем. У межах цього регіону було лише три великих маєтки, які належали суверену [26, s. 63-64]. Проте й тут мешкали люди, які рішуче виступали проти спроб обмеження своїх прав з боку графів Кірксена. Зокрема, наполегливим захисником традиційних прав дворянства Харлінґерланду джерела називають батька Ульріха – Геро фон Вердума [29, s. 90].

У. фон Вердум з великим пієтетом згадував про батьків. Свою мати Катаріну Елізабет (1596–1667) з родини фон Моррієн із знаті Мюнстерланду він вважав ідеалом знатної жінки: праведною, розумною, побожною, нелицемірною, доброзичливою. Його батько – Геро фон Вердум (1586–1662), був добре освіченою людиною, навчався в престижному університеті в місті Франекер (провінція Фрисландія в Нідерландах) та вільно володів кількома мовами: верхньо- та нижньонімецькою, латиною, грецькою, французькою, іспанською, італійською та англійською. Після закінчення університету він подорожував різними країнами Західної Європи, у т. ч. перебуваючи на службі графа Ольденбурзького. Після одруження (1622) проживав в родинному замку у Вердумі [22, s. 60; 29, s. 90]. Це був нелегкий час, адже під час Тридцятилітньої війни (1618–1648) Східна Фризія майже постійно перебувала під окупацією армій воюючих коаліцій. Добре відома місцева легенда «Вердумська шинка», в якій розповідається про один із епізодів цієї війни. Коли в

1622 р. все графство захопили війська під командуванням Мансфельда і правитель Східної Фрисландії потрапив до них у полон, ворогам не здався лише один замок у Вердумі. Як розповідають, його оборонці зробили так, щоб вороги побачили копчену в димарі шинку – останнє що було з продовольства у замку. Вороги ж подумали, що припасів там достатньо та зняли облогу [40, s. 4].

Протягом 1623–1636 рр. в сім'ї фон Вердумів народилося п'ятеро хлопчиків та троє дівчат. Лише найменша дівчинка померла у віці трьох років. Ульріх за віком був шостим із дітей, четвертим – із братів. Незважаючи на труднощі, батьки намагалися всім дітям дати належну освіту. Першим вчителем був сам Геро фон Вердум, який навчав дітей іноземним мовам. Ульріх пізніше згадував, що протягом свого життя батько цінував усі види наукової діяльності, а в молодості – займався гуманістичними дослідженнями. Відомо, що старший син Вердумів – Йодокус Балтазар (1623–1679) у віці 17 років поступив в університет Гронінгена, один із найстаріших у Нідерландах. А от третій син – Йоганн Гербарт (1626–1644) у 17 років добровольцем вступив до нідерландської армії та загинув під час облоги Гента [22, s. 62-65].

Власну освіту У. фон Вердум описав на перших двох сторінках свого щоденника. За його словами, до 13 років він та на два роки молодший його брат Олександр навчалися приватно в замку Еденсерлуг. Його навчанням займався не лише батько, а ще й вчитель Георг Мельфюрер з Хайльбронну. Потім братів направили у школу в Ефері, ректором якої був Бенедикт Гвайтер. Через три роки (1648) У. фон Вердум вступив до процвітаючого на той час Франекерського університету, де й навчався до 1652 р. З великою повагою пізніше він згадував професорів, які навчали його праву, історії, політики, теології, медицини та математики. У 20 років Ульріх повернувся у Вердум. Відомо, що він захворів і тому залишився вдома більш ніж на рік, після чого продовжив навчання у Гейдельберзькому університеті. Цей університет якраз відновив свою діяльність після Тридцятилітньої війни. До складу студентів університету 23 вересня 1653 р. був зарахований «Ulricus a Werdum, nobilis Friso or.». Напевно, бажаючи працювати в сфері юриспруденції, він відвідав місто Шпейер, де знаходився імперський суд (Reichs-Cammer-Gericht). Близько 1655 р. Ульріх повернувся у Вердум і до 1670 р. мешкає тут: він читає і пише, займається історією шляхетних родин Східної Фризії, працює з документами та історико-політичними джерелами. Дослідивши історію свого роду, У. фон Вердум дізнався про участь його предків у суспільно-політичному та релігійному житті Нідерландів. Напевно, на нього справила враження трагічна доля сестри його прадіда – Урсули фон Вердум (Бек), прихильниці меннонітської течії в протестантизмі, яку в 1545 р. спалили живцем у місті Дельден у нідерландській провінції Оверейсел [22, s. 52, 63-64; 29, s. 90-91; 35, s. 78].

Після смерті батьків та розподілу спадщини, навесні 1670 р. три брати покинули рідну домівку. Вільгельм (1624–1687) повернув на захід – на Гронінген у Нідерландах. Відомо, що пізніше він служив у гарнізоні фортеці Стікхаузен в західній частині графства Східна Фризія. Ульріх та Олександр разом вирушили на схід – морем до Гамбургу, а потім – до Любека. Звідти Олександр (1634–1713) поїхав у Швецію, у той час як Ульріх вирішив продовжити свою подорож до Пруссії. В порту Травемюнде на Балтиці він познайомився із французом паном Бово. Як йому стало пізніше відомо, під цим іменем мандрував Жан де Куртонне, абат

Польм'є, таємний агент французького уряду, завданням якого було організувати шляхом підкупу шляхти детронізацію польського короля Міхала Корибута Вишневецького та обрання на польський престол французького герцога де Лонгевіля [22, s. 62-64; 29, s. 91-92].

Для висвітлення особистості абата Польм'є представляє інтерес його трактат з приводу можливої французької колонізації «Південних земель» (1664). Абат доводив, що його предок – мореплавець Біно Польм'є де Гоннвіль з Нормандії в 1503 р., шукаючи шлях до Індії, досягнув невідомої землі за мисом Доброї Надії. Звідти він привіз у Францію сина вождя – Ессомеріка та пізніше одружив його із своєю донькою. Чимало сучасних учених вважає Ж. де Куртонне містифікатором, а головною ідеєю його трактату – пропаганду необхідності заснування християнської місії в «Південних землях» та активних дій Франції в цьому напрямку [10, с. 111-112; 19, р. 209; 32, р. 42-43].

Разом з Бово (Польм'є) У. фон Вердум в червні 1670 р. через Гданськ потрапив до Речі Посполитої. Як відомо, супроводжуючи французького агента, або ж разом з військом Яна Собеського мандрівник із Східної Фризії здійснив чотири окремі подорожі українськими теренами Польського королівства. Перші дві подорожі, наприкінці листопада – у грудні 1670 р. та в квітні 1671 р., в основному були пов'язані із знайомством зі Львовом та його околицями. У той час як на Поділлі У. фон Вердум побував під час наступних двох подорожей (липень-серпень 1671 р. та жовтень 1671 р. – лютий 1672 р.). Близько місяця між цими подорожами він провів у Барі, а після закінчення четвертої подорожі – два місяці у Львові. Про обставини таємної місії Польм'є за даними У. фон Вердума, особливо ж про мільйонні суми, призначені для підкупу шляхетських голосів, із захопленням розповідають краєзнавці і журналісти на сторінках місцевих часописів та інтернет-видань [див., зокрема: 8].

Як вже зазначалося, мандрівник жваво цікавився усіма обставинами життя в місцевостях, які описував: кліматом і природними умовами, побутом населення, його етнічним складом і міжконфесійними відносинами та ін. Зокрема, він чітко відділяв Поділля від Русі (Руського воєводства) та інших українських теренів. Так, його вразили морози на Поділлі, які, наслідуючи античних авторів, він назвав «пекучим холодом». У. фон Вердум навіть стверджував, що «східний холод» відрізняється від холоду в «північних місцевостях» (наприклад, у Швеції), оскільки проникає крізь тіло праворуч [17, s. 229].

На характеристику різних етносів, які подає в своїх описах У. фон Вердум, великий вплив серед іншого мали як протестантський світогляд автора, так і знайомство з античною і сучасною йому літературою. Вже зазначалося про негативне відношення мандрівника до поляків. Але в поганому світлі він також зображував євреїв, повторюючи популярні сентенції про експлуатацію ними бідних християн [17, s. 80, 86, 249]. А от свої симпатії до українців він також поширював на жителів Молдавського князівства, у придністровських районах якого йому довелося побувати. Так, відзначаючи красу молдавських жінок, їх одяг і витончені манери, У. фон Вердум зробив припущення про їхнє римське походження. Він писав, що після завоювання імператором Траянусом Дакії сюди були направлені два римських легіони. Легіонери одружувалися з місцевими жінками, тому мова їхніх нащадків настільки близька латинській, що ці люди можуть спілкуватися з італійцями [30, s. 116-117].

Спостережливий мандрівник відразу бачив найважливіше, на що місцевий люд міг навіть не звертати увагу. Так, описуючи укріплення Кам'яця-Подільського, він висловив припущення, що у випадку захоплення ворогом Нового замку доля міста буде вирішена [17, s. 181-182]. Як відомо, взяття турками Кам'яця в серпні 1672 р. відбулося саме за таким сценарієм.

У 1672 р. У. фон Вердумові прийшлося залишити Річ Посполиту, оскільки таємна місія абата Польм'є закінчилася безрезультатно через загибель герцога де Лонгевіля. Мандрівник через Німеччину виїхав до Франції, відвідав Париж і Версаль. Наприкінці березня 1673 р. він вирушив до Англії. Ймовірно, в Лондоні він отримав повідомлення від свого брата Олександра, тому звідти вирушив до Швеції. По дорозі мандрівник на кілька днів завітав до Вердуму. Тут він дізнався про суперечності у відносинах між княгиною-регентом Східної Фрисландії Крістіною Шарлоттою та станами. В Швеції У. фон Вердум поступив на державну службу під керівництвом видатного державного діяча і дипломата графа Бенгта Оксеншерна. У травні 1674 р. супроводжував шведську місію до Відня. Пізніше він виступив в ролі радника шведської делегації на мирних переговорах в нідерландському місті Німвегені. Оскільки переговори безнадійно затягнулися, Ульріх з братом Олександром вирішили залишити шведську службу та повернутися у Вердум. Після завершення подорожей У. фон Вердуму залишилося жити ще 4 роки. Спочатку він працював над своїми нотатками для журналу подорожей, а в 1679 р. став таємним радником і керівником канцелярії Крістини Шарлотти в Ауріху. 20 березня 1681 р. у віці 49 років У. фон Вердум помер, причина смерті невідома. Його тіло поховали в родинному склепі кірхи у Вердумі [30, s. 107-117].

Таким чином, з цього короткого огляду можна зробити висновок, що попри великий інтерес в Україні та Польщі до щоденника подорожей У. фон Вердума значною проблемою для сучасних дослідників є відсутність якісного видання перекладу твору з належним науковим апаратом. Представлена нами інформація про автора джерела може стати основою для подальших досліджень.

Джерела та література:

1. Вердум Ульріх // Українська мала енциклопедія / проф. Є. Онацький. Буенос-Айрес : Накладом Адміністрації УАПЦ в Аргентині, 1958. Кн. II : Літери В–Г. С. 140.
2. Вердум Ульріх фон. Щоденник подорожі, яку я здійснив у роки 1670, 1671, 1672 ... через королівство Польське / перекл. з нім. та передм. І. І. Сварника // Жовтень. 1983. № 9. С. 84–99, № 10. С. 89–105.
3. Горенко О. М. Вердум Ульріх фон // Україна в міжнародних відносинах : енциклопедичний словник-довідник / відп. ред. М. М. Варварцев. Київ : Інститут історії України, 2014. Вип. 5. Біографічна частина: А–М. С. 59–60.
4. Захар'єв /із Ватралів/ В. А. «Ploskyrof urbs munita» або історія укріплень Плоскирова та їхніх досліджень. Хмельницький : ФОП Стрихар А. М., 2021. 116 с.
5. Захар'єв В. А., Старенький І. О., Шаповський С. М. Замки, фортеці, пізньосередньовічні міські укріплення Хмельницької області. Хмельницький : ФОП Цюпак А. А., 2017. 216 с.
6. Історико-архітектурний опорний план м. Хмельницький з визначенням меж і режимів використання зон охорони пам'яток та історичних ареалів. Т. I: Пояснювальна записка / [Звіряка А. І., Томілевич Л. В. та ін.]. Київ : Інститут культурної

- спадщини, 2016. 224 с. URL: https://gis.khm.gov.ua/files/ist_arh_op_plan_pz.pdf (дата звернення: 21.06.2021).
7. Кулинич І. М. Вердум (Werdum) Ульріх фон та його мемуари // Енциклопедія історії України : у 10 т. / НАН України, Ін-т історії України. Київ : Наукова думка, 2005. Т. 1: А–В. С. 480.
 8. Мороз В. Як французи на Поділлі шляхту проти короля намовляли. URL: <https://te.20minut.ua/Podii/yak-frantsuzi-na-podilli-shlyahthu-proti-korolya-pamovlyali-171652.html> (дата звернення: 22.06.2021).
 9. Наш край перед 300 роками (Віїмки з подорожнього щоденника Ульріха Вердума). Подав Микола Голубець. URL: https://uk.wikisource.org/wiki/Наш_край_перед_300_роками (дата звернення: 22.06.2021).
 10. Окунева О. Запутанная история капитана Гоннвиля, индейца Эссомерика и «плавания длиной двадцать лун» // Казус: Индивидуальное и уникальное в истории. 2018. Вып. 13 / Институт всеобщей истории РАН. Москва : Индрик, 2018. С. 101–115.
 11. Петров М. Б. Місто Кам'янець-Подільський в 30-х роках XV–XVIII століть: проблеми соціально-економічного, демографічного, етнічного та історико-топографічного розвитку. Міське і замкове управління. Кам'янець-Подільський : Аксіома, 2012. 480 с.
 12. Рік 1671: опис Плоскирова у щоденнику Ульріха фон Вердума // Історія міста Хмельницького: документи і матеріали / упорядник Єсюнін С. М. Хмельницький : Мельник А. А., 2006. С. 10–15.
 13. Сис Т. Розповідає «Щоденник» Вердума // Радянське Поділля. 1983. 7 грудня.
 14. Січинський В. Чужинці про Україну. Львів : Вид. «Світ», 1991. 94 с.
 15. Arends F. Erdbeschreibung des Fürstenthums Ostfriesland und des Harlingerlandes. Emden : Witwe Hyner & Sohn, 1824. XX, 583 s.
 16. Cramer S. Ulrich von Werdum (1632–1681): Häuptling, gelehrter Schriftsteller und Reisender: Vortrag für den Orts- und Heimatverein Werdum in Edenserloog am 22. Juli 2010. URL: https://www.werdum.de/fileadmin/werdum/Werdum/Kultur_Geschichte/U._v._Werdum_22072010.pdf (дата звернення: 23.06.2021).
 17. Das Reisejournal des Ulrich von Werdum (1670–1667) / krit. ed. eines Reiseberichtes, hg. Silke Cramer. Frankfurt/M und a : Peter Lang, 1990. 602 s. [Helikon. Beiträge zur deutschen Literatur, 11].
 18. Deeters W. Werdum, Ulrich von // Biographisches Lexikon für Ostfriesland / hg. Martin Tielke. Aurich, 2007. S. 362–364.
 19. Dickason O. P. The Myth of the Savage: And the Beginnings of French Colonialism in the Americas. Edmonton : The University of Alberta Press, 1984. XVII, 372 p.
 20. Die Harlebucht – von Menschenhand gemachtes Land / Konzeption und Gestaltung der Ausstellung Peter Kremer. URL: <http://www.deutsches-sielhafenmuseum.de/sonderausstellungen/articles/die-harlebucht-von-menschenhand-gemachtes-land-117.html> (дата звернення: 23.06.2021).
 21. Długosz J. Ulrich von Werdum – Polens Chronist für die Jahre 1670–1672 // Zeszyty Naukowe Uniwersytetu Jagiellońskiego. Prace Historyczne. 1994. Nr 111. S. 167–173.
 22. Holtmann J. Genealogieen ostfriesischer Familien. III. Von Werdum // Jahrbuch der Gesellschaft für bildende Kunst und vaterländische Altertümer zu Emden (дані – Jahrbuch ... zu Emden). Emden : Selbstverlag der Gesellschaft, 1891. Bd. 9. Heft 2. S. 47–66.
 23. Johann Bernoulli's Archiv zur neuern Geschichte, Geographie, Natur- und Menschenkenntniß. Leipzig : G. E. Beer, 1786. Th. 4. S. 55–142; 1787. Th. 6. S. 213–288; 1788. Th. 8. S. 75–164.

24. Liske K. Ulyrk Werdum i dziennik podróży jego po Polsce w latach 1670–1672 // *Przewodnik naukowy i literacki*. 1876. № 4. S. 289–309; № 5. S. 400–432; № 6. S. 546–570; № 7. S. 643–672; № 8. S. 737–768; № 9. S. 844–864.
25. Liske X. *Cudzoziemcy w Polsce* (L. Naker, U. Werdum, J. Bernoulli, J. E. Biester, J. J. Kausch). Lwów : Nakładem Gubrynowicza i Schmidta, 1876. [III], 341 s.
26. Melchers T. *Ostfriesland: Preußens atypische Provinz?: preußische Integrationspolitik im 18. Jahrhundert / Universität Oldenburg*; Thesis (PhD). 2002. 668 s. URL: <http://oops.uni-oldenburg.de/291/> (дата звернення: 25.06.2021).
27. *Neuzeitliche Handschriften / Förderverein Bibliothek des Mariengymnasiums e. V. Jever*. URL: <http://www.mgbibliothek.mgjever.de/neuzhss.html> (дата звернення: 25.06.2021).
28. Pagórski W. «Wem zu wohl ist, der ziehe in Pohlen». Zum Polenbild in der deutschsprachigen Reiseliteratur des «langen» 17. Jahrhunderts / *Uniwersytet im. Adama Mickiewicza w Poznaniu; rozprawa doktorska*. Poznań, 2020. 319 s. URL: <http://hdl.handle.net/10593/26151> (дата звернення: 20.06.2021).
29. Pannenberg A. Ulrich von Werdum und sein Reisejournal (1670–1677) // *Jahrbuch ... zu Emden*. Emden : Verlag von W. Haynel, 1879. Bd. 3. Heft 1. S. 89–118.
30. Pannenberg A. Ulrich von Werdum und sein Reisejournal (1670–1677). II // *Jahrbuch ... zu Emden*. Emden : Im eigenen Verlage der Gesellschaft, 1899. Bd. 13. Heft 1–2. S. 92–135.
31. Riemann Fr. W. *Das frühere Werdumer Archiv // Jahrbuch ... zu Emden*. Emden, 1899. Bd. 13. Heft 1–2. S. 70–91.
32. Sankey M. *The Abbé Paulmier's Mémoires and Early French Voyages in Search of Terra Australis // Discovery and Empire: The French in the South Seas / ed. John West-Sooby*. Adelaide : University of Adelaide Press, 2013. P. 41–68.
33. Sundermann H. Acht unveröffentlichte Urkunden des XV. Jahrhunderts aus dem Werdumer Archive // *Jahrbuch ... zu Emden*. Emden, 1899. Bd. 13. Heft 1–2. S. 136–152.
34. Tazbir J. Ulrich von Werdum i jego diariusz podróży // *Odrodzenie i Reformacja w Polsce*. 2003. T. XLVII. S. 159–166.
35. Tieden E. *Das Gelehrte Ost Friesland*. Bd. 3. Aurich : Gedruckt bei J. H. L. Borgeest, 1790. 304 s.
36. Tielke M. Albertus Wilhelmus (Albert) Pannenberg // *Biographisches Lexikon für Ostfriesland*. T. IV. Aurich, 2007. S. 333–335. URL: https://www.ostfriesischelandschaft.de/fileadmin/user_upload/BIBLIOTHEK/BLO/Pannenberg.pdf (дата звернення: 26.06.2021).
37. Ulyrka Werduma dyaryusz wyprawy Jana Sobieskiego z r. 1671, wyd. X. Liske // *Archiwum Komisji Historycznej / Akad. Umiejętn. w Krak. Kraków : Akad. Umiejętn., 1878. T. I. (=Scriptores Rerum Polonicarum. T. IV)*. S. 183–261.
38. Urban Hartmut-Georg. *Bemerkungen zu Wehrbauten des 15. Jahrhunderts in Ostfriesland. Teil II: Burgen mit Saalhaus // Burgen und Schlösser: Zeitschrift für Burgenforschung und Denkmalpflege*. 2008. Bd. 49. Nr. 1. S. 14–28. DOI: <https://doi.org/10.11588/bus.2008.1.51960>.
39. Wagner P. Tieden, Enno Johann Heinrich // *Allgemeine Deutsche Biographie*. 1894. Band 38. S. 240. URL: <https://www.deutsche-biographie.de/pnd101942591.html#adbcontent> (дата звернення: 26.06.2021).
40. Werdum, Samtgemeinde Esens, Landkreis Wittmund. URL: https://www.ostfriesischelandschaft.de/fileadmin/user_upload/BIBLIOTHEK/HOO/HOO_Werdum.pdf (дата звернення: 26.06.2021).

41. Werdum Ulryk. Dziennik podróży 1670–1672. Dziennik wyprawy polowej 1671 / wstęp, oprac. i indeksy: Dariusz Milewski; tłum. Dziennika wyprawy polowej 1671 z jęz. niem.: Dalia Urbonaite; Muzeum Pałac w Wilanowie. Warszawa, 2012. 302 s.

Філінюк А.Г.

м. Кам'янець-Подільський

ВИКЛАДАЧІ ТА ВИПУСКНИКИ КАМ'ЯНЕЦЬ-ПОДІЛЬСЬКОГО НАЦІОНАЛЬНОГО УНІВЕРСИТЕТУ ІМЕНІ ІВАНА ОГІЄНКА В КУЛЬТУРНО-ІНТЕЛЕКТУАЛЬНОМУ ПРОСТОРИ СУЧАСНОГО м. ХМЕЛЬНИЦЬКОГО

В розвідці зроблено спробу виокремити і висвітлити персональний склад у середовищі докторів наук, професорів сучасного м. Хмельницького випускників Кам'янець-Подільського національного університету імені Івана Огієнка. Коротко охарактеризовано їх місце і роль у культурно-інтелектуальному просторі обласного центру.

Ключові слова: викладач, випускник, доктор наук, професор, Хмельницький, простір.

Науково-педагогічні працівники та випускники Кам'янець-Подільського національного університету імені Івана Огієнка відігравали і відіграють важливу роль у різних сферах суспільного розвитку Хмельниччини уже понад сто років. Про це неодноразово писали історики та краєзнавці. Однак досі дуже мало наукових праць, присвячених питанню про те, яке місце і яку роль мали і мають випускники університету славетного закладу вищої освіти у житті міста Хмельницького на сучасному етапі. Практично відсутні публікації про те, яке місце вони посідали в культурно-інтелектуальному просторі обласного центру впродовж періоду державної незалежності України.

Мета і предмет професійного інтересу нашої розвідки полягає в тому, щоб окреслити сфери, в яких працювали і працюють випускники Кам'янець-Подільського національного університету імені Івана Огієнка, які здобули ступінь доктора наук, та охарактеризувати їх місце в різноманітних галузях на освітньо-інтелектуальному просторі Хмельницького.

Передусім, зазначимо, що за останні три десятиріччя Кам'янець-Подільський національний університет імені Івана Огієнка пройшов кілька доленосних трансформацій, які позитивно позначилися як на його багатогранній діяльності, іміджі і статусі, так і посиленні ролі в освітній, науковій та духовно-культурній царині Хмельниччини, Південно-Західного краю і всієї України.

Не вдаючись у статистику, наголосимо, що його випускники зі своїми знаннями, компетентностями, ціннісними орієнтаціями та пріоритетами посідають чільне місце в мозаїці освітньо-культурного простору обласного центру – діяльності загальноосвітніх шкіл і закладів вищої освіти різних форм власності, Державного

архіву Хмельницької області, музеїв, у науковій сфері та історичному краєзнавстві.

У Хмельницькому працювали або працюють випускники усіх рівнів вищої освіти, від бакалаврів, спеціалістів і магістрів до кандидатів і докторів наук. Чільне місце в найбільш професійному та інтелектуально потужному ядрі викладачів і випускників Кам'янець-Подільського національного університету імені Івана Огієнка в м. Хмельницькому, представленому докторами наук, професорами, посідає доктор історичних наук, професор Олександр Григоренко. Виходець із Остропільщини, вже після строкової військової служби закінчивши з відзнакою в 1973 р. історичний факультет, О. Григоренко працював вчителем історії Камінської середньої школи Житомирської області. Навчався в аспірантурі Інституту історії України НАН України, а після її закінчення працював у тому ж відділі. В 1979 р. успішно захистив кандидатську дисертацію. На запрошення ректора повернувся у Кам'янець-Подільський і за наступних десять років пройшов шлях від старшого викладача до доцента рідного ЗВО. Перебравшись за сімейними обставинами в Хмельницький у 1989 р., фахівець зі світлим розумом, глибокою фаховою підготовкою і справді аналітичним мисленням, в якому органічно поєднувалося пильне око систематика з універсальним евристичними зацікавленнями і винятковою працездатністю, не лише добросовісно займався як доцент, професор, завідувач кафедри історії та культури викладацькою роботою у Хмельницькому технологічному інституті побутового обслуговування (нині – Хмельницький національний університет), а й здобув у 1995 р. науковий докторський ступінь, отримав визнання професора в 1997 р. та академіка. Своєю науковою діяльністю Олександр Петрович зробив певний внесок в те, що технологічний інститут був реорганізований в Технологічний університет Поділля. Певний час працював завідувачем кафедри Національної академії прикордонних військ України (тепер – Національна академія Державної прикордонної служби України імені Богдана Хмельницького). Завершив науково-педагогічну діяльність завідувачем кафедри міжнародної інформації Хмельницького національного університету [16, 258-260], перейшовши на заслужений відпочинок. В обох хмельницьких ЗВО професор О. Григоренко своєю невичерпною енергією, душевною добротою, організаційним духом, цілеспрямованістю, дивовижною обов'язковістю, громадянською небайдужістю, співчуттям, непідробним патріотизмом і потужним науковим доробком самовіддано служив і служить національній освіті, історичній науці та краєзнавству й цим прокладає обласний центр.

Серед випускників Кам'янець-Подільського національного університету, які проживають і працюють у м. Хмельницькому, особливе місце посідає Віктор Берка. Випускник фізико-математичного факультету 1976 р. родом із с. Струга, що на Новоушиччині, пройшов різні шаблі учительської, науково-педагогічної та організаційно-методичної діяльності. В Хмельницьку оселився після тривалої роботи на посадах вчителя математики, а згодом директора Авратинської середньої школи, працівника Новоушицького райкому компартії України. В обласному центрі працював в обкомі партії, вчителем математики загальноосвітньої школи № 15, директором обласної станції юних туристів, упродовж 1994–2004 рр. – заступником начальника управління освіти і науки Хмельницької облдержадміністрації [14, с.727-730], в 2004–2009 рр. – ректором Хмельницької гуманітарно-педагогічної

академії, після цього – завідувачем кафедри менеджменту, професором. За його каденції заклад пережив важливу структурну реорганізацію: з гуманітарно-педагогічного інституту – академію, в його структурі з'явилася аспірантура, спеціалізована вчена рада із захисту дисертацій, налагоджено випуск низки наукових і науково-методичних видань тощо. До того ж, Віктор Євгенович незмінно очолював територіальне відділення Малої академії наук України. Із 2014 по 2019 р. очолював Хмельницький обласний інститут післядипломної педагогічної освіти. Перебуваючи на різних посадах, завжди виявляв глибоке знання справи, високу культуру в роботі. В. Берега в 2001 р. успішно захистив кандидатську, у 2009 – докторську дисертацію, а в 2011 р. здобув вчене звання професора. Коло його наукових інтересів розповсюджується на історію педагогіки, зокрема історію шкільної та позашкільної освіти [13, с.216-217]. Свідченням цього є близько 200 праць, у тому числі монографії, науково-популярні видання, статті у відомих часописах.

Когорту випускників огієнківського університету в Хмельницькому гідно представляє уродженець с. Великий Чернятин, що на Старокостянтинівщині Олександр Поліщук. Закінчив у 2001 р. історичний факультет Кам'янець-Подільського національного університету імені Івана Огієнка. Також у 2006 р. здобув фах юриста в Хмельницькому університеті управління та права. Науково-педагогічну діяльність Олександр Сергійович розпочав у Хмельницькому педагогічному училищі (нині – Хмельницька гуманітарно-педагогічна академія) і пройшов шлях від простого викладача, доцента, декана факультету, професора і до проректора з науково-педагогічної роботи. Одночасно виявляв активність у науковій діяльності. Закінчив аспірантуру Інституту вищої освіти АПН України та в 2009 р. успішно захистив кандидатську дисертацію, в 2016 р. – здобув науковий ступінь доктора філософських наук, а у 2019 р. – вчене звання професора. Перу О. Поліщука належить більше сотні наукових і навчально-методичних праць із проблем концептуалізації соціального пізнання і практики, соціалізації особистості в умовах політизації українського суспільства, соціологічного виміру становлення майбутнього вчителя як суб'єкта цілісної педагогічної діяльності, зокрема три монографії, три навчальних посібники, численні статті, в тому числі й у закордонних виданнях [11].

Випускницею педагогічного факультету Кам'янець-Подільського національного університету імені Івана Огієнка є корінна хмельничанка Інна Ящук, яка безперервно працювала з 1993 р. до кінця літа 2021 р. спочатку в Хмельницькому педагогічному училищі, а після реорганізації – гуманітарно-педагогічній академії головою студентського профкому, викладачем, доцентом, упродовж 2014–2021 рр. – деканом факультету початкової освіти та філології. У 2001 р. вона захистила кандидатську, в 2005 р. стала доцентом, із 2011 р. – доктор педагогічних наук, від 2013 р. професор. Як науковець сформувала наукову школу, має понад 200 наукових праць. Інна Петрівна виявляє високу громадську активність: у 2015–2020 рр. була депутатом, головою комісії з питань освіти, науки, культури, молодіжної політики, спорту і туризму Хмельницької обласної ради [17].

Колоритною постаттю серед випускників Кам'янець-Подільського національного університету імені Івана Огієнка вирізняється виходець із с. Колодівка, що на Кам'яниччині, доктор технічних наук (2003 р.), начальник кафедри (2000 р.), полковник, професор (2004 р.) Національної академії Державної прикордонної служби України імені Богдана Хмельницького Олег Боровик. Наукові інтереси

Олега Васильовича пов'язані питаннями математичного моделювання, теоріями коливань, оптимізації, диференціальних рівнянь, зовнішньої балістики, а також психолого-педагогічними аспектами розвитку вищої освіти. Свідченням визнання наукових результатів вченого є обрання його дійсним членом Міжнародно академії наук екології і безпеки життєдіяльності та Міжнародної академії інформатизації [1, с.224].

3-поміж випускників Кам'янець-Подільського національного університету імені Івана Огієнка, які працюють у Хмельницькому, є доктор філософських наук, доцент, професор кафедри психології, педагогіки та соціально-економічних дисциплін Національної академії Державної прикордонної служби України імені Богдана Хмельницького Світлана Ганаба. Після закінчення історичного факультету Світлана Олександрівна тривалий час працювала вчителем однієї з кам'янець-подільських міських шкіл. Однак виявила посилений інтерес до філософії закінчила аспірантуру Інституту вищої освіти АПН України і захистила в 2009 р. кандидатську, а у 2015 р. – докторську дисертацію. Працювала до переїзду в Хмельницький на посадах старшого викладача і доцента кафедри філософських дисциплін у рідному університеті. В коло наукових інтересів дослідниці входять питання філософії освіти, теорія трансформативного навчання, інтерсуб'єктивного характеру історичного знання в контексті модернізації історичної освіти, філософсько-методологічного обґрунтування стратегії і практики дидактики в контексті цивілізаційного переходу та інші [5].

Підкреслимо, що в системі закладів освіти м. Хмельницького працює чимало випускників магістратури Кам'янець-Подільського національного університету імені Івана Огієнка. Найбільш помітними серед них є випускниця 2002 р. за спеціальністю «Психологія», доктор педагогічних наук, професор, завідувач кафедри соціальної роботи і соціальної педагогіки Хмельницького національного університету Людмила Романовська. У числі випускників 1994 р. університету за спеціальністю «Практична психологія в галузі освіти» – доктор політичних наук, доцент Сергій Білошицький. У 1992–1993 рр. Сергій Володимирович керував творчим центром Хмельницької гімназії № 30, протягом 1995–1996 рр. працював практичним психологом загальноосвітньої школи № 15, у 1996–1998 рр. – головним спеціалістом секретаріату Хмельницької облдержадміністрації, в 2001–2008 рр. – доцентом, завідувачем кафедри, професором Хмельницького інституту МАУП, з 2010 по 2011 р. був директором Державного архіву Хмельницької області, а з 2011 р. – на посадах першого проректора, т.в.о. ректора (2011–2013), методист, з 2015 р. – доцент каф. менеджменту та освіт. Технологій Хмельницького обласного інституту післядипломної педагогічної освіти. С. Білошицький автор понад 130 наукових праць і навчально-методичних розробок із суспільних дисциплін, у тому числі кількох монографій [2].

Корпус яскравих представників науково-педагогічної еліти із числа випускників Кам'янець-Подільського національного університету імені Івана Огієнка в м. Хмельницькому тривалий час представляли доктори історичних наук Юрій Телячий і Світлана Маркова, які нині працюють на відповідальних посадах у столиці України. Юрій Васильович свого часу закінчував усі рівні здобувача вищої освіти на історичному факультеті університету, працював учителем, а згодом директором Лисецької школи, що на Дунаєвечині, та з 2000 р. пройшов у

Хмельницькій гуманітарно-педагогічній академії шлях від звичайного викладача, завідувача кафедри новоствореної кафедри менеджменту до проректора з науково-педагогічної роботи, захистивши в 2000 р. кандидатську, а у 2015 р. – докторську дисертацію. Його творчий доробок складає понад 300 праць. Як науковець і краєзнавець Ю. Телячий послідовно досліджує питання історію національної літературно-мистецької інтелігенції в національно-культурному житті України [6, с.6-15]. Світлана Василівна фахову освіту історика здобула в Чернівецькому національному університеті у 1994 р., згодом закінчила в рідному університеті аспірантуру і захистила кандидатську дисертацію. Працювала на викладацькій роботі у Хмельницькому професійно-технічному училищі № 7, Хмельницькому кооперативному технікумі, Хмельницькому інституті Міжрегіональної академії управління персоналом, Хмельницькому національному університеті, а також до переїзду в Київ – у Хмельницькому обласному інституті післядипломної педагогічної освіти. В 2005 р. закінчила докторантуру Кам'янець-Подільського національного університету імені Івана Огієнка й успішно захистила докторську дисертацію. Від самого початку дослідницької діяльності вивчає передумови, перебіг і наслідки Голодомору 1932–1933 рр. на Поділлі та в Україні загалом [12], маючи у доробку понад 130 наукових і навчально-методичних праць. Із 2020 р. С. Маркова працює на посаді директора Інституту дослідження Голодомору при Національному музеї Голодомору-геноциду [8].

Із числа хмельничан доволі колоритними і багатограними випускниками докторантури Кам'янець-Подільського національного університету імені Івана Огієнка зарекомендували себе доктори історичних наук, професор Микола Олійник і старший науковий співробітник Анатолій Трембіцький. Закінчивши історичний факультет (1978 р.) і аспірантуру (1982 р.) Київського університету ім. Т. Г. Шевченка та захистивши в спеціалізованій вченій раді рідного закладу кандидатську дисертацію (1983 р.), Микола Петрович безперервно працює в Хмельницькому національному університеті. Своє становлення пройшов водночас із трансформаціями навчального закладу: від асистента до доцента та завідувача кафедри. Але, відчувачи потребу в поглибленій фаховій підготовці, М. Олійник у 2014 р. закінчив докторантуру Кам'янець-Подільського національного університету імені Івана Огієнка і в 2016 р. успішно захистив докторську дисертацію. Нині працює професором кафедри міжнародної інформації і туризму, органічно поєднуючи викладацьку та дослідницьку діяльність у царині трансформаційних процесів на Поділлі в добу НЕПУ, проблем державотворення в Україні, міжнародних відносин і зовнішньої політики тощо [9]. Його науковий і краєзнавчий доробок налічує понад 200 праць.

Що ж до Анатолія Михайловича, то маючи фах інженера-будівельника і працюючи тривалий час в системі Служби безпеки України, він виявляв підвищений інтерес до вивчення історичного минулого Подільського краю. Найбільше його цікавили персоналії історичного краєзнавства. Відтак, А. Трембіцький упродовж чотирьох років підготував кандидатську дисертацію в Центрі дослідження Поділля Інституту історії України при Кам'янець-Подільському національному університеті імені Івана Огієнка та успішно її захистив у 2006 р. в спеціалізованій вченій раді Чернівецького національного університету імені Юрія Федьковича. Але на цьому не зупинився. Працюючи на викладацькій роботі у закладах вищої освіти і

музеях Хмельницького, науковець наполегливо працював над поглибленням своєї фахової підготовки. В якості здобувача кафедри історії України огієнківського університету підготував й захистив у 2019 р. докторську дисертацію. Його наукові студії істотно розширилися в напрямі вивчення просвітницької, педагогічної та громадської діяльності родини Січінських – Чехівських – Січинських – Шандорів та їх внеску в наукову та культурну спадщину України. Розпочавши дослідницьку роботу вже в зрілому віці, А. Трембіцький виявив дивовижну працездатність як історик, краєзнавець, етнограф, фольклорист, невтомний подвижник краєзнавчого руху регіональних досліджень. Свідченням цього є сотні праць у його творчому доробку [7, с.6-32].

Свого часу в культурно-інтелектуальному просторі сучасного Хмельницького винятково важливе місце посідав доктор юридичних наук, професор Петро Щербина, який, переїхавши після 36 років роботи в Кам'янець-Подільському національному університеті імені Івана Огієнка до обласного центру, став першим професором Хмельницького інституту регіонального управління і права (нині – Хмельницький університет управління і права ім. Л. Юзькова). Досвідчений педагог своєю невтомною працею доклав значних зусиль до становлення й розвитку нового закладу вищої освіти та підготовки в ньому висококваліфікованих фахівців права, забезпечуючи викладання таких провідних майбутніх правників навчальних дисциплін, як: «Теорія держави і права», «Історія політичних та правових учень». Водночас здійснював керівництво випусковими (кваліфікаційними) роботами. Згадуючи його науково-педагогічну діяльність, колишній ректор, професор В. Олуйко в одній з останніх своїх праць зазначає, що П. Щербина був педагогом від Бога, талановитим викладачем, який навіть у свої поважні роки не тільки оперував численними фактами й датами, але знав в обличчя усіх кого навчав. Навчатися у таких педагогів, як Петро Федорович, було за щастя [10, с.73, 74]. До того ж, був членом спеціалізованої вченої ради при Хмельницькій академії прикордонних військ [4, с.542].

Слід зазначити, що П. Щербина був не єдиним професором, який після багатьох років науково-педагогічної діяльності, переїхав у Хмельницький і провів у ньому останні роки свого життя. Таким, хмельничанином став багатолітній завідувач кафедри фізіології і анатомії Кам'янець-Подільського національного університету імені Івана Огієнка, доктор медичних наук, професор Олексій Кучерук. Перебуваючи в обласному центрі, офіційно він ніде не працював, однак його квартира на вулиці Інститутській завжди була переповнена людьми – колегами, передусім молодими викладачами, та науково-обдарованою молоддю. Зберігаючи рідкісну працездатність і цілеспрямованість, він допомагав кожному з них у фаховому і творчому зростанні. Особливо велику роботу професор виконував як член редакційних колегій кількох наукових видань. В ще Олексій Степанович, як талановита людина в багатьох напрямках, не полишав свого захоплення археологічними студіями й написав чимало чудових картин, зобразивши неповторні подільські пейзажі, що випромінювали тепло, радість і перспективу [15, с.274, 275].

Працюючи в Хмельницькому, випускники Кам'янець-Подільського національного університету імені Івана Огієнка [3] не лише засвідчують високе інтелектуальне реноме, ґрунтовну фахову, методичну та методологічну підготовку, але й орієнтовані на формування патріотичності, морального здоров'я, етичних засад і

духовності, гармонізацію міжнаціональних й міжконфесійних взаємин. Вони демонструють помітну активність у науковій локації, а через публікації та наукові форуми переносять нові знання з історії України та малої батьківщини на широкий загал, які відтак стають як історіографічним фактом, так і важливим чинником національної духовно-культурної спадщини Хмельницького.

Піднявшись на нові щаблі фахового та інтелектуального зростання випускники університету стали активно продукують численні наукові і навчально-методичні праці, продукцію з історії і краєзнавства. Виступили організаторами, співорганізаторами або долучилися до проведення за останній час більше як 200 наукових форумів міжнародного, всеукраїнського і регіонального масштабів.

Свою натхненною працею кожен випускник Кам'янець-Подільського національного університету імені Івана Огієнка – доктор наук, професор прагне того, щоб створити в обласному центрі потужний простір співдружності, де будуть унеможливлені ворожнеча, чвари, неприязнь одне до одного, де пануватимуть принципи рівноправності, поваги та дружби.

Джерела та література

1. Андрощук О. Боровик Олег Васильович // *Енциклопедія освіти Хмельниччини. Хмельницький : ФОРМ Мельник А. А., 2019. С. 224.*
2. Вашеняк І. Білошицький Сергій Володимирович // *Енциклопедія освіти Хмельниччини. Хмельницький : ФОРМ Мельник А. А., 2019. С. 219.*
3. Видатні випускники Кам'янець-Подільського національного університету імені Івана Огієнка // <https://kpmu.edu.ua/pro-universytet/vydatni-vypusknky/>
4. Винокур І. С., Баженов Л. В. Петро Федорович Щербина // *Кам'янець-Подільський державний університет в особах. Кам'янець-Подільський : Оіум, 2003. Т. 1. С. 541-549.*
5. Ганаба Світлана Олександрівна // URL : <https://nadpsu.edu.ua/struktura/fakultet-zabezpechennia-operativno-sluzhbovoi-dialnosti/kafedra-psykholohii-pedahohiky-ta-sotsialno-ekonomichnykh-dystryplin/>
6. Завальнюк О. М., Прокопчук В. С., Слободянюк П. Я. Юрій Васильович телячий : портрет історика, педагога, краєзнавця // *Юрій Васильович Телячий : біобібліограф. покажч. [упоряд. Л. В. Дитинник]. Хмельницький : ХГПА, Бібліотека, 2015 С. 5-17/*
7. Завальнюк О. М., Філінюк А. Г., Іваневич О. А., Трембіцький А. А. Анатолій Трембіцький : історик, педагог, особистість. Хмельницький : ФОРМ Мельник А. А., 2020. 317 с.
8. Маркова Світлана Василівна // URL : <https://uk.wikipedia.org/wiki/>
9. Олійник Микола Петрович // URL : <http://mvt.khnu.km.ua/olijnyk-mykola-petrovych-doktor-istorychnyh-nauk-profesor/>
10. Олуйко В. Об'єднатись і перемагати. Моя вікіпедія. Хмельницький : ФОРМ Мельник А. А., 2020. 284 с.
11. Поліщук Олександр Сергійович // URL : http://lib.khnu.km.ua/inf_res/avtory_khm/polishchuk.html
12. Пулатова л. й. Маркова Світлана Василівна // *Енциклопедія Сучасної України: електронна версія [веб-сайт] / гол. редкол.: І.М. Дзюба, А.І. Жуковський, М.Г. Железняк та ін.; НАН України, НТШ. Київ: Інститут енциклопедичних досліджень НАН України, 2018 // URL : https://esu.com.ua/search_articles.php?id=63759 (*

13. Слюзко В., Соловей М., Тарчинська О. Берека Віктор Євгенович // *Енциклопедія освіти Хмельниччини. Хмельницький : ФОРМ Мельник А. А., 2019. С. 216-217.*
14. Філінюк А. Г. Віктор Євгенович Берека // *Кам'янець-Подільський державний університет в особах. Кам'янець-Подільський : Оіюм, 2003. Т. 1. С. 725-730..*
15. Філінюк А. Г. Олексій Степанович Кучерук // *Кам'янець-Подільський державний університет в особах. Кам'янець-Подільський : Оіюм, 2005. Т. 2. С. 266-275.*
16. Філінюк А. Г. Чільний подільський дослідник соціальної історії України і плідний краєзнавець професор Олександр Григоренко // *Вісник Державного архіву Хмельницької області «Подільська старовина». 2017. № 2 (2). С. 257-261.*
17. Яцук Інна Петрівна // URL : <https://uk.wikipedia.org/wiki/>

Флентін В.В.
м. Хмельницький

УКРАЇНА НА XXXII ОЛІМПІЙСЬКИХ ІГРАХ

8 серпня в Токіо завершилися змагання Ігор XXXII Олімпіади, на яких Україна посіла 16 місце серед 206 країн-учасниць за загальною кількістю здобутих нагород.

Усього медалі отримали атлети 93 держав, а до числа найкращих увійшли такі збірні: США – 113 (39 золотих, 41 срібна, 33 бронзові) медалі, Китай-88 (38,32,18) медалей, Японія – 58 (27,14,17) медалей, Велика Британія – 65 (22,21,22) медалей, Російський олімпійський комітет – 71 (20,28,23) медалей.

Наші 153 співвітчизника, які перебували в Японії, вибороли 19 олімпійських медалей (1 золоту, 6 срібних та 12 бронзових).

Ще 23 українця зупинились поряд з п'єдесталом, посівши 4-6 місця у фінальних змаганнях.

В Токіо вони суттєво перевершили результат Ріо-де-Жанейро-2016, коли було здобуто 11 олімпійських медалей (2 золоті, 4 срібних та 5 бронзових нагород), незважаючи на те, що команда була представлена більшою кількістю атлетів (206).

Щодо особистих нагород, то з Бразилії 13 наших співвітчизників повернулися додому з 15 медалями, а з Японії-25 осіб з 29 медалями (по 2 отримали Михайло Романчук, Людмила Лузан, Марта Федіна та Анастасія Савчук).

Українські медалісти Ігор XXXII Олімпіади:

«Золото»: Жан Беленюк (греко-римська боротьба, в.к. 87 кг)

«Срібло»:

- Михайло Романчук (плавання, 1500 м вільний стиль)

- Парвіз Насібов (греко-римська боротьба, в.к. 67 кг)

- Анжеліка Терлюга (карате, в.к. 55 кг)

- Людмила Лузан та Анастасія Четверікова (веслування на байдарках і каное, каное-двійка, 500 м)

- Олександр Хижняк (бокс, в.к. 75 кг)

- Олена Старікова (велоспорт-трек, спринт)

«Бронза»:

- Дар'я Білодід (дзюдо, в.к. 48 кг)

- Ігор Рейзлін (фехтування, шпага)

- Олена Костевич та Олег Омельчук (кульова стрільба, мікст)
- Михайло Романчук (плавання, 800 метрів, вільний стиль)
- Еліна Світоліна (теніс)
- Алла Черкасова (вільна боротьба, в.к. 68 кг)
- Ірина Коляденко (вільна боротьба, в.к. 62 кг)
- Марта Федіна та Анастасія Савчук (артистичне плавання, дует)
- Людмила Лузан (веслування на байдарках і каное, каное-одиночка, 200 м)
- Станіслав Горуна (карате, в.к.75 кг)
- Владислава Алексієва, Марина Алексієва, Катерина Резнік, Анастасія Савчук, Ксенія Сидоренко, Марта Федіна, Аліна Шинкаренко, Слизавета Яхно (артистичне плавання, група)
- Ярослава Магучіх (легка атлетика, стрибки у висоту).

За виграні медалі на Олімпійських іграх українські спортсмени цьогогоріч отримують від держави грошові винагороди: за «золото» – 125 тисяч доларів, за «срібло» – 80 тисяч доларів, за «бронзу» – 55 тисяч доларів.

Єдиною **представницею від нашої області** з числа спортсменів на Олімпіаді-2020 була *Бех-Романчук Марина*, ЗМС, 26 років, м.Хмельницький. Вид спорту: легка атлетика. ФСТ, відомство: “Освіта”. Тренер: Вадим Крушинський (Хмельницький). Результат: стрибки у довжину – 5 місце (6,88 м), в кваліфікації – 10 позиція (6,71 м).

На Іграх відзначилися також студентка Кам’янець-Подільського національного університету дзюдоїста *Білодід Дар’я* – МСУМК, 20 років, бронзова медалістка у ваговій категорії 48 кг, але вона представляла місто Київ.

Вихідці з області, що представляли інші регіони України.

Алтухов Павло, МСУМК, 25 років, вихованець Хмельницької школи веслування, виступає за Полтавську область. Вид спорту: веслування на байдарках і каное. ФСТ, відомство: “Динамо”. Тренери: перший – Наталія Жилиєва (Хмельницький), теперішній – Сергій Жилиєв (Хмельницький). Результат: каное-одиночка, 1000 м – 12 місце (4-й у фіналі В); каное-двійка, 1000м в екіпажі з Янчуком Дмитром – 13 місце (5-й у фіналі В);

Янчук Дмитро, ЗМС, 28 років, вихованець Хмельницької школи веслування, виступає за Полтавську область. Вид спорту: веслування на байдарках і каное. ФСТ, відомство: “Динамо”. Тренери: перший – Наталія Жилиєва (Хмельницький), теперішній – Микола Мацапура (Полтавська область). Результат: каное-двійка 1000 м в екіпажі з Алтуховим Павлом – 13 місце (5-й у фіналі В);

Ткачук Вікторія, МСУМК, 26 років, вихованка КДЮСШ Нетішин, виступає за Донецьку область. Вид спорту: легка атлетика. ФСТ, відомство: Збройні Сили. Тренери: перший – Олександр Краснов (Нетішин), теперішній – Олена Чумак (Донецька область). Результат: біг на 400 м з бар’єрами-6 місце (53,79 сек), естафета 4х 400 м – 9 місце (у півфінальному забігу 3хв.24,50 сек)

Нижник Микола, МСУМК, 26 років, вихованець Старокостянтинівської ДЮСШ, виступає за м. Київ. Вид спорту: легка атлетика. ФСТ, відомство: “Динамо”. Тренери: перший – Володимир Гоняк (Старокостянтинів), теперішній – Сергій Ковба (Київ). Результат: марафон, не завершив дистанцію.

Оляновська Людмила, ЗМС, 28 років, вихованка Ярмолинської ДЮСШ, виступає за Київську область. Вид спорту: легка атлетика. ФСТ,

відомство: “Колос”. Тренери: перший – Євген Тараканов (Ярмолинці), теперішній – Анатолій Соломін (Київ). Результат: Спортивна ходьба на 20 кілометрів – 43 місце (1 год 40хв20 сек)

Забуженко Едуард, МСУМК, 28 років, вихованець Хмельницької ОДЮСШ, виступає за Київську область. Вид спорту: легка атлетика. ФСТ, відомство: “Колос”. Тренери: перший – Олена Лещенко (Хмельницький), теперішній – Анатолій Соломін (Київ). Результат: Спортивна ходьба на 20 кілометрів – 52 місце (1 год 39хв38 сек)

Белінська Алла, МСУМК, 25 років, вихованка Вільховецької школи вільної боротьби, виступає за Херсонську область. Вид спорту: боротьба вільна. ФСТ, відомство: Збройні Сили. Тренери: перший – Анатолій Власов (Новоушицька ОТГ), теперішній – Віктор Лушников та Андрій Стаднік (Львів). Результат: У 1/8 фіналу вагової категорії 76 кг програла (3:4) представниці Китаю Чжоу Цянь.

Вихідці з області, що представляли зарубіжжя.

Кіндзерська Ірина, МСУМК, 30 років, вихованка Дунаєвецької ДЮСШ, з 2017 року виступає за Азербайджан. Вид спорту: дзюдо. Тренери: перший – Костянтин Мудрик (Дунаївці). Результат: бронзова медалістка у ваговій категорії +78 кг, поспідовно здолала Л. Церич з Боснії та Герцоговини (1/8 фіналу) та кореянку Д. Хан (1/4 фіналу). Поступившись в подальшому спортсменці з Японії Акіро Соне, продемонструвала свої найкращі якості в боротьбі за 3 місце, перемігши китайку Сюй Шиян.

Тренери.

Безпосередньо готували до стартів вітчизняних спортсменів у Токіо такі фахівці з нашої області: заслужений тренер України з легкої атлетики Вадим Крушинський (Хмельницький), заслужений тренер з веслування на байдарках та каное Сергій Жилияєв (Хмельницький), головний тренер жіночої збірної України з фехтування на шаблях Олег Штурбабін (Нетішин), головний тренер жіночої збірної України з боротьби вільної Андрій Стаднік.

Наразі українські олімпійці очікують обіцяні профільним міністерством, НОК України, відомствами, органами влади та самоврядування на місцях премії, сертифікати на квартири, інші винагороди.

P.S. На попередній Олімпіаді-2016 у Ріо-де-Жанейро медалі для України здобули два представники Хмельницької області: нетішинка Аліна Комащук – срібну у складі жіночої команди з фехтування на шаблях нетішинка Аліна Комащук та хмельничанин Дмитро Янчук – бронзову в складі екіпажу каное-двійки на дистанції 1000 м.

НАШІ АВТОРИ

Адамський Віктор Романович, кандидат історичних наук, доцент кафедри суспільних дисциплін Хмельницької гуманітарно-педагогічної академії, член НСКУ

Айвазян Олена Борисівна кандидат історичних наук, директор наукової бібліотеки Хмельницького національного університету, член НСКУ

Бабій Тетяна Миколаївна, вчитель англійської мови Хмельницької СЗОШ №19 I-III ст. ім. академіка Михайла Павловського

Байдич Андрій Олександрович, заступник начальника загону з оперативно-розшукової діяльності – начальник головного оперативно-розшукового відділу 3-го прикордонного загону, полковник

Байдич Вадим Олександрович, вчитель історії Кузьминського ліцею Щиборівської сільської ради Хмельницького району Хмельницької області, член НСКУ

Байдич Володимир Григорович, кандидат історичних наук, учений секретар Державного історико-культурного заповідника «Межибіж», член НСКУ

Байдич Олександр Васильович, директор, вчитель історії Кузьминського ліцею Щиборівської сільської ради Хмельницького району Хмельницької області, заслужений працівник освіти України, член НСКУ, Почесний краєзнавець України

Баженов Лев Васильович, доктор історичних наук, професор, академік УАН, директор Центру дослідження історії Поділля та Південно-Східної Волині Інституту історії України НАН України, голова Хмельницької обласної організації НСКУ, Почесний краєзнавець України

Бакалець Олексій Андрійович, кандидат історичних наук, доцент Комунального закладу вищої освіти «Барський гуманітарно-педагогічний коледж імені Михайла Грушевського» (м. Бар Вінницької обл.), член НСКУ

Бакалець Олег Андрійович, краєзнавець, с.Терешівці Хмельницький р-н Хмельницької області

Балабуст Надія Юрївна, кандидат педагогічних наук, директор Департаменту освіти та науки Хмельницької міської ради

Блажевич Юрій Іванович, кандидат історичних наук, доцент Хмельницької гуманітарно-педагогічної академії, член НСКУ, Почесний краєзнавець України

Болтанюк Петро Анатольович, завідувач сектору «Музей старожитностей» Кам'янець-Подільського державного історичного музею-заповідника

Вашук Надія Іванівна, вчитель-методист Кам'янець-Подільської СЗОШ №16

Вихованець Тарас Васильович, магістр історії, заступник директора з наукової роботи Нетішинського міського краєзнавчого музею, член НСКУ

Гоменюк Оксана Миколаївна, вчитель історії та правознавства, вчитель вищої категорії, вчитель-методист Хмельницької середньої загальноосвітньої школи I-III ст. №18 ім. В.М. Чорновола

Григоренко Вадим Володимирович, учень Хмельницької гімназії №2, член МАН

Григоренко Олександр Петрович, доктор історичних наук, професор, академік Міжнародної академії інформатизації, член НСКУ, Почесний краєзнавець Хмельниччини

Демидко Сергій Юрійович, завідувач науково-методичного відділу Хмельницького обласного краєзнавчого музею

Дзізінський Микола Сергійович, викладач циклової комісії суспільних дисциплін ВСП «Хмельницький торговельно-економічний фаховий коледж Київського національного торговельно-економічного університету»

Долінська Леся Йосипівна, директор Деражнянського історичного музею

Єрмакова Діана Володимирівна, студентка 2 курсу історичного факультету Кам'янець-Подільського національного університету імені Івана Огієнка

Єсюнін Сергій Миколайович, кандидат історичних наук, учений секретар Хмельницького обласного краєзнавчого музею, заслужений працівник культури України, член НСЖУ, член НСКУ, Почесний краєзнавець України

Завальнюк Олександр Михайлович, доктор історичних наук, професор, професор кафедри історії України Кам'янець-Подільського національного університету імені Івана Огієнка, заслужений працівник освіти України, член НСКУ, Почесний краєзнавець України

Западенко Леонід Петрович, краєзнавець, член НСКУ

Захар'єв Володимир Анатолійович, старший науковий співробітник відділу охорони пам'яток історії та культури ХОНМЦКіМ, член НСКУ, НСЖУ та ГО «Спілка археологів України»

Івахова Катерина Петрівна, кандидат мистецтвознавства, доцент Хмельницької гуманітарно-педагогічної академії

Казанцев Дмитро Юрійович, голова ХМСК «Проскурівській Колекціонер», член НСКУ

Карнатовський Андрій Леонідович, магістр історії, аспірант Чернівецького національного Університету імені Ю.Федьковича

Кокус Вадим Владиславович, бібліотекар сектору краєзнавчих видань Наукової бібліотеки Вінницького національного медичного університету імені Миколи Пирогова.

Коржик Світлана Анатоліївна, учитель Летичівського ліцею №1 Летичівської селищної ради, член НСКУ

Кохановський Олександр Борисович, краєзнавець член громадської ради Деражнянського історичного музею, член НСКУ

Кравчук Олександр Миколайович, кандидат історичних наук, доцент кафедри всесвітньої історії Вінницького державного педагогічного університету імені Михайла Коцюбинського

Кульбаба Лариса Миколаївна, вчитель історії Хмельницького НВК №9

Кундельський Валерій Васильович, кандидат історичних наук, вчитель історії Хмельницького технологічного багатoproфільного ліцею імені Артема Мазура

Куфльовський Валерій Іванович, видавець, член НСКУ

Лавринчук Віталій Олександрович, методист БТДЮ Красилівської міської ради, член НСКУ

Лемків Василь Анатолійович, дослідник старовини, нумізмат, с. Редвенці Хмельницький р-н

Лукашук Олександр Володимирович, науковий співробітник КЗК «Музей пропаганди» (м. Шепетівка)

Любченко Володимир Борисович, науковий співробітник відділу історії України XIX - початку XX ст. Інституту історії України НАН України (м. Київ), член НСКУ

Мазурок Олена Андріївна, кандидат історичних наук, науковий співробітник КЗК «Музей пропаганди» (м. Шепетівка)

Манзюк Сергій Миколайович, голова комітету самоорганізації населення мікрорайону Лезневе (м. Хмельницький)

Марценюк Валерій Васильович, заступник директора Хмельницького обласного краєзнавчого музею, почесний ветеран України, член НСЖУ

Матвєєв Андрій Юрійович, кандидат історичних наук, доцент, голова циклової комісії суспільних дисциплін ВСП «Хмельницький торговельно-економічний фаховий коледж КНТЕУ», член НСКУ

Міхалевський Віталій Цезарійович, кандидат фізико-математичних наук, доцент Хмельницького національного університету, голова обласного об'єднання товариства «Просвіта» імені Тараса Шевченка, член НСЖУ, член НСПУ

Муляр Анатолій Миколайович, кандидат історичних наук, доцент, вчитель-методист

Напиткін Валерій Михайлович, геральдист, член НСКУ

Нечитайло Павло Олександрович, кандидат історичних наук, керівник Кам'янець-Подільської експедиції ОАСУ, старший науковий співробітник регіональних досліджень ДП «НДЦ «ОАСУ» ІА НАН України

Олійник Юрій Васильович, кандидат історичних наук, завідувач відділу державного архіву Хмельницької області, член НСКУ

Петрунін Антон Володимирович, учень Хмельницької загальноосвітньої школи I-III ступенів №24

Прокопчук Віктор Степанович, доктор історичних наук, професор, заслужений працівник освіти України, член-кореспондент Української академії історичних наук, член НСКУ, Почесний краєзнавець України

Радецька Альона Юріївна, молодший науковий співробітник Хмельницького обласного літературного музею

Рева Лариса Григорівна, кандидат філологічних наук, член-кореспондент Національної Академії Вищої освіти України (м. Київ), член НСКУ

Рекрут Валерій Пилипович, кандидат історичних наук, референт правління НСКУ (м. Київ), Почесний краєзнавець України

Семенчук Сергій Олександрович, кандидат історичних наук, ст. викладач Хмельницької гуманітарно-педагогічної академії, член НСКУ

Сердуніч Любов Андріївна, членкиня Національної спілки краєзнавців України, Національної спілки журналістів України, Асоціації дослідників голодоморів в Україні, ВТ «Просвіта» ім. Т.Г.Шевченка

Синиця Надія Миколаївна, учений секретар Хмельницької обласної універсальної наукової бібліотеки, голова Хмельницького обласного відділення ВГО «Українська бібліотечна асоціація», Заслужений працівник культури України, член НСКУ

Сінькова Світлана Володимирівна, заступник директора з основної та маркетингової діяльності, краєзнавчої роботи Централізованої бібліотечної системи Хмельницької міської територіальної громади

Скрипник Анатолій Юрійович, доктор історичних наук, доцент, викладач кафедри суспільно-гуманітарної та інклюзивної освіти імені Т.Г. Сосновської, НРЗВО «Кам'янець-Подільський державний інститут», Член НСКУ

Слободянюк Петро Якович, кандидат історичних наук, заслужений працівник культури України, член НСКУ, Почесний краєзнавець України

Собко Оксана Михайлівна, науковий співробітник музею історії міста Хмельницького, член НСЖУ

Солтис Наталія Іванівна, головний спеціаліст відділу позашкільної освіти та виховної роботи Департаменту освіти та науки Хмельницької міської ради

Старенький Ігор Олександрович кандидат історичних наук, провідний науковий співробітник Кам'янець-Подільського державного історичного музею-заповідника, начальник постійно діючої археологічної експедиції «Кам'янець» ДП ОАСУ «Подільська археологія», член НСКУ

Ткач Борис Васильович, начальник управління охорони здоров'я Хмельницької міської ради, голова ГО «Лікарський клуб імені Степана Руданського», член НСКУ

Трачук Микола Дем'янович, краєзнавець

Трембіцький Анатолій Михайлович, доктор історичних наук, старший науковий співробітник, член НТШ і НСКУ, Почесний краєзнавець України

Трубчанінов Сергій Васильович, кандидат історичних наук, доцент кафедри історії України Кам'янець-Подільського національного університету імені Івана Огієнка

Філіпюк Анатолій Григорович, доктор історичних наук, професор, завідувач кафедри історії України Кам'янець-Подільського національного університету імені Івана Огієнка, академік Академії наук вищої освіти України, заслужений діяч науки і техніки України, член НСКУ, Почесний краєзнавець України

Флентін Віктор Володимирович, перший заступник Голови Відділення Національного олімпійського комітету України в Хмельницькій області, член НСЖУ

Чорненький Віталій Іванович, кандидат технічних наук, доцент кафедри комп'ютерних систем та мереж Хмельницького національного університету, заступник голови Хмельницького осередку «Меморіал»

Шведовська Марія, здобувач вищої освіти групи ФК-40 ВСП «Хмельницький торговельно-економічний фаховий коледж Київського національного торговельно-економічного університету»

Шпак Анна Вікторівна, викладач циклової комісії інформаційних технологій та природничо-наукових дисциплін «Хмельницький торговельно-економічний фаховий коледж Київського національного торговельно-економічного університету»

Шпаковський Сергій Михайлович, заступник директора з питань охорони культурної спадщини ХОНМЦКіМ, аспірант Центру пам'яткознавства НАН України, член НСКУ та ICOMOS

Янчишина Яна Валеріївна, кандидат філологічних наук, старший науковий співробітник Хмельницького обласного літературного музею

НАУКОВЕ ВИДАННЯ

**МАТЕРІАЛИ
ВСЕУКРАЇНСЬКОЇ НАУКОВОЇ
ІСТОРИКО-КРАЄЗНАВЧОЇ КОНФЕРЕНЦІЇ
«МІСТО ХМЕЛЬНИЦЬКИЙ
В КОНТЕКСТІ ІСТОРІЇ УКРАЇНИ»**

Підписано до друку 16.09.2021. Формат 60x84/16
Обл.-вид. арк. 31,02

Надруковано: ФОП Стрихар А.М.
м. Хмельницький, вул Чорновола, 37.
тел.: (096) 709-11-10